

seca 336 / 336 i
seca 234 / 232 n

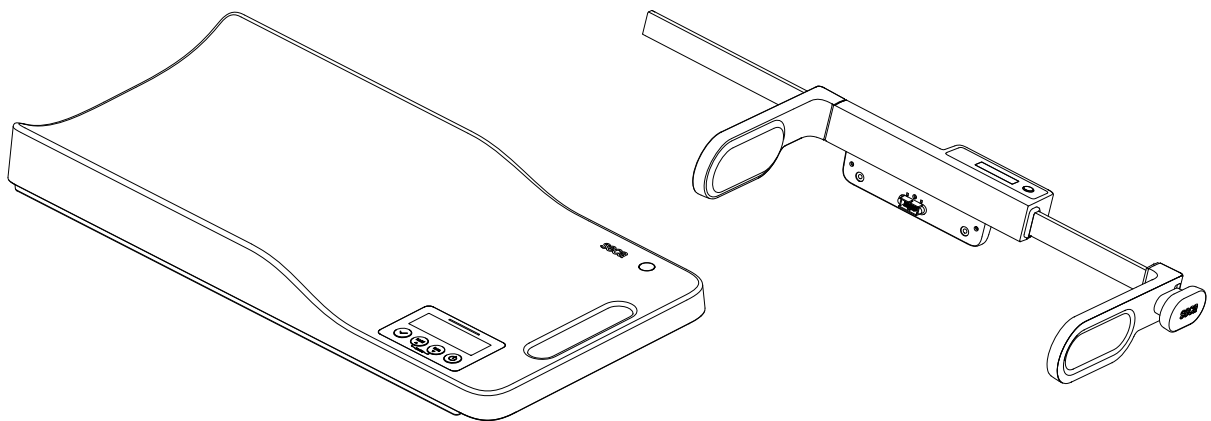

| | | |
|------------|---|------------|
| DK | Brugsanvisning og garantibevis | 3 |
| S | Bruksanvisning och garanti | 39 |
| N | Bruksanvisning og garantierklæring | 75 |
| FIN | Käyttöohje ja takuu | 109 |
| NL | Gebruiksaanwijzing en garantieverklaring | 143 |
| GR | Οδηγίες χρήσης και εγγύηση | 179 |

| | | | |
|---|-----------|--|-----------|
| 1. Beskrivelse af produktet | 4 | Sådan slukkes vægten | 22 |
| 1.1 Anvendelsesformål | 4 | 5.2 Måling af højden (option) | 22 |
| Vægt | 4 | Måling med analog højdemålestav | 23 |
| Målestation | 4 | Måling med digital højdemålestav | 23 |
| 1.2 Funktionsbeskrivelse | 4 | 5.3 Måling med stregkoderegistrering (336 i) | 24 |
| Vægt | 4 | Sådan slukkes vægten | 25 |
| WiFi-interface | 4 | 5.4 Yderligere funktioner (menu) | 25 |
| Højdemålestav | 4 | Navigation i menuen | 25 |
| USB-interface | | Aktivering af Autohold-funktionen (AHOLD) .. | 26 |
| (modeller med WiFi-interface) | 4 | Aktivering af signaltoner (bEEP) | 26 |
| Datatransfer | | Indstilling af dæmpning (FIL) | 27 |
| (modeller med WiFi-interface) | 4 | Indstilling af displayets | |
| 1.3 Brugerqualifikation | 4 | baggrundsbelysning (Lcd) | 27 |
| Administration | | Indstilling af standby-tid (AOff) | 28 |
| (modeller med WiFi-interface) | 4 | Kalibrering af den digitale | |
| Betjening | 4 | højdemålestav (LCAL) | 28 |
| 2. Sikkerhedsinformationer | 5 | Omskiftning af højdeenhed og -deling på | |
| 2.1 Sikkerhedshenvisninger i denne | | den digitale højdemålestav (LUNIT) | 28 |
| brugsanvisning | 5 | Genoprettelse af fabrikkens | |
| 2.2 Grundlæggende sikkerhedshenvisninger | 5 | indstillinger (rESET) | 29 |
| Håndtering af apparatet | 5 | Nulstilling af WiFi-indstillingerne | |
| Undgåelse af elektrisk stød | 6 | (rESET) (336 i) | 29 |
| Undgåelse af kvæstelser og infektioner | 6 | 6. Hygiejnisk klargøring | 29 |
| Undgåelse af skader på apparatet | 7 | 6.1 Rengøring | 30 |
| Brug af måleresultaterne | 7 | 6.2 Desinfektion | 30 |
| Håndtering af emballagemateriale | 7 | Vægt | 30 |
| Håndtering af batterier og akkumulatører | 8 | Højdemålestav (hvis den findes) | 30 |
| 3. Oversigt | 9 | 6.3 Sterilisation | 30 |
| 3.1 Betjeningslementer | 9 | 7. Funktionskontrol | 31 |
| 3.2 Betjeningslementer højdemålestav seca 234 | | 8. Hvad skal man gøre, hvis | 31 |
| (tilbehør) | 10 | 8.1 Fejl og udbedringen af dem | 31 |
| 3.3 Betjeningslementer højdemålestav seca 232 n | | 8.2 Datatransfer (modeller med WiFi-interface) | 32 |
| (tilbehør) | 11 | 8.3 Udskiftning af batterierne | 32 |
| 3.4 Menu-struktur (336 i) | 12 | 9. Vedligeholdelse/kalibrering | 33 |
| 3.5 Menu-struktur (336) | 13 | 9.1 Oplysninger om vedligeholdelse og kalibrering .. | 33 |
| 3.6 Symboler på displayet | 14 | 9.2 Kontrol af kalibreringstællerens indhold | 33 |
| 3.7 Mærkninger på apparatet og på typeskiltet | 14 | 10. Tekniske data | 34 |
| 3.8 Mærkninger på emballagen | 15 | 10.1 Generelle tekniske data | 34 |
| 4. Klargøring af apparatet | 16 | 10.2 Vejetekniske data | 35 |
| 4.1 Inkluderet i leverancen (336 i) | 16 | 10.3 Tekniske data, højdemåling | 35 |
| 4.2 Inkluderet i leverancen (336) | 17 | 11. Valgfrit tilbehør (336) | 35 |
| 4.3 Opstilling og justering af apparatet | 17 | 12. Valgfrit tilbehør (336 i) | 36 |
| 4.4 Etablering af strømforsyningen | 18 | 13. Reservedele (336 i) | 36 |
| Indsættelse af batterier | 18 | 14. Bortskaffelse | 36 |
| 4.5 Tilslutning af stregkodescanneren | 19 | 14.1 Bortskaffelse af apparatet | 36 |
| 4.6 Oprettelse af WiFi-forbindelsen (336 i) | 19 | 14.2 Bortskaffelse af batterierne | 36 |
| Oprettelse af forbindelsen mellem apparatet | | 15. Garanti | 36 |
| og WiFi-netværket (WPS) | 19 | 16. Overensstemmelseserklæring | 37 |
| Oprettelse af forbindelsen mellem apparatet | | 16.1 Europa | 37 |
| og WiFi-netværket (seca connect 103) | 20 | 16.2 USA og Canada | 37 |
| 5. Betjening | 21 | | |
| 5.1 Vejning (ingen stregkoderegistrering) | 21 | | |
| Start af vejningen | 21 | | |
| Udtarering af ekstra vægt (Tare) | 21 | | |
| Konstant visning af måleresultatet (Hold) | 22 | | |

1. BESKRIVELSE AF PRODUKTET

1.1 Anvendelsesformål

- Vægt** Den elektroniske spædbørnsvægt **seca 336/336 i** finder overvejende anvendelse på sygehuse, i lægepraksisser og stationære plejehospitaler i overensstemmelse med de nationale forskrifter.
- Spædbørnsvægten tjener til konventionel vægtbestemmelse samt bestemmelse af den generelle ernæringstilstand og understøtter den behandlende læge ved diagnosticering eller terapivalg. For at stille en præcis diagnose skal lægen dog, foruden vægtregistreringen, foranledige yderligere målrettede undersøgelser, hvis resultater der skal tages hensyn til.
- Målestation** I forbindelse med højdemålestavene, der fås som tilbehør, **seca 234** og **seca 232 n** fungerer spædbørnsvægten **seca 336/336 i** som målestation. Målestationen anvendes til konventionel vægt- og størrelsesbestemmelse samt bestemmelse af den generelle ernæringstilstand og understøtter den behandlende læge ved diagnosticering eller terapivalg. For at stille en præcis diagnose skal lægen dog, foruden måling af vægt og højde, foretage yderligere målrettede undersøgelser, hvis resultater der skal tages hensyn til.

1.2 Funktionsbeskrivelse

- Vægt** Vægtregistreringen sker ved hjælp af fire vejeceller. Vægten kan transporteres i bæregrebet.
- WiFi-interface** Modellen **seca 336 i** kan sende måleresultaterne til sygehusets informationssystem (SIS) eller en seca software via en WiFi-forbindelse.
- Højdemålestav** Vægten kan udvides til en målestation med den analoge højdemålestav **seca 232 n** eller den digitale højdemålestav **seca 234**.
- Den digitale højdemålestav **seca 234** er udstyret med eget display, og tilsluttes vægten via et stik. Måleresultaterne kan overføres til vægten eller sendes til SIS via WiFi.
- USB-interface (modeller med WiFi-interface)** Der kan tilsluttes en strekkodescanner til USB-interfacet. På den måde kan brugere og patienter identificeres og måleresultaterne tilordnes i SIS ved hjælp af deres strekkoder.
- Datatransfer (modeller med WiFi-interface)** Forbindelsen mellem apparatet og SIS oprettes ved hjælp af konfigurationssoftwaren **seca connect 103**.
- En aktuell version af konfigurationssoftwaren findes i apparatets Download-område under www.seca.com.

1.3 Brugerqualifikation

- Administration (modeller med WiFi-interface)** Enheden må udelukkende indrettes og implementeres i et netværk af erfarne administratorer eller hospitalsteknikere.
- Betjening** Apparatet må udelukkende betjenes af medicinsk fagpersonale.

2. SIKKERHEDSINFORMATIONER

2.1 Sikkerhedshenvisninger i denne brugsanvisning



FARE!

Kendetegner en usædvanlig stor faresituation. Hvis denne henvisning ikke overholdes, vil der opstå alvorlige irreversible eller dødelige kvæstelser.



ADVARSEL!

Kendetegner en usædvanlig stor faresituation. Hvis denne henvisning ikke overholdes, kan der opstå alvorlige irreversible eller dødelige kvæstelser.



FORSIGTIG!

Kendetegner en farlig situation. Hvis denne henvisning ikke overholdes, kan der opstå lette til moderate kvæstelser.

BEMÆRK!

Kendetegner en mulig fejlbetjening af apparatet. Hvis denne henvisning ikke overholdes, kan der opstå skader på apparatet eller forkerte måleresultater.

HENVISNING:

Indeholder yderligere oplysninger om anvendelsen af dette apparat.

2.2 Grundlæggende sikkerhedshenvisninger

Håndtering af apparatet

- ▶ Overhold henvisningerne i denne brugsanvisning.
- ▶ Opbevar brugsanvisningen omhyggeligt. Brugsanvisningen hører til apparatet og skal altid være til rådighed.



FARE!

Eksplosionsfare

Apparatet må ikke bruges i omgivelser, der indeholder følgende gasser:

- Ilt
- Brændbare anæstesimidler
- Andre brandfarlige stoffer/luftblandinger



FORSIGTIG!

Fare for patienter, skade på apparatet

- ▶ Ekstra apparater, der tilsluttes til medicinske elektriske apparater, skal påviseligt overholde de tilsvarende IEC- eller ISO-standarder (f.eks. IEC 60950 for databehandlende apparater). Desuden skal alle konfigurationer overholde standardkravene til medicinske systemer (se IEC 60601-1-1 hhv. afsnit 16 af 3. udgave af IEC 60601-1). Den, der tilslutter ekstra apparater til medicinske elektriske apparater, er systemkonfigurator og dermed ansvarlig for, at systemet stemmer overens med standardkravene til systemer. Vi gør opmærksom på, at lokal lovgivning har prioritet i forhold til de ovennævnte standardkrav. Ved forespørgsler bedes man kontakte den lokale fagforhandler eller tekniske service.
- ▶ Vedligeholdelse og kalibrering skal udføres regelmæssigt som beskrevet i det tilsvarende afsnit i apparatets brugsanvisning.
- ▶ Tekniske ændringer på apparatet er ikke tilladt. Apparatet indeholder ingen dele, der skal vedligeholdes af brugeren. Vedligeholdelse og reparation bør udelukkende udføres af en autoriseret seca servicepartner. Din lokale servicepartner kan findes på www.seca.com, eller send en e-mail til service@seca.com.
- ▶ Brug udelukkende originalt tilbehør og reservedele fra seca. Ellers giver seca ingen garanti.



FORSIGTIG!

Fare for patienter, fejlfunktion

- ▶ Hold en mindsteafstand på ca. 1 meter til elektriske medicinske apparater, f.eks. højfrekvens-kirurgiapparater, for at undgå fejlmålinger eller forstyrrelser ved radiooverførslen.
- ▶ Hold en mindsteafstand på ca. 1 meter til HF-enheder, f.eks. mobiltelefoner, for at undgå fejlmålinger eller forstyrrelser ved radiooverførslen.
- ▶ Den faktiske sendeeffekt af HF-apparater kan kræve mindsteafstande på mere en 1 meter. Enkeltheder findes under www.seca.com.

Undgåelse af elektrisk stød



ADVARSEL!

Elektriske stød

- ▶ Apparater, der kan drives med en spændingsforsyning, skal opstilles sådan, at netstikdåsen er let at nå og apparatet hurtigt kan kobles fra strømmenet.
- ▶ Sørg for, at den lokale netforsyning stemmer overens med oplysningerne på spændingsforsyningen.
- ▶ Rør aldrig ved spændingsforsyningen med våde hænder.
- ▶ Brug ikke forlænger kabler og multistikdåser.
- ▶ Hold øje med, at kablerne ikke klemmes eller beskadiges af skarpe kanter.
- ▶ Hold øje med, at kablerne ikke kommer i berøring med varme genstande.
- ▶ Apparatet må ikke anvendes i en højde på mere end 3000 m over NN.

Undgåelse af kvæstelser og infektioner



ADVARSEL!

Fare for tilskadekomst pga. fald

Spædbørnsvægte placeres oftest på forhøjede arbejdsflader. Hvis spædbarnet falder ned fra arbejdsfladen, kan det få alvorlige, irreversible eller dødelige kvæstelser.

- ▶ Sørg for, at apparatet står fast og plant.
- ▶ Tilslutningskabler (hvis de findes) skal føres sådan, at brugeren ikke kan snuble over dem.
- ▶ Lad aldrig et spædbarn være uden tilsyn.



ADVARSEL!

Infektionsfare

- ▶ Vask hænder før og efter hver måling, så risikoen for krydskontaminering og nosokomielle infektioner reduceres.
- ▶ Apparatet skal klargøres hygiejnisk med regelmæssige mellemrum, som beskrevet i det tilsvarende afsnit i dette dokument.
- ▶ Kontrollér, at patienten ikke har nogen smitsom sygdom.
- ▶ Kontrollér, at patienten ikke har åbne sår eller infektiøse hudforandringer, der kan komme i kontakt med apparatet.

Undgåelse af skader på apparatet

BEMÆRK!

Skade på apparatet

- ▶ Vær opmærksom på, at væsker aldrig komme ind i apparatets indre. De kan ødelægge elektronikken.
- ▶ Sluk for apparatet, inden spændingsforsyningen trækkes ud af stikdåsen.
- ▶ Til apparater med netdrift: Hvis apparatet ikke bruges i længere tid, skal spændingsforsyningen trækkes ud af stikdåsen. Kun på denne måde gøres apparatet strømløst.
- ▶ Til apparater med batteri- eller akkumulatordrift: Hvis apparatet ikke anvendes i længere tid, skal batterierne eller akkumulatorene tages ud. Kun på denne måde gøres apparatet strømløst.
- ▶ Lad ikke apparatet falde ned.
- ▶ Udsæt ikke apparatet for stød eller vibrationer.
- ▶ Udfør en funktionskontrol med regelmæssige mellemrum, som beskrevet i det tilsvarende afsnit i dette dokument. Apparatet må ikke drives, hvis det ikke fungerer forskriftsmæssigt eller er beskadiget.
- ▶ Udsæt ikke apparatet for direkte sollys og vær opmærksom på, at der ikke er varmekilder i umiddelbar nærhed. For høje temperaturer kan beskadige elektronikken.
- ▶ Undgå hurtige temperatursvingninger. Hvis der optræder en temperaturforskel på mere end 20 °C i forbindelse med transport af apparatet, skal apparatet hvile i mindst 2 timer, inden det tændes. Ellers dannes der kondensvand, der kan beskadige elektronikken.
- ▶ Apparatet må udelukkende anvendes under de korrekte omgivelsesbetingelser.
- ▶ Apparatet må udelukkende opbevares under de korrekte lagerbetingelser.
- ▶ Anvend udelukkende klor- og alkoholfrie desinfektionsmidler, der eksplicit egner sig til akrylglas og andre sarte overflader (virkemiddel f.eks. kvartære ammoniumforbindelser).
- ▶ Brug ikke skarpe eller skurende rengøringsmidler.
- ▶ Brug ikke organiske opløsningsmidler (f.eks. spiritus eller benzin).

Brug af måleresultaterne

BEMÆRK!

Inkonsistente måleresultater

- ▶ Inden måleresultater, der er registreret med dette apparat, lagres elektronisk og anvendes til andre formål (f.eks. i en seca PC-software eller i et hospitalsinformationssystem), bør man kontrollere, at måleværdierne er rimelige.
- ▶ Hvis måleværdier er blevet overført til en seca PC-software eller til et hospitalsinformationssystem, bør man kontrollere, at måleværdierne er rimelige og knyttet sammen med den korrekte patient, inden de anvendes til andre formål.

Håndtering af emballagemateriale



ADVARSEL!

Kvælningsfare

Emballagemateriale af plastfolie (poser) udgør en kvælningsfare.

- ▶ Emballagemateriale skal opbevares udenfor børns rækkevidde.
- ▶ Hvis originalemballagematerialet ikke længere findes, bør man udelukkende bruge plastposer med sikkerheds-huller for at nedsætte kvælningsfaren. Anvend om muligt materialer, der kan genbruges.

HENVISNING:

Opbevar originalemballagematerialet til senere brug (f.eks. returnering til vedligeholdelse).

Håndtering af batterier og akkumulatorer



ADVARSEL!

Personskader pga. u hensigtsmæssig håndtering

Batterier og akkumulatorer indeholder skadelige stoffer, som ved ukorrekt håndtering kan frigøres eksplosionsagtigt.

- ▶ Prøv ikke på at genoplade batterier.
- ▶ Undlad at opvarme batterier/akkumulatorer.
- ▶ Undlad at brænde batterier/akkumulatorer.
- ▶ Hvis der er løbet syre ud, skal man undgå kontakt med hud, øjne og slimhinder. Skyl de berørte steder på kroppen med rigelige mængder rent vand og kontakt omgående en læge.

BEMÆRK!





Skader på apparatet og fejlfunktioner pga. u hensigtsmæssig håndtering

- ▶ Brug udelukkende den batteritype/akkumulatortype, der er oplyst i dette dokument.
- ▶ Skift altid alle batterier/akkumulatorer ud samtidigt.
- ▶ Batterier/akkumulatorer må ikke kortsluttes.
- ▶ Hvis apparatet er ude af brug i længere tid, skal batterierne/akkumulatorerne tages ud. Så kan der ikke løbe syre ind i apparatet.
- ▶ Hvis syre er trængt ind i apparatet, må det ikke længere bruges. Apparatet skal kontrolleres af en autoriseret seca servicepartner og repareres, om nødvendigt.

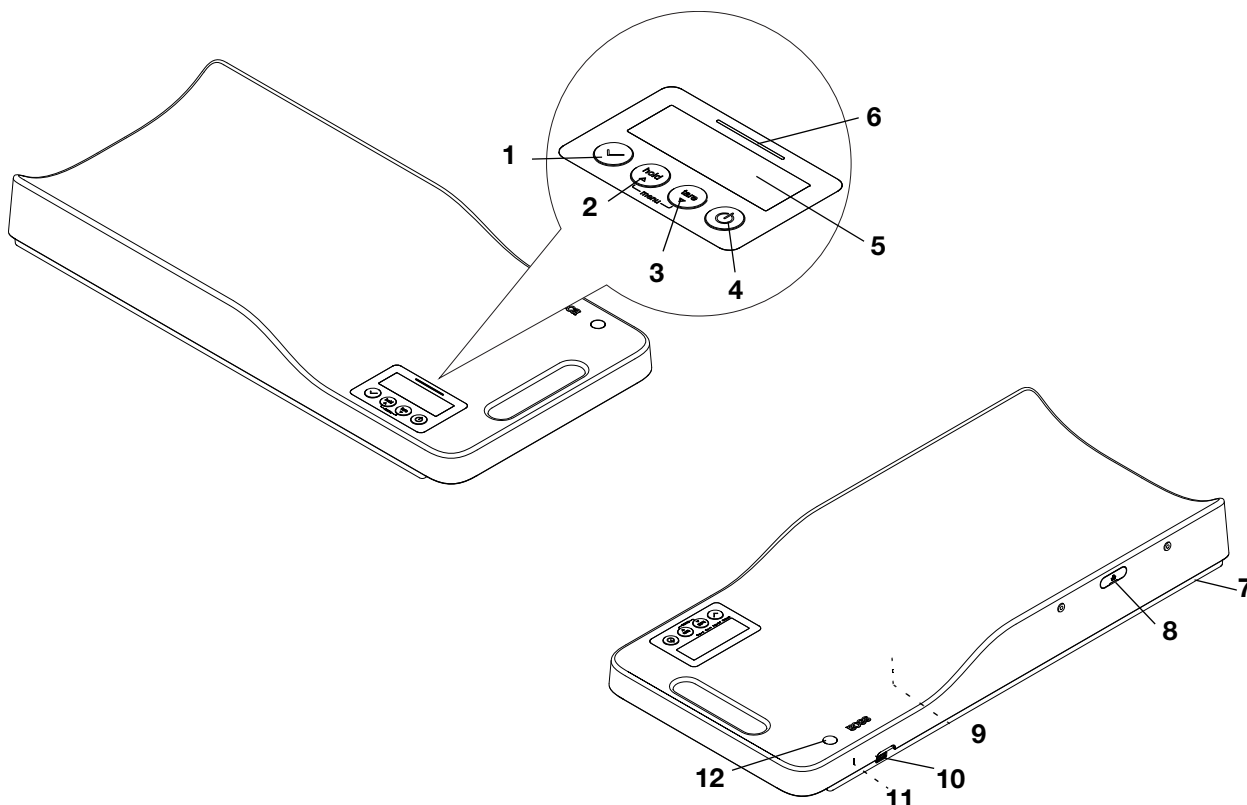
3. OVERSIGT

3.1 Betjeningslementer



| Nr. | Betjeningslement | Funktion |
|-----|---|--|
| 1 |  | Bekræft-tast • Under vejningen (kun seca 336 i): - Måleresultaterne sendes til sygehusets informationssystem - Måleresultaterne sendes til seca softwaren • I menuen: - Bekræfter det valgte menupunkt - Indstil værdi |
| 2 |  | Piletast hold • Under vejningen: - Hold-funktionen aktiveres • I menuen: - Skift til næste menupunkt eller vælg næste indstilling |
| 3 |  | Piletast tare • Under vejningen: - Tare-funktionen aktiveres • I menuen: - Skift til forrige menupunkt eller vælg forrige indstilling |
| 4 |  | Starttast - Apparatet tændes og slukkes |
| 5 | Display | Visningselement for måleresultater og til konfiguration af apparatet |

| Nr. | Betjeningselement | Funktion |
|-----|---|--|
| 6 | Status-LED | <p>Vises status for dataregistreringen og dataoverførslen (kun seca 336 i):</p> <ul style="list-style-type: none"> • Lyser grønt: Identifikation eller måling er påbegyndt. • Blinker grønt (ca. 5 sekunder): Måleresultaterne sendes til SIS (afhængigt af indstillingen). • Lyser grønt (ca. 5 sekunder): Overførslen af måleresultaterne til SIS er afsluttet (afhængigt af indstillingen). • Lyser rødt (ca. 5 sekunder, se "Datatransfer (modeller med WiFi-interface)" fra side 32): <ul style="list-style-type: none"> - ID blev ikke fundet i sygehusets informationssystem (SIS) eller i seca softwaren. - Måleresultaterne blev ikke lagret midlertidigt i apparatet. - Måleresultaterne blev ikke sendt til SIS eller en seca software. <p>HENVISNING: Hvilke data, der registreres og sendes, indstilles i konfigurationssoftwaren. Kontakt din administrator eller hospitalstekniker, hvis du har spørgsmål.</p> |
| 7 | Fodskrue | 4 stk., til præcis justering af vægten |
| 8 | Elektrisk tilslutning (med beskyttelseshætte) | Til tilslutning af en digital højdemålestav |
| 9 | Batterirum | Til batterier, type AA, 1,5 volt |
| 10 | USB-interface | Til tilslutning af en strekkodescanner (model med WiFi-interface) |
| 11 | Nettilslutning | Til tilslutning af strømforsyningsdelen |
| 12 | Libelle | Viser, om apparatet står vandret (kalibrerede modeller) |

3.2 Betjeningselementer højdemålestav seca 234 (tilbehør)

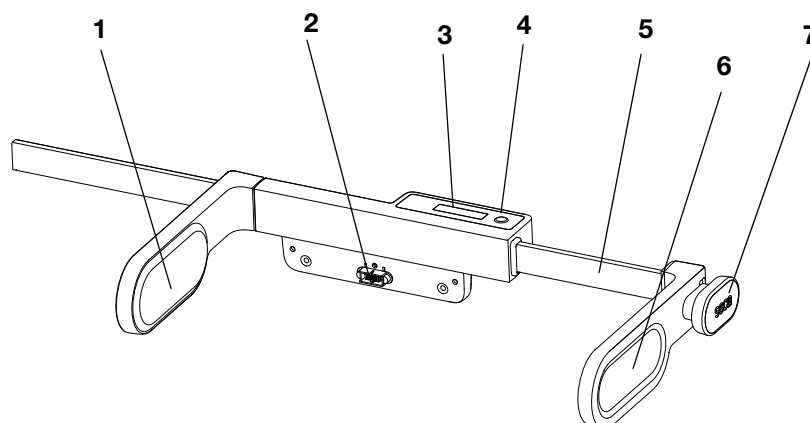

| Nr. | Betjeningselement | Funktion |
|-----|--------------------|--|
| 1 | Hovedstøtte | Til positionering af spædbarnet |
| 2 | Stik | Til tilslutning til en vægt |
| 3 | Display | Visningselement for måleresultaterne |
| 4 | hold-tast | Måleresultatet sendes til den tilsluttede vægt |
| 5 | Målepind med skala | Til aflæsning af højden |
| 6 | Fodanslag | Til positionering af spædbarnet |
| 7 | Greb | Til forskydning af fodanslaget |

3.3 Betjeningslementer højdemålestav seca 232 n (tilbehør)

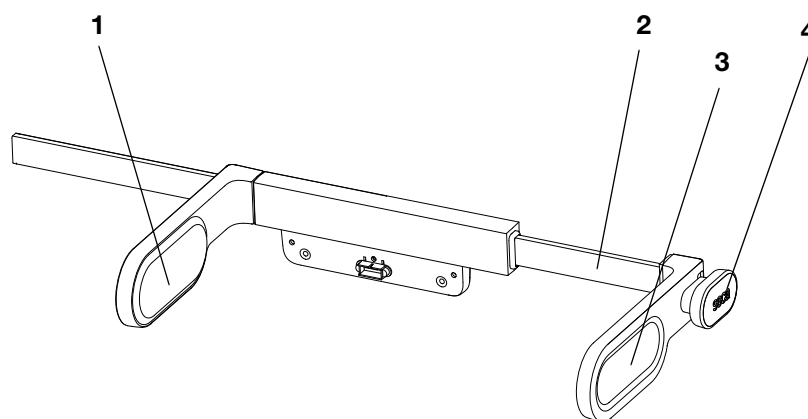

| Nr. | Betjeningslement | Funktion |
|-----|--------------------|---------------------------------|
| 1 | Hovedstøtte | Til positionering af spædbarnet |
| 2 | Målepind med skala | Til aflæsning af højden |
| 3 | Fodanslag | Til positionering af spædbarnet |
| 4 | Greb | Til forskydning af fodanslaget |

3.4 Menu-struktur (336 i)

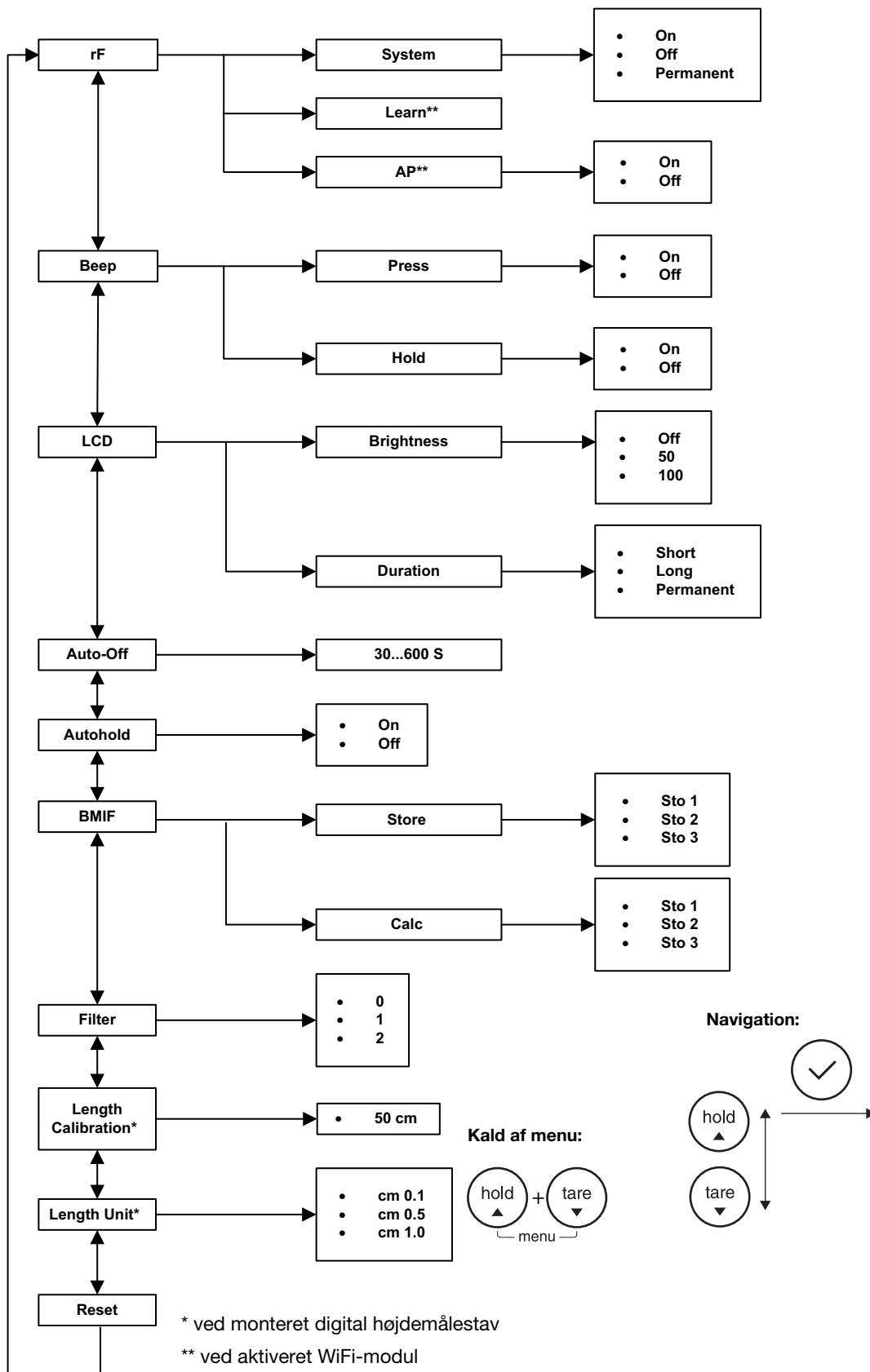

3.5 Menu-struktur (336)

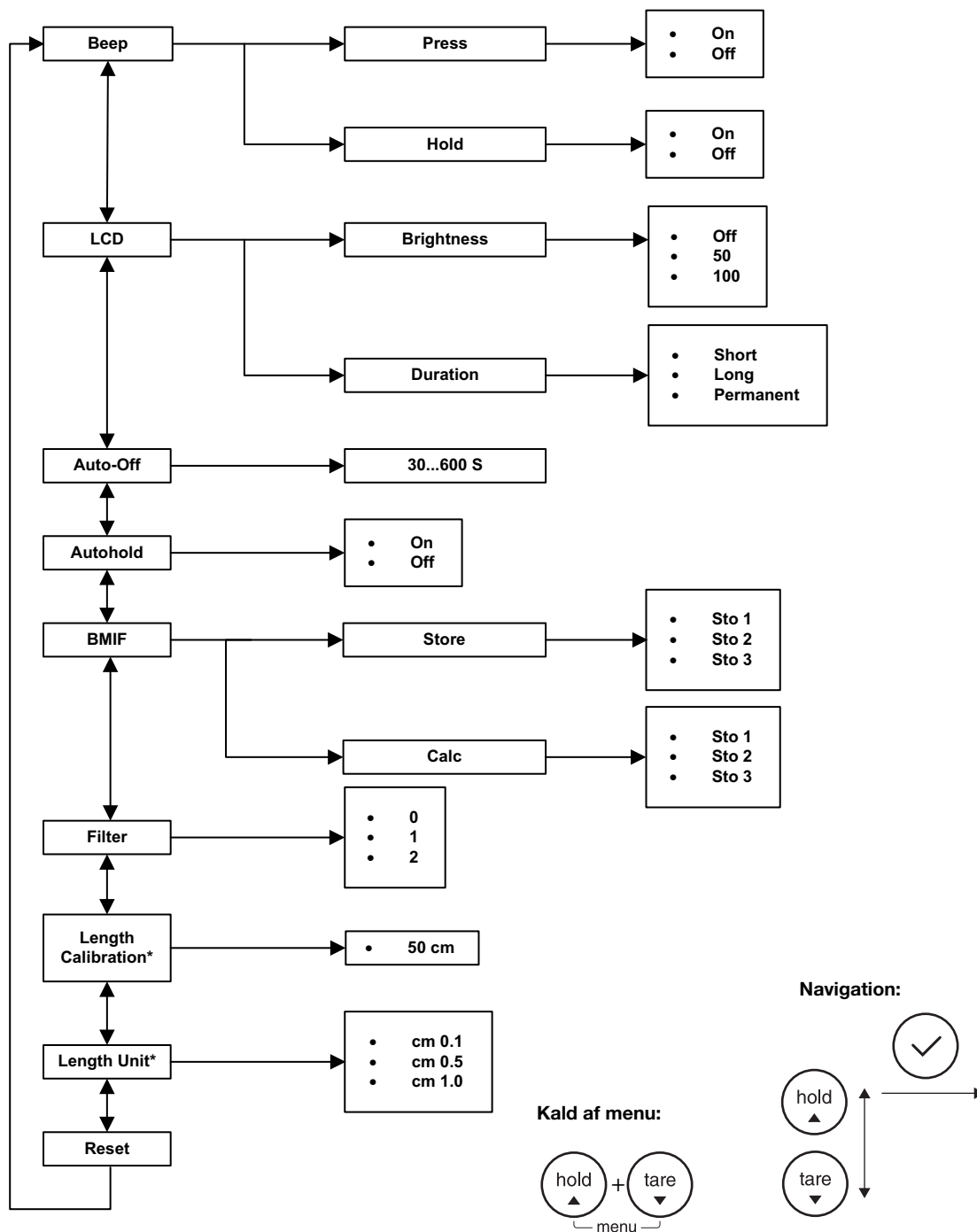

* ved monteret digital højdemålestav



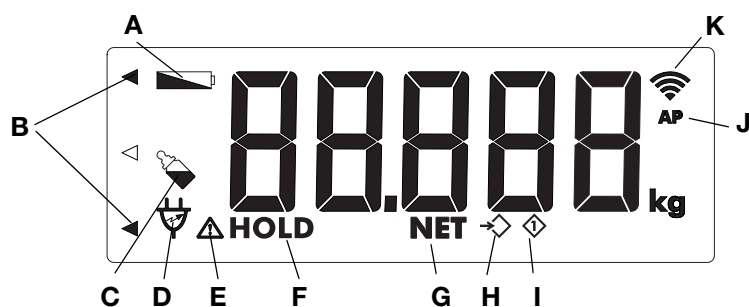





3.6 Symboler på displayet



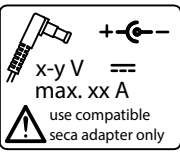

| | Symbol | Betydning |
|---|-------------|--|
| A | | Batterierne er næsten afladede |
| B | | Blinker: Vælg hukommelsesplads (BMIF) |
| C | | Forskelsværdi-funktion (BMIF) aktiveret |
| D | | Drift med strømforsyningsenhed |
| E | | Funktion, der ikke kan kalibreres, aktiv |
| F | HOLD | Hold-funktion aktiv |
| D | NET | Tare-funktion aktiv |
| E | | Vælg hukommelsesplads (BMIF-funktion) |
| F | | Måleresultat på hukommelsesplads 1 (BMIF-funktion) |
| G | AP | Access-Point-funktion aktiv (servicefunktion) |
| H | | Viser status for WiFi-forbindelsen og signalstyrken på WiFi-netværket (modeller med WiFi_wmodul): <ul style="list-style-type: none"> • Ved oprettelse af WiFi-netværket: <ul style="list-style-type: none"> - Blinker: Der oprettes forbindelse mellem apparatet og en router - Lyser: Apparatet er forbundet med routeren, og WiFi-forbindelsen er oprettet • Under drift: <ul style="list-style-type: none"> - Lyser: Antallet af bjælker viser signalstyrken på WiFi-netværket |





3.7 Mærkninger på apparatet og på typeskiltet

| Tekst/symbol | Betydning |
|----------------|---|
| | Producentens navn og adresse, produktionsdato |
| REF | Modelnummer |
| SN | Serienummer |
| Mat.No. | Versionsnummer |
| ProdID | Produktidentifikationsnummer |
| MAC | MAC-adresse |
| | Se brugsanvisningen |
| | Elektromedicinsk apparat, type B |

| Tekst/symbol | Betydning |
|---|--|
|  | Beskyttelsesisoleret apparat, beskyttelsesklasse II |
| e | Værdi i masseenheder, der bruges til klassificering og kalibrering af en vægt (kalibrerede modeller) |
| d | For elektroniske vægte: Værdi, der angiver forskellen mellem to visningsværdier, der følger efter hinanden For mekaniske vægte: Værdi i masseenheder, der angiver forskellen mellem værdierne af to delstreger, der ligger ved siden af hinanden |
|  | Vægt i kalibreringsklasse III iht. direktiv 2014/31/EU |
|  | Apparatet er i overensstemmelse med EF's direktiver. <ul style="list-style-type: none"> • M: Konformitetsmærke iht. direktiv 2014/31/EU om ikke-automatiske vægte (kalibrerede modeller) • 16: (Eksempel: 2016) år, hvor konformitetsbedømmelsen blev gennemført og CE-mærkningen blev foretaget (kalibrerede modeller) • 0102: Bemyndiget organ Metrologi (kalibrerede modeller) • 0123: Bemyndiget organ Medicinprodukter |
|  | Symbol på den amerikanske myndighed Federal Communications Commission FCC |
| FCC ID | Godkendelsesnummer for apparatet hos den amerikanske myndighed Federal Communications Commission FCC |
| IC | Enhedens godkendelsesnummer hos myndigheden Industry Canada |
|  | Typeskilt på nettilslutningsstikket <ul style="list-style-type: none"> • x-y V: nødvendig forsyningsspænding • max xx A: maksimalt strømforbrug • + - : Vær opmærksom på apparatstikkets polaritet • --- : Apparatet skal anvendes med jævnstrøm |
|  | USB-interface (modeller med WiFi-interface) |
|  | Apparatet må ikke bortskaffes sammen med husholdningsaffaldet |
|  | Apparatet opfylder kravene i USA og Canada. Certificeret og kontrolleret af et prøvningsorgan (NRTL), TÜV SÜD Product Services GmbH. |

3.8 Mærkninger på emballagen

| | |
|---|---|
|  | Skal beskyttes mod fugt |
|  | Pilene peger på produktets top Skal transporteres og oplagres opretstående |
|  | Skrøbeligt Må ikke kastes eller falde ned |
|  | Tilladt min. und maks. temperatur til transport og oplagring |

| | |
|---|--|
|  | Tilladt min. und maks. luftfugtighed til transport og oplagring |
|  | Ikke steril |
|  | Må ikke genbruges |
|  | Åbn emballagen her |
|  | Emballagemateriale kan bortskaffes ved hjælp af genbrugsprogrammer |

4. KLARGØRING AF APPARATET

4.1 Inkluderet i leverancen (336 i)

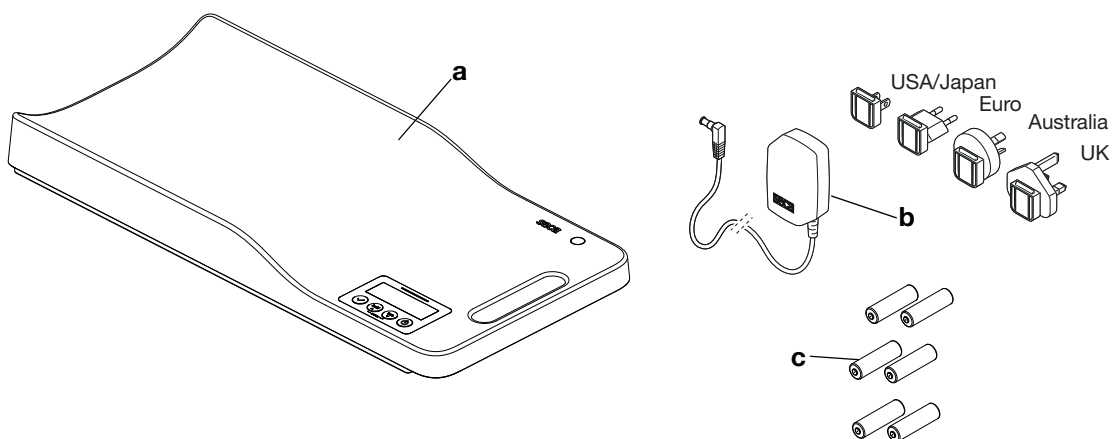

| | Komponent | Stk. |
|----------|---|------|
| a | Spædbørnsvægt | 1 |
| b | Strømforsyningsdel med adaptere (modelafhængig; Strømforsyningsdel med euro-stik) | 1 |
| c | Batterier, type AA, 1,5 volt | 6 |
| | Brugsanvisning, ikke afbildet | 1 |

4.2 Inkluderet i leverancen (336)

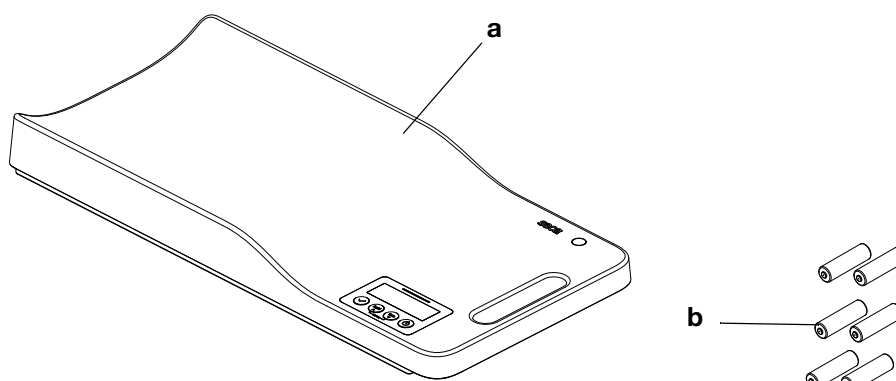

| | Komponent | Stk. |
|---|-------------------------------|------|
| a | Spædbørnsvægt | 1 |
| b | Batterier, type AA, 1,5 volt | 6 |
| | Brugsanvisning, ikke afbildet | 1 |

4.3 Opstilling og justering af apparatet

Vægten leveres fuldstændigt monteret.

BEMÆRK!!

Fejlmålinger pga. kraftafledning

Hvis vægtens platform ligger på f.eks. et håndklæde, bliver vægten ikke målt korrekt.

- Opstil vægten, så den kun har kontakt med gulvet via apparatets fødder.

1. Placer vægten på et fast, jævnt underlag.

BEMÆRK!

Fejlmåling ved forkert indstilling

Libellen er meget følsom. Ekstra vægt, som f.eks. håndklæder, fører til en forkert justering af vægten.

- Indstil altid kun apparatet i ubelastet tilstand.

2. Løsn fingerskruerne.
3. Ret vægten til ved at dreje på fodsruerne.
Libellens luftboble skal befinde sig præcist i midten af cirklen.
4. Spænd fingerskruerne fast i pilens retning.
Fodsruerne er sikret mod at ændre indstilling.

HENVISNING:

Vægtens justering skal kontrolleres og evt. korrigeres, hver gang den skifter opstillingssted.

5. Monter en af højdemålestavene, der fås om tilbehør (hvis den findes), som beskrevet i den pågældende monteringsvejledning.

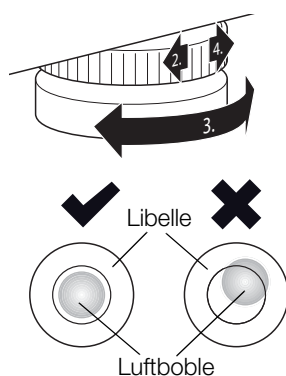

4.4 Etablering af strømforstyrningen

Anvend de vedlagte batterier til følgende anvendelsesområder:

- Vægten anvendes mobilt
- Eksterne interfaces (f.eks. WiFi, USB) findes ikke eller er deaktiverede

HENVISNING:

Hvis du ønsker at anvende USB-tilslutningen eller WiFi-interfacet (afhængigt af modellen), øges apparatets strømforbrug markant. Brug i så fald apparatet sammen med den medfølgende strømforstyrningsdel.

Indsættelse af batterier

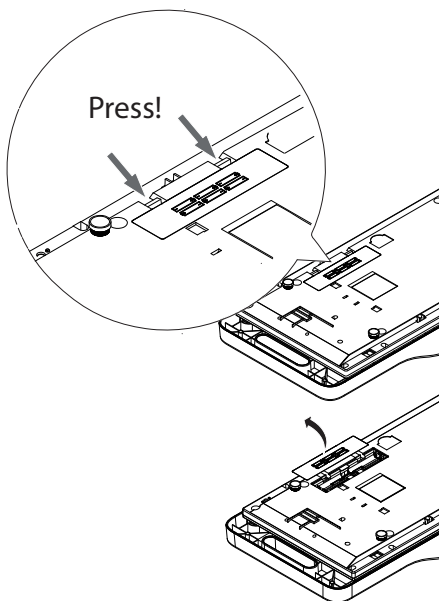

1. Åbn batterirummet.
2. Anbring batterierne i batterirummet.

HENVISNING:

Sørg for, at batterierne har den rigtige polaritet (markeringer på batteriholderen). Vises **bAtt** på displayet, er et af batterierne vendt forkert, eller batterierne er afladede. Hvis batterierne lægges forkert i, skal de omgående fjernes.

3. Luk batterirummet.

Tilslutning af strømforstyrningsdelen

Anvend den vedlagte strømforstyrningsdel (afhængigt af modellen) til følgende anvendelsesområder:

- Vægten anvendes stationært
- Eksterne interfaces (f.eks. WiFi, USB) er aktiverede

HENVISNING:

Strømforstyrningsdelen fås som tilbehør til modeller uden WiFi-interface.



ADVARSEL!

Personskader og skader på apparatet ved forkerte strømforstyrningsdele

Almindelige strømforstyrningsdele kan levere en højere spænding, end der er oplyst på dem. Vægten kan blive overophedet, antændes, smelte eller kortsluttes.

- ▶ Brug altid kun originale seca-strømforstyrningsdele med en reguleret udgangsspænding på 12 volt.

1. Tilslut det apparatstik, der kræves til strømforstyrningen på stedet, i strømforstyrningsdelen.
2. Sæt netstikket fra strømforstyrningsdelen ind i vægtens tilslutningsstik.
3. Tilslut strømforstyrningsdelen til en stikdåse.

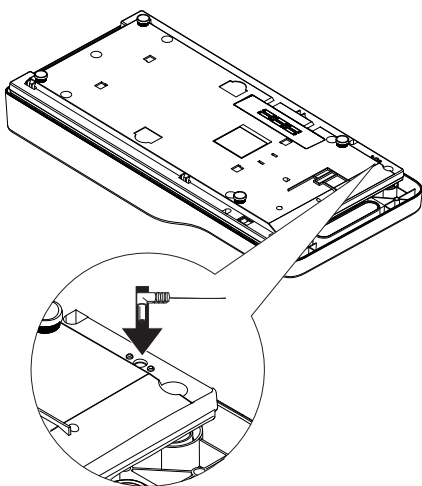

4.5 Tilslutning af strekkodescanneren

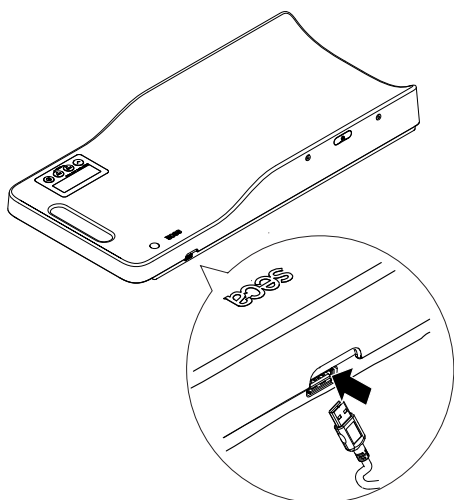

Der kan tilsluttes en strekkodescanner til USB-interfacet (afhængigt af modellen).

Patientens og brugerens ID (afhængigt af indstillingerne) kan læses med strekkodescanneren, og patientdataene kan kaldes frem i SIS eller en seca software. Måleresultaterne tilordnes efterfølgende patientdataene automatisk, hvorefter disse kan lagres i SIS.

HENVISNING:

Hvis du ønsker at anvende USB-tilslutningen eller WiFi-interfacet (afhængigt af modellen), øges apparatets strømforbrug markant. Brug i så fald apparatet sammen med den medfølgende strømforsyningsdel.

HENVISNING:

Vær opmærksom på strekkodescannerens maksimalt tilladte strømforbrug (se "Generelle tekniske data" fra side 34). Du finder en liste over anbefalede scannere under www.seca.com.

- ▶ Sæt strekkodescannerens USB-nøgle i apparatets USB-stik.

4.6 Oprettelse af WiFi-forbindelsen (336 i)

Indstilling af WiFi-interfacet



1. Vælg menupunktet "rF" (se "Navigation i menuen" på side 25).
2. Bekræft valget.
3. Vælg menupunktet "SYS".
4. Bekræft valget.
Den aktuelle indstilling vises.
5. Vælg den ønskede indstilling:

| Option | Resultat |
|--------|---|
| On | WiFi-interface automatisk aktiveret ved anvendelse med netdrift, deaktiveres automatisk ved batteridrift. |
| Perm | WiFi-interface forbliver aktiveret ved anvendelse med net- og batteridrift. |
| Off | WiFi-interface deaktiveret |

6. Bekræft valget.
Menuen forlades automatisk.

Oprettelse af forbindelsen mellem apparatet og WiFi-netværket (WPS)

Tilslut apparatet til WiFi-netværket pr. WPS, når der er oprettet forbindelse til routeren.

HENVISNING:

Autohold-funktionen aktiveres automatisk, når apparatet har oprettet forbindelse til et WiFi-netværk. Autohold-funktionen kan ikke deaktiveres, når apparatet er forbundet med et WiFi-netværk.

1. Vælg menupunktet "rF" (se "Navigation i menuen" på side 25).
2. Aktiver routerens WPS-funktion, som beskrevet i brugsanvisningen til WiFi-routeren.







3. Vælg menupunktet "Lrn".
Symbolet  blinker.
Apparatet opretter forbindelse til routeren i WiFi-netværket.
Når apparatet er forbundet med WiFi-netværket, lyser symbolet  konstant.

Oprettelse af forbindelsen mellem apparatet og WiFi-netværket (seca connect 103)

Opret forbindelsen mellem apparatet og WiFi-netværket ved hjælp af seca softwaren **seca connect 103**, hvis du ikke har adgang til routerens WPS-funktion eller der skal oprettes forbindelse til flere apparater:

HENVISNING:

Autohold-funktionen aktiveres automatisk, når apparatet har oprettet forbindelse til et WiFi-netværk. Autohold-funktionen kan ikke deaktiveres, når apparatet er forbundet med et WiFi-netværk.

1. Tilslut strekkodescanneren til apparatet (se "Tilslutning af strekkodescanneren" på side 19).
2. Indtast WiFi-netværkets data i softwaren **seca connect 103**, som beskrevet i administratormanualen til softwaren.
3. Scan QR-koden, der genereres i softwaren.
Symbolet  blinker.
Netværksnavn og password til WiFi-netværket lagres i apparatet.
Apparatet opretter forbindelse til routeren i WiFi-netværket.
Når apparatet er forbundet med WiFi-netværket, lyser symbolet  konstant.

5. BETJENING

5.1 Vejning (ingen stregkoderegistrering)



ADVARSEL!

Fare for tilskadecomst pga. fald

Spædbørnsvægte placeres oftest på forhøjede arbejdsflader. Hvis spædbarnet falder ned fra arbejdsfladen, kan det få alvorlige, irreversible eller dødelige kvæstelser.

- ▶ Sørg for, at apparatet står fast og plant.
- ▶ Tilslutningskabler (hvis de findes) skal føres sådan, at brugeren ikke kan snuble over dem.
- ▶ Lad aldrig et spædbarn være uden tilsyn.

Start af vejningen

BEMÆRK!

Fejlmålinger pga. kraftafledning

Under betjeningen af højdemålepinden påvirkes vægtangivelsen på vægten. Vægtværdier, der angives under en højdemåling, svarer ikke til patientens faktiske vægt.

- ▶ Undgå at berøre vægten under vægtmålingen.
- ▶ Aflæs kun vægtværdierne før eller efter en højdemåling.



1. Kontroller, at vægten er ubelastet.
2. Tryk på starttasten.

Alle displayelementer vises kort, derefter vises **seca** på displayet.

Vægten er klar til brug, når der vises **0.000** på displayet.

Hvis vægten bruges med en strømforsyningsdel, vises symbolet  på displayet.

Hvis der er tilsluttet en digital højdemålestav til vægten, tændes højdemålestaven automatisk (se "Måling med digital højdemålestav" fra side 23).

HENVISNING:

Hvis Autohold-funktionen er aktiveret, vises vægtværdien automatisk konstant (se "Aktivering af Autohold-funktionen (AHOLD)" på side 26).

3. Læg spædbarnet på vægten.
4. Tryk kort på piletasten **hold**.
Vægtværdien vises konstant.  -symbolet (ikke-kalibrerbar funktion) og meddelelsen "HOLD" vises.
5. Aflæs måleresultatet.



Udtarering af ekstra vægt (Tare)

Med funktionen TARE kan man undgå, at en ekstra vægt (f.eks. et håndklæde eller et underlag på vejefladen) påvirker vejeresultatet.

BEMÆRK!

Fejlmålinger pga. kraftafledning

Hvis en ekstra vægt, f.eks. et stort håndklæde, berører den flade, vægten står på, måles vægten ikke korrekt.

- ▶ Kontroller, at den ekstra vægt kun ligger på vægtens vejeflade.

1. Placer den ekstra vægt på vægten.
2. Hold piletasten **tare** nede, indtil meddelelsen "NET" vises på displayet.
3. Vent, indtil displayet ikke længere blinker og der i stedet vises **0.000**.
4. Læg spædbarnet på vægten.





Konstant visning af måleresultatet (Hold)



Sådan slukkes vægten



5. Aflæs måleresultatet.
Den ekstra vægt trækkes automatisk fra.
6. For at deaktivere funktionen TARE skal du trykke på piletasten **tare**, indtil meddelelsen "NET" ikke længere vises, eller slukke for vægten.

HENVISNING:

Den angivne maks. vægt reduceres med vægten af de genstande, som allerede er lagt på vægten.

Hvis man aktiverer HOLD-funktionen, vises vægtværdien stadig efter aflastning af vægten. På den måde kan du sørge for spædbarnet, inden du noterer vægtværdien.

HENVISNING:

Hvis Autohold-funktionen er aktiveret, vises vægtværdien automatisk konstant (se "Aktivering af Autohold-funktionen (AHOLD)" på side 26).

1. Læg spædbarnet på vægten.
2. Tryk kort på piletasten **hold**.
Displayet blinker, indtil en stabil vægt måles. Derefter vises vægtværdien konstant. Δ -symbolet (ikke-kalibrerbar funktion) og meddelelsen "HOLD" vises.
3. Tryk kortvarigt på piletasten **hold** for at deaktivere HOLD-funktionen.
 Δ -symbolet og meddelelsen "HOLD" vises ikke længere. I displayet vises **0.000**. Du kan om nødvendigt foretage en yderligere vejning.

- Tryk på starttasten.

HENVISNING:

I batteridrift forbliver vægten på standby i 60 sekunder. Hvis tasterne ikke berøres i standby-tiden, slukkes vægten automatisk. Standby-tiden kan indstilles (se "Indstilling af standby-tid (AOff)" på side 28).

5.2 Måling af højden (option)



ADVARSEL!

Fare for tilskadekomst pga. fald

Spædbørnsvægte placeres oftest på forhøjede arbejdsflader. Hvis spædbarnet falder ned fra arbejdsfladen, kan det få alvorlige, irreversible eller dødelige kvæstelser.

- Sørg for, at apparatet står fast og plant.
- Tilslutningskabler (hvis de findes) skal føres sådan, at brugeren ikke kan snuble over dem.
- Lad aldrig et spædbarn være uden tilsyn.



FORSIGTIG!

Fare for tilskadekomst pga. klemning

Spædbarnets hænder og fødder kan komme i klemme ved højdemålestavens bevægelige dele.

- Når højdemålestaven forskydes, skal du være opmærksom på, at hverken spædbarnets hænder eller fødder ligger på højdemålestaven.

BEMÆRK!

Fejlmålinger pga. kraftafledning

Under betjeningen af højdemålepinden påvirkes vægtangivelsen på vægten. Vægtværdier, der angives under en højdemåling, svarer ikke til patientens faktiske vægt.

- ▶ Undgå at berøre vægten under vægtmålingen.
- ▶ Aflæs kun vægtværdierne før eller efter en højdemåling.

BEMÆRK!

Skader på apparatet ved forkert håndtering

Højdemålestaven må ikke anvendes som løftehåndtag. Højdemålestaven kan blive deformeret, blokeret eller løsne sig fra vægten, hvis den overbelastes.

- ▶ Løft udelukkende vægten i bæregrebet, når vægten transporteres.

Måling med analog højdemålestav

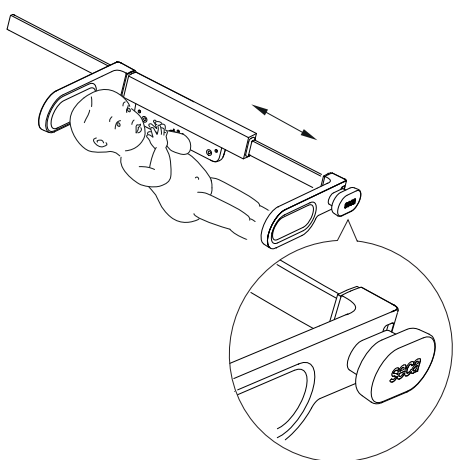

Du kan måle højden med den analoge højdemålestav **seca 232 n**, der fås som tilbehør.

1. Anbring spædbarnet således på vægten, at hovedet berører hovedstøtten på højdemålestaven.
2. Tag fat i højdemålestavens greb.
3. Skub fodanslaget op til spædbarnets fødder.

HENVISNING:

Sørg for, at spædbarnets ben er udstrakte.

4. Aflæs måleresultatet.

BEMÆRK!

Datatab

Analoge måleværdier kan ikke indlæses i apparatet.

- ▶ Skriv analoge måleværdier direkte ind i patientens journal, så datatab og forkert tilordning af måleresultater undgås.

Måling med digital højdemålestav

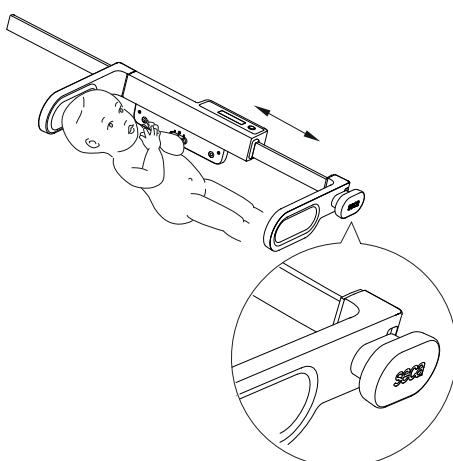

Med højdemålestaven **seca 234**, der fås som tilbehør, kan du måle højden og overføre denne til vægten.

Hvis vægten er udstyret med WiFi-interface, kan du sende højden og vægten til SIS eller en seca software.

1. Anbring spædbarnet således på vægten, at hovedet berører hovedstøtten på højdemålestaven.
2. Tag fat i fodanslagets greb på højdemålestaven.
3. Skub fodanslaget op til spædbarnets fødder.

HENVISNING:

Sørg for, at spædbarnets ben er udstrakte.

4. Måleværdien vises på højdemålestavens display.
5. Tryk på tasten **hold** på højdemålestaven. Højdeværdien overføres til vægten.
6. For at sende måleværdierne til SIS eller en seca software skal du gå frem, som beskrevet i afsnittet "Måling med stregkoderegistrering (336 i)" fra side 24.

5.3 Måling med strekkoderegistrering (336 i)

Apparatets WiFi-interface opretter en trådløs forbindelse mellem vægten og SIS eller en seca software.

Du kan registrere spædbarnets og brugerens ID ved hjælp af en strekkode-scanner. Spædbarnets patientdata hentes fra SIS og tilordnes måleresultaterne. Efterfølgende overføres måleresultaterne trådløst til SIS eller seca softwaren.

Følgende forudsætninger skal være opfyldt for at brugeren og spædbarnet kan identificeres ved hjælp af strekkoden:

- Apparatets WiFi-interface er aktiveret
- Apparatet er integreret i SIS
- En strekkodescanner er tilsluttet apparatet

HENVISNING:

Vær opmærksom på strekkodescannerens maksimalt tilladte strømforbrug (se "Generelle tekniske data" fra side 34). Du finder en liste over anbefalede scannere under www.seca.com.

HENVISNING:

Se konfigurationssoftwarens og strekkodescannerens administrator-manual. Kontakt seca Service, hvis du har spørgsmål.

1. Tryk på starttasten.



Alle displayelementer vises kort, derefter vises **seca** på displayet.

Vægten er klar til brug, når der vises **0.000** på displayet.

Hvis vægten bruges med en strømforsyningsdel, vises symbolet  på displayet.

Hvis der er tilsluttet en digital højdemålestav til vægten, tændes højdemålestaven automatisk (se "Måling med digital højdemålestav" fra side 23).

2. Læg spædbarnet på vægten.

Spædbarnets vægt vises.

Vent, indtil status-LED lyser grønt.

3. Scan din bruger-ID.

Scanningen af din bruger-ID er udført, når der vises "Id:U" på displayet.

4. Scan spædbarnets patient-ID.

Scanningen af spædbarnets patient-ID er udført, når der vises "Id:P" på displayet.

BEMÆRK!

Datatab

Hvis der ikke foretages nogle indtastninger i ca. 10 minutter, annulleres mellemresultaterne.

- ▶ Udfør vægt- og højdemålingerne på spædbarnet umiddelbart efter hinanden.

5. Mål spædbarnets højde (kun i forbindelse med **seca 234**, se "Måling med digital højdemålestav" fra side 23).
6. Tryk på bekræft-tasten for at sende måleværdierne til SIS eller seca softwaren.
Status-LED blinker grønt (ca. 5 sekunder), mens dataene sendes.
7. Vent, indtil status-LED lyser grønt.
Alle måleresultater foreligger, og identifikationen er afsluttet.
Når måleværdierne er overført korrekt, slukker status-LED.

HENVISNING:

Hvilke måleværdier, der sendes, afhænger af de valgte indstillinger i seca softwaren **seca connect 103**. Kontakt din administrator eller hospitalstekniker, hvis du har spørgsmål i den forbindelse.

Sådan slukkes vægten ▶ Tryk på starttasten.



HENVISNING:

I batteridrift forbliver vægten på standby i 60 sekunder. Hvis tasterne ikke berøres i standby-tiden, slukkes vægten automatisk. Standby-tiden kan indstilles (se "Indstilling af standby-tid (AOff)" på side 28).

5.4 Yderligere funktioner (menu)

I vægtens menu er yderligere funktioner til rådighed. På denne måde kan man konfigurere vægten optimalt efter anvendelsesbetingelserne.

Du finder en oversigt over menu-strukturen under "Menu-struktur (336 i)" på side 12.

Navigation i menuen

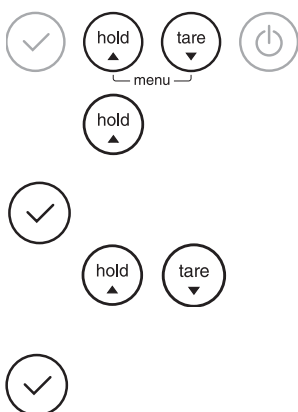

1. Tænd for vægten.
2. Tryk samtidigt på de to piletaster.
Det sidst valgte menupunkt vises på displayet.
3. Tryk gentagne gange på en af piletasterne, indtil det ønskede menupunkt vises på displayet.
4. Bekræft valget med bekræft-tasten.
Den aktuelle indstilling for menupunktet eller en undermenu vises.
5. Hvis du vil ændre indstillingen eller kalde en anden undermenu frem, skal du trykke gentagne gange på en af piletasterne, indtil den ønskede indstilling vises.
6. Bekræft indstillingen med bekræft-tasten.
Menuen forlades automatisk.
7. Kald menuen frem igen for at foretage yderligere indstillinger, og gå frem på den beskrevne måde.

HENVISNING:

Hvis der i nogle sekunder ikke trykkes på nogen tast, forlades menuen automatisk.

Brugen af forskels-funktionen (bMIF)

Med BMIF-funktionen (BMIF: Breast Milk Intake Function) kan du fastslå den mængde næring, et spædbarn optager under et måltid. Hertil gemmer du den aktuelle vægt. Efter måltidet kalder du den gemte vægt frem igen og vejer spædbarnet en gang til. Vægten udregner forskellen, dvs. den optagne mængde næring.

HENVISNING:

- Vægtforskellen medsendes ikke ved datatransfer pr. WiFi.
- Når BMIF-funktionen er aktiveret, kan der ikke sendes måleværdier pr. WiFi. Kontroller, at BMIF-funktionen er deaktiveret, hvis du ønsker at sende måleværdier pr. WiFi (se "Datatransfer (modeller med WiFi-interface)" på side 32).

1. Tænd for vægten.
2. Læg spædbarnet på vægten inden måltidet.
Den aktuelle vægt bliver vist.
3. Vælg punktet "bMIF" i menuen.
Symbolet for BMIF-funktionen vises.
4. Bekræft valget.

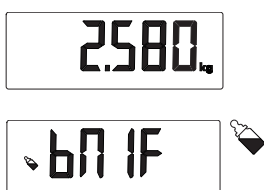

17-10-07-649-200a/04-2018S

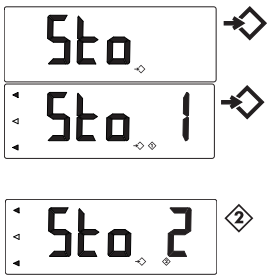



Aktivering af Autohold-funktionen (AHOLD)



Aktivering af signaltoner (bEEP)



5. Vælg menupunktet "Sto".
Symbolet  vises.
6. Bekræft valget.
Displayet viser "Sto 1".
Symbolet  vises.
På displayet blinker pile.
7. Vælg en af tre hukommelsespladser (her: 2).
8. Bekræft valget.
Den aktuelle vægtværdi gemmes.
9. Læg spædbarnet på vægten igen efter måltidet.
10. Vælg punkt "bMIF" i menuen.
11. Bekræft valget.
12. Vælg menupunktet "CALC".
13. Bekræft valget.
14. Vælg den hukommelsesplads, hvor du gemte spædbarnets udgangsvægt.
På displayet blinker pile.
15. Bekræft valget.
Vægtforskellen, dvs. den optagne mængde næring, vises.
16. For at deaktivere funktionen skal du igen vælge punkt "bMIF" i menuen.
17. Bekræft valget.
Funktionen er deaktiveret.
Menuen forlades automatisk.

Hvis man aktiverer Autohold-funktionen, bliver måleresultatet for hver enkelt vejning stadig vist, efter at vægten er aflastet. Så er det ikke længere nødvendigt at aktivere Hold-funktionen manuelt ved hver enkelt vejning.

HENVISNING:

- Ved nogle modeller er denne funktion aktiveret som standard. Om ønsket kan man deaktivere funktionen.
- Autohold-funktionen aktiveres automatisk, når apparatet har oprettet forbindelse til et WiFi-netværk. Autohold-funktionen kan ikke deaktiveres, når apparatet er forbundet med et WiFi-netværk (se "Oprettelse af WiFi-forbindelsen (336 i)" fra side 19).

1. Vælg punkt "AHOLD" i menuen.
2. Bekræft valget.
Den aktuelle indstilling vises.
3. Vælg den ønskede indstilling:
 - On
 - Off
4. Bekræft valget.
Menuen forlades automatisk.

Man kan indstille, om der skal lyde en signaltone, hver gang der trykkes på en tast og når en stabil vægtværdi er nået. Sidstnævnte er af betydning for funktionen Hold/Autohold.

HENVISNING:

Funktionen "Signaltoner ved stabil vægtværdi" er aktiveret som standard. Efter ønske kan du deaktivere denne funktion.

1. Vælg punkt "bEEP" i menuen.
2. Bekræft valget.

PrESS

On

3. Vælg et menupunkt:
 - PrESS: Akustisk signal, når der trykkes på en tast
 - HOLD: Akustisk signal ved en stabil vægtværdi
4. Bekræft valget.
Den aktuelle indstilling vises.
5. Vælg den ønskede indstilling:
 - On
 - Off
6. Bekræft valget.
Menuen forlades automatisk.
7. Hvis du også vil aktivere det akustiske signal for den anden funktion, skal du gentage proceduren.

Indstilling af dæmpning (FIL)

FIL

FIL 0

Med dæmpningen (FIL = filter) kan man reducere forstyrrelser under bestemmelsen af vægten (f.eks. pga. patientens bevægelser).

1. Vælg punktet "FIL" i menuen.
2. Bekræft valget.
Den aktuelle indstilling vises.
3. Vælg et dæmpningstrin.
 - 0: lav dæmpning
 - 1: middel dæmpning
 - 2: kraftig dæmpning
4. Bekræft valget.
Menuen forlades automatisk.

Indstilling af displayets baggrundsbelysning (Lcd)

Lcd

dUr

brl

Du kan ændre varigheden og lysstyrken af displayets baggrundsbelysning.

1. Vælg punktet "Lcd" i menuen.
2. Bekræft valget.
3. Vælg et menupunkt:
 - dUr: Varighed
 - brl: Lysstyrke
4. Bekræft valget.
Den aktuelle indstilling vises.
5. Vælg den ønskede indstilling:

| Funktion | Indstilling |
|-----------|--|
| Varighed | <ul style="list-style-type: none"> • Short (ca. 15 sek.) • Long (ca. 45 sek.) • PErM (konstant) |
| Lysstyrke | <ul style="list-style-type: none"> • 50 % • 100 % • Off |

6. Bekræft valget.
Menuen forlades automatisk.
7. Hvis du også vil foretage indstillinger for den anden funktion, skal du gentage proceduren.

Indstilling af standby-tid (AOff)

I batteridrift forbliver vægten på standby i 60 sekunder (fabrikkens indstilling). Hvis tasterne ikke berøres i standby-tiden, slukkes vægten automatisk. Måleresultaterne annulleres. Du kan indstille standby-tiden:

| Funktion | Indstilling |
|------------------------|----------------------------|
| Fabrikkens indstilling | 60 sekunder |
| Indstillingstrin | 30 sekunder |
| Minimum standby-tid | 30 sekunder |
| Maksimal standby-tid | 600 sekunder (10 minutter) |

Gå frem på følgende måde for at indstille standby-tiden:

1. Vælg punktet "AOff" i menuen.
2. Bekræft valget.
Det aktuelt indstillede tidsrum vises (her: 600 sekunder).
3. Vælg det ønskede tidsrum:
 - Forøg værdien: Tryk på piletasten **hold**
 - Reducer værdien: Tryk på piletasten **tare**
4. Bekræft valget.
Menuen forlades automatisk.

600 S



Kalibrering af den digitale højdemålestav (LCAL)

Hvis værdien på højdemålestavens display afviger fra værdien på højdemålestavens skala, skal du justere højdemålestaven:

1. Indstil højdemålestaven manuelt på 50 cm.
2. Sammenlign højden med værdien på højdemålestavens display.
3. Hvis der vises en anden værdi på displayet, skal du vælge punktet "LCAL" i menuen.
4. Bekræft valget.
Kalibreringshøjden på 50 cm vises.
5. Bekræft valget.
Højdemålestaven er kalibreret.
Menuen forlades automatisk.

Omskiftning af højdeenhed og -deling på den digitale højdemålestav (LUnIT)

Du kan vælge den enhed, med hvilken højden skal vises på højdemålestavens display. I forbindelse med enheden cm kan du endvidere indstille displayets deling.

HENVISNING:

Overhold de nationalt gældende bestemmelser om enhederne inden for måling.

1. Vælg punktet "LUnIT" i menuen.
2. Bekræft valget.
Den aktuelle indstilling vises.
3. Vælg den ønskede indstilling:
 - 0,1 cm
 - 0,5 cm
 - 1 cm
 - inch
4. Bekræft valget.
Menuen forlades automatisk.

LUnIT

CM 05

InCh

Genoprettelse af fabrikkens indstillinger (rESEt)

For følgende funktioner kan fabrikkens indstillinger gendannes:

| Funktion | Fabrikkens indstilling |
|---|------------------------|
| Vægtenhed | kg |
| Højdeenhed | cm |
| Autohold (AHOLd) | modelafhængig |
| Akustisk signal (PrESS) | off |
| Akustisk signal (HoLd) | on |
| Dæmpning (FIL) | 0 |
| Standby-tid indtil automatisk slukning (AOff) | 60 sekunder |



1. Vælg punktet "rESEt" i menuen.
2. Bekræft valget.
Menuen forlades automatisk.
3. Sluk for vægten.
Fabrikkens indstillinger gendannes og er aktiverede, når vægten tændes igen.

HENVISNING:

Når du gendanner fabrikkens indstillinger, bibeholdes WiFi-indstillingerne. For at nulstille WiFi-indstillingerne skal du gå frem, som beskrevet i afsnittet "Nulstilling af WiFi-indstillingerne (rESEt) (336 i)" på side 29.

Nulstilling af WiFi-indstillingerne (rESEt) (336 i)

Før hver ny konfiguration skal du først nulstille WiFi-indstillingerne. Herunder slettes følgende oplysninger:

- Netværksnavn (SSID)
- Netværksnøgle

HENVISNING:

Når du nulstiller WiFi-indstillingerne, gendannes fabrikkens indstillinger for vægten automatisk igen.



1. Vælg punktet "rESEt" i menuen.
2. Tryk på bekræft-tasten, indtil der lyder et akustisk signal.
WiFi-indstillingerne nulstilles.
3. Opret en ny WiFi-forbindelse, som beskrevet i afsnittet "Oprettelse af forbindelsen mellem apparatet og WiFi-netværket (WPS)" på side 19 eller "Oprettelse af forbindelsen mellem apparatet og WiFi-netværket (seca connect 103)" på side 20.

6. HYGIEJNISK KLARGØRING



ADVARSEL! Elektriske stød

Apparatet er ikke strømløst, når der trykkes på starttasten og displayet slukkes. Der kan optræde elektriske stød, hvis væsker bruges på apparatet.

- ▶ Kontroller, at der er slukket for apparatet, inden den hygiejniske klargøring foretages.
- ▶ Træk netstikket ud, inden den hygiejniske klargøring foretages.
- ▶ Inden hver hygiejniske klargøring tages batteriet ud af enheden (såfremt der foreligger et og er teknisk beregnet dertil).
- ▶ Sørg for, at væsker ikke kommer ind i apparatet.



FORSIGTIG!

Skader på apparatet

Uegnede rengørings- og desinfektionsmidler kan beskadige apparatets følsomme overflader.

- ▶ Anvend udelukkende klor- og alkoholfrie desinfektionsmidler, der eksplicit egner sig til akrylglas og andre sart overflader (virkemiddel f.eks. kvartære ammoniumforbindelser).
- ▶ Brug ikke skarpe eller skurende rengøringsmidler.
- ▶ Brug ikke organiske opløsningsmidler (f.eks. spiritus eller benzin).

6.1 Rengøring

- ▶ Ved behov skal apparatets overflader renses med en blød klud, der er fugtet med mild sæbelud.

6.2 Desinfektion

Vægt

1. Sørg for, at det anvendte desinfektionsmiddel egner sig til følsomme overflader og akrylglas (virkemiddel f.eks. kvartære ammoniumforbindelser).
2. Overhold brugsanvisningen til desinfektionsmidlet.
3. Desinficer enheden:
 - ▶ Fugt en blød klud med desinfektionsmiddel og tør apparatet af med kluden.
 - ▶ Overhold tidsfristerne, se tabel.

| Frist | Komponent |
|--------------------------|---------------------------------------|
| Inden hver måling | Skål |
| Efter hver måling | Skål |
| Ved behov | Display-, betjenings-elementer, enhed |

Højdemålestav (hvis den findes)

1. Sørg for, at det anvendte desinfektionsmiddel egner sig til følsomme overflader og akrylglas (virkemiddel f.eks. kvartære ammoniumforbindelser).
2. Overhold brugsanvisningen til desinficeringsmidlet.
3. Desinficer apparatet:
 - ▶ Fugt en blød klud med desinfektionsmiddel og tør apparatet af med kluden.
 - ▶ Overhold tidsfristerne, se tabel.

| Frist | Komponent |
|--------------------------|---|
| Inden hver måling | Hovedstøtte, fodanslag |
| Efter hver måling | Hovedstøtte, fodanslag |
| Ved behov | <ul style="list-style-type: none">• Betjenings-elementer• Enhed• Målepind med skala |

6.3 Sterilisation

Sterilisering af apparatet er ikke tilladt.

7. FUNKTIONSKONTROL

- ▶ Gennemfør en funktionskontrol inden enhver brug.

Til en fuldstændig funktionskontrol hører:

- Visuel kontrol for mekanisk beskadigelse
- Kontrol af apparatets retning
- Visuel kontrol og funktionskontrol af visningselementerne
- Funktionskontrol af alle de betjeningslementer, som er vist i kapitlet "Oversigt"
- Funktionskontrol af det valgfrie tilbehør

Skulle du ved funktionskontrollen fastslå fejl eller afvigelser, så prøv først at udbedre fejlen ved hjælp af kapitlet "Hvad skal man gøre, hvis...?" i dette dokument.



FORSIGTIG!

Personskader

Skulle du ved funktionskontrollen fastslå fejl eller afvigelser, som ikke kan udbedres ved hjælp af kapitlet "Hvad skal man gøre, hvis...?" i dette dokument, må du ikke bruge apparatet.

- ▶ Lad apparatet reparere af seca Service eller af en autoriseret servicepartner.
- ▶ Overhold afsnittet "Vedligeholdelse/Kalibrering" i dette dokument.

8. HVAD SKAL MAN GØRE, HVIS ...

8.1 Fejl og udbedringen af dem

| Fejl | Årsag/udbedring |
|---|--|
| ... der ved belastning ikke finder nogen vægtvisning sted? | Apparatet har ingen strømforsyning. - Kontroller, at der er tændt for vægten - Kontroller, om batterierne er sat i (apparater med batteridrift) - Kontroller, om strømforsyningen er etableret (apparater med netdrift) |
| ... der inden vejning ikke vises 0.000? | Apparatet blev belastet, inden det blev tændt. - Aflast vægten - Sluk for vægten, og tænd for den igen |
| ... et segment vises konstant eller slet ikke? | Der er en fejl på det pågældende sted. - Kontakt seca Service |
| ... der vises  ? | Spændingen på batterierne er lav. - Udskift batterierne |
| ... bAtt vises? | Batterierne er afladede. - Udskift batterierne |
| ... StOP vises? | Den maks. belastning blev overskredet. - Aflast vægten |
| ... tEMP vises? | Apparatets omgivelsestemperatur er for høj eller for lav. - Apparatet skal opstilles i en omgivelsestemperatur mellem +10 °C og +40 °C. - Vent i ca. 15 minutter, indtil apparatet har tilpasset sig omgivelsestemperaturen. |
| ... der vises Err:11:? | Vægten er blevet overbelastet eller belastet for meget i det ene hjørne. - Aflast vægten og fordel belastningen mere ensartet - Start vægten igen - Kontakt seca Service |

| Fejl | Årsag/udbedring |
|------------------------|---|
| ... der vises Err:12:? | Der er tændt for vægten med for stor belastning. - Aflast vægten - Start vægten igen |
| ... der vises Err:16:? | Vægten er kommet i egensvingninger, nulpunktet kunne ikke findes. - Start vægten igen |
| ... der vises Err:32? | Der er opstået en intern kommunikationsfejl. - Start vægten igen - Kontakt seca Service |

8.2 Datatransfer (modeller med WiFi-interface)

| Fejl | Årsag/udbedring |
|--|---|
| ... status-LED ikke lyser? | Status-LED er defekt. - Kontakt seca Service |
| ... punktet SYS kun vises i rF-menuen? | WiFi-interfacet er deaktiveret. - Aktiver WiFi-interfacet |
| ...punktet rF ikke vises, når menuen er kaldt frem? | Vægtens WiFi-interface er defekt. - Kontakt seca Service |
| ... der vises noChG, når WiFi-interfacet aktiveres? | Vægten anvendes i batteridrift, der er valgt On i menuen rF\SYS - Vælg PErM - Brug strømforsyningsdelen (anbefalet) |
| ... status-LED lyser rødt? | <ul style="list-style-type: none"> ID blev ikke fundet i sygehusets informationssystem (SIS) eller i seca softwaren (se fejlen Id:Err). Måleresultaterne blev ikke lagret midlertidigt i apparatet. - Gentag målingen Måleresultaterne blev ikke sendt til SIS eller en seca software. - Deaktiver BMIF-funktionen (se "Brugen af forskels-funktionen (bMIF)" på side 25) - Gentag målingen - Kontroller WiFi-forbindelsen |
| ... Id:Err vises? | Brugerens eller patientens ID blev ikke fundet i SIS eller i seca softwaren. - Scan brugerens og patientens strejkode igen - Kontakt seca Service |
| ... der trykkes på bekræft-tasten, og Err:71: vises? | Datatransfer ikke mulig, WiFi-interfacet er deaktiveret. - Aktiver WiFi-interfacet (se "Oprettelse af WiFi-forbindelsen (336 i)" på side 19) |

8.3 Udskiftning af batterierne

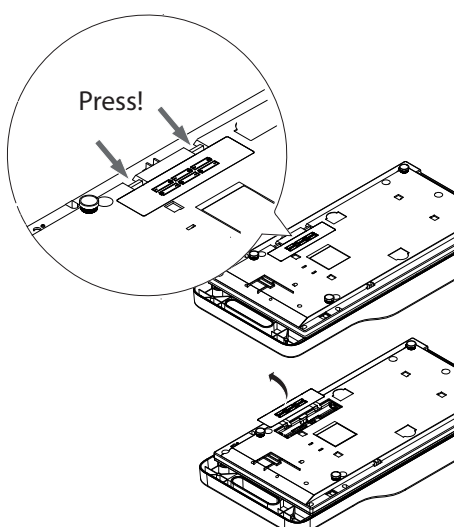

Der skal bruges 6 Mignon-batterier, type AA, 1,5 volt. For at etablere strømforsyningen skal du gå frem på følgende måde:

1. Åbn batterirummet.
2. Tag de brugte batterier ud af batterirummet.
3. Anbring de nye batterier i batterirummet.

HENVISNING:

Sørg for, at batterierne har den rigtige polaritet (markeringer på batteriholderen). Viser **bAtt** på displayet, er et af batterierne vendt forkert, eller batterierne er afladede. Hvis batterierne lægges forkert i, skal de omgående fjernes.

4. Luk batterirummet.

9. VEDLIGEHOJDELSE/KALIBRERING

9.1 Oplysninger om vedligeholdelse og kalibrering

Vi anbefaler at få udført vedligeholdelse, inden apparatet kalibreres.

BEMÆRK!

Fejlmålinger pga. uhensigtsmæssig vedligeholdelse

- ▶ Vedligeholdelse og reparation må udelukkende udføres af seca Service eller en autoriseret servicepartner.
- ▶ Din lokale servicepartner findes på www.seca.com, eller send en e-mail til service@seca.com.

En kalibrering skal udføres af autoriserede personer i overensstemmelse med de nationale lovbestemmelser.

En kalibrering er under alle omstændigheder nødvendig, hvis et eller flere sikringsmærker er beskadiget, eller hvis kalibreringstællerens indhold ikke stemmer overens med tallet på det gældende kalibreringstællermærke. Hvis der er manipuleret med sikringsmærkerne, skal du kontakte seca Service direkte.

9.2 Kontrol af kalibreringstællerens indhold

Denne seca vægt er kalibreret. Kalibreringer må kun foretages af autoriserede organer. For at sikre dette er vægten udstyret med en kalibreringstæller, som registrerer enhver ændring af de kalibreringsteknisk relevante data.

Gør følgende for at kontrollere, om vægten er kalibreret forskriftsmæssigt:

1. Sluk i givet fald for vægten.
2. Hold en vilkårlig tast nede og start vægten.

På displayet blinker kalibreringstællerens aktuelle indhold i nogle sekunder.



3. Sammenlign kalibreringstællerens udlæste indhold med det tal, som er angivet på kalibreringstællermærket.



For en gyldig kalibrering skal de to tal stemme overens. Hvis mærke og kalibreringstæller ikke stemmer overens, skal der foretages en efterkalibrering. Kontakt din servicepartner eller seca Service. Efter efterkalibreringen anvendes et nyt, opdateret kalibreringstællermærke til markering af kalibreringstællerstanden. Dette mærke sikres med et ekstra segl af den person, som er autoriseret til at foretage efterkalibreringen. Kalibreringstællermærket kan rekvireres fra seca Service.

10. TEKNISKE DATA

10.1 Generelle tekniske data

| Generelle tekniske data | |
|---|--|
| Mål <ul style="list-style-type: none"> • Dybde • Bredde • Højde | 308 mm 650 mm 110 mm |
| Egenvægt <ul style="list-style-type: none"> • Vægt uden højdemålestav • Vægt med digital højdemålestav seca 234 • Vægt med analog højdemålestav seca 232 n | ca. 3,7 kg ca. 5,2 kg ca. 5 kg |
| Omgivelsesbetingelser, drift <ul style="list-style-type: none"> • Temperatur • Luftryk • Luftfugtighed | +10 °C til +40 °C / +50 °F til 104 °F 700 - 1060 hPa 30 % - 80 % ikke kondenserende |
| Omgivelsesbetingelser, opbevaring <ul style="list-style-type: none"> • Temperatur • Luftryk • Luftfugtighed | -10 °C til +65 °C / +14 °F til 149 °F 700 - 1060 hPa 0 % - 95 % ikke kondenserende |
| Omgivelsesbetingelser, transport <ul style="list-style-type: none"> • Temperatur • Luftryk • Luftfugtighed | -10 °C til +65 °C / +14 °F til 149 °F 700 - 1060 hPa 0 % - 95 % ikke kondenserende |
| Talstørrelse | 20 mm |
| Strømforsyning <ul style="list-style-type: none"> • Strømforsyningsdel (modelafhængig) <ul style="list-style-type: none"> - Forsyningsspænding - Maksimalt strømforbrug • Batterier <ul style="list-style-type: none"> - Forsyningsspænding - Batteritype | 12 V type 500 mA 9 V 6 x type AA, 1,5 V |
| USB-modul (modelafhængig) <ul style="list-style-type: none"> • Scannerens strømforbrug | maks. 500 mA |
| Netspænding | 100 V - 240 V |
| Netfrekvens | 50 Hz - 60 Hz |
| Strømforbrug <ul style="list-style-type: none"> • uden højdemålestav, uden WiFi-interface, uden USB-interface, uden baggrundsbelysning • med digital højdemålestav seca 234, aktiveret WiFi-interface, aktiveret USB-interface, permanent baggrundsbelysning (lysstyrke: 100 %) | 26 mA 240 mA |
| Maks. driftstid ved batteridrift <ul style="list-style-type: none"> • uden WiFi-interface, uden USB-interface, uden baggrundsbelysning • aktiveret WiFi-interface, aktiveret USB-interface | ca. 60 timer Strømforsyningsdel anbefales |
| Medicinsk produkt iht. direktiv 93/42/EØF | Klasse I med målefunktion |
| EN 60 601-1: <ul style="list-style-type: none"> • beskyttelsesisoleret apparat, beskyttelsesklasse II: • elektromedicinsk apparat, type B: |   |
| Kapslingsklasse | IP20 |
| Driftsmåde | Permanent drift |

| Generelle tekniske data | |
|--|---|
| Interface (modelafhængig): | USB 2.0 |
| <ul style="list-style-type: none"> • Stregkodescanner • seca software og sygehusets informationssystem | WiFi (IEEE 802.11b/g/n/e/i) |
| | (Konfigurationssoftwaren seca connect 103 kan downloades fra apparatets Download-område under www.seca.com) |

10.2 Vejetekniske data

| Vejetekniske data | |
|--|----------------------------|
| Kalibrering iht. direktiv 2014/31/EU | Klasse III |
| Maks. belastning | |
| <ul style="list-style-type: none"> • Vejeområde 1 • Vejeområde 2 | 10 kg 20 kg |
| Min. belastning | 100 g |
| Inddeling | |
| <ul style="list-style-type: none"> • Vejeområde 1, 0 kg - 10 kg • Vejeområde 2, > 20 kg | 5 g 10 g |
| Tareringsområde | 10 kg |
| Nøjagtighed ved første kalibrering | |
| <ul style="list-style-type: none"> • Vejeområde 1, 0,0 kg - 2,5 kg • Vejeområde 1, 2,5 kg - 10 kg • Vejeområde 2, 10 kg - 20 kg | ± 2,5 g ± 5 g ± 10 g |

10.3 Tekniske data, højdemåling

| Måletekniske data, højdemåling | |
|--|--|
| Digital højdemålestav seca 234 | |
| <ul style="list-style-type: none"> - Måleområde - Inddeling | 35 - 80 cm 1 mm (Displayets inddeling kan indstilles: 1 mm, 5 mm, 10 mm) |
| <ul style="list-style-type: none"> - Nøjagtighed | ± 5 mm |
| Analog højdemålestav seca 232 n | |
| <ul style="list-style-type: none"> - Måleområde - Inddeling - Nøjagtighed | 35 - 80 cm 1 mm ± 5 mm |

11. VALGFRI TILBEHØR (336)

| Tilbehør | Artikelnummer |
|---|--|
| Strømforsyning: | |
| <ul style="list-style-type: none"> • Switchmode-strømforsyningsdel: 100-240 V~ / 50-60 Hz, 12 V= / 0,5 A | 68 32 10 270 |
| Højdemålestave: | |
| <ul style="list-style-type: none"> • analog højdemålestav seca 232 n - cm-version - inch-version • digital højdemålestav seca 234 | 232 1717 008 232 1817 008 234 1717 009 |
| Bæretaske til spædbørnsvægte seca 428 | 428 0000 004 |

12. VALGFRIT TILBEHØR (336 i)

| Tilbehør | Artikelnummer |
|--|--|
| Højdemålestave: <ul style="list-style-type: none">• analog højdemålestav seca 232 n<ul style="list-style-type: none">- cm-version 232 1717 008- inch-version 232 1817 008• digital højdemålestav seca 234 234 1717 009 | |
| Software (PC og server): <ul style="list-style-type: none">• seca connect 103 | Download på www.seca.com |
| Stregkodescanner | se anbefaling under www.seca.com |
| Bæretaske til spædbørnsvægte seca 428 | 428 0000 004 |

13. RESERVEDELE (336 i)

| Reservedel | Artikelnummer |
|---|---------------|
| Strømforsyning: <ul style="list-style-type: none">• Switchmode-strømforsyningsdel: 100-240 V~ / 50-60 Hz, 12 V= / 0,5 A | 68 32 10 270 |

14. BORTSKAFFELSE

14.1 Bortskaffelse af apparatet



Apparatet må ikke bortskaffes med husholdningsaffaldet. Apparatet skal bortskaffes fagligt korrekt som elektroniskrot. Overhold de respektive nationale bestemmelser. For yderligere oplysninger bedes man kontakte vor serviceafdeling på:

service@seca.com

14.2 Bortskaffelse af batterierne



Brugte batterier og akkumulatorer må ikke bortskaffes som husholdningsaffald, uafhængigt af, om de indeholder skadelige stoffer eller ej. Som forbruger er man ifølge loven forpligtet til at bortskaffe batterier og akkumulatorer gennem de kommunale indsamlingssteder eller handlens indsamlingssteder. Batterier og akkumulatorer bør kun afleveres i helt afladet tilstand.

15. GARANTI

For mangler, som skyldes materiale- eller fabrikationsfejl, gælder en garanti på to år fra leveringen. Alle bevægelige dele, fx batterier, kabler, netenheder, genopladelige batterier osv., er undtaget herfra. Mangler, som dækkes af garantien, udbedres gratis for kunden mod fremlæggelse af købskvitteringen. Der kan tages hensyn til yderligere krav. Udgifter for transporterne frem og tilbage betales af kunden, hvis apparatet befinder sig på et andet sted end kundens bopæl. Ved transportskader kan garantikrav kun gøres gældende, hvis hele den originale emballage er benyttet til transporterne, og vægten deri er sikret og fastgjort som i den originalt emballerede tilstand. Opbevar derfor alle emballagedele.

Der består ingen garanti, hvis apparatet åbnes af personer, som ikke udtrykkeligt er autoriseret hertil af seca.

Ved garantitilfælde bedes du kontakte den lokale seca-afdeling eller den forhandler, hvor du har købt produktet.

16. OVERENSSTEMMELSESERKLÆRING

16.1 Europa



Hermed erklærer seca gmbh & co. kg, at produktet overholder bestemmelserne i de relevante europæiske direktiver. Hele overensstemmelseserklæringen findes på: www.seca.com.

16.2 USA og Canada

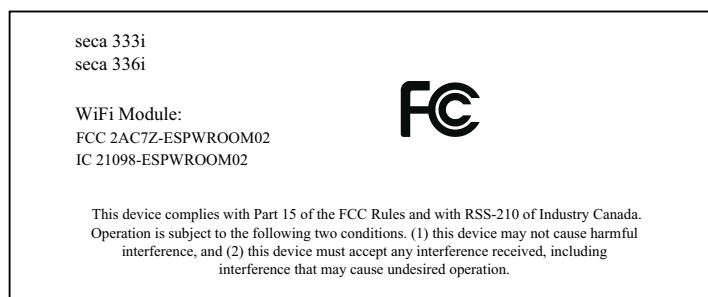
**NOTE:**

This device complies with Part 15 of the FCC Rules and with RSS-210 of Industry Canada. Operation is subject to the following two conditions:

- This device may not cause harmful interference.
- This device must accept any interference received, including interference that may cause undesired operation.

NOTE:

Changes or modifications made to this equipment not expressly approved by seca may void the FCC authorization to operate this equipment.

NOTE:

Radiofrequency radiation exposure information:

This equipment complies with FCC radiation exposure limits set forth for an uncontrolled environment. This equipment should be installed and operated with minimum distance of 1 m between the radiator and your body. This transmitter must not be co-located or operating in conjunction with any other antenna or transmitter.

1. APPARATBESKRIVNING

1.1 Användningsändamål

Våg Den elektroniska spädbarnsvågen **seca 336/336 i** används i enlighet med nationella bestämmelser i första hand vid sjukhus, läkarmottagningar och stationära vårdinrättningar.

Spädbarnsvågen används för konventionell viktbestämning och för att fastställa det allmänna näringstillståndet. Den hjälper den behandlande läkaren att utarbeta diagnoser och besluta om behandlingar. För att en noggrann diagnos ska kunna ställas måste läkaren dock förutom viktregistrering även företa ytterligare målinriktade undersökningar och ta hänsyn till deras resultat.

Mätstation I kombination med de alternativa längdmätstångerna **seca 234** och **seca 232 n** används spädbarnsvågen **seca 336/336 i** som mätstation. Mätstationen används för konventionell vikt- och längdbestämning, för bestämning av allmän nutritionsstatus och för att hjälpa den behandlande läkaren att ställa diagnos eller fatta beslut om behandling. För att en noggrann diagnos ska kunna ställas måste läkaren dock förutom att bestämma vikt och längd också företa ytterligare målinriktade undersökningar och ta hänsyn till deras resultat.

1.2 Funktionsbeskrivning

Våg Viktregistrering sker med fyra vägningsceller. Vågen kan transporteras med bärhandtaget.

WiFi-gränssnitt Modellen **seca 336 i** kan skicka mätresultat till sjukhusets informationssystem eller en seca programvara över en WiFi-förbindelse.

Längdmätstång Vågen kan kompletteras med den analoga längdmätstången **seca 232 n** eller den digitala längdmätstången **seca 234** till en mätstation.

Den digitala längdmätstången **seca 234** förfogar över en egen display och ansluts med en stickkontakt på vågen. Mätresultaten kan överföras till vågen och skickas till sjukhusets informationssystem per WiFi.

USB-gränssnitt (modeller med WiFi-gränssnitt) En streckkodsläsare kan anslutas till USB-gränssnittet. Så kan användare och patienter identifieras med utgångspunkt från streckkoderna och tillordnas mätresultaten i sjukhusets informationssystem.

Dataöverföring (modeller med WiFi-gränssnitt) Förbindelse från enhet till sjukhusets informationssystem upprättas över konfigurationsmjukvaran **seca connect 103**.

En aktuell version av konfigurationsmjukvaran hittar man i enhetens nedladdning-område under www.seca.com.

1.3 Användarens kvalifikationer

Administration (modeller med WiFi-gränssnitt) Enbart erfarna administratörer eller sjukhustekniker får installera apparaten och ansluta den till ett nätverk.

Manövrering Apparaten får endast användas av medicinskt utbildad personal.

2. SÄKERHETSINFORMATION

2.1 Säkerhetsföreskrifter i bruksanvisningen



FARA!

Anger en utomordentligt allvarlig risksituation. Om föreskriften inte följs kan svåra irreversibla skador eller dödsfall orsakas.



VARNING!

Anger en utomordentligt allvarlig risksituation. Om anvisningarna inte följs kan svåra irreversibla skador eller dödsfall orsakas.



FÖRSIKTIGT!

Anger en risksituation. Om föreskriften inte följs kan lätta till medelsvåra personskador orsakas.

OBS!

Varnar för en eventuell felmanöver med apparaten. Om föreskriften inte följs kan apparatskador eller felaktiga mätvärden orsakas.

OBSERVERA:

Ger extra information om hur apparaten ska användas.

2.2 Grundläggande säkerhetsföreskrifter

Hantering av apparaten

- ▶ Följ instruktionerna i denna bruksanvisning.
- ▶ Förvara bruksanvisningen omsorgsfullt. Bruksanvisningen är en del av apparaturen och måste alltid finnas tillgänglig.



FARA!

Explosionsrisk

Använd inte apparaten i omgivning som anrikats med följande gaser:

- syrgas
- brännbara narkosmedel
- andra brandfarliga substanser/luftblandningar



FÖRSIKTIGT!

Risk för patienten, skador på apparat

- ▶ Ytterligare utrustning, vilka ansluts till medicinska elektriska apparater, måste motsvara gällande IEC- eller ISO-normen (t.ex. IEC 60950 för databehandlare). Dessutom måste alla konfigurationer motsvara normkraven för medicinska system (se IEC 60601-1-1 eller avsnitt 16 i 3. utgåvan av IEC 60601-1, resp.). Den som ansluter ytterligare apparater till medicinska elektriska apparater är systemkonfigurator och ansvarar därmed för att systemet uppfyller normkraven för systemet. Här informeras om att nationella lagar har prioritet gentemot ovan nämnda krav. Vid frågor skall man kontakta återförsäljaren eller teknisk service.
- ▶ Utför service och kalibrering regelbundet, så som beskrivs i motsvarande avsnitt i apparatens bruksanvisning.
- ▶ Tekniska förändringar på apparaten är förbjudna. Apparaten innehåller inga delar som skall underhållas av användaren. Låt enbart en auktoriserad seca servicepartner utföra service och reparationer. Din närmaste servicepartner hittar du på www.seca.com. Du kan också e-posta till service@seca.com.
- ▶ Använd enbart original seca tillbehör och reservdelar. Annars gäller inte seca garantin.



FÖRSIKTIGT!

Risk för patienten, funktionsfel

- ▶ Håll alltid minst cirka 1 meters avstånd till medicinska elektriska apparater t.ex. högfrekvenskirurgiapparater, för att förhindra felaktiga mätvärden och störningar vid den trådlösa överföringen.
- ▶ Håll alltid minst cirka 1 meters avstånd till högfrekvensapparater, t.ex. mobiltelefoner, för att förhindra felaktiga mätvärden och störningar vid den trådlösa överföringen.
- ▶ Den verkliga sändningseffekten på högfrekvensapparater kan kräva minimiavstånd på mer än 1 meter. Detaljer hittar man under www.seca.com.

Förhindrande av elstöt



WARNING!

Elstöt

- ▶ Ställ upp apparaterna som kan drivas med nätaggreat så att nätkontakten är lätt tillgänglig och snabbt kan skiljas från nätet.
- ▶ Kontrollera att lokal nätspänning och nätfrekvens stämmer överens med uppgifterna på aggregatets typskylt.
- ▶ Fatta aldrig tag i nätaggreatet med fuktiga händer.
- ▶ Förlängningskabel och grenuttag skall inte användas.
- ▶ Se till att kablarna inte kläms eller skadas av vassa kanter.
- ▶ Se till att kablarna inte kommer i kontakt med varma föremål.
- ▶ Använd inte apparaten på högre nivåer än 3000 m över havet.

Förhindrande av personskador och infektioner



WARNING!

Personskada vid fall

Spädbarnsvågar ställs ofta upp på högt belägna arbetsytor. Om spädbarnet faller ned från arbetsytan kan svåra irreversibla skador eller dödsfall orsakas.

- ▶ Kontrollera att instrumentet står stadigt och plant.
- ▶ Drag anslutningskabeln (om förhanden) så att användare och patient inte kan snubbla över den.
- ▶ Lämna aldrig ett spädbarn utan uppsikt.



WARNING!

Infektionsrisk

- ▶ Tvätta händerna före var mätning, för att minska risken för korskontaminering och nosokomiala infektioner.
- ▶ Rengör/desinficera apparaten regelbundet, så som beskrivs i motsvarande avsnitt i detta dokument.
- ▶ Kontrollera att patienten inte har någon smittsam sjukdom.
- ▶ Kontrollera att patienten inte har öppna sår eller smittsamma hudförändringar som kan komma i kontakt med apparaten.

Förhindrande av apparatskador

OBS!

Apparatskador

- ▶ Var noga med att inte låta någon vätska komma in i apparaten. Denna kan förstöra elektroniken.
- ▶ Stäng av apparaten innan kontakten dras ur vägguttaget.
- ▶ För nätdrivna apparater: Dra ut nätaggregatet ur vägguttaget om apparaten inte skall användas under längre tid. Endast så är apparaten strömlös.
- ▶ För batteri- eller ackumulatordrivna apparater: Plocka ur batterier eller ackumulatörer om apparaten inte skall användas under längre tid. Endast så är apparaten strömlös.
- ▶ Låt inte apparaten falla ner.
- ▶ Utsätt inte apparaten för stötar eller vibrationer.
- ▶ Utför funktionskontroller regelbundet så som beskrivs i motsvarande avsnitt i detta dokument. Använd inte apparaten när den inte fungerar klanderfritt eller är defekt.
- ▶ Utsätt inte apparaten för direkt solljus och kontrollera att inga värmekällor befinner sig i omedelbar närhet. För höga temperaturer kan skada elektroniken.
- ▶ Undvik snabba temperaturförändringar. När apparaten transporteras mellan platser med en temperaturskillnad på över 20 °C måste apparaten anpassa sig under minst 2 timmar innan den kopplas till. I annat fall kan kondensvatten skada elektroniken.
- ▶ Använd apparaten enbart under de föreskrivna omgivningsförhållandena.
- ▶ Förvara apparaten enbart under de föreskrivna lagringsförhållandena.
- ▶ Använd enbart klor- och alkoholfria desinfektionsmedel som uttryckligen lämpar sig för akrylglas och andra känsliga ytor (verksam substans t.ex. kvartära ammoniumföreningar).
- ▶ Använd inga skarpa eller repande rengöringsmedel.
- ▶ Använd inga organiska lösningsmedel (t.ex. sprit eller bensin).

Hantering av mätresultat

OBS!

Inkonsistenta mätresultat

- ▶ Innan värdena som registrerats med instrumentet sparas elektroniskt och används (t.ex. i seca PC programvaran eller i sjukhusets informationssystem), skall man kontrollera att mätvärdena är rimliga.
- ▶ När mätvärdena överförts till seca PC-programvaran eller till sjukhusets informationssystem, skall man kontrollera att mätvärdena är rimliga och att de tillordnats rätt patient innan de används vidare.

Hantering av förpackningsmaterial



VARNING!

Kvävningsrisk

Förpackningsmaterial av plast (påsar) utgör en kvävningsrisk.

- ▶ Förvara förpackningsmaterial utom räckhåll för barn.
- ▶ Om originalförpackningsmaterialet inte längre finns skall man alltid använda plastpåsar med säkerhetshål, för att minska kvävningsrisken. Använd återvinningsbara material om det är möjligt.

OBSERVERA:

Förvara originalförpackningsmaterialet för senare användning (t.ex. retur för underhåll).

Hantering av batterier



WARNING!

Felaktig hantering kan förorsaka personskador

Batterier innehåller skadliga ämnen som kan frigöras och explodera om batteriet hanteras osakkunnigt.

- ▶ Försök inte att ladda om batterierna.
- ▶ Utsätt inte batterierna för värme.
- ▶ Bränn inte upp batterierna.
- ▶ Undvik kontakt med hud, ögon och slemhinnor om syra har läckt ut. Skölj kroppsdel med rikligt med rent vatten och sök omgående läkarvård.

OBS!





Osakkunnig hantering kan orsaka apparatskador och funktionsfel

- ▶ Använd uteslutande den batterityp som anges i detta dokument.
- ▶ Byt alla batterierna samtidigt.
- ▶ Kortslut inte batterierna.
- ▶ Ta ut batterierna om apparaten ska stå oanvänd under en längre tid. Annars kan syra läcka ut i apparaten.
- ▶ Om syra trängt in i apparaten får den inte användas. Låt en aktiverad seca servicepartner kontrollera och vid behov reparera apparaten.

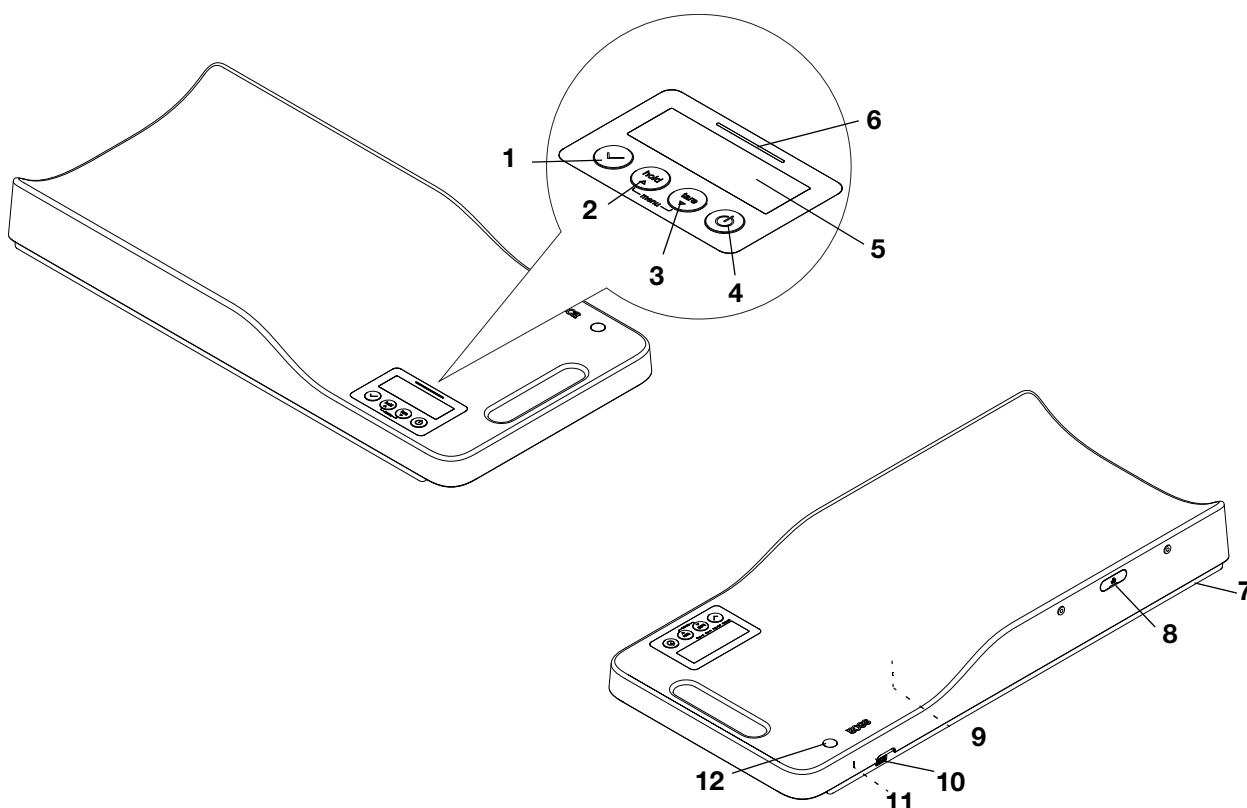
3. SAMMANFATTNING

3.1 Manöverorgan



| Nr. | Manöverorgan | Funktion |
|-----|---|--|
| 1 |  | Kvitteringsknapp <ul style="list-style-type: none"> • Under vägningen (endast seca 336 i): <ul style="list-style-type: none"> - Skicka mätresultat till sjukhusets informationssystem - Skicka mätresultat till seca programvaran • I menyn: <ul style="list-style-type: none"> - Bekräfta den markerade menypunkten - Ställ in ett värde |
| 2 |  | Pilknapp hold <ul style="list-style-type: none"> • Under vägningen: <ul style="list-style-type: none"> - Aktivera Hold-funktionen • I menyn: <ul style="list-style-type: none"> - Växla till nästa menypunkt eller välj nästa inställning |
| 3 |  | Pilknapp tare <ul style="list-style-type: none"> • Under vägningen: <ul style="list-style-type: none"> - Aktivera Tare-funktionen • I menyn: <ul style="list-style-type: none"> - Växla till föregående menypunkt eller välj föregående inställning |
| 4 |  | Start-knapp <ul style="list-style-type: none"> - Start och avstängning av apparaten |
| 5 | Display | Bildskärm för mätresultat och för konfigurering av apparaten |

| Nr. | Manöverorgan | Funktion |
|-----|---------------------------------------|---|
| 6 | Statuslysdiod | <p>Visar dataregistreringens och dataöverföringens status (endast seca 336 i):</p> <ul style="list-style-type: none"> • Lyser grönt: Identifikationsförlopp eller mätförlopp har påbörjats. • Blinkar grönt (ca 5 sekunder): Mätresultat skickas till sjukhusets informationssystem (beroende på inställning). • Lyser grönt (ca 5 sekunder): Mätresultat skickades framgångsrikt till sjukhusets informationssystem (beroende på inställning). • Lyser rött (ca 5 sekunder, se "Dataöverföring (modeller med WiFi-gränssnitt)" från sida 40): <ul style="list-style-type: none"> - ID hittades inte i sjukhusets informationssystem eller i seca programvaran. - Mätresultat mellanlagrades inte av enheten. - Mätresultaten skickades inte till sjukhusets informationssystem eller en seca programvara. <p>OBSERVERA: Vilka data som registreras och överförs, ställs in i konfigurationsmjukvaran. Vid frågor skall du vända dig till din administratör eller sjukhustekniker.</p> |
| 7 | Skruvfot | 4 st, används för noggrann uppriktning |
| 8 | Elektrisk anslutning (med skyddskåpa) | Används för anslutning av en digital längdmätstång |
| 9 | Batterifack | Plats för batterier, typ AA:, 1,5 Volt |
| 10 | USB-gränssnitt | Används för anslutning av en streckodsläsare (Modell med WiFi-gränssnitt) |
| 11 | Nätanslutning | Används för att ansluta nätaggregatet |
| 12 | Vattenpass | Visar om apparaten står vågrätt (kalibrerade modeller) |

3.2 Manöverorgan längdmätstång seca 234 (alternativ)

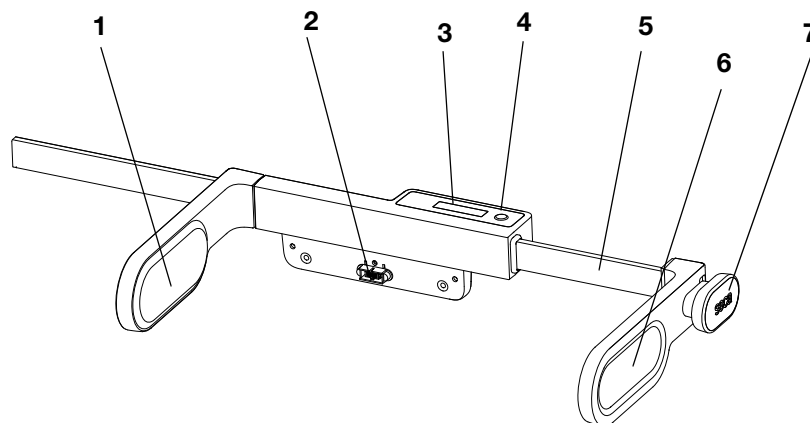

| Nr. | Manöverorgan | Funktion |
|-----|--------------------|---|
| 1 | Huvudanslag | Används för att positionera spädbarnet |
| 2 | Stickkontakt | Används för att ansluta till en våg |
| 3 | Display | Indikeringselement för mätresultat |
| 4 | hold-knapp | Skickar mätresultat till den anslutna vågen |
| 5 | Mätstång med skala | Används för att avläsa kroppslängden |
| 6 | Fotanslag | Används för att positionera spädbarnet |
| 7 | Handtag | Används för att flytta fotanslaget |

3.3 Manöverorgan längdmätstång seca 232 n (alternativ)

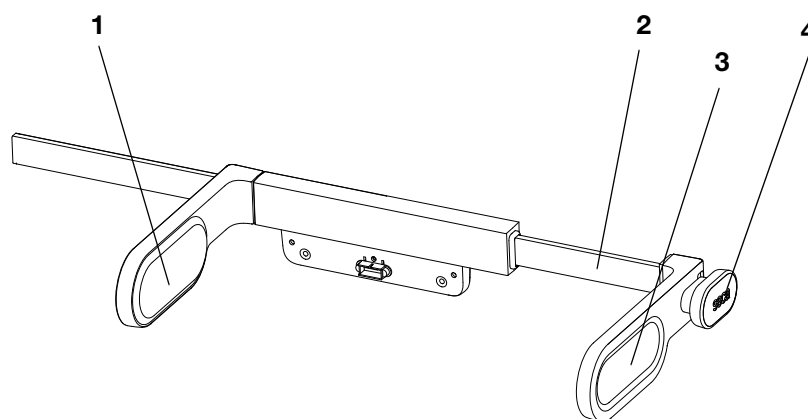

| Nr. | Manöverorgan | Funktion |
|-----|--------------------|--|
| 1 | Huvudanslag | Används för att positionera spädbarnet |
| 2 | Mätstång med skala | Används för att avläsa kroppslängden |
| 3 | Fotanslag | Används för att positionera spädbarnet |
| 4 | Handtag | Används för att flytta fotanslaget |

3.4 Menystruktur (336 i)

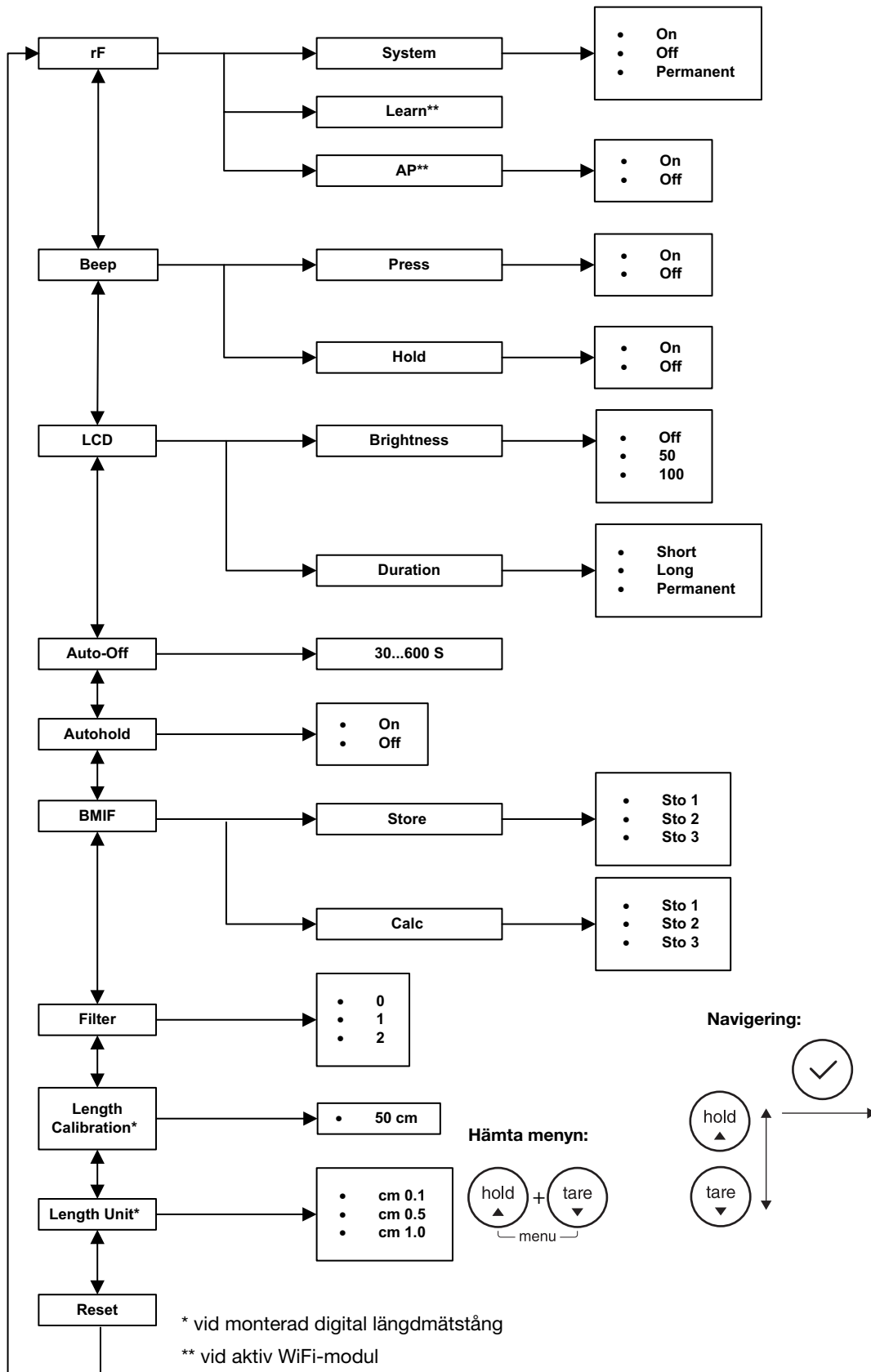

3.5 Menystruktur (336)

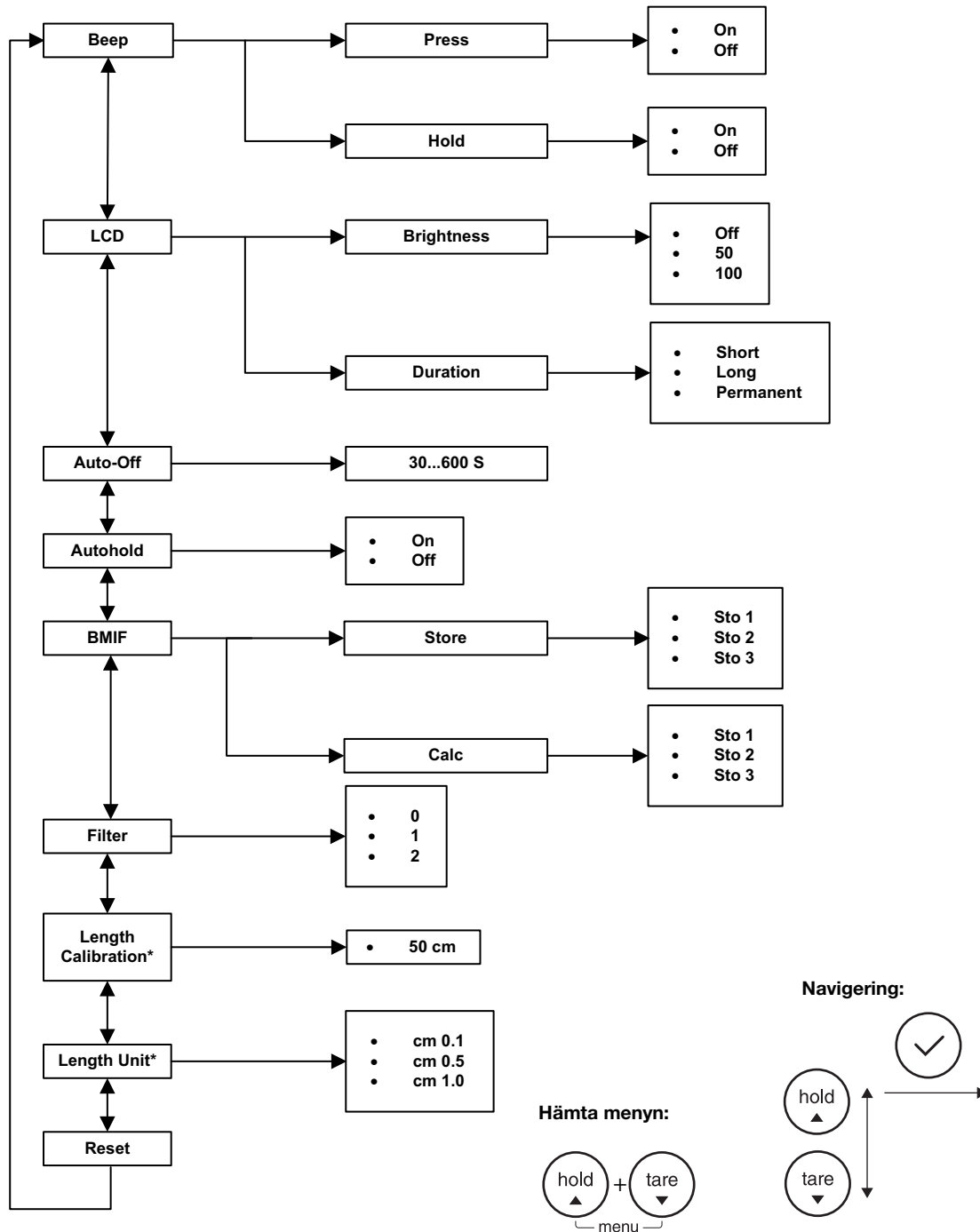

* vid monterad digital längdmätstång



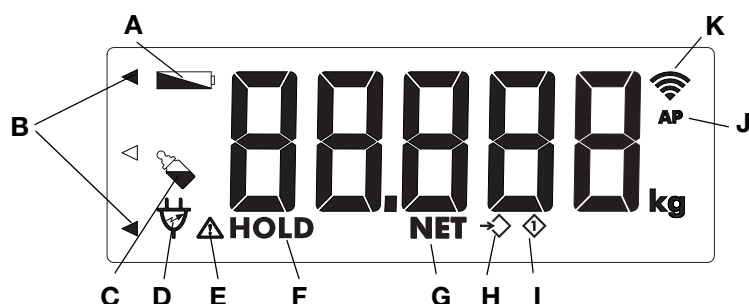







3.6 Symboler på displayen



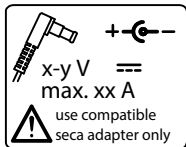



| | Symbol | Innebörd |
|---|-------------|---|
| A | | Batterierna är svaga |
| B | | Blinkar: Välj lagringsplats (BMIF) |
| C | | Differensvärdesfunktion (BMIF) aktiv |
| D | | Användning med nätaggregat |
| E | | En ej kalibreringsbar funktion är aktiv |
| F | HOLD | Hold-funktionen aktiv |
| D | NET | Tare-funktionen aktiv |
| E | | Välj lagringsplats (BMIF-funktion) |
| F | | Mätresultat på lagringsplats 1 (BMIF-funktion) |
| G | AP | Accesspunktfunktion aktiv (servicefunktion) |
| H | | Visar WiFi-förbindelsens status och WiFi-nätverkets fältstyrka (modeller med WiFi-modul): <ul style="list-style-type: none"> Vid inställning av WiFi-nätverket: <ul style="list-style-type: none"> Blinkar: Enhet kopplas upp till en router Lyser: Enhet och router är uppkopplade och WiFi-förbindelsen är upprättad I drift: <ul style="list-style-type: none"> Lyser: Antalet stolpar visar WiFi-nätverkets fältstyrka |

3.7 Märkningar på apparaten och typskylten

| Text/symbol | Innebörd |
|----------------|---|
| | Tillverkarens namn och adress, tillverkningsdatum |
| REF | Modellnummer |
| SN | Serienummer |
| Mat.No. | Variantnummer |
| ProdID | Produktens identifikationsnummer |
| MAC | MAC-adress |
| | Följ bruksanvisningen |
| | Elektromedicinsk apparat typ B |

| Text/symbol | Innebörd |
|---|---|
|  | Skyddsisolerad apparat, skyddsklass II |
| e | Värde i måttenheter som används för att klassa och kalibrera vågen (kalibrerade modeller) |
| d | För elektroniska vågar: Värde vilket anger differensen mellan två på varandra följande indikeringsvärden För mekaniska vågar: Värde i måttenheter, som anger differensen, hos värdena mellan två delstreck |
|  | Våg i kalibreringsklass III enligt direktiv 2014/31/EU |
|  | Apparaten överensstämmer med EU direktiven. <ul style="list-style-type: none"> • M: CE-dekal enligt direktiv 2014/31/EU om icke-automatiska vågar (kalibrerade modeller) • 16: (Exempel: 2016) år, då bedömningen av överensstämmelsen utförts och CE-märket påsattes (kalibrerade modeller) • 0102: Ansvarig metrologisk instans (kalibrerade modeller) • 0123: Ansvarig instans medicinska produkter |
|  | Symbol för USA-myndigheten Federal Communications Commission, FCC |
| FCC ID | Apparatens godkännandenummer hos USA-myndigheten Federal Communications Commission, FCC |
| IC | Apparatens godkännandenummer hos myndigheten Industry Canada |
|  | Typskylt vid nätanslutningsuttaget <ul style="list-style-type: none"> • x-y V: nödvändig försörjningsspänning • max xx A: maximal strömförbrukning •  : Var noga med apparatkontaktens polaritet •  : Apparaten måste drivas med likström |
|  | USB-gränssnitt (modeller med WiFi-gränssnitt) |
|  | Apparaten får inte omhändertas som hushållsavfall |
|  | Enhet uppfyller kraven i USA och Kanada. Certifierad och kontrollerad av ett ackrediterat laboratorium (NRTL), hos TÜV SÜD Product Services GmbH. |

3.8 Märkningar på förpackningen

| | |
|---|---|
|  | Skydda mot vatten |
|  | Pilar är riktade mot produktens ovansida Transportera och lagra i upprätt läge |
|  | Bräckligt Får inte kastas eller tappas |
|  | Tillåten min. och max. temperatur för transport och lagring |

| | |
|--|--|
| | Tillåten min. och max. luftfuktighet för transport och lagring |
| | Inte steril |
| | Får inte återanvändas |
| | Öppna förpackningen här |
| | Förpackningsmaterialet skall lämnas till återvinning |

4. IORDNINGSTÄLLNING AV VÅGEN

4.1 Leveransomfattning (336 i)

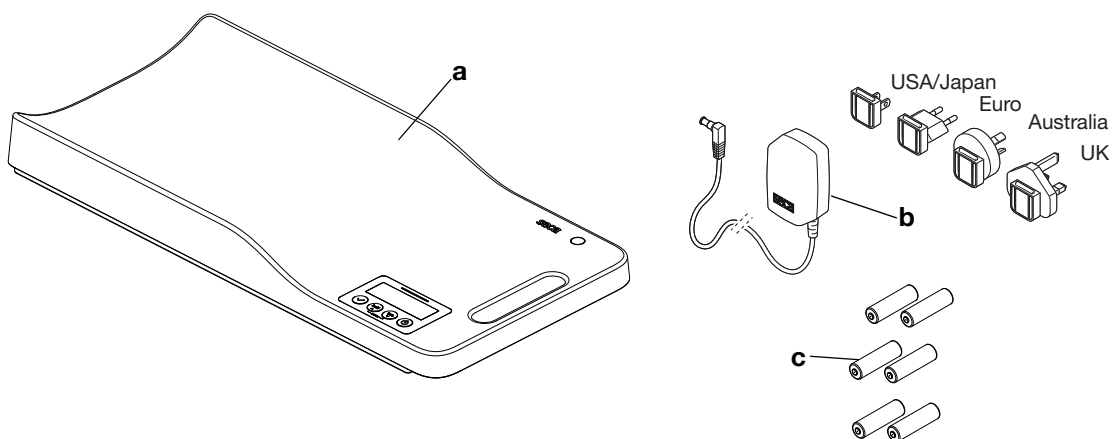

| | Komponenter | Antal |
|----------|--|-------|
| a | Spädbarnsvåg | 1 |
| b | Nätaggregat med adaptrar (modellberoende: nätaggregat med eurokontakt) | 1 |
| c | Batterier, typ AA:, 1,5 Volt | 6 |
| | Bruksanvisning, ingen figur | 1 |

4.2 Leveransomfattning (336)

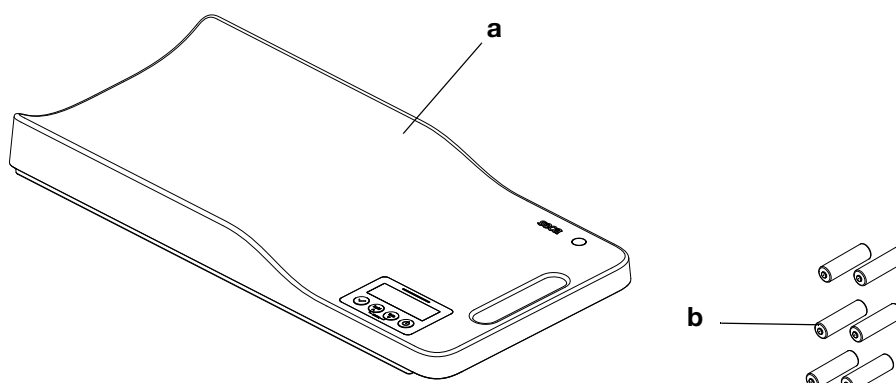

| | Komponenter | Antal |
|---|------------------------------|-------|
| a | Spädbarnsvåg | 1 |
| b | Batterier, typ AA:, 1,5 Volt | 6 |
| | Bruksanvisning, ingen figur | 1 |

4.3 Uppställning och uppriktning av enheten

Vågen är komplett monterad vid leveransen.

OBS!

Felaktig mätning på grund av indirekt kraftöverföring

Om vågens hölje ligger an mot t.ex. en handduk mäts inte vikten korrekt.

- Ställ upp vågen så att den enbart har kontakt med underlaget via instrumentfötterna.

1. Ställ vågen på ett fast och plant underlag.

OBS!

Felaktig mätning på grund av felaktig uppriktning

Vattenpasset är mycket känsligt. Tilläggsvikter, t.ex. handdukar, gör att vågens uppriktning blir felaktig.

- Rikta enbart upp apparaten i obelastat tillstånd.

2. Lossa de lettrade vreden.
3. Rikta upp vågen genom att vrida skruvfötterna. Libellens luftblåsa måste ligga exakt mitt i cirkeln.

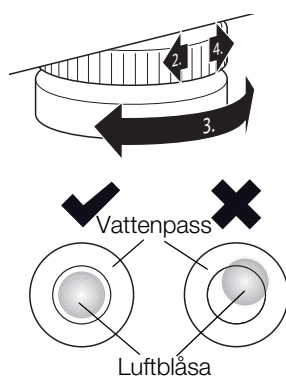

4. Dra åt de lettrade vreden i pilens riktning. Skruvfötterna är säkrade mot förskjutning.

OBSERVERA:

Vid varje ny uppställning av vågen måste du kontrollera uppriktningen och korrigera den om så behövs.

5. Montera en av de alternativa längdmätstängerna (om förhanden), så som beskrivs i motsvarande monteringsanvisning.

4.4 Upprättande av strömförsörjning

Använd de medföljande batterierna för följande användningssätt:

- Vågen används mobilt
- Externa gränssnitt (t.ex. WiFi, USB) är inte förhanden eller är avaktiverade

OBSERVERA:

När USB-port eller WiFi-gränssnittet skall användas (variantberoende), ökas apparatens strömförbrukning kraftigt. I dessa fall skall enheten användas med medföljande nätaggregat.

Lägg i batterier

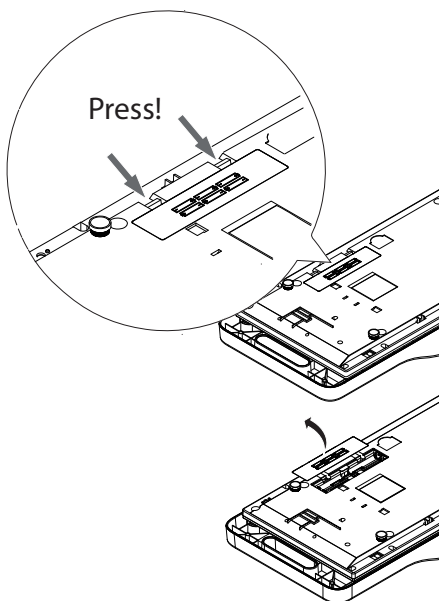

1. Öppna batterifacket.
2. Lägg batterierna i batterifacket.

OBSERVERA:

Kontrollera batteriernas polaritet (markeringar på batterihållaren). Om meddelandet **bAtt** visas på displayen har du vänt något av batterierna fel, eller också är batterierna tomma. Om batterier läggs in på fel håll, måste de avlägsnas omedelbart.

3. Stäng batterifacket.

Anslutning av nätdaptern

Använd det bifogade nätaggregatet (variantberoende) för följande användningssätt:

- Vågen används stationärt
- Externa gränssnitt (t.ex. WiFi, USB) är aktiva

OBSERVERA:

För varianter utan WiFi-gränssnitt kan nätaggregatet erhållas som tillbehör.



VARNING!

Felaktiga nätaggregat kan orsaka person- och apparatskador

Nätaggregat som finns i handeln kan ge högre spänning än den som står på aggregatet. Vågen kan bli överhettad, börja brinna, smälta eller kortslutas.

- ▶ Använd endast original seca nätaggregat med reglerad 12 Volt utspänning.

1. Sätt in den för din strömförsörjning nödvändiga apparatstickproppen på nätaggregatet.
2. Stick in nätaggregatets stickpropp i vågens anslutningsjack.
3. Anslut nätaggregatet till ett nätuttag.

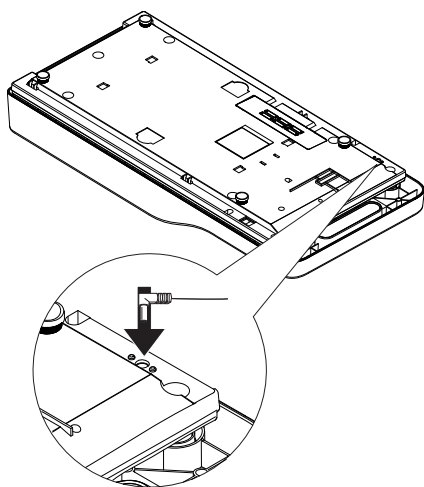

4.5 Anslut streckkodsläsare

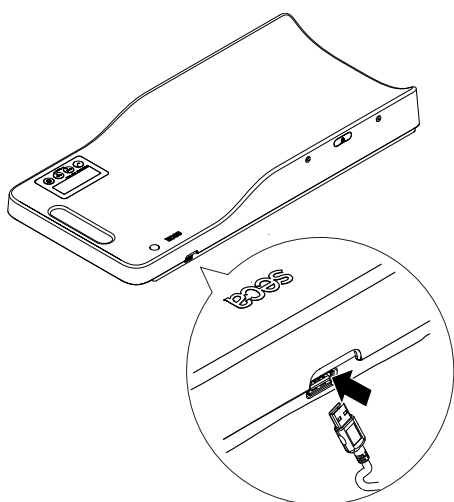

En streckkodsläsare kan anslutas till USB-gränssnittet (variantberoende).

Med streckkodsläsaren kan man läsa patientens och användarens ID (beroende på inställningarna) och hämta patientdata i sjukhusets informationssystem eller seca programvara. Mätresultaten tillordnas anslutningsvis automatiskt till patientdata och kan sparas i sjukhusets informationssystem.

OBSERVERA:

När USB-port eller WiFi-gränssnittet skall användas (variantberoende), ökas apparatens strömförbrukning kraftigt. I dessa fall skall enheten användas med medföljande nätaggregat.

OBSERVERA:

Kontrollera streckkodsläsarens maximalt tillåtna strömförbrukning (se "Allmänna tekniska data" från sida 70). En lista med rekommenderade skanner hittar man under www.seca.com.

- ▶ Stick in streckkodsläsarens USB-kontakt i enhetens USB-uttag.

4.6 Upprättande av WiFi-förbindelse (336 i)

Ställ in WiFi-gränssnitt

rF

545

1. Välj meny punkt "rF" (se "Navigering i menyn" på sida 61).
2. Bekräfta markeringen.
3. Välj meny punkten "SYS".
4. Bekräfta markeringen.
Den aktuella inställningen visas.
5. Markera önskad inställning:

| Option | Effekt |
|--------|---|
| On | WiFi-gränssnitt som är automatiskt aktiv vid nätdrift, stänger automatiskt från vid batteridrift. |
| Perm | WiFi-gränssnitt förblir aktivt vid nät- och batteridrift. |
| Off | WiFi-gränssnitt avaktiverat |



6. Bekräfta markeringen.
Menyn släcks automatiskt.

Koppla upp enhet till WiFi-nätverk (WPS)

Koppla upp enheten till WiFi-nätverket per WPS, när du har åtkomst till routern.

OBSERVERA:

Så snart som enheten är uppkopplad till ett WiFi-nätverk, aktiveras Autohold-funktionen automatiskt. Autohold-funktionen kan inte avaktiveras, när enheten är uppkopplad till ett WiFi-nätverk.

1. Välj meny punkten "rF" (se "Navigering i menyn" på sida 61).
2. Aktivera WPS-funktionen på routern, så som beskrivs i WiFi-routerns bruksanvisning.
3. Välj meny punkten "Lrn".
Symbolen  blinkar.
Enheten kopplar upp sig mot WiFi-nätverkets router.
Så snart som enheten är uppkopplad till WiFi-nätverket, lyser symbolen  konstant.

rF



Lrn

Koppla upp enhet till WiFi-nätverk (seca connect 103)

Koppla upp enheten över seca programvaran **seca connect 103** till WiFi-nätverket, när du saknar åtkomst till routerns WPS-funktion eller om flera apparater skall anslutas:

OBSERVERA:

Så snart enheten är uppkopplad till ett WiFi-nätverk, aktiveras Autohold-funktionen automatiskt. Autohold-funktionen kan inte avaktiveras, när enheten är uppkopplad till ett WiFi-nätverk.

1. Anslut streckkodsläsaren till enheten (se "Anslut streckkodsläsare" på sida 55).
2. Mata in WiFi-nätverkets uppgifter i programvaran **seca connect 103**, så som beskrivs i programvarans administratörsmanual.
3. Skanna QR-koden, som skapas av programvaran.
Symbolen  blinkar.
WiFi-nätverkets nätverksnamn och lösenord sparas i enheten.
Enheten kopplar upp sig mot WiFi-nätverkets router.
Så snart enheten är uppkopplad till WiFi-nätverket, lyser symbolen  konstant.

5. MANÖVRERING

5.1 Vägning (ingen streckkod-identifiering)



WARNING!

Personskada vid fall

Spädbarnsvågar ställs ofta upp på högt belägna arbetsytor. Om spädbarnet faller ned från arbetsytan kan svåra irreversibla skador eller dödsfall orsakas.

- ▶ Kontrollera att instrumentet står stadigt och plant.
- ▶ Drag anslutningskabeln (om förhanden) så att användare och patient inte kan snubbla över den.
- ▶ Lämna aldrig ett spädbarn utan uppsikt.

Start av vägningen

OBS!

Felaktig mätning på grund av indirekt kraftöverföring

Manövreringen av längdmätstången påverkar den vikt som vågen visar. Viktvärden som visas under en längdmätning motsvarar inte patientens faktiska vikt.

- ▶ Se noga till att du inte vidrör vågen under vägningen.
- ▶ Läs bara av viktvärden före eller efter en längdmätning.



1. Kontrollera att vågen är obelastad.
2. Tryck på Start.

Displayens alla element visas kortvarigt. Därefter visas **seca** på displayen. Vågen är klar att användas när talet **0.000** visas på displayen.

Om vågen används med nätaggregat visas symbolen  på displayen. Om en digital längdmätstång är ansluten till vågen, tillkopplas längdmätstången automatiskt (se "Mätning med digital längdmätstång" från sida 59).

OBSERVERA:

Om Autohold-funktionen är aktiv visas viktvärdet automatiskt kontinuerligt (se "Aktivering av Autohold-funktionen (AHOLD)" på sida 62).

3. Lägg spädbarnet på vågen.
4. Tryck kort på pilknappen **hold**.
Viktvärdet visas kontinuerligt.  -symbolen (ej kalibreringsbar funktion) och meddelandet "HOLD" visas.
5. Läs av mätresultatet.



Tarera tilläggsvikten (Tare)

Med funktionen TARE kan du förhindra att en tilläggsvikt (t.ex. en handduk eller ett underlag på vägningssytan) påverkar vägningresultatet.

OBS!

Felaktig mätning på grund av indirekt kraftöverföring

Om en tilläggsvikt, t.ex. en stor handduk, berör den yta som vågen står på mäts inte vikten korrekt.

- ▶ Kontrollera att tilläggsvikter bara finns på vågens vägningssyta.

1. Lägg tilläggsvikten på vågen.
2. Håll pilknappen **tare** intryckt tills displayen visar meddelandet "NET".
3. Vänta tills displayen har slutat att blinka och istället visar **0.000**.
4. Lägg spädbarnet på vågen.





5. Läs av mätresultatet.
Tilläggsvikten subtraheras automatiskt.
6. För att avaktivera TARE-funktionen, trycker man på pilknappen **tare** tills meddelandet "NET" inte längre visas eller stäng av vågen.

OBSERVERA:

Den största vikt som kan visas minskas med vikten av de föremål som redan ligger på vågen.

Kontinuerlig visning av mätresultat (Hold)

Om du aktiverar HOLD-funktionen visas viktvärdet även efter att vågen har avlastats. På så sätt kan du ta hand om spädbarnet innan du noterar viktvärdet.

OBSERVERA:

Om Autohold-funktionen är aktiv visas viktvärdet automatiskt kontinuerligt (se "Aktivering av Autohold-funktionen (AHOLD)" på sida 62).



1. Lägg spädbarnet på vågen.
2. Tryck kort på pilknappen **hold**.

Displayen blinkar tills en stabil vikt uppmäts. Därefter visas detta viktvärde kontinuerligt. **Δ**-symbolen (ej kalibreringsbar funktion) och meddelandet "HOLD" visas.

3. För att avaktivera HOLD-funktionen trycker du kort på pilknappen **hold**. Symbolen **Δ** och meddelandet "HOLD" visas inte längre. Displayen visar **0.000**. Vid behov kan man utföra ytterligare envägning.



Avstängning av vågen

- Tryck på Start.

OBSERVERA:

Vid batteridrift förblir vågen i beredskapsläge under 60 sekunder. Om ingen inmatning sker under standby-tiden, stänger vågen av sig själv automatiskt. Standby-tiden kan anpassas (se "Ställ in standby-tid (AOff)" på sida 63).



5.2 Mätning av kroppslängd (alternativ)

! VARNING! **Personskada vid fall**

Spädbarnsvågar ställs ofta upp på högt belägna arbetsytor. Om spädbarnet faller ned från arbetsytan kan svåra irreversibla skador eller dödsfall orsakas.

- Kontrollera att instrumentet står stadigt och plant.
- Drag anslutningskabeln (om förhanden) så att användare och patient inte kan snubbla över den.
- Lämna aldrig ett spädbarn utan uppsikt.

! FÖRSIKTIGT! **Personskada genom klämning**

Spädbarnets händer och fötter kan klämmas av de rörliga delarna på längdmätstången.

- Vid förskjutning av längdmätstången skall man ge akt på, att spädbarnets händer eller fötter inte ligger på längdmätstången.

OBS!**Felaktig mätning på grund av indirekt kraftöverföring**

Manövreringen av längdmätstången påverkar den vikt som vågen visar. Viktvärden som visas under en längdmätning motsvarar inte patientens faktiska vikt.

- ▶ Se noga till att du inte vidrör vågen under vägningen.
- ▶ Läs bara av viktvärden före eller efter en längdmätning.

OBS!**Felaktig hantering kan skada apparaten**

Lyft inte enheten i längdmätstången. Längdmätstången kan deformeras, bli trög eller lossna från vågen, genom hög belastning.

- ▶ Håll endast vågen i bärhandtaget under transporten.

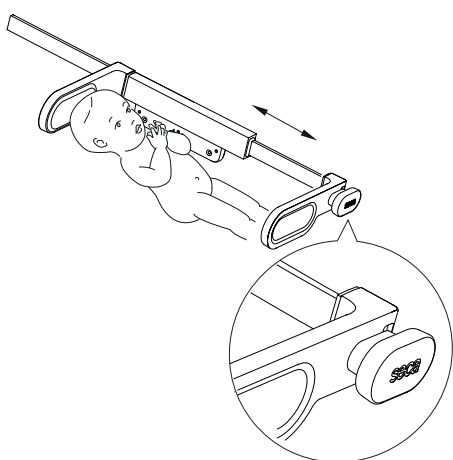
Mätning med analog längdmätstång

Med den alternativa analoga längdmätstången **seca 232 n** kan kroppslängden bestämmas.

1. Lägg spädbarnet så på vågen att huvudet vidrör längdmätstångens huvudanslag.
2. Fatta tag i längdmätstångens handtag.
3. Skjut fotanslaget till spädbarnets fötter.

OBSERVERA:

Kontrollera att spädbarnets ben är sträckta.

4. Läs av mätresultatet.

OBS!**Dataförlust**

Analogt uppmätta värden kan inte matas in i enheten.

- ▶ Mata in analogt uppmätta värden direkt i patientjournalen, för att undvika dataförlust eller fel tillordning av mätresultaten.

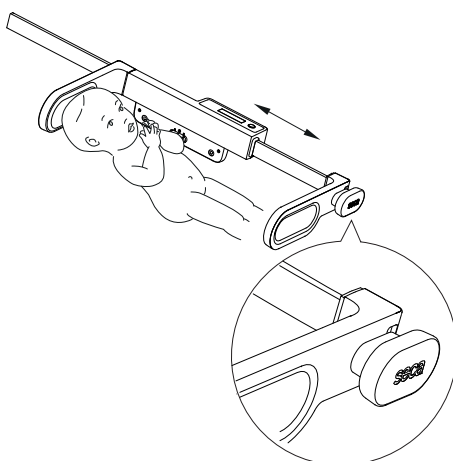
Mätning med digital längdmätstång

Med den alternativa längdmätstången **seca 234** kan man bestämma kroppslängden och överföra denna till vågen.

När din våg är utrustad med ett WiFi-gränssnitt, kan kroppslängd och vikt skickas till sjukhusets informationssystem eller en seca programvara.

1. Lägg spädbarnet så på vågen att huvudet vidrör längdmätstångens huvudanslag.
2. Fatta tag i fotanslagets handtag på längdmätstången.
3. Skjut fotanslaget till spädbarnets fötter.

OBSERVERA:

Kontrollera att spädbarnets ben är sträckta.

4. Mätvärdet visas på längdmätstångens display.
5. Tryck på knappen **hold** på längdmätstången. Uppmätt längd överförs till vågen.
6. För att skicka mätvärden till sjukhusets informationssystem eller en seca programvara, gör man så som beskrivs i avsnitt "Mätning med streckod-identifiering (336 i)" fr.o.m. sida 60.

5.3 Mätning med streckkod-identifiering (336 i)

Enhetens WiFi-gränssnitt förbinder vågen trådlöst med sjukhusets informationssystem eller en seca programvara.

Med en streckkodsläsare kan spädbarnets och användarens ID registreras. Spädbarnets patientdata hämtas från sjukhusets informationssystem och länkas med mätresultaten. Anslutningsvis överförs mätresultaten trådlöst till sjukhusets informationssystem eller seca programvaran.

Följande förutsättning måste vara uppfyllda, för att kunna identifiera användaren och spädbarnet med utgångspunkt från streckkoden:

- Apparaten WiFi-gränssnitt är aktivt
- Enhet är ansluten till sjukhusets informationssystem
- Streckkodsläsare är ansluten till enheten

OBSERVERA:

Kontrollera streckkodsläsarens maximalt tillåtna strömförbrukning (se "Allmänna tekniska data" från sida 70). En lista med rekommenderade skanner hittar man under www.seca.com.

OBSERVERA:

Beakta konfigurationsmjukvarans och streckkodsläsarens administratörsmanual. Vid frågor hjälper seca Service gärna vidare.

1. Tryck på Start.



Displayens alla element visas kortvarigt. Därefter visas **seca** på displayen. Vågen är klar att användas när talet **0.000** visas på displayen.

Om vågen används med nätaggregat visas symbolen  på displayen.

Om en digital längdmätstång är ansluten till vågen, tillkopplas längdmätstången automatiskt (se "Mätning med digital längdmätstång" från sida 59).

2. Lägg spädbarnet på vågen.

Spädbarnets vikt visas.

Vänta tills statuslysdioden lyser grönt.

3. Skanna din användar-ID.

Ditt användar-ID har skannats framgångsrikt, när "Id:U" visas på displayen.

4. Skanna spädbarnets Patient-ID.

Patient-ID har skannats framgångsrikt, när "Id:P" visas på displayen.

OBS!

Dataförlust

När ingen inmatning sker under ca 10 minuter, annulleras delresultat.

- ▶ Utför vikt- och storleksmätningar för ett spädbarn i anslutning till varandra.

5. Mät spädbarnets kroppslängd (endast tillsammans med **seca 234**, se "Mätning med digital längdmätstång" från sida 59).

6. Tryck på kvitteringsknappen, för att skicka mätvärden till sjukhusets informationssystem eller seca programvaran.

Statuslysdioden blinkar grönt (ca 5 sekunder) medan data skickas.

7. Vänta tills statuslysdioden lyser grönt.

Alla mätresultat visas och identifikationen är avslutad.

Efter det mätvärdena skickats framgångsrikt, slocknar statuslysdioden.

OBSERVERA:

Vilka mätvärden som kan skickas, beror på förinställningarna i seca programvaran **seca connect 103**. När det uppstår frågor om detta, skall man vända sig till administratören eller sjukhusteknikern.

Avstängning av vågen

- Tryck på Start.

OBSERVERA:

Vid batteridrift förblir vågen i beredskapsläge under 60 sekunder. Om ingen inmatning sker under standby-tiden, stänger vågen av sig själv automatiskt. Standby-tiden kan anpassas (se "Ställ in standby-tid (AOff)" på sida 63).

5.4 Övriga funktioner (meny)

Vågmenyn innehåller fler funktioner som du kan använda. På så sätt kan du konfigurera vågen optimalt för dina användningsförhållanden.

En överblick över menystrukturen hittar man under "Menystruktur (336 i)" på sida 48.

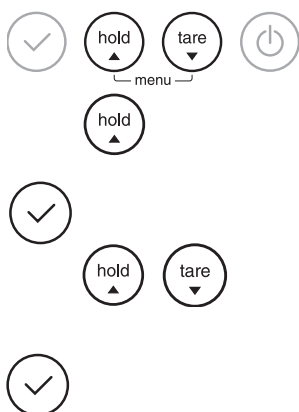
Navigering i menyn

1. Starta vågen.
2. Tryck samtidigt på de båda pilknapparna.
Den senast markerade menypunkten visas på displayen.
3. Tryck upprepade gånger på en av pilknapparna tills den önskade menypunkten visas på displayen.
4. Bekräfta markeringen med kvitteringsknappen.
Den aktuella inställningen för menypunkten eller för en undermeny visas.
5. Om du vill ändra inställningen eller gå till en annan undermeny måste du trycka på en av pilknapparna så många gånger att den önskade inställningen visas.
6. Bekräfta inställningen med kvitteringsknappen.
Menyn släcks automatiskt.
7. Om du vill göra fler inställningar måste du hämta menyn på nytt och följa beskrivningen ovan.

OBSERVERA:

Om ingen knapp trycks under några sekunder, lämnas menyn automatiskt.

Användning av differensvärdesfunktionen (bMIF)

Med BMIF-funktionen (BMIF: Breast Milk Intake Function) kan du bestämma den mängd näringsämnen som spädbarnet får i sig under amningen. Spara den aktuella vikten. Efter amningen hämtar du tillbaka den sparade vikten och väger barnet på nytt. Vågen räknar ut differensen, dvs. den upptagna näringsmängden.

OBSERVERA:

- Viktdifferensen överförs inte vid dataöverföringen per WiFi.
- När BMIF-funktionen är aktiverad, kan inga mätvärden skickas per WiFi. Kontrollera, att BMIF-funktionen är avaktiverad, när mätvärden skall skickas per WiFi (se "Dataöverföring (modeller med WiFi-gränssnitt)" på sida 68).

1. Starta vågen.
2. Lägg spädbarnet på vågen före amningen.
Den aktuella vikten visas.
3. Markera punkten "bMIF" på menyn.
Symbolen för BMIF-funktionen visas.
4. Bekräfta markeringen.
5. Markera menypunkten "Sto".
Symbolen  visas.

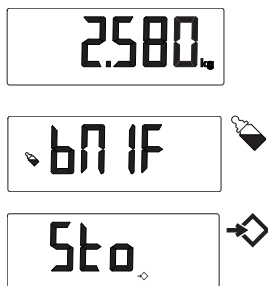



6. Bekräfta markeringen.
Displayen visar "Sto 1".
Symbolen  visas.
Pilar blinkar på displayen.
7. Markera en av de tre minnesplatserna (här: 2).
8. Bekräfta markeringen.
Det aktuella viktvärdet sparas.
9. Lägg spädbarnet på vågen igen efter måltiden.
10. Markera punkten "bMIF" på menyn.
11. Bekräfta markeringen.
12. Välj menypunkten "CAL".
13. Bekräfta markeringen.
14. Markera den lagringsplats där du sparade spädbarnets ursprungliga vikt.
Pilar blinkar på displayen.
15. Bekräfta markeringen.
Viktdifferensen, dvs. den upptagna näringsmängden, visas.
16. Om du vill avaktivera funktionen markerar du på nytt punkten "bMIF" på menyn.
17. Bekräfta markeringen.
Funktionen är avaktiverad.
Menyn släcks automatiskt.

Aktivering av Autohold-funktionen (AHOLD)

Om du aktiverar Autohold-funktionen visas mätresultatet vid alla vägningsförlopp även efter att vågen har avlastats. Du behöver alltså inte aktivera Hold-funktionen manuellt vid varje enskilt vägningsförlopp.

OBSERVERA:

- På vissa modeller aktiveras den här funktionen vid fabriken. Om du vill kan du avaktivera funktionen.
- Så snart som enheten är uppkopplad till ett WiFi-nätverk, aktiveras Autohold-funktionen automatiskt. Autohold-funktionen kan inte avaktiveras, när enheten är uppkopplad till ett WiFi-nätverk (se "Upprättande av WiFi-förbindelse (336 i)" från sida 55).



1. Markera punkten "AHOLD" på menyn.
2. Bekräfta markeringen.
Den aktuella inställningen visas.
3. Markera önskad inställning:
 - On
 - Off
4. Bekräfta markeringen.
Menyn släcks automatiskt.

Aktivering av signaltoner (bEEP)

Du kan ställa in om en signalton ska höras vid varje knapptryckning och när ett stabilt viktvärde har uppnåtts. Det sistnämnda är viktigt för Hold- och Autohold-funktionen.

OBSERVERA:

Funktionen "Signalton vid stabilt viktvärde" aktiveras vid fabriken. Om du vill kan du avaktivera funktionen.

1. Markera punkten "bEEP" på menyn.
2. Bekräfta markeringen.
3. Markera en menypunkt:
 - PrESS: Signalton vid knapptryckning
 - HOLD: Signalton vid stabilt viktvärde



On

- Bekräfta markeringen.
Den aktuella inställningen visas.
- Markera önskad inställning:
 - On
 - Off
- Bekräfta markeringen.
Menyn släcks automatiskt.
- Om du vill aktivera signaltonerna också för den andra funktionen upprepar du proceduren.

Inställning av dämpning (FIL)

FIL

FIL 0

Med hjälp av dämpningen (FIL = filter) kan du minska störningarna vid viktbestämningen (t.ex. på grund av att patienten rör sig).

- Markera punkten "FIL" på menyn.
- Bekräfta markeringen.
Den aktuella inställningen visas.
- Markera ett dämpningssteg.
 - 0: svag dämpning
 - 1: medelstark dämpning
 - 2: stark dämpning
- Bekräfta markeringen.
Menyn släcks automatiskt.

Inställning av displayens bakgrundsbelysning (Lcd)

Lcd

dUr

br l

Du kan ändra displaybakgrundsbelysningens tidslängd och ljusstyrka.

- Markera punkten "Lcd" på menyn.
- Bekräfta markeringen.
- Markera en menypunkt:
 - dUr: Tid
 - brl: Ljusstyrka
- Bekräfta markeringen.
Den aktuella inställningen visas.
- Markera önskad inställning:

| Funktion | Inställning |
|------------|---|
| Tid | <ul style="list-style-type: none"> • Short (cirka 15 sekunder) • Long (cirka 45 sekunder) • PErM (kontinuerligt) |
| Ljusstyrka | <ul style="list-style-type: none"> • 50 % • 100 % • Off |

- Bekräfta markeringen.
Menyn släcks automatiskt.
- Om du också vill göra inställningar för den andra funktionen upprepar du proceduren.

Ställ in standby-tid (AOff)

Vid batteridrift förblir vågen i beredskapsläge under 60 sekunder (fabriksinställning). Om ingen inmatning sker under standby-tiden, stänger vågen av sig själv automatiskt. Mätresultat förkastas. Man kan anpassa standby-tiden:

| Funktion | Inställning |
|---------------------|---------------------------|
| Fabriksinställning | 60 sekunder |
| Inställningssteg | 30 sekunder |
| Minimal standby-tid | 30 sekunder |
| Maximal standby-tid | 600 sekunder (10 minuter) |

600 S



Kalibrering av digital längdmätstång (LCAL)

För att anpassa standby-tiden, gör man på följande sätt:

1. Markera punkten "AOff" på menyn.
2. Bekräfta markeringen.
Det aktuellt inställda tidsintervallet visas (här: 600 sekunder).
3. Välj önskat tidsintervall:
 - Ökning av värde: Tryck på pilknapp **hold**
 - Minska värde: Tryck på pilknapp **tare**
4. Bekräfta markeringen.
Menyn släcks automatiskt.

Avviker värdet som visas på längdmätstångens display från det som visas på längdmätstångens skala, skall man justera längdmätstången:

1. Ställ längdmätstången manuellt på 50 cm.
2. Jämför längden med indikering på längdmätstångens display.
3. Om ett annat värde visas på displayen, väljer man punkten "LCAL" i menyn.
4. Bekräfta markeringen.
Kalibreringslängden på 50 cm visas.
5. Bekräfta markeringen.
Längdmätstången är kalibrerad.
Menyn släcks automatiskt.

Ändring av digitala längdmätstångens längdenhet och -indelning (LUnIT)

LUnIT

CM 05

InCh

Man kan välja enheten som skall användas för indikering av kroppslängden på längdmätstångens display. För enheten cm kan man dessutom ställa in delning av displayen.

OBSERVERA:

Följ nationellt gällande regler för mättekniska enheter.

1. Markera punkten "LUnIT" på menyn.
2. Bekräfta markeringen.
Den aktuella inställningen visas.
3. Markera önskad inställning:
 - 0,1 cm
 - 0,5 cm
 - 1 cm
 - inch
4. Bekräfta markeringen.
Menyn släcks automatiskt.

Återställning av fabriksinställningarna (rESET)

rESET

För nedanstående funktioner kan du återställa fabriksinställningarna:

| Funktion | Fabriksinställning |
|--|--------------------|
| Viktenhet | kg |
| Längdenhet | cm |
| Autohold (AHOLd) | modellberoende |
| Signalton (PrESS) | off |
| Signalton (HoLd) | on |
| Dämpning (FIL) | 0 |
| Standby-tid till automatisk avstängning (AOff) | 60 sekunder |

1. Markera punkten "rESET" på menyn.
2. Bekräfta markeringen.
Menyn släcks automatiskt.

- Stäng av vågen.
Fabriksinställningarna återställs och är tillgängliga när vågen startas nästa gång.

OBSERVERA:

När fabriksinställningarna återskapas, bibehålls WiFi-inställningarna. För att återställa WiFi-inställningarna, gör man så som beskrivs i avsnitt "Återställning av WiFi-inställningar (rESEt) (336 i)" på sida 65.

Återställning av WiFi-inställningar (rESEt) (336 i)

Före varje nykonfiguration måste WiFi-inställningarna först återställas. Därvid raderas följande informationer:

- Nätverksnamn (SSID)
- Nätverksnyckel

OBSERVERA:

När man återställer WiFi-inställningarna, återskapas även vågens fabriksinställningar automatiskt.

- Markera punkten "rESEt" på menyn.
- Tryck på kvitteringsknappen, tills en signalton ljuder.
WiFi-inställningarna är återställda.
- Upprätta en ny WiFi-förbindelse, så som beskrivs i avsnitt "Koppla upp enhet till WiFi-nätverk (WPS)" på sida 55 eller "Koppla upp enhet till WiFi-nätverk (seca connect 103)" på sida 56.



6. HYGIENISK BEREDNING

**VARNING!****Elstöt**

Apparaten är inte strömlös när startknappen trycks och displayen släcks. Elstöt kan uppstå vid hantering av vätskor på apparaten.

- ▶ Kontrollera före varje hygienisk beredning att produkten är avstängd.
- ▶ Dra ut nätkontakten före varje rengöring.
- ▶ Ta alltid ut batteriet ur apparaten innan en hygienisk beredning påbörjas (om ett batteri finns och är tekniskt nödvändigt).
- ▶ Se noga till att ingen vätska kan komma in i apparaten.

**FÖRSIKTIGT!****Apparatskada**

Olämpliga rengörings- och desinfektionsmedel kan skada apparatens känsliga ytor.

- ▶ Använd enbart klor- och alkoholfria desinfektionsmedel som uttryckligen lämpar sig för akrylglas och andra känsliga ytor (verksam substans t.ex. kvartära ammoniumföreningar).
- ▶ Använd inga skarpa eller slipande rengöringsmedel.
- ▶ Använd inga organiska lösningsmedel (t.ex. sprit eller bensin).

6.1 Rengöring

- ▶ Rengör vid behov apparatens ytor med en mjuk trasa som fuktats med en mild tvållösning.

6.2 Desinfektion

- Våg**
1. Kontrollera att desinfektionsmedlet är lämpligt för känsliga ytor och akrylglas (verksam substans t.ex. kvartära ammoniumföreningar).
 2. Följ bruksanvisningen för desinfektionsmedlet.
 3. Desinficera apparaten:
 - ▶ Fukta en mjuk trasa med desinfektionsmedel och torka av apparaten med den.
 - ▶ Följ intervallen enligt tabellen.

| Intervall | Komponenter |
|---------------------|------------------------------|
| Före varje mätning | Vågskål |
| Efter varje mätning | Vågskål |
| Vid behov | Display, manöverorgan, hölje |

Längdmätstång (om förhanden)

1. Kontrollera att desinfektionsmedlet är lämpligt för känsliga ytor och akrylglas (verksam substans t.ex. kvartära ammoniumföreningar).
2. Följ desinfektionsmedlets bruksanvisning.
3. Desinficera apparaten:
 - ▶ Fukta en mjuk trasa med desinfektionsmedel och torka av apparaten med den.
 - ▶ Följ intervallen enligt tabellen.

| Intervall | Komponenter |
|-------------------|---|
| Inden hver måling | Huvudanslag, fotanslag |
| Efter hver måling | Huvudanslag, fotanslag |
| Ved behov | <ul style="list-style-type: none">• Manöverorgan• Hölje• Mätstång med skala |

6.3 Sterilisering

Det är inte tillåtet att sterilisera apparaten.

7. FUNKTIONSKONTROLL

- ▶ Gör en funktionskontroll före varje användning.

En fullständig funktionskontroll omfattar följande:

- Visuell kontroll med avseende på mekaniska skador
- Kontroll av instrumentets uppriktning
- Visuell kontroll och funktionskontroll av indikeringselementen
- Funktionskontroll av alla manöverorgan som visas i kapitlet "Översikt"
- Funktionskontroll av alternativa tillbehör

Om du konstaterar några fel eller avvikelser under funktionskontrollen kan du först försöka att avhjälpa felet med hjälp av kapitel "Vad gör man om...?" i detta dokument.

**FÖRSIKTIGT!****Personskador**

Om du konstaterar fel eller avvikelse, under funktionskontrollen, som inte går att åtgärda med hjälp av kapitel "Vad gör man om...?" i detta dokument, får du inte använda instrumentet.

- ▶ Lämna in instrumentet för reparation hos seca Service eller en auktoriserad servicepartner.
- ▶ Beakta avsnitt "Service/Kalibrering" i detta dokument.

8. VAD GÖR MAN OM ...

8.1 Fel och felavhjälpning

| Störning | Orsak/åtgärd |
|--|--|
| ... ingen vikt visas vid belastning? | Ingen strömförsörjning till apparaten. <ul style="list-style-type: none"> - Kontrollera att vågen har startats - Kontrollera att batterierna är inlagda (batteridrivna apparater) - Kontrollera att strömförsörjningen via elnätet fungerar (nätdrivna apparater) |
| ... inte 0.000 visas före vägningen? | Enheten belastades före starten. <ul style="list-style-type: none"> - Avlasta vågen - Stäng av vågen och starta den på nytt |
| ... ett segment visas ständigt eller inte alls? | Det finns ett fel i den aktuella teckenpositionen. <ul style="list-style-type: none"> - Kontakta seca Service |
| ... displayen visar  ? | Batterispänningen sjunker. <ul style="list-style-type: none"> - Byte av batterier |
| ... displayen visar bAtt? | Batterierna är tomma. <ul style="list-style-type: none"> - Byte av batterier |
| ... displayen visar StOP? | Den maximala lasten har överskridits. <ul style="list-style-type: none"> - Avlasta vågen |
| ... displayen visar tEMP? | Omgivningstemperaturen vid apparaten är för hög eller för låg. <ul style="list-style-type: none"> - Ställ upp apparaten där omgivningstemperaturen är mellan +10 °C och +40 °C. - Cirka Vänta 15 minuter tills apparaten har anpassat sig till omgivningstemperaturen. |
| ... displayen visar Err:11? | Vågen har för stor last eller är för högt belastad i ett av hörnen. <ul style="list-style-type: none"> - Avlasta vågen eller fördela lasten mer likformigt - Starta om vågen - Kontakta seca Service |
| ... displayen visar Err:12? | Vågen hade för stor last när den startades. <ul style="list-style-type: none"> - Avlasta vågen - Starta om vågen |
| ... displayen visar Err:16? | Vågen har kommit i svängning. Nollpunkten kan inte bestämmas. <ul style="list-style-type: none"> - Starta om vågen |
| ... displayen visar Err:32? | Ett internt kommunikationsfel har uppträtt. <ul style="list-style-type: none"> - Starta om vågen - Kontakta seca Service |

8.2 Dataöverföring (modeller med WiFi-gränssnitt)

| Störning | Orsak/åtgärd |
|--|--|
| ... statuslysdioden inte lyser? | Statuslysdioden är defekt. - Kontakta seca Service |
| ... bara punkten SYS syns på rF-menyn? | WiFi-gränssnittet är avaktiverat. - Aktivera WiFi-gränssnitt |
| ... punkten rF inte visas när menyn öppnas? | Vågens WiFi-gränssnitt är defekt. - Kontakta seca Service |
| ... när noChG visas vid aktivering av WiFi-gränssnittet? | Vågen befinner sig i batteridrift, i menyn har rF\SYS On alternativet valts. - Välj alternativ PERM - Använd nättaggregat (rekommenderas) |
| ... statuslysdioden lyser röd? | <ul style="list-style-type: none"> • ID hittas inte i sjukhusets informationssystem eller i seca programvaran (se störning Id:Err). • Mätresultat mellanlagrades inte av enheten. - Upprepa mätning • Mätresultaten skickades inte till sjukhusets informationssystem eller en seca programvara. - Avaktivera BMIF-funktion (se "Användning av differensvärdesfunktionen (bMIF)" på sida 61) - Upprepa mätning - Kontrollera WiFi-förbindelse |
| ... displayen visar Id:Err? | Användarens eller patienternas ID hittas inte i sjukhusets informationssystem eller i seca programvaran. - Skanna användarens och patientens streckkod igen - Kontakta seca Service |
| ... kvitteringsknapp trycks och displayen visar Err:71? | Ingen dataöverföring möjlig, WiFi-gränssnitt är avaktiverat. - Aktivera WiFi-gränssnitt (se "Upprättande av WiFi-förbindelse (336 i)" på sida 55) |

8.3 Byta batterier

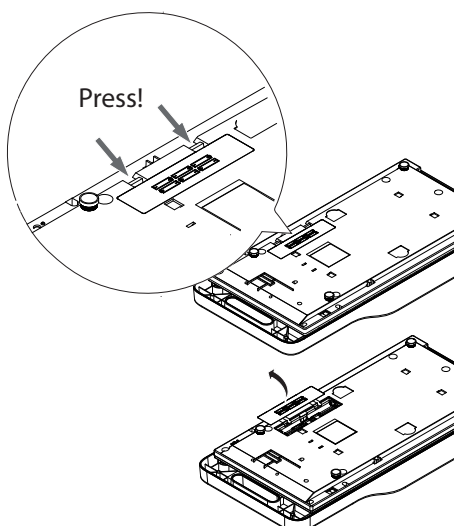

Du behöver 6 stavbatterier typ AA, 1,5 volt. Gör så här för att upprätta ström-försörjningen:

1. Öppna batterifacket.
2. Plocka ut de förbrukade batterierna ur batterifacket.
3. Lägg de nya batterierna i batterifacket.

OBSERVERA:

Kontrollera batteriernas polaritet (markeringar på batterihållaren). Om meddelandet **bAtt** visas på displayen har du vänt något av batterierna fel, eller också är batterierna tomma. Om batterier läggs in på fel håll, måste de avlägsnas omedelbart.

4. Stäng batterifacket.

9. UNDERHÅLL/KALIBRERING

9.1 Information om service och kalibrering

Vi rekommenderar dig att göra service på apparaten innan du kalibrerar om den.

OBS!

Osakkunnigt underhåll kan ge felaktiga mätvärden

- ▶ Låt enbart seca kundjänst eller en auktoriserad återförsäljare utföra underhåll och reparationer.
- ▶ Din närmaste seca Service hittar du på www.seca.com. Du kan också e-posta till service@seca.com.

Låt en auktoriserad person genomföra en kalibrering enligt gällande nationella lagbestämmelser.

Kalibrering måste alltid ske ifall en eller flera säkringsmarkeringar har skadats eller om innehållet i kalibreringsräkneverket inte överensstämmer med siffrorna på den gällande kalibreringsmarkeringen. Om säkringsmärken har skadats måste du vända dig direkt till seca Service.

9.2 Kontroll av kalibreringsräkneverkets innehåll

Denna seca våg är kalibrerad. Kalibrering får bara utföras av behöriga instanser. För att detta ska garanteras är vågen försedd med ett kalibreringsräkneverk som noterar alla förändringar av kalibreringstekniskt relevanta data.

Gör så här om du vill kontrollera att vågen är kalibrerad enligt bestämmelserna:

1. Koppla från vågen.
2. Håll någon av knapparna intryckt och starta vågen.
På displayen blinkar under några sekunder den aktuella kalibreringen.
3. Jämför det visade innehållet i kalibreringsräkneverket med det tal som anges på kalibreringsmarkeringen.

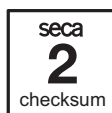

För att kalibreringen ska vara giltig måste de båda talen vara lika. Om räkneverket inte stämmer överens med markeringen måste en omkalibrering göras. Kontakta närmaste servicepartner eller seca Service. Om efterkalibrering utförts, används ett nytt, aktuellt kalibreringsmärke för identifiering av vågens kalibreringstillstånd. Detta märke säkras med en extra dekal utställd av den för efterkalibreringen auktoriserade personen. Kalibreringsmärket kan beställas från seca Service.

10. TEKNISKA DATA

10.1 Allmänna tekniska data

| Allmänna tekniska data | |
|--|--|
| Mått <ul style="list-style-type: none"> • Djup • Bredd • Höjd | 308 mm 650 mm 110 mm |
| Egenvikt <ul style="list-style-type: none"> • Våg utan längdmätstång • Våg med digital längdmätstång seca 234 • Våg med analog längdmätstång seca 232 n | ca 3,7 kg ca 5,2 kg ca 5 kg |
| Omgivningsförhållanden, användning <ul style="list-style-type: none"> • Temperatur • Lufttryck • Luftfuktighet | +10 °C – +40 °C / +50 °F – 104 °F 700 - 1060 hPa 30 % - 80 %, ingen kondens |
| Omgivningsförhållanden, lagring <ul style="list-style-type: none"> • Temperatur • Lufttryck • Luftfuktighet | -10 °C – +65 °C / +14 °F – 149 °F 700 - 1060 hPa 0 % - 95 %, ingen kondens |
| Omgivningsförhållanden, transport <ul style="list-style-type: none"> • Temperatur • Lufttryck • Luftfuktighet | -10 °C – +65 °C / +14 °F – 149 °F 700 - 1060 hPa 0 % - 95 %, ingen kondens |
| Teckenhöjd | 20 mm |
| Strömförsörjning <ul style="list-style-type: none"> • Nätaggregat (modellberoende) <ul style="list-style-type: none"> - Matningsspänning - maximal strömförbrukning • Batterier <ul style="list-style-type: none"> - Matningsspänning - Batterityp | 12 V normalt 500 mA 9 V 6 x typ AA, 1,5 V |
| USB-modul (modellberoende) <ul style="list-style-type: none"> • Skannerns strömförbrukning | max. 500 mA |
| Nätspänning | 100 V - 240 V |
| Nätfrekvens | 50 Hz - 60 Hz |
| Strömförbrukning <ul style="list-style-type: none"> • utan längdmätstång, utan WiFi-gränssnitt, utan USB-gränssnitt, utan bakgrundsbelysning • med digital längdmätstång seca 234, WiFi-gränssnitt aktiverat, USB-gränssnitt aktiverat, permanent bakgrundsbelysning (ljusstyrka: 100 %) | 26 mA 240 mA |
| Maximal gångtid vid batteridrift <ul style="list-style-type: none"> • utan WiFi-gränssnitt, utan USB-gränssnitt, utan bakgrundsbelysning • WiFi-gränssnitt aktiverat, USB-gränssnitt aktiverat | ca 60 timmar Nätaggregat rekommenderas |
| Medicinsk produkt enligt direktiv 93/42/EEG | Klass I med mätfunktion |
| EN 60 601-1: <ul style="list-style-type: none"> • skyddsisolerad apparat, skyddsklass II: • elektromedicinsk apparat typ B: |   |
| Kapslingsklass | IP20 |
| Användningssätt | Kontinuerlig drift |

| Allmänna tekniska data | |
|--|---|
| Gränssnitt (modellberoende): | USB 2.0 |
| • Streckkodsläsare | WiFi (IEEE 802.11b/g/n/e/i) |
| • seca programvara och sjukhusets informationssystem | (Konfigurationsmjukvara seca connect 103 kan laddas ner i apparatens nedladdningsområde under www.seca.com) |

10.2 Vägningstekniska data

| Vägningstekniska data | |
|--|-----------|
| Kalibrering enligt direktiv 2014/31/EU | Klass III |
| Maximal last | |
| • Delvägningsområde 1 | 10 kg |
| • Delvägningsområde 2 | 20 kg |
| Minsta kapacitet | 100 g |
| Skaldelning | |
| • Delvägningsområde 1, 0 kg - 10 kg | 5 g |
| • Delvägningsområde 2, > 20 kg | 10 g |
| Tareringsområde | 10 kg |
| Noggrannhet vid första kalibrering | |
| • Delvägningsområde 1, 0,0 kg - 2,5 kg | ± 2,5 g |
| • Delvägningsområde 1, 2,5 kg - 10 kg | ± 5 g |
| • Delvägningsområde 2, 10 kg - 20 kg | ± 10 g |

10.3 Tekniska uppgifter, längdmätning

| Mättekniska data, längdmätning | |
|--|---|
| Digital längdmätstång seca 234 | |
| - Mätområde | 35 - 80 cm |
| - Skaldelning | 1 mm |
| | (inställbar display-skaldelning: 1 mm, 5 mm, 10 mm) |
| - Noggrannhet | ± 5 mm |
| Analog längdmätstång seca 232 n | |
| - Mätområde | 35 - 80 cm |
| - Skaldelning | 1 mm |
| - Noggrannhet | ± 5 mm |

11. TILLVALSTILLBEHÖR (336)

| Tillbehör | Artikelnummer |
|---|---------------|
| Strömförsörjning: | |
| • Switchmod nätaggreat: 100-240 V~ / 50-60 Hz, 12 V= / 0,5 A | 68 32 10 270 |
| Längdmätstånger: | |
| • analog längdmätstång seca 232 n | |
| - cm-variant | 232 1717 008 |
| - inch-variant | 232 1817 008 |
| • digital längdmätstång seca 234 | 234 1717 009 |
| Bärväska för spädbarnsvåg seca 428 | 428 0000 004 |

12. TILLVALSTILLBEHÖR (336 i)

| Tillbehör | Artikelnummer |
|---|--|
| Längdmätstänger: <ul style="list-style-type: none">• analog längdmätstång seca 232 n<ul style="list-style-type: none">- cm-variant 232 1717 008- inch-variant 232 1817 008• digital längdmätstång seca 234 234 1717 009 | |
| Programvara (PC och server): <ul style="list-style-type: none">• seca connect 103 | Hämta på www.seca.com |
| Streckkodsläsare | se rekommendation under www.seca.com |
| Bärväska för spädbarnsvåg seca 428 | 428 0000 004 |

13. RESERVDELAR (336 i)

| Reservdel | Artikelnummer |
|--|---------------|
| Strömförsörjning: <ul style="list-style-type: none">• Switchmod nätaggreat: 100-240 V~ / 50-60 Hz, 12 V= / 0,5 A | 68 32 10 270 |

14. AVFALLSHANTERING

14.1 Omhändertagande av apparaten



Apparaten får inte tas om hand som hushållsavfall. Omhänderta den på fackmässigt sätt som elektronikskrot. Följ gällande bestämmelser. Om du behöver mer information kan du kontakta vår service på

service@seca.com

14.2 Omhändertagande av batterierna



Begagnade batterier får inte tas om hand som hushållsavfall, oavsett om de innehåller skadliga ämnen eller inte. Som konsument är du enligt lag skyldig att lämna begagnade batterier till kommunala uppsamlingsplatser eller till fackhandeln för omhändertagande. Lämna bara in batterier som är helt urladdade.

15. GARANTI

Vi lämnar två års garanti räknat från leveransdagen för brister som kan hänföras till material- eller tillverkningsfel. Löstagbara delar som t.ex. batterier, kablar, nätadapterar m.m. omfattas inte av garantin. Brister som omfattas av garantin avhjälps utan kostnad för kunden mot uppvisande av köpbevis. Inga ytterligare anspråk godkänns. Kostnaden för transport tur och retur bestrids av kunden om apparaten befinner sig på en annan plats än på kundens företagsadress. Vid transportskador kan garantianspråk ställas bara om den kompletta originalförpackningen har använts vid transporten och om vågen har varit fastsatt och säkrad i förpackningen så som i originalförpackat tillstånd. Spara därför alla förpackningsdelar.

Garantin gäller inte om apparaten öppnas av personer utan uttrycklig auktorisation från seca för detta ändamål.

Om du behöver återropa garantin ber vi dig att vända dig till din seca-filial eller till den återförsäljare som du har beställt produkten från.

16. FÖRSÄKRAN OM ÖVERENSSTÄMMELSE

16.1 För Europa



Härmed förklarar seca gmbh & co. kg att produkten uppfyller bestämmelserna i tillämpliga EU-direktiv. Den kompletta överensstämmelseförklaringen finns på: www.seca.com.

16.2 För USA och Kanada

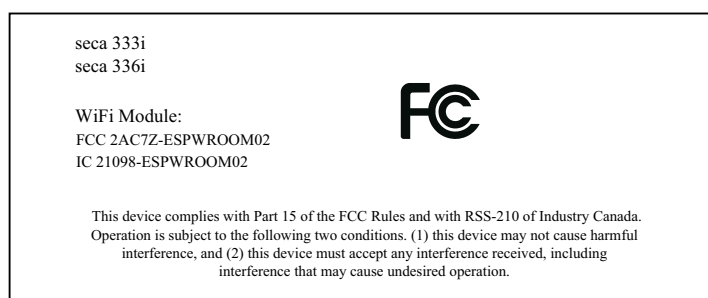
**NOTE:**

This device complies with Part 15 of the FCC Rules and with RSS-210 of Industry Canada. Operation is subject to the following two conditions:

- This device may not cause harmful interference.
- This device must accept any interference received, including interference that may cause undesired operation.

NOTE:

Changes or modifications made to this equipment not expressly approved by seca may void the FCC authorization to operate this equipment.

NOTE:

Radiofrequency radiation exposure information:

This equipment complies with FCC radiation exposure limits set forth for an uncontrolled environment. This equipment should be installed and operated with minimum distance of 1 m between the radiator and your body. This transmitter must not be co-located or operating in conjunction with any other antenna or transmitter.

INNHOLDSFORTEGNELSE

| | | | |
|--|------------|---|----|
| 1. Beskrivelse av apparatet | 76 | | |
| 1.1 Bruksformål | 76 | | |
| Vekt | 76 | | |
| Målestasjon | 76 | | |
| 1.2 Funksjonsbeskrivelse | 76 | | |
| Vekt | 76 | | |
| WiFi-grensesnitt | 76 | | |
| Målestav for høyde | 76 | | |
| USB-grensesnitt (modeller med WiFi-grensesnitt) | 76 | | |
| Dataoverføring (modeller med WiFi-grensesnitt) | 76 | | |
| 1.3 Brukernes kvalifikasjoner | 76 | | |
| Administrasjon (modeller med WiFi-grensesnitt) | 76 | | |
| Betjening | 76 | | |
| 2. Sikkerhetsopplysninger | 77 | | |
| 2.1 Sikkerhetsinstrukser i denne bruksanvisningen. . . | 77 | | |
| 2.2 Grunnleggende sikkerhetsinstrukser | 77 | | |
| Håndtering av apparatet | 77 | | |
| Forebyggelse av elektrisk støt | 78 | | |
| Forebyggelse av skader og infeksjoner | 78 | | |
| Forebyggelse av apparatskader | 79 | | |
| Håndtering av måleresultater | 79 | | |
| Håndtering av emballasje | 79 | | |
| Håndtering av batterier og oppladbare batterier | 80 | | |
| 3. Oversikt | 81 | | |
| 3.1 Kontrollelementer | 81 | | |
| 3.2 Betjenings-elementer målestav for høyde seca 234 (ekstrautstyr) | 82 | | |
| 3.3 Betjenings-elementer målestav for høyde seca 232 n (ekstrautstyr) | 83 | | |
| 3.4 Menystruktur (336 i) | 84 | | |
| 3.5 Menystruktur (336) | 85 | | |
| 3.6 Symboler i displayet | 86 | | |
| 3.7 Merking på apparatet og på merkeplaten. | 86 | | |
| 3.8 Merking på emballasjen | 87 | | |
| 4. Gjøre apparatet klart til bruk | 88 | | |
| 4.1 Levering (336 i) | 88 | | |
| 4.2 Levering (336) | 89 | | |
| 4.3 Stille opp og innrette apparat | 89 | | |
| 4.4 Opprette strømforsyningen | 90 | | |
| Sette i batterier | 90 | | |
| 4.5 Tilkopling av strekkodeskanneren | 91 | | |
| 4.6 Opprette WiFi-forbindelse (336 i) | 91 | | |
| Forbinde apparat med WiFi-nettverk (WPS) .. | 91 | | |
| Forbinde apparat med WiFi-nettverk (seca connect 103) | 92 | | |
| 5. Betjening | 92 | | |
| 5.1 Veie (ingen gjenkjenning av strekkoden) | 92 | | |
| Starte veiingen | 92 | | |
| Tarering av tilleggsvekt (Tare) | 93 | | |
| | | Vise måleresultat konstant (Hold) | 93 |
| | | Slå av vekten | 93 |
| 5.2 Måle kroppshøyde (alternativ) | 94 | | |
| Måle med analog målestav for høyde | 94 | | |
| Måle med digital målestav for høyde | 94 | | |
| 5.3 Måle med gjenkjenning av strekkoden (336 i) .. | 95 | | |
| Slå av vekten | 96 | | |
| 5.4 Andre funksjoner (meny) | 96 | | |
| Navigere i menyen | 96 | | |
| Aktivere Autohold-funksjonen (AHOLD) | 97 | | |
| Aktivere signaltoner (bEEP) | 98 | | |
| Innstilling av demping (FIL) | 98 | | |
| Stille inn displayets bakgrunnsbelysning (Lcd) | 98 | | |
| Innstille tiden i standby (AOFF) | 99 | | |
| Kalibrere digital målestav for høyde (LCAL) .. | 99 | | |
| Omkople lengdeenhet og -deling på den digitale målestaven for høyde (LUNIT) | 99 | | |
| Gjenopprette fabrikkinnstillingene (rESEt) .. | 100 | | |
| Tilbakestille WiFi-innstillinger (rESEt) (336 i) . | 100 | | |
| 6. Hygienisk forberedelse | 101 | | |
| 6.1 Rengjøring | 101 | | |
| 6.2 Desinfeksjon | 101 | | |
| Vekt | 101 | | |
| Målestav for høyde (hvis den finnes) | 101 | | |
| 6.3 Sterilisering | 102 | | |
| 7. Funksjonskontroll | 102 | | |
| 8. Hva må gjøres hvis... | 102 | | |
| 8.1 Feil og utbedring av feil | 102 | | |
| 8.2 Dataoverføring (modeller med WiFi-grensesnitt) | 103 | | |
| 8.3 Bytt batteriene | 104 | | |
| 9. Vedlikehold/kalibrering | 104 | | |
| 9.1 Opplysninger om vedlikehold og kalibrering .. | 104 | | |
| 9.2 Kontroll av kalibreringstillerinnholdet | 104 | | |
| 10. Tekniske data | 105 | | |
| 10.1 Generelle tekniske data | 105 | | |
| 10.2 Veietekniske data | 106 | | |
| 10.3 Tekniske data, høydemåling | 106 | | |
| 11. Ekstrautstyr (336) | 106 | | |
| 12. Ekstrautstyr (336 i) | 107 | | |
| 13. Reservedeler (336 i) | 107 | | |
| 14. Avfallshåndtering | 107 | | |
| 14.1 Avhending av apparatet | 107 | | |
| 14.2 Avhending av batteriene | 107 | | |
| 15. Garanti | 107 | | |
| 16. Samsvarserklæring | 108 | | |
| 16.1 For Europa | 108 | | |
| 16.2 For USA og Canada | 108 | | |

1. BESKRIVELSE AV APPARATET

1.1 Bruksformål

Vekt Den elektroniske spedbarnsvekten **seca 336/336 i** brukes i hovedsak, i samsvarende med nasjonale forskrifter, i sykehus, legepraksiser og stasjonære pleieinstitusjoner.

Spedbarnsvekten tjener til konvensjonell vektbestemmelse, konstatering av allmenn ernæringstilstand og den støtter den behandlende legen når vedkommende skal gi en diagnose eller avgjøre behandlingsmåten. For å kunne gi en nøyaktig diagnose må imidlertid legen iverksette andre målrettede undersøkelser i tillegg til måling av vekt, samt ta resultatene av disse med i vurderingen.

Målestasjon I forbindelse med målestaver for høyde som kan fås som ekstrautstyr **seca 234** og **seca 232 n** brukes spedbarnsvekten **seca 336/336 i** som målestasjon. Målestasjonen brukes til konvensjonell måling av vekt og kroppshøyde, konstatering av allmenn ernæringstilstand, og den støtter den behandlende legen når vedkommende skal gi en diagnose eller avgjøre behandlingsmåte. For å kunne gi en nøyaktig diagnose må imidlertid legen iverksette andre målrettede undersøkelser i tillegg til måling av vekt og høyde, samt ta resultatene av disse med i vurderingen.

1.2 Funksjonsbeskrivelse

Vekt Målingen av vekten utføres med fire vektceller. Vekten kan transporteres med håndtaket.

WiFi-grensesnitt Modellen **seca 336 i** kan sende måleresultater via en WiFi-forbindelse til et sykehusinformasjonssystem eller en seca programvare.

Målestav for høyde Vekten kan med den analoge målestaven for høyde **seca 232 n** eller den digitale målestaven for høyde **seca 234** utvides til en målestasjon. Den digitale målestaven for høyde **seca 234** har et eget display og koples til vekten med et støpsel. Måleresultatene kan sendes til vekten og overføres pr. WiFi til et sykehusinformasjonssystemet.

USB-grensesnitt (modeller med WiFi-grensesnitt) En strekkodeskanner kan koples til USB-grensesnittet. Slik kan brukere og pasienter identifiseres ved hjelp av strekkodene og måleresultater tilordnes i sykehusinformasjonssystemet.

Dataoverføring (modeller med WiFi-grensesnitt) Forbindelsen fra apparatet til sykehusinformasjonssystemet opprettes via konfigurasjonsprogramvaren **seca connect 103**. En aktuell versjon av konfigurasjonsprogramvaren finner du i apparatets nedlastingsområde på www.seca.com.

1.3 Brukernes kvalifikasjoner

Administrasjon (modeller med WiFi-grensesnitt) Apparatet må utelukkende innrettes og integreres i et nettverk av erfarne administratorer eller sykehusteknikere.

Betjening Apparatene skal utelukkende betjenes av medisinsk fagpersonale.

2. SIKKERHETSOPPLYSNINGER

2.1 Sikkerhetsinstrukser i denne bruksanvisningen



FARE!

Indikerer en situasjon med uvanlig stor fare. Dersom du ikke tar hensyn til denne merknaden, vil det oppstå alvorlige irreversible eller dødelige personskader.



ADVARSEL!

Indikerer en situasjon med uvanlig stor fare. Dersom du ikke tar hensyn til denne merknaden, kan det oppstå alvorlige irreversible eller dødelige personskader.



FORSIKTIG!

Indikerer en farlig situasjon. Dersom du ikke tar hensyn til denne merknaden, kan det oppstå lette til middels alvorlige personskader.

OBS!

Indikerer en mulig feil betjening av apparatet. Dersom du ikke tar hensyn til denne merknaden, kan det oppstå skader på apparatet eller feilaktige måleresultater.

MERKNAD:

Inneholder tilleggsopplysninger om bruken av apparatet.

2.2 Grunnleggende sikkerhetsinstrukser

Håndtering av apparatet

- ▶ Følg instruksjonene i denne bruksanvisningen.
- ▶ Ta godt vare på bruksanvisningen. Bruksanvisningen er en del av apparatet og må være tilgjengelig til enhver tid.



FARE!

Eksplosjonsfare

Apparatet må ikke plasseres i et miljø beriket med følgende gasser:

- Surstoff
- Brennbare bedøvelsesmidler
- Andre brennbare stoffer/luftblandinger



FORSIKTIG!

Fare for pasienter, skade på utstyr

- ▶ Øvrige apparater som er tilkoplede medisinske elektriske apparater skal være i samsvar med de respektive IEC- eller ISO-standarder (f.eks. IEC 60950 for databehandlingsutstyr). Videre skal alle konfigurasjoner samsvare med de normative kravene for medisinske systemer (se enten IEC 60601-1-1 eller avsnitt 16 i 3. utgave av IEC 60601-1). Den som kobler ekstra utstyr til medisinsk elektrisk utstyr står for systemkonfigurasjonen og er dermed ansvarlig for at systemet oppfyller de normative kravene til

systemene. Det bør bemerkes at med hensyn til ovennevnte standardkrav har lokale lover prioritet. For henvendelser, vennligst kontakt din lokale forhandler eller teknisk service.

- ▶ Sørg for at vedlikehold og kalibreringer utføres med jevne mellomrom, i samsvar med gjeldende avsnitt i apparatets bruksanvisning.
- ▶ Tekniske endringer i enheten er ikke tillatt. Apparatet inneholder ingen deler som brukeren kan vedlikeholde. Sørg for at vedlikehold og reparasjoner kun utføres av en autorisert seca servicepartner. Servicepartnere i nærheten finner du på www.seca.com eller send en e-post til service@seca.com.
- ▶ Bruk utelukkende original seca tilbehør og -reservedeler. I motsatt fall gir seca ingen form for garanti.



FORSIKTIG!

Fare for pasienter, feilfunksjon

- ▶ Hold en minsteavstand på ca. 1 meter fra elektriske medisinske apparater til HF-apparater, som f.eks. mobiltelefoner, for å unngå feilmålinger eller feil på den trådløse overføringen.
- ▶ Hold en minsteavstand på ca. 1 meter med HF-apparater som f.eks. mobiltelefoner for å unngå feilmålinger eller feil på den trådløse overføringen.
- ▶ Utgangseffekten på HF-apparater kan kreve en minsteavstand på mer enn 1 meter. Detaljer finner du på www.seca.com.

Forebyggelse av elektrisk støt



ADVARSEL!

Elektrisk støt

- ▶ Plasser apparatet som skal brukes med nettadapter slik at stikkontakten er lett tilgjengelig, og apparatet raskt kan koples fra nettet.
- ▶ Kontroller at den lokale strømforsyningen samsvarer med opplysningene på nettadapteren.
- ▶ Du må aldri ta i nettadapteren med fuktige hender.
- ▶ Bruk ikke skjoteledninger og multistikk.
- ▶ Pass på at kabler ikke klemmes eller kan bli skadet på grunn av skarpe kanter.
- ▶ Pass på at kabler ikke kommer i berøring med varme gjenstander.
- ▶ Du må ikke bruke apparatet høyere enn 3000 m over havet.

Forebyggelse av skader og infeksjoner



ADVARSEL!

Skader på grunn av fall

Spedbarnsvektet plasseres som regel på høytstående arbeidsflater. Dersom spedbarnet faller ned fra arbeidsflaten, kan det bli utsatt for alvorlige, irreversible eller dødelige skader.

- ▶ Kontroller at apparatet står stabilt og plant.
- ▶ Legg kabler (hvis for hånden) slik at brukeren ikke kan snuble i dem.
- ▶ La aldri spedbarn være uten tilsyn.

**ADVARSEL!**
Infeksjonsrisiko

- ▶ Vask hendene før og etter hver måling for å redusere risikoen for krysskontaminasjoner og nosokomiale infeksjoner.
- ▶ Dekontaminer apparatet med jevne mellomrom, i samsvar med beskrivelsen i gjeldende avsnitt i dette dokumentet.
- ▶ Forviss deg om at pasienten ikke har smittende sykdommer.
- ▶ Forviss deg om at pasienten ikke har åpne sår eller infeksjøs hudforandringer der hvor det kan oppstå berøring med apparatet.

Forebygging av apparatskader**OBS!****Skader på apparatet**

- ▶ Pass på at det aldri kommer væske inn i apparatet. Det kan føre til ødeleggelse av elektronikken.
- ▶ Slå apparatet av før du trekker nettadapteren ut av stikkontakten.
- ▶ For apparater med nettdrift: Trekk nettadapteren ut av stikkontakten hvis du ikke skal bruke apparatet i en lengre periode. Bare da er apparatet uten strøm.
- ▶ For apparater med batteridrift eller batterimodus: Ta ut batteriene/ batteripakkene når apparatet ikke skal brukes i en lengre periode. Bare da er apparatet uten strøm.
- ▶ La ikke apparatet falle ned.
- ▶ Utsett ikke apparatet for støt eller vibrasjoner.
- ▶ Utfør en funksjonskontroll med jevne mellomrom, i samsvar med beskrivelsen i gjeldende avsnitt i dette dokumentet. Bruk ikke apparatet hvis det ikke fungerer forskriftsmessig eller har skader.
- ▶ Utsett ikke apparatet for direkte sollys, og pass på at det ikke finnes varmekilder i umiddelbar nærhet. For høye temperaturer kan føre til skader på elektronikken.
- ▶ Unngå raske temperatursvingninger. Hvis apparatet transporteres slik at det oppstår en temperaturforskjell på mer enn 20 °C, må du la apparatet hvile i minst 2 timer før det slås på. I motsatt fall dannes det kondensvann som kan føre til skader på elektronikken.
- ▶ Bruk apparatet utelukkende ved formålmessige omgivelsesbetingelser.
- ▶ Lagre apparatet utelukkende ved formålmessige lagringsbetingelser.
- ▶ Bruk kun desinfeksjonsmidler uten klor og alkohol som er eksplisitt egnet for akrylglass og andre ømfintlige overflater (virkestoff: f.eks. kvartære ammoniumsforbindelser).
- ▶ Ikke bruk skarpe eller skurende rengjøringsmidler.
- ▶ Ikke bruk organiske løsemidler (f. eks. sprit eller bensin).

Håndtering av måleresultater**OBS!****Motstridende måleresultater**

- ▶ Før du lagrer elektronisk og fortsetter på bruke måleverdier som er målt med dette apparatet (f.eks. i en seca PC-programvare eller i et informasjonssystem for sykehus), må du kontrollere at måleverdiene er plausible.
- ▶ Hvis måleverdier er overført til en seca PC-programvare eller til et informasjonssystem for sykehus, må du før videre bruk kontrollere at måleverdiene er plausible og tilordnet korrekt pasient.

Håndtering av emballasje



ADVARSEL!

Fare for å bli kvalt

- ▶ Emballasje av plastforlie (poser) utgjør en fare for å bli kvalt.
- ▶ Oppbevar emballasje utilgjengelig for barn.
- ▶ Hvis originalemballasjen ikke lenger finnes, må du kun bruke plastposer med sikkerhetshull for å redusere faren for å bli kvalt. Bruk hvis mulig materialer som kan gjenvinnes.

MERKNAD:

Oppbevar originalemballasjen til senere bruk (f.eks. returnering mht. vedlikehold).

Håndtering av batterier og oppladbare batterier



ADVARSEL!

Personskader på grunn av ikke-forskriftsmessig håndtering

Batteriene og de oppladbare batteriene inneholder skadelige stoffer som kan bli satt fri eksplosjonsaktig ved ikke-forskriftsmessig håndtering.

- ▶ Forsøk ikke å lade opp batteriene igjen.
- ▶ Varm ikke opp batterier/akkumulatorer.
- ▶ Forbrenn ikke batterier/akkumulatorer.
- ▶ Dersom det har lekket ut syre, må du unngå kontakt med hud, øyne og slimhinner. Skyll de berørte stedene på kroppen med rikelig rent vann og oppsøk omgående en lege.

OBS!





Skader på apparater og funksjonsfeil på grunn av ikke-forskriftsmessig håndtering

- ▶ Bruk kun batteritype/akkumulatortype som er angitt i dette dokumentet.
- ▶ Skift alltid ut alle batterier/akkumulatorer samtidig.
- ▶ Kortslutt ikke batterier/akkumulatorer.
- ▶ Ta ut batteriene/akkumulatorene når apparatet ikke skal brukes i en lengre periode. Da kan det ikke lekke ut syre i apparatet.
- ▶ Du må ikke lenger bruke apparatet hvis det har trengt syre inn i det. La en autorisert seca servicepartner kontrollere apparatet og reparere det ved behov.

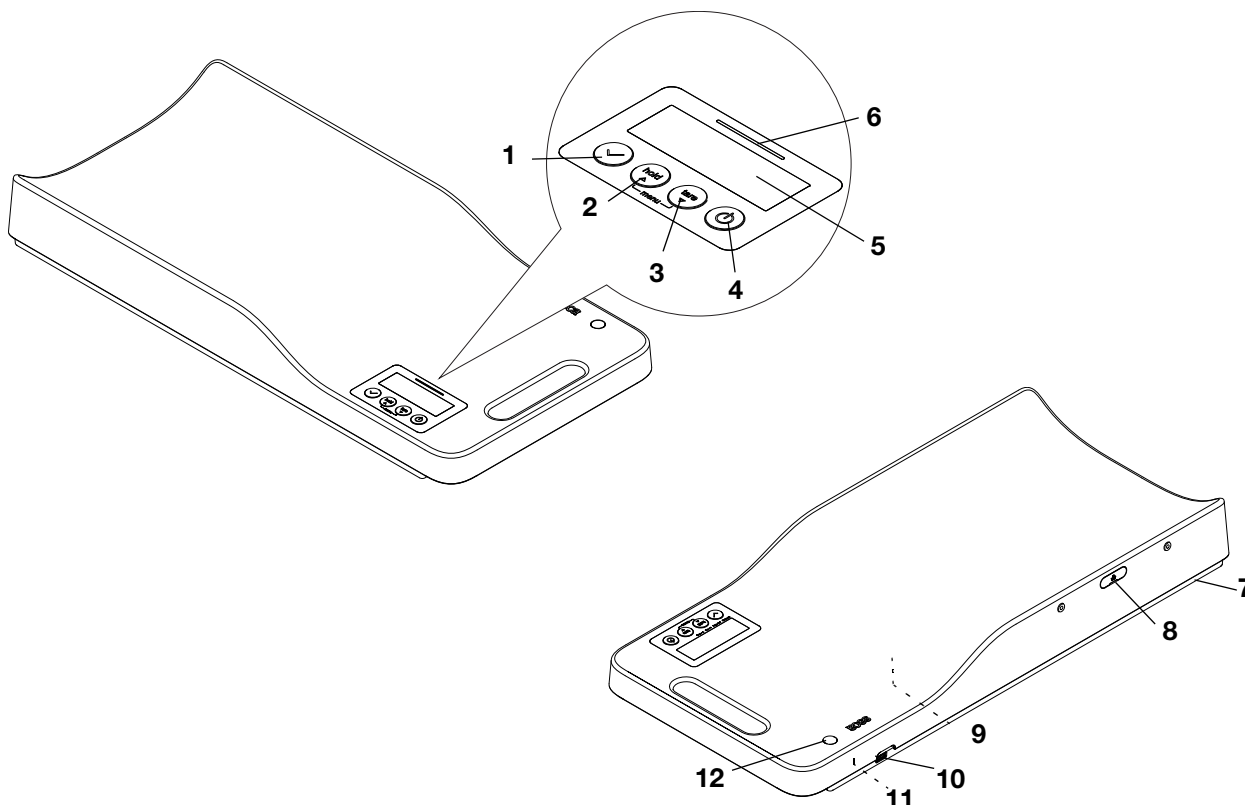
3. OVERSIKT

3.1 Kontrollelementer



| Nr. | Kontrollelement | Funksjon |
|-----|---|--|
| 1 |  | Bekreftelses-tast <ul style="list-style-type: none"> • Under veiingen (sende bare seca 336 i): <ul style="list-style-type: none"> - måleresultater til et sykehusinformasjonssystem - Sende måleresultater til seca programvare • I menyen: <ul style="list-style-type: none"> - Bekrefte valgt meny punkt - Innstilling av verdi |
| 2 |  | Piltast hold <ul style="list-style-type: none"> • Under veiing: <ul style="list-style-type: none"> - aktivere Hold-funksjonen • I menyen: <ul style="list-style-type: none"> - Skifte til neste meny punkt eller velge neste innstilling |
| 3 |  | Piltast tare <ul style="list-style-type: none"> • Under veiing: <ul style="list-style-type: none"> - aktivere Tare-funksjonen • I menyen: <ul style="list-style-type: none"> - Skifte til forrige meny punkt eller velge forrige innstilling |
| 4 |  | Start-tast <ul style="list-style-type: none"> - Slå apparatet på og av |
| 5 | Display | Visningselement for måleresultater og for konfigurasjon av apparatet |

| Nr. | Kontrollelement | Funksjon |
|-----|--|---|
| 6 | Status-LED | <p>Viser statusen til datainnsamling og dataoverføring (bare seca 336 i):</p> <ul style="list-style-type: none"> • Lyser grønt: Identifikasjonsprosess eller måleprosess har begynt. • Blinker grønt (i ca. 5 sekunder): Måleresultater sendes til sykehusinformasjonssystemet (alt etter innstilling). • Lyser grønt (i ca. 5 sekunder): Måleresultater er sendt til sykehusinformasjonssystemet (alt etter innstilling). • Lyser rødt (i ca. 5 sekunder, se «Dataoverføring (modeller med WiFi-grensesnitt)» fra side 76): <ul style="list-style-type: none"> - ID ble ikke funnet i sykehusinformasjonssystemet eller i seca programvaren. - Apparatet har ikke mellomlagret måleresultater. - Måleresultatene ble ikke sendt til et sykehusinformasjonssystemet eller en seca programvare. <p>MERKNAD: Hvilke data som skal innsamles og overføres innstilles i konfigurasjonsprogramvaren. Ved spørsmål ta kontakt med din administrator eller tekniker på sykehus.</p> |
| 7 | Fotskrue | 4 stk., brukes til nøyaktig innretting |
| 8 | Elektrisk tilkoping (med beskyttelsehette) | Brukes til tilkoping av en digital målestav for høyde |
| 9 | Batteriom | Feste for batterier, type AA, 1,5 volt |
| 10 | USB-grensesnitt | Brukes for tilkoping av en strekkodeskanner (modell med WiFi-grensesnitt) |
| 11 | Nettkopling | Brukes for å kople til nettadapteren |
| 12 | Vater | Viser om apparatet står vannrett (kalibrerte modeller) |

3.2 Betjeningselementer målestav for høyde seca 234 (ekstrautstyr)

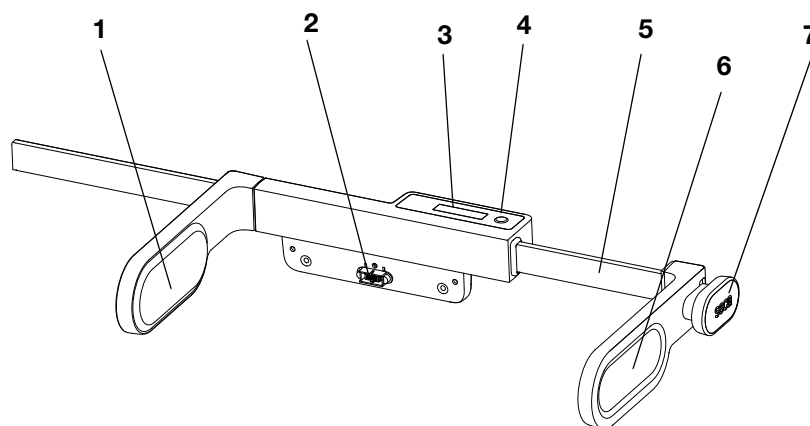

| Nr. | Kontrollelement | Funksjon |
|-----|--------------------|---|
| 1 | Hodeanlegg | Brukes for plassering av spedbarnet |
| 2 | Plugg | Brukes for tilkoping til en vekt |
| 3 | Display | Visningselement for måleresultater |
| 4 | hold-tast | Sender måleresultat til den tilkoblede vekten |
| 5 | Målestav med skala | Brukes for å avlese kroppshøyden |
| 6 | Fotanlegg | Brukes for plassering av spedbarnet |
| 7 | Håndtak | Brukes for forskyvning av fotanlegget |

3.3 Betjenings-elementer målestav for høyde seca 232 n (ekstrautstyr)

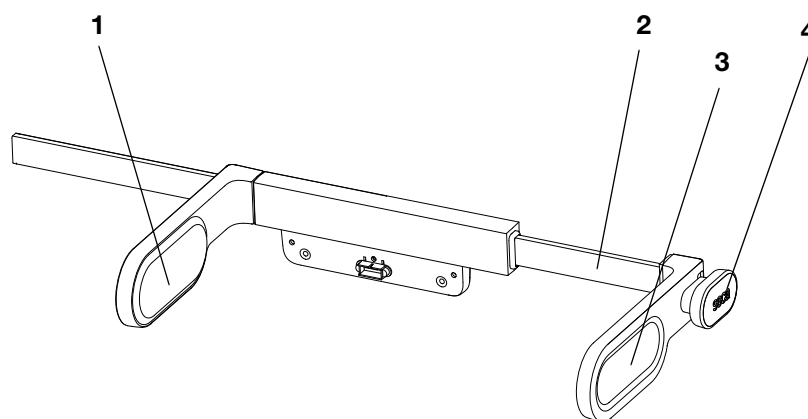

| Nr. | Kontrollelement | Funksjon |
|-----|--------------------|---------------------------------------|
| 1 | Hodeanlegg | Brukes for plassering av spedbarnet |
| 2 | Målestav med skala | Brukes for å avlese kroppshøyden |
| 3 | Fotanlegg | Brukes for plassering av spedbarnet |
| 4 | Håndtak | Brukes for forskyvning av fotanlegget |

3.4 Menystruktur (336 i)

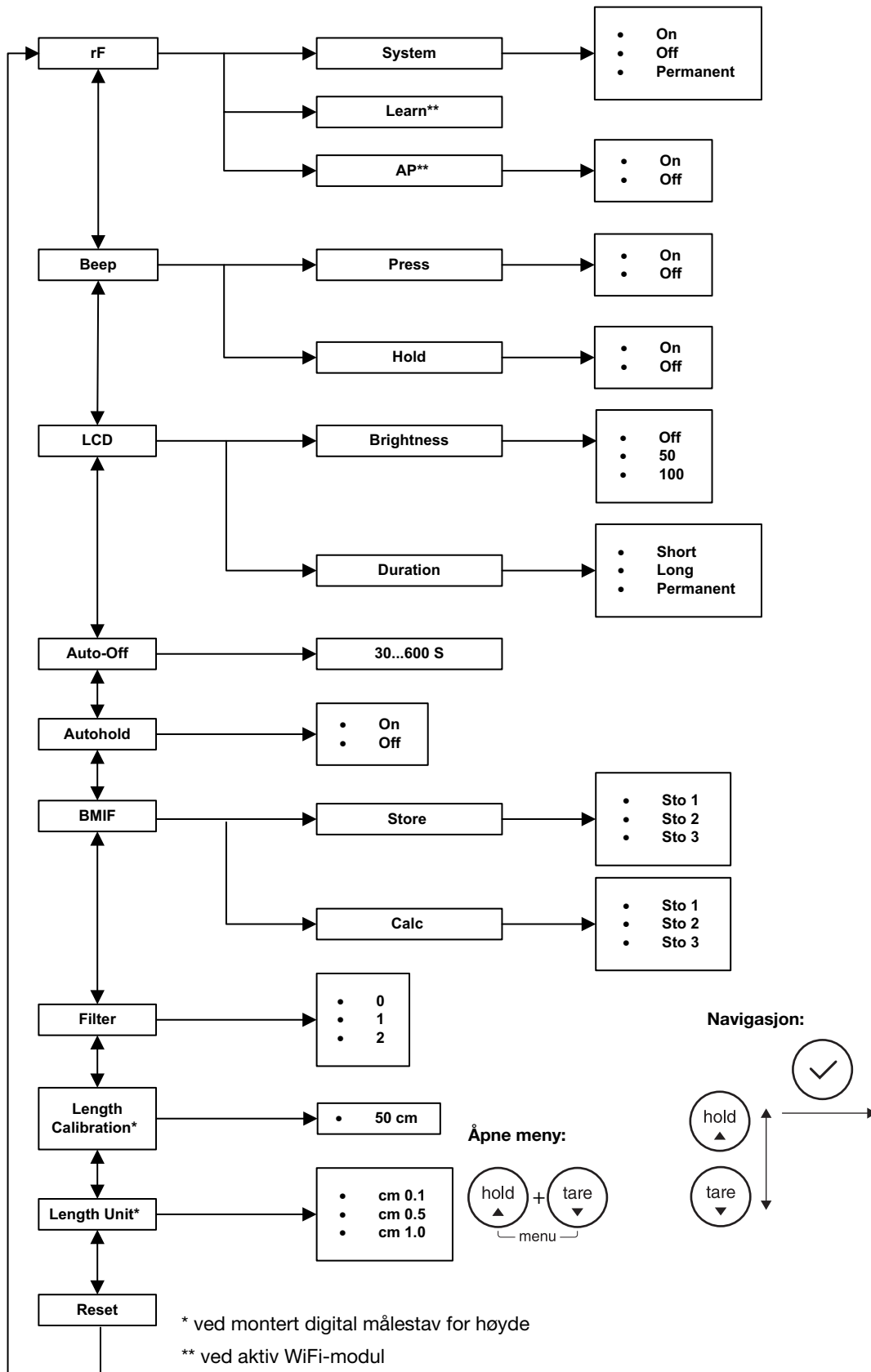

3.5 Menystruktur (336)

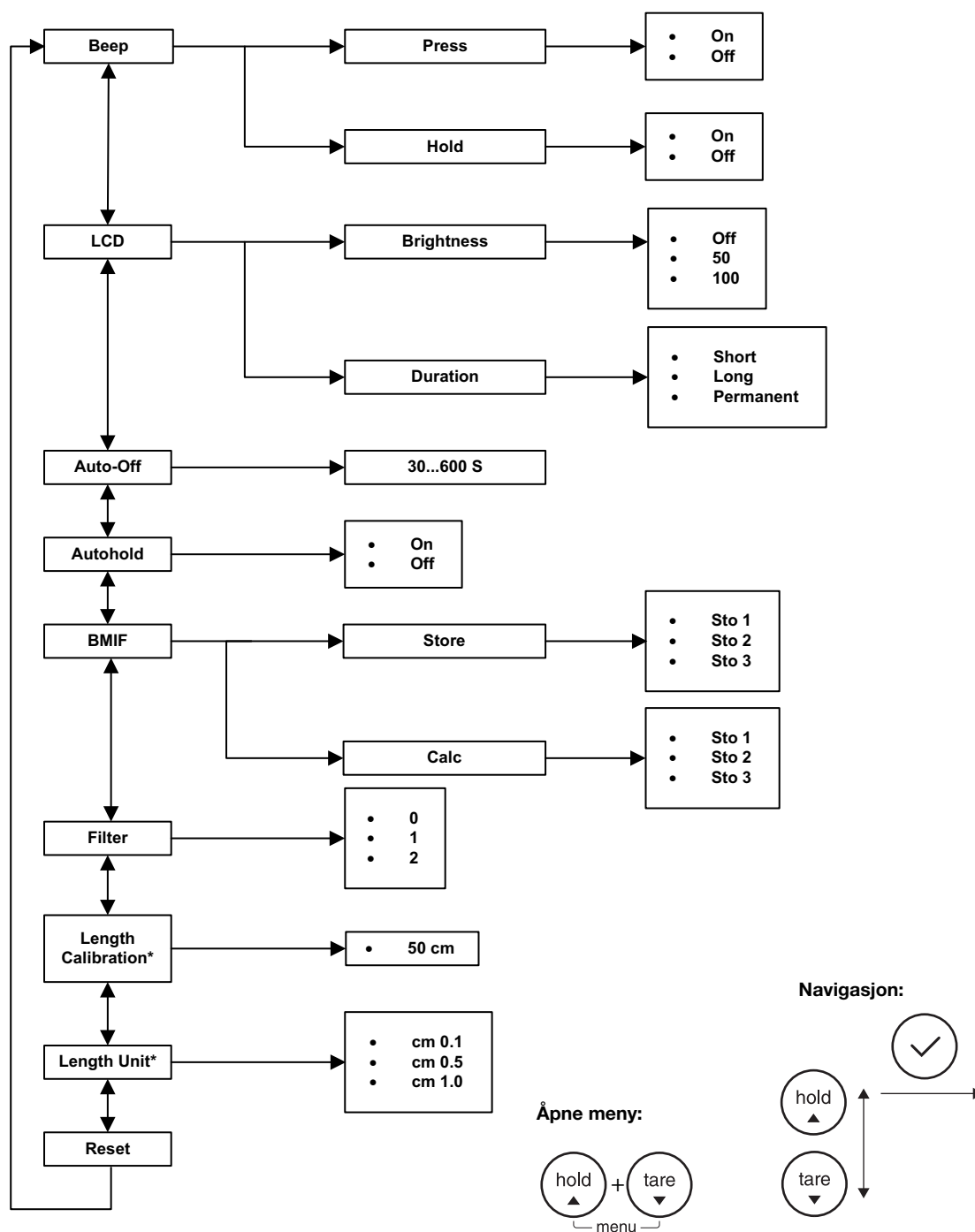

* ved montert digital målestav for høyde



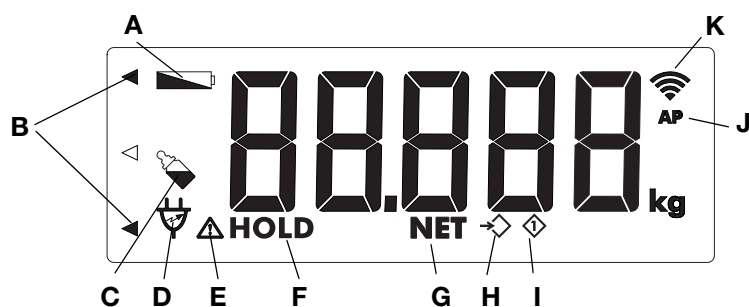







3.6 Symboler i displayet



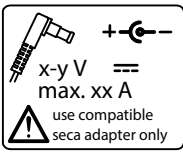

| | Symbol | Betydning |
|---|-------------|---|
| A | | Batteriene er svake |
| B | | Blinker: Velge minneplass (BMIF) |
| C | | Differanseverdifunksjon (BMIF) aktiv |
| D | | Bruk med nettadapter |
| E | | Funksjon som ikke kan kalibreres, er aktiv |
| F | HOLD | Hold-funksjon aktiv |
| D | NET | Tare-funksjon aktiv |
| E | | Valg av minneplass (BMIF-funksjon) |
| F | | Måleresultat på minneplass 1 (BMIF-funksjon) |
| G | AP | Access-point-funksjon aktiv (servicefunksjon) |
| H | | Viser statusen til WiFi-forbindelsen og feltstyrken til WiFi-nettverket (modeller med WiFi-modul): <ul style="list-style-type: none"> • Ved innretting av WiFi-nettverket: <ul style="list-style-type: none"> - Blinker: Apparat forbindes med en router - Lyser: Apparat og router er forbundet og WiFi-forbindelsen er opprettet • I drift: <ul style="list-style-type: none"> - Lyser: Antallet stolper viser feltstyrken til WiFi-nettverket |

3.7 Merking på apparatet og på merkeplaten

| Tekst/symbol | Betydning |
|----------------|--|
| | Navn og adresse til produsenten, produksjonsdato |
| REF | Modellnummer |
| SN | Serienummer |
| Mat.No. | Variantnummer |
| ProdID | Produktidentifikasjonsnummer |
| MAC | MAC-adresse |
| | Følg bruksanvisningen |
| | Elektromedisinsk apparat, type B |

| Tekst/symbol | Betydning |
|---|---|
|  | Sikkerhetsisolert apparat, sikkerhetsklasse II |
| e | Verdi i masseenheter som brukes til klassifisering og kalibrering av en vekt (kalibrerte modeller) |
| d | For elektroniske vekter: Verdi som angir forskjellen mellom to påfølgende avlesninger For mekaniske vekter: Verdi i masseenhet som angir forskjellen mellom verdiene til to tilgrensende delingsstreker |
|  | Vekt i kalibreringsklasse III ifølge direktiv 2014/31/EU |
|  | Apparatet samsvarer med direktiver i EF. <ul style="list-style-type: none"> • M: Samsvarmerke iht. direktiv 2014/31/EU om ikke-automatiske vekter (kalibrerte modeller) • 16: (Eksempel: 2016) år da samsvarvurderingen ble utført og CE-merkingen ble plassert (kalibrerte modeller) • 0102: Angitt organisasjon metrologi (kalibrerte modeller) • 0123: Angitt organisasjon medisinske produkter |
|  | Symbol for US-amerikansk myndighet Federal Communications Commission FCC |
| FCC ID | Apparatets godkjeningsnummer hos US-amerikansk myndighet Federal Communications Commission FCC |
| IC | Apparatets godkjeningsnummer hos myndigheten Industry Canada |
|  | Typeskilt på nettkontakten <ul style="list-style-type: none"> • x-y V: nødvendig forsyningsspenning • max xx A: maksimalt strømforbruk •  : Vær oppmerksom på apparatpluggens poler •  : Apparatet skal bare drives med likestrøm |
|  | USB-grensesnitt (modeller med WiFi-grensesnitt) |
|  | Apparatet skal ikke kastes i husholdningsavfallet |
|  | Apparat oppfyller kravene i USA og Canada. Sertifisert og kontrollert av et godkjeningslaboratorium (NRTL), til TÜV SÜD Product Services GmbH. |

3.8 Merking på emballasjen

| | |
|---|---|
|  | Skal ikke utsettes for væte |
|  | Pilene peker mot produktets overside Skal transporteres og lagres i stående stilling |
|  | Knuselig Må ikke kastes eller falle ned |
|  | Tillatt min.- og maks.-temperatur for transport og lagring |

| | |
|---|---|
|  | Tillatt min.- og maks.-luftfuktighet for transport og lagring |
|  | Ikke steril |
|  | Må ikke brukes om igjen |
|  | Åpne emballasjen her |
|  | Emballasjen kan leveres inn til resirkulering |

4. GJØRE APPARATET KLART TIL BRUK

4.1 Levering (336 i)

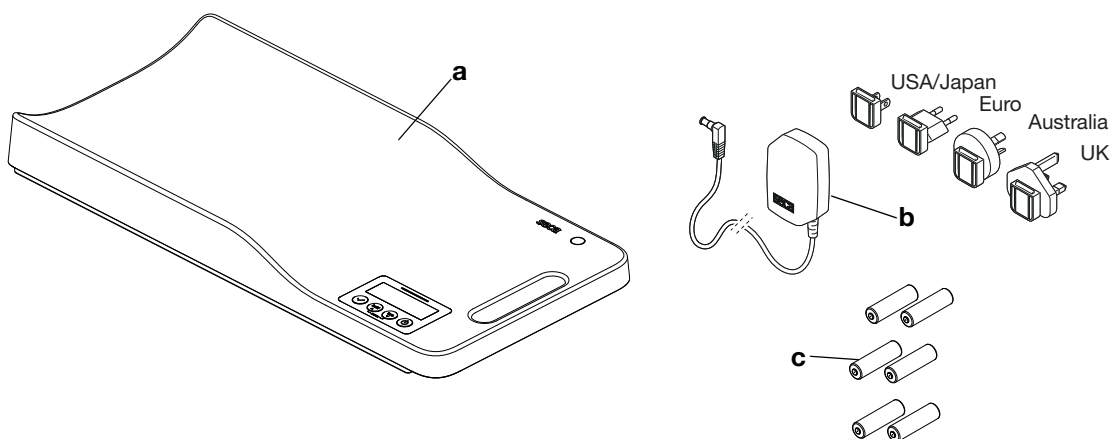

| | Komponent | Stk. |
|----------|--|------|
| a | Spedbarnsvekt | 1 |
| b | Nettadapter med adaptere (modellavhengig: nettadapter med europlugg) | 1 |
| c | Batterier, type AA, 1,5 volt | 6 |
| | Bruksanvisning, uten avbildning | 1 |

4.2 Levering (336)

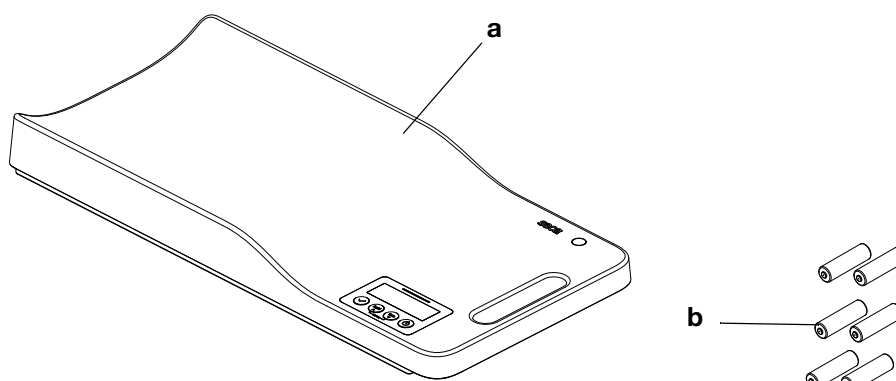

| | Komponent | Stk. |
|---|---------------------------------|------|
| a | Spedbarnsvekt | 1 |
| b | Batterier, type AA, 1,5 volt | 6 |
| | Bruksanvisning, uten avbildning | 1 |

4.3 Stille opp og innrette apparat

Vekten er komplett montert ved levering.

OBS!

Feilmåling på grunn av feil kraftoverføring

Dersom vekten ligger ned på med huset, f.eks. på et håndkle, måles ikke vekten korrekt.

- Plasser vekten slik at den kun har kontakt med underlaget gjennom apparatføttene.

1. Plasser vekten på et hardt, jevnt underlag.

OBS!

Feilmåling på grunn av feil innretning

Vateren er svært ømfintlig. Ekstra vekt, f.eks. håndklær, fører til feil innretning av vekten.

- Apparatet må kun innrettes i ubelastet tilstand.

2. Løsne fingerhjulene.
3. Innrett vekten ved å dreie på fotskruene.
Vaterens luftboble må befinne seg nøyaktig i midten av sirkelen.
4. Drei fingerhjulene fast i pilretningen.
Fotskruene er sikret mot forskyvning av justeringen.

MERKNAD:

Det må kontrolleres at vekten er i vater hver gang den flyttes på, og innrettingen må justeres ved behov.

5. Monter (hvis den finnes) en av målestavene for høyde som fås som ekstrautstyr, som beskrevet i den respektive monteringsanvisningen.

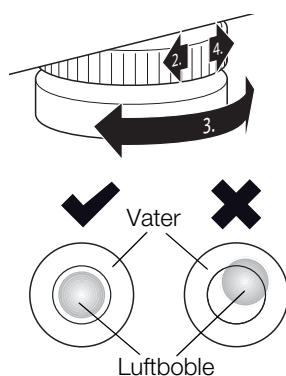

4.4 Opprette strømforsyningen

Bruk de medleverte batteriene for følgende driftsmoduser:

- Vekt brukes mobil
- Eksterne grensesnitt (f.eks. WiFi, USB) finnes ikke eller er deaktivert

MERKNAD:

Hvis du vil bruke USB-kontakten eller WiFi-grensesnittet (avhengig av varianten), øker apparatets strømforbruk sterkt. Bruk apparatet i disse tilfeller med den medleverte nettadapteren.

Sette i batterier

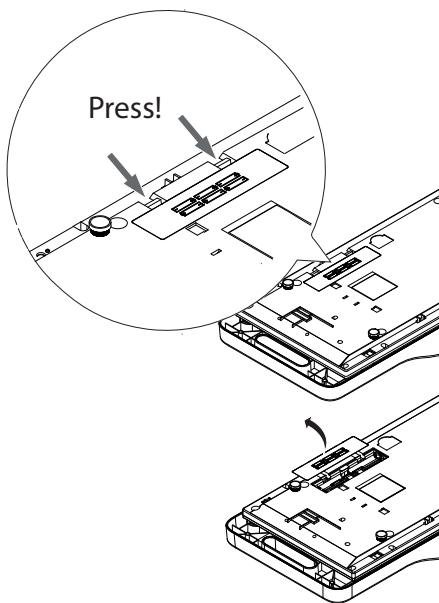

1. Åpne batterirommet.
2. Legg batteriene inn i batterirommet.

MERKNAD:

Pass på at batterienes poler vender rett vei (markeringer på batteriholderen). Dersom indikeringen **bAtt** vises i displayet, har du lagt inn et av batteriene feil vei, eller batteriene er tomme. Hvis batteriene legges inn feil vei, skal de fjernes med en gang.

3. Lukk batterirommet.

Tilkople nettadapteren

Bruk den medleverte nettadapteren (avhengig av varianten) for følgende driftsmoduser:

- Vekt brukes stasjonært
- Eksterne grensesnitt (f. eks. WiFi, USB) er aktive

MERKNAD:

For varianter uten WiFi-grensesnitt kan nettadapteren fås som tilbehør.



ADVARSEL! Fare for personskader og skader på apparatet ved bruk av feil nettadapter

Vanlige nettadaptere kan levere en høyere spenning enn det som er angitt på dem. Vekten kan bli for varm, ta fyr, smelte eller bli kortsluttet.

► Bruk kun original seca nettadaptere med regulert 12 volt utgangsspenning.

1. Stikk den apparatpluggen som din strømforsyning krever, inn på nettadapteren.
2. Stikk nettadapterens nettplugg inn i kontakten på vekten.
3. Kople nettadapteren til en stikkontakt.

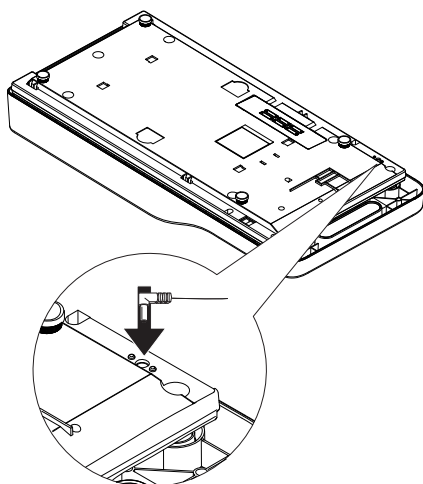

4.5 Tilkopling av strekkodeskanneren

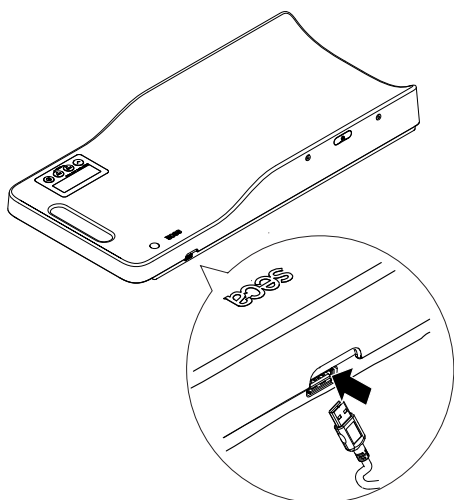

En strekkodeskanner kan koples til USB-grensesnittet (avhengig av varianten).

Med strekkodeskanneren kan IDs til pasienten og brukeren (avhengig av innstillingene) leses og pasientdataene åpnes i et sykehusinformasjonssystemet eller i seca programvaren. Måleresultater tilordnes deretter automatisk pasientdataene og kan lagres i sykehusinformasjonssystemet.

MERKNAD:

Hvis du vil bruke USB-kontakten eller WiFi-grensesnittet (avhengig av varianten), øker apparatets strømforbruk sterkt. Bruk apparatet i disse tilfeller med den medleverte nettadapteren.

MERKNAD:

Vær oppmerksom på det maksimalt tillatte strømforbruket til strekkodeskanneren (se «Generelle tekniske data» fra side 105). En liste med anbefalte skannere finner du på www.seca.com.

- ▶ Sett USB-pluggen til strekkodeskanneren i apparatets USB-kontakt.

4.6 Opprette WiFi-forbindelse (336 i)

Stille inn WiFi-grensesnitt

rF

545

1. Velg meny punkt «rF» (se «Navigere i menyen» på side 96).
2. Bekreft valget.
3. Velg meny punkt «SYS».
4. Bekreft valget.
Den aktuelle innstillingen vises.
5. Velg ønsket innstilling:

| Opsjon | Effekt |
|--------|---|
| On | WiFi-grensesnitt automatisk aktiv ved nettdrift, kopler automatisk ut ved batteridrift. |
| Perm | WiFi-grensesnitt blir aktivt ved nett- og batteridrift. |
| Off | WiFi-grensesnitt deaktivert |



6. Bekreft valget.
Menyen forlates automatisk.

Forbinde apparat med WiFi-nettverk (WPS)

Forbind apparatet pr. WPS med WiFi-nettverket når du har tilgang til routeren.

MERKNAD:

Så snart apparatet er forbundet med et WiFi-nettverk, aktiveres automatisk Autohold-funksjonen. Autohold-funksjonen kan ikke deaktiveres når apparatet er forbundet med et WiFi-nettverk.

1. Velg meny punkt «rF» (se «Navigere i menyen» på side 96).
2. Aktiver WPS-funksjonen til din router som beskrevet i bruksanvisningen til WiFi-routeren.
3. Velg meny punkt «Lrn».
Symbolet  blinker.
Apparat forbindes med routeren til WiFi-nettverket.
Så snart apparatet er forbundet med WiFi-nettverket, lyser symbolet  konstant.

rF



Lrn

Forbinde apparat med WiFi-nettverk (seca connect 103)

Forbind apparatet via seca programvaren **seca connect 103** med WiFi-nettverket, hvis du ikke har tilgang til routerens WPS-funksjon eller vil inkludere flere apparater:

MERKNAD:

Så snart apparatet er forbundet med et WiFi-nettverk, aktiveres automatisk Autohold-funksjonen. Autohold-funksjonen kan ikke deaktiveres når apparatet er forbundet med et WiFi-nettverk.

1. Kople strekkodeskanneren til apparatet (se «Tilkopling av strekkodeskanneren» på side 91).
2. Skriv dataene til WiFi-nettverket inn i programvaren **seca connect 103**, som beskrevet i administratorhåndboken for programvaren.
3. Skann QR-koden som vil bli generert i programvaren.
Symbolet  blinker.
Nettverksnavn og passord til WiFi-nettverket lagres apparatet.
Apparat forbindes med routeren til WiFi-nettverket.
Så snart apparatet er forbundet med WiFi-nettverket, lyser symbolet  konstant.

5. BETJENING

5.1 Veie (ingen gjenkjenning av strekkoden)



ADVARSEL!

Skader på grunn av fall

Spedbarnsvekker plasseres som regel på høytstående arbeidsflater. Dersom spedbarnet faller ned fra arbeidsflaten, kan det bli utsatt for alvorlige, irreversible eller dødelige skader.

- ▶ Kontroller at apparatet står stabilt og plant.
- ▶ Legg kabler (hvis for hånden) slik at brukeren ikke kan snuble i dem.
- ▶ La aldri spedbarn være uten tilsyn.

Starte veiingen

OBS!

Feilmåling på grunn av feil kraftoverføring

Betjeningen av målestaven for høyde påvirker vektens vektindikering. Vektverdiene som vises under en høydemåling, svarer ikke til pasientens faktiske vekt.

- ▶ Pass på at du ikke berører vekten når du veier pasienten.
- ▶ Avles kun vektverdiene før og etter en høydemåling.

1. Kontroller at vekten er ubelastet.
2. Trykk Start-tasten.

Alle elementer på displayet vises en kort stund og deretter kommer **seca** frem på displayet.

Vekten er klar til bruk når indikeringen **0.000** vises i displayet.

Dersom vekten brukes med nettadapter, vises symbolet  i displayet.

Hvis en digital målestav for høyde er koplet til vekten, innkoples målestaven for høyde automatisk (se «Måle med digital målestav for høyde» fra side 94).

MERKNAD:

Når Autohold-funksjonen er aktivert, vises vektverdien automatisk konstant (se «Aktivere Autohold-funksjonen (AHOLD)» på side 97).

3. Legg spedbarnet på vekten.
4. Trykk kort på piltasten **hold**.
Vektverdien vises kontinuerlig.  -symbolet (funksjon som ikke kan kalibreres) og meldingen «HOLD» vises.



Tarering av tilleggsvekt (Tare)



Vise måleresultat konstant (Hold)



Slå av vekten



5. Avles måleresultatet.

Med TARE-funksjonen kan du unngå at en tilleggsvekt (f.eks. et håndkle eller noe som er lagt på vektflaten) påvirker veieresultatet.

OBS!

Feilmåling på grunn av feil kraftoverføring

Dersom en tilleggsvekt, f.eks. et stort håndkle, berører flaten som vekten står på, vil ikke vekten måles korrekt.

- Kontroller at tilleggsvekter kun hviler mot vektens vektflate.

1. Legg tilleggsvekten på vekten.
2. Hold piltasten **tare** trykket til meldingen «NET» vises i displayet.
3. Vent til indikeringen ikke lenger blinker og i stedet **0.000** vises.
4. Legg spedbarnet på vekten.
5. Avles måleresultatet.
Tilleggsvekten ble automatisk trukket fra.
6. For å deaktivere TARE-funksjonen trykk piltasten **tare** så lenge til meldingen «NET» ikke vises lenger eller slå av vekten.

MERKNAD:

Maksimal vekt som kan vises, reduseres med vekten på gjenstander som tidligere er lagt på vekten.

Når du aktiverer HOLD-funksjonen, vises vektverdien fortsatt etter at vekten avlastes. Dermed kan du ta deg av spedbarnet før du noterer vektverdien.

MERKNAD:

Når Autohold-funksjonen er aktivert, vises vektverdien automatisk konstant (se «Aktivere Autohold-funksjonen (AHOLD)» på side 97).

1. Legg spedbarnet på vekten.
2. Trykk kort på piltasten **hold**.

Indikeringen blinker til det måles en stabil vekt. Deretter vises vektverdien konstant. **▲**-symbolet (funksjon som ikke kan kalibreres) og meldingen «HOLD» vises.

3. For å deaktivere HOLD-funksjonen må du kort trykke på piltasten **hold**.
▲-symbolet og meldingen «HOLD» vises ikke lenger. Displayet viser **0.000**. Du kan utføre en ny veiing ved behov.

- Trykk Start-tasten.

MERKNAD:

I batteridrift blir vekten i standby i 60 sekunder. Hvis det ikke skrives inn noe under tiden i standby, kopler vekten automatisk ut. Tiden i standby kan tilpasses (se «Innstille tiden i standby (AOff)» på side 99).

5.2 Måle kroppshøyde (alternativ)



ADVARSEL!

Skader på grunn av fall

Spedbarnsvekter plasseres som regel på høytstående arbeidsflater. Dersom spedbarnet faller ned fra arbeidsflaten, kan det bli utsatt for alvorlige, irreversible eller dødelige skader.

- ▶ Kontroller at apparatet står stabilt og plant.
- ▶ Legg kabler (hvis for hånden) slik at brukeren ikke kan snuble i dem.
- ▶ La aldri spedbarn være uten tilsyn.



FORSIKTIG!

Skader på grunn av klemming

Spedbarnets hender og føtter kan bli klemt av de bevegelige delene til målestaven for høyde.

- ▶ Når du forskyver målestaven, må du passe på at hverken hender eller føtter til spedbarnet ligger på målestaven for høyde.

OBS!

Feilmåling på grunn av feil kraftoverføring

Betjeningen av målestaven for høyde påvirker vektens vektindikering. Vektverdiene som vises under en høydemåling, svarer ikke til pasientens faktiske vekt.

- ▶ Pass på at du ikke berører vekten når du veier pasienten.
- ▶ Avles kun vektverdiene før og etter en høydemåling.

OBS!

Ved feil håndtering kan det oppstå skader på apparatet

Målestaven for høyde er ingen bærehjelp. Målestaven for høyde kan bli deformert på grunn av høy belastning eller rives av fra vekten.

- ▶ Ta i vekten utelukkende på håndtaket når du transporterer denne vekten.

Måle med analog målestav for høyde

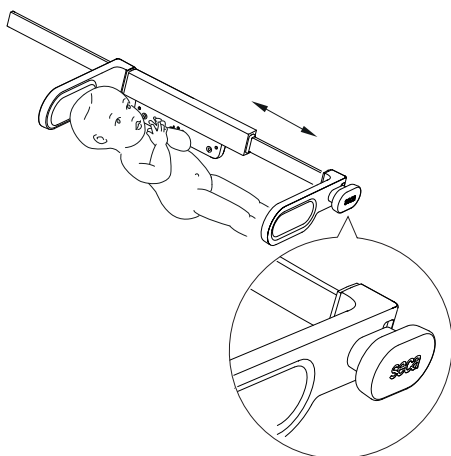

Med den analoge målestaven for høyde, som kan fås som ekstrautstyr, **seca 232 n** kan du bestemme kroppshøyden.

1. Legg spedbarnet på vekten slik at hodet berører hodeanlegget til målestaven for høyde.
2. Ta i målestav for høyde på håndtaket.
3. Skyv fotanlegget inntil spedbarnets føtter.

MERKNAD:

Vær oppmerksom på at spedbarnets ben er strukket.

4. Avles måleresultatet.

OBS!

Datatap

Verdier som er målt analogt kan ikke skrives inn i apparatet.

- ▶ Før de analogt målte verdiene direkte inn i pasientjournalen for å unngå datatap eller feil tilordning av måleresultater.

Måle med digital målestav for høyde

Med målestav for høyde, som kan fås som ekstrautstyr, **seca 234** kan du bestemme kroppshøyden og overføre den til vekten.

Hvis vekten er utstyrt med et WiFi-grensesnitt, kan du sende kroppshøyde og vekt til et sykehusinformasjonssystemet eller en seca programvare.

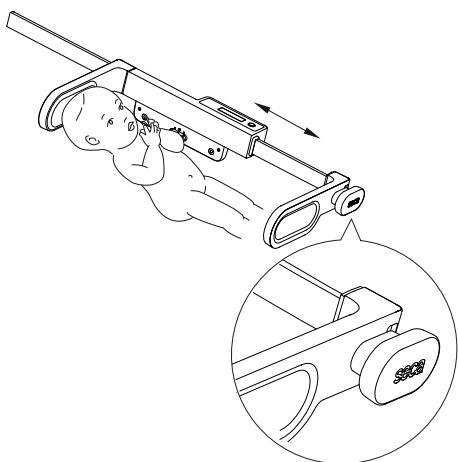

1. Legg spedbarnet på vekten slik at hodet berører hodeanlegget til målestaven for høyde.
2. Ta i målestav for høyde på håndtaket til fotanlegget.
3. Skyv fotanlegget inntil spedbarnets føtter.

MERKNAD:

Vær oppmerksom på at spedbarnets ben er strukket.

4. Måleverdien vises i displayet til målestaven for høyde.
5. Trykk på målestaven for høyde tasten **hold**. Måleverdien for høyde overføres til vekten.
6. For å sende måleverdier til et sykehusinformasjonssystemet eller en seca programvare, går du fram som beskrevet i avsnitt «Måle med gjenkjenning av strekkoden (336 i)» fra side 95.

5.3 Måle med gjenkjenning av strekkoden (336 i)

WiFi-grensesnittet til apparatet forbinder vekten trådløst med et sykehusinformasjonssystemet eller en seca programvare.

Med en strekkodeskanner kan du registrere spedbarnets og brukerens ID. Pasientdataene til spedbarnet hentes opp fra sykehusinformasjonssystemet og forbindes med måleresultatene. Etterpå overføres måleresultatene trådløst til sykehusinformasjonssystemet eller seca programvaren.

Følgende forutsetninger må være oppfylt for å kunne identifisere bruker og spedbarn ved hjelp av strekkoden:

- Apparatets WiFi-grensesnitt er aktivt
- Apparatet er knyttet til et sykehusinformasjonssystemet
- Strekkodeskanner er koplet til apparatet

MERKNAD:

Vær oppmerksom på det maksimalt tillatte strømforbruket til strekkodeskanneren (se «Generelle tekniske data» fra side 105). En liste med anbefalte skannere finner du på www.seca.com.

MERKNAD:

Ta hensyn til administratorhåndboken for konfigurasjonsprogramvaren og strekkodeskanneren. Ved spørsmål vil seca Service gjerne hjelpe deg.

1. Trykk Start-tasten.



Alle elementer på displayet vises en kort stund og deretter kommer **seca** frem på displayet.

Vekten er klar til bruk når indikeringen **0.000** vises i displayet.

Dersom vekten brukes med nettadapter, vises symbolet  i displayet.

Hvis en digital målestav for høyde er koplet til vekten, innkoples målestaven for høyde automatisk (se «Måle med digital målestav for høyde» fra side 94).

2. Legg spedbarnet på vekten.
Spedbarnets vekt vises.
Vent, til status-LED lyser grønt.
3. Skann ditt User-ID.
Ditt User-ID er blitt skannet når det vises «Id:U» i displayet.
4. Skann pasient-ID til spedbarnet.





Pasient-ID er blitt skannet når der vises «Id:P» i displayet.

OBS!

Datatap

Hvis det ikke skrives inn noe i ca. 10 minutter, forkastes delresultater.

- ▶ Gjennomfør målinger for vekt og kroppshøyde for et spedbarn umiddelbart etter hverandre.

5. Mål spedbarnets kroppshøyde (bare i forbindelse med **seca 234**, se «Måle med digital målestav for høyde» fra side 94).
6. Trykk på bekreftelses-tast for å sende måleverdier til sykehusinformasjonssystemet eller seca programvaren. Status-LED blinker grønt (i ca. 5 sekunder) mens dataene sendes.
7. Vent, til status-LED lyser grønt. Det foreligger alle måleresultater og identifikasjonen er avsluttet. Etter at måleresultatene er blitt sendt, slukner status-LED.

MERKNAD:

Hvilke måleverdier som sendes, er avhengig av forhåndsinnstillingene for seca programvaren **seca connect 103**. Hvis du har spørsmål om dette, ta kontakt med din administrator eller tekniker på sykehus.

Slå av vekten

- ▶ Trykk Start-tasten.



MERKNAD:

I batteridrift blir vekten i standby i 60 sekunder. Hvis det ikke skrives inn noe under tiden i standby, kopler vekten automatisk ut. Tiden i standby kan tilpasses (se «Innstille tiden i standby (AOff)» på side 99).

5.4 Andre funksjoner (meny)

Flere funksjoner står til rådighet i vektens meny. Dermed kan du konfigurere vekten optimalt i samsvar med dine bruksforhold.

En overblikk over menystrukturen finner du på «Menystruktur (336 i)» på side 84.

Navigere i menyen

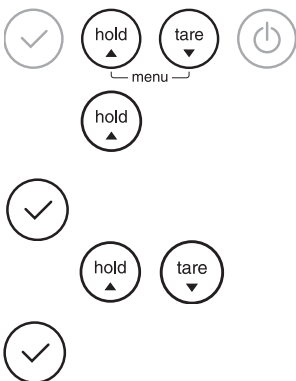

1. Slå vekten på.
2. Trykk samtidig på begge piltastene. Det sist valgte menyunktet vises i displayet.
3. Trykk en av piltastene gjentatte ganger, helt til ønsket meny punkt vises i displayet.
4. Bekreft valget med bekreftelses-tasten. Den aktuelle innstillingen for menyunktet eller en undermeny vises.
5. For å endre innstillingen eller åpne en annen undermeny, må du trykke gjentatte ganger på en av piltastene, helt til ønsket innstilling vises.
6. Bekreft innstillingen med bekreftelses-tasten. Menyten forlattes automatisk.
7. Åpne menyen på nytt og gå fram på beskrevet måte for å utføre flere innstillinger.

MERKNAD:

Dersom ingen tast trykkes i noen sekunder, forlattes menyten automatisk.



Bruk av differansefunksjon (bMIF)

Med BMIF-funksjonen (BMIF: Breast Milk Intake Function) kan du fastsette mengden av næringsmiddel som spedbarnet tar til seg under et måltid. Da lagrer du den aktuelle vekten. Etter måltidet henter du fram igjen den lagrede vekten og veier spedbarnet på nytt. Vekten regner ut differansen, dvs. inntatt mengde næring.

MERKNAD:

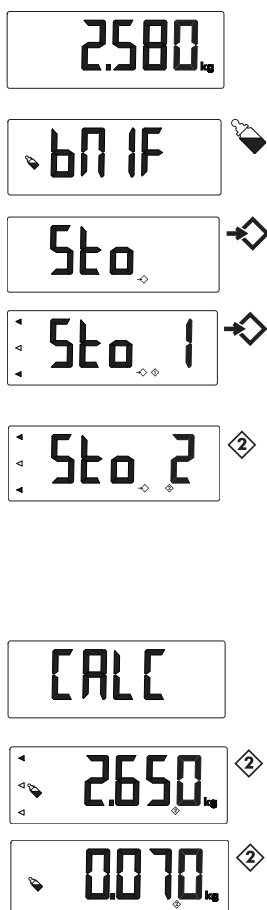
- Vektdifferansen overføres ikke med ved dataoverføringen pr. WiFi.
- Når BMIF-funksjonen er aktivert, kan det ikke sendes måleverdier pr. WiFi. Kontroller at BMIF-funksjonen er deaktivert når du vil sende måleverdier pr. WiFi. (se «Dataoverføring (modeller med WiFi-grensesnitt)» på side 103).



1. Slå vekten på.
2. Legg spedbarnet på vekten før måltidet.
Den aktuelle vekten vises.
3. Velg punktet «bMIF» i menyen.
Symbolet for BMIF-funksjonen vises.
4. Bekreft valget.
5. Velg menypunktet «Sto» .
Det vises symbolet .
6. Bekreft valget.
Indikeringen «Sto 1» vises.
Det vises symbolet .
- I displayet blinker piler.
7. Velg en av tre minneplasser (her: 2).
8. Bekreft valget.
Den aktuelle vektverdien lagres.
9. Legg spedbarnet på vekten igjen etter måltidet.
10. Velg punktet «bMIF» i menyen.
11. Bekreft valget.
12. Velg menypunktet «CALC».
13. Bekreft valget.
14. Velg den minneplassen hvor du har lagret spedbarnets startvekt.
I displayet blinker piler.
15. Bekreft valget.
Vektdifferansen, dvs. inntatt mengde næring, vises.
16. Velg på nytt punktet «bMIF» i menyen for å deaktivere funksjonen.
17. Bekreft valget.
Funksjonen er deaktivert.
Menyen forlattes automatisk.

Aktivere Autohold-funksjonen (AHOLD)

Når du aktiverer Autohold-funksjonen, vises måleresultatet for hver veiing fortsatt etter at vekten avlastes. Det er da ikke lenger nødvendig å aktivere Hold-funksjonen manuelt for hver enkelt veiing.

MERKNAD:

- På noen modeller er denne funksjonen aktivert ved levering. Du kan deaktivere funksjonen om du ønsker det.
- Så snart apparatet er forbundet med et WiFi-nettverk, aktiveres automatisk Autohold-funksjonen. Autohold-funksjonen kan ikke deaktiveres når apparatet er forbundet med et WiFi-nettverk (se «Opprette WiFi-forbindelse (336 i)» fra side 91).

1. Velg punktet «AHOLD» i menyen.
2. Bekreft valget.
Den aktuelle innstillingen vises.



On

Aktivere signaltoner (bEEP)

bEEP

PrESS

On

3. Velg ønsket innstilling:
 - On
 - Off
4. Bekreft valget.
Menyen forlates automatisk.

Du kan stille inn om det skal lyde en signaltone ved hvert tastetrykk, og når en stabil vektverdi nås. Sistnevnte er av betydning for Hold-/Autohold-funksjonen.

MERKNAD:

Funksjonen «Signaltone ved stabil vektverdi» er aktivert ved levering. Du kan deaktivere denne funksjonen om du ønsker det.

1. Velg punktet «bEEP» i menyen.
2. Bekreft valget.
3. Velg et menypunkt:
 - PrESS: Signaltone ved tastetrykk
 - HOLd: Signaltone ved stabil vektverdi
4. Bekreft valget.
Den aktuelle innstillingen vises.
5. Velg ønsket innstilling:
 - On
 - Off
6. Bekreft valget.
Menyen forlates automatisk.
7. Gjenta prosedyren dersom du også vil aktivere signaltoner for den andre funksjonen.

Innstilling av demping (FIL)

FIL

FIL 0

Med demping (FIL = filter) kan du redusere støy under målingen av vekten (f.eks. på grunn av pasientens bevegelser).

1. Velg punktet «FIL» i menyen.
2. Bekreft valget.
Den aktuelle innstillingen vises.
3. Velg et dempingstrinn.
 - 0: liten grad av demping
 - 1: middels demping
 - 2: stor grad av demping
4. Bekreft valget.
Menyen forlates automatisk.

Stille inn displayets bakgrunnsbelysning (Lcd)

Lcd

dUr

br l

Du kan endre varighet og lysstyrke for displayets bakgrunnsbelysning.

1. Velg punktet «Lcd» i menyen.
2. Bekreft valget.
3. Velg et menypunkt:
 - dUr: Varighet
 - brl: Lysstyrke
4. Bekreft valget.
Den aktuelle innstillingen vises.

5. Velg ønsket innstilling:

| Funksjon | Innstilling |
|-----------|---|
| Varighet | <ul style="list-style-type: none"> • Short (ca. 15 sek) • Long (ca. 45 sek) • PErM (permanent) |
| Lysstyrke | <ul style="list-style-type: none"> • 50 % • 100 % • Off |

6. Bekreft valget.
Menyen forlates automatisk.
7. Gjenta prosedyren dersom du også vil utføre innstillinger for den andre funksjonen.

Innstille tiden i standby (AOff)

I batteridrift blir vekten i standby i 60 sekunder (fabrikkinnstilling). Hvis det ikke skrives inn noe under tiden i standby, kopler vekten automatisk ut. Måleresultater blir forkastet. Du kan tilpasse tiden i standby:

| Funksjon | Innstilling |
|------------------------|----------------------------|
| Fabrikkinnstilling | 60 sekunder |
| Innstillingstrinn | 30 sekunder |
| Minimal tid i standby | 30 sekunder |
| Maksimal tid i standby | 600 sekunder (10 minutter) |

Gå fram på følgende måte for å tilpasse tiden i standby:

- Velg punktet «AOff» i menyen.
- Bekreft valget.
Det vises det aktuelt innstilte tidsrommet (her: 600 sekunder).
- Velg ønsket tidsrom:
 - Øke verdien: Trykk på piltasten **hold**
 - Redusere verdien: Trykk på piltasten **tare**
- Bekreft valget.
Menyen forlates automatisk.

600 S



Kalibrere digital målestav for høyde (LCAL)

Hvis verdien vist på displayet til målestaven for høyde avviker fra den på skalaen til målestaven for høyde, juster målestaven for høyde:

- Still målestaven for høyde manuelt inn på 50 cm.
- Sammenligne høyde med indikeringen på displayet til målestaven for høyde.
- Hvis det vises en annen verdi på displayet, velg punktet «LCAL» i menyen.
- Bekreft valget.
Det vises kalibreringshøyden på 50 cm.
- Bekreft valget.
Målestaven for høyde er kalibrert.
Menyen forlates automatisk.

Omkople lengdeenhet og -deling på den digitale målestaven for høyde (LUnIT)

Du kan velge enheten som kroppshøyden vises med på displayet til målestaven for høyde. For enheten cm kan du stille inn displaydelingen i tillegg.

MERKNAD:

Følg gjeldende nasjonale regler om enheter som skal brukes til måling.

- Velg punktet «LUnIT» i menyen.
- Bekreft valget.
Den aktuelle innstillingen vises.

LUnIT

CM 05



3. Velg ønsket innstilling:
 - 0,1 cm
 - 0,5 cm
 - 1 cm
 - tomme (InCh)

4. Bekreft valget.

Menyen forlates automatisk.

Gjenopprette fabrikkinnstillingene (rESEt)

For følgende funksjoner kan du gjenopprette fabrikkinnstillingene:

| Funksjon | Fabrikkinnstilling |
|---|--------------------|
| Vektenhet | kg |
| Lengdeenhet | cm |
| Autohold (AHOLd) | modellavhengig |
| Signal tone (PrESS) | off |
| Signal tone (HoLd) | on |
| Demping (FIL) | 0 |
| Tid i standby til automatisk utkopling (AOff) | 60 sekunder |



1. Velg punktet «rESEt» i menyen.

2. Bekreft valget.

Menyen forlates automatisk.

3. Slå vekten av.

Fabrikkinnstillingene gjenoprettes og står til rådighet neste gang vekten slås på.

MERKNAD:

Når du gjenoppretter fabrikkinnstillingene, bevares WiFi-innstillingene. For å tilbakestille WiFi-innstillingene, går du fram som beskrevet i avsnitt «Tilbakestille WiFi-innstillinger (rESEt) (336 i)» på side 100.

Tilbakestille WiFi-innstillinger (rESEt) (336 i)

Før hver ny konfigurasjon må du først tilbakestille WiFi-innstillingene. Følgende informasjonen blir derved slettet:

- Nettverksnavn (SSID)
- Nettverksnøkkel

MERKNAD:

Når du tilbakestiller WiFi-innstillingene, gjenoprettes automatisk også vektens fabrikkinnstillinger.



1. Velg punktet «rESEt» i menyen.

2. Trykk på bekreftelses-tasten til det lyder en signal tone.

WiFi-innstillingene er tilbakestilt.

3. Opprett en ny WiFi-forbindelse som beskrevet i avsnittet «Forbinde apparat med WiFi-nettverk (WPS)» på side 91 eller «Forbinde apparat med WiFi-nettverk (seca connect 103)» på side 92.

6. HYGIENISK FORBEREDELSE

ADVARSEL! **Elektrisk støt**

Apparatet er ennå strømførende etter Start-tasten er trykket og displayet slukket. Elektrisk støt kan forekomme ved bruk av væsker med apparatet.

- ▶ Kontroller at apparatet er slått av før hver hygieniske forberedelse.
- ▶ Trekk alltid ut nettpluggen når det skal utføres hygienisk forberedelse.
- ▶ Ta før hver hygienisk forberedelse batteriet ut av apparatet (så vidt det finnes og er teknisk beregnet).
- ▶ Sørg for at det ikke kommer noen væske inn i apparatet.

FORSIKTIG! **Skader på apparatet**

Uegnede rengjørings- og desinfeksjonsmidler kan ødelegge de ømfintlige overflatene på apparatet.

- ▶ Bruk kun desinfeksjonsmidler uten klor og alkohol som er eksplisitt egnet for akrylglass og andre ømfintlige overflater (virkestoff: f.eks. kvartære ammoniumsforbindelser).
- ▶ Bruk ikke sterke eller skurende rengjøringsmidler.
- ▶ Ikke bruk organiske løsemidler (f. eks. sprit oder bensin).

6.1 Rengjøring

- ▶ Ved behov må du rengjøre apparatets overflater med en myk klut som du fukter med mildt såpevann.

6.2 Desinfeksjon

- Vekt**
1. Pass på at desinfeksjonsmidlet er egnet for ømfintlige overflater og akrylglass (virkestoff: f.eks. kvartære ammoniumsforbindelser).
 2. Følg bruksanvisningen for desinfeksjonsmidlet.
 3. Desinfiser apparatet:
 - ▶ Fukt en myk klut med desinfeksjonsmiddel og tørk av apparatet med denne.
 - ▶ Overhold fristene, se tabell.

| Frist | Komponent |
|--------------------------|---|
| Før hver måling | Skål |
| Etter hver måling | Skål |
| Ved behov | Visningselementer, betjeningselementer, hus |

Målestav for høyde (hvis den finnes)

1. Pass på at desinfeksjonsmidlet er egnet for ømfintlige overflater og akrylglass (virkestoff: f.eks. kvartære ammoniumsforbindelser).
2. Følg bruksanvisningen for desinfeksjonsmidlet.
3. Desinfiser apparatet:
 - ▶ Fukt en myk klut med desinfeksjonsmiddel og tørk av apparatet med denne.
 - ▶ Overhold fristene, se tabell.

| Frist | Komponent |
|-------------------|---|
| Før hver måling | Hodeanlegg, fotanlegg |
| Etter hver måling | Hodeanlegg, fotanlegg |
| Ved behov | <ul style="list-style-type: none"> • Betjeningsselementer • Hus • Målestav med skala |

6.3 Sterilisering

Det er ikke tillatt å sterilisere apparatet.

7. FUNKSJONSKONTROLL

- ▶ En funksjonskontroll må gjennomføres før hver anvendelse.

En fullstendig funksjonskontroll består av følgende:

- Visuell kontroll for mekanisk skade
- Kontroll av innretningen av apparatet
- Visuell kontroll og funksjonskontroll av visningselementene
- Funksjonskontroll av alle kontrolelementer som er vist i kapittel «Oversikt»
- Funksjonskontroll av valgfritt tilbehør

Dersom du oppdager noen feil eller avvik ved funksjonskontrollen prøv først å utbedre feilen ved hjelp av kapittel «Hva må gjøres hvis...?» i dette dokumentet.



FORSIKTIG! **Personskader**

Dersom du oppdager noen feil eller avvik ved funksjonskontrollen som ikke kan utbedres ved hjelp av kapittel «Hva må gjøres hvis...?» i dette dokumentet, må du ikke bruke apparatet.

- ▶ La apparatet repareres av seca Service eller en autorisert servicepartner.
- ▶ Følg avsnittet «Vedlikehold/Kalibrering» i dette dokumentet.

8. HVA MÅ GJØRES HVIS...

8.1 Feil og utbedring av feil

| Feil | Årsak/utbedring |
|---|--|
| ... ingen vekt vises når vekten belastes? | Apparatet forsynes ikke med strøm. - Kontroller om vekten er slått på - Kontroller om batteriene er lagt i (apparater med batteridrift) - Kontroller om nettforsyning er tilkople (apparater med nettdrift) |
| ... 0.000 ikke vises før veiing? | Vekten ble belastet før den ble slått på. - Avlast vekten - Slå vekten av og på igjen |
| ... et segment vises kontinuerlig eller ikke i det hele tatt? | Feil på det aktuelle stedet. - Informer seca Service |
| ... indikeringen  vises? | Batterienes spenning avtar. - Skift ut batterier |
| ... indikeringen bAtt vises? | Batteriene er tomme. - Skift ut batterier |

17-10-07-649-2008/04-2018S

| Feil | Årsak/utbedring |
|---------------------------------|--|
| ... indikeringen StOP vises? | Maks. last er overskredet. - Avlast vekten |
| ... indikeringen tEMP vises? | Apparatets omgivelsestemperatur er for høy eller for lav. - Installer apparatet ved omgivelsestemperatur mellom +10 °C og +40 °C. - Vent i ca. 15 minutter til apparatet har tilpasset seg omgivelsestemperaturen. |
| ... indikeringen Err:11 vises? | Vekten er belastet for mye eller for mye i ett hjørne. - Avlast vekten eller fordel vekten jevnere - Start vekten på nytt - Informer seca Service |
| ... indikeringen Err:12: vises? | Vekten ble slått på med for stor belastning. - Avlast vekten - Start vekten på nytt |
| ... indikeringen Err:16 vises? | Vekten ble justert mens den vibrerte. Det var ikke mulig å beregne nullpunktet. - Start vekten på nytt |
| ... indikeringen Err:32 vises? | Det er oppstått en intern kommunikasjonsfeil. - Start vekten på nytt - Informer seca Service |

8.2 Dataoverføring (modeller med WiFi-grensesnitt)

| Feil | Årsak/utbedring |
|--|--|
| ... status-LED ikke lyser? | Status-LED er defekt. - Informer seca Service |
| ... bare punktet SYS er synlig i rF-menyen? | WiFi-grensesnitt er deaktivert. - Aktiver WiFi-grensesnitt |
| ... punkt rF ikke vises etter at menyen er åpnet? | Vektens WiFi-grensesnitt er defekt. - Informer seca Service |
| ... hvis det ved aktiveringen av WiFi-grensesnittet vises visningen noChG? | Vekt i batterimodus, i menyen valgt rF\SYS alternativ On. - Velg alternativ PErM - Bruk nettadapter (anbefalt) |
| ... status-LED lyser rødt? | <ul style="list-style-type: none"> • ID ble ikke funnet i sykehusinformasjonssystemet eller i seca programvaren (se feil Id:Err). • Apparatet har ikke mellomlagret måleresultater. <ul style="list-style-type: none"> - Gjenta måling • Måleresultatene ble ikke sendt til et sykehusinformasjonssystemet eller en seca programvare. <ul style="list-style-type: none"> - Deaktivere BMIF-funksjon (se «Bruk av differansefunksjon (bMIF)» på side 97) - Gjenta måling - Kontroller WiFi-forbindelse |
| ... indikeringen Id:Err vises? | ID til brukeren eller pasienten ble ikke funnet i sykehusinformasjonssystemet eller i seca Software. - Skann på nytt strekkoden til brukeren og pasienten - Informer seca Service |
| ... bekreftelses-tasten trykkes og indikeringen Err:71 vises? | Ingen dataoverføring mulig, WiFi-grensesnitt er deaktivert. - Aktiver WiFi-grensesnitt (se «Opprette WiFi-forbindelse (336 i)» på side 91) |

8.3 Bytt batteriene

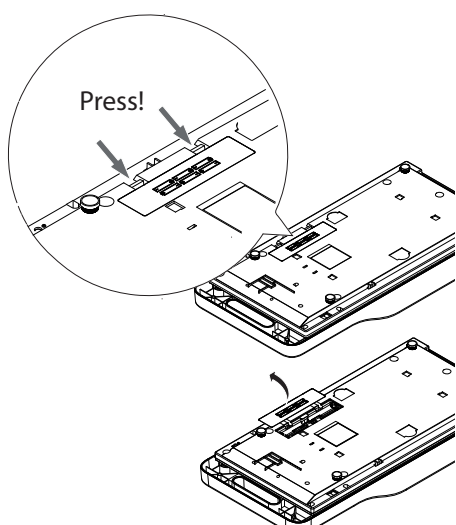

Du trenger 6 mignon-batterier, type AA, 1,5 volt. Gå fram på følgende måte for å opprette strømforsyningen:

1. Åpne batterirommet.
2. Ta de tomme batteriene ut av batterirommet.
3. Legg de nye batteriene inn i batterirommet.

MERKNAD:

Pass på at batterienes poler vender rett vei (markeringer på batteriholderen). Dersom indikeringen **bAtt** vises i displayet, har du lagt inn et av batteriene feil vei, eller batteriene er tomme. Hvis batteriene legges inn feil vei, skal de fjernes med en gang.

4. Lukk batterirommet.

9. VEDLIKEHOLD/KALIBRERING

9.1 Opplysninger om vedlikehold og kalibrering

Vi anbefaler at det utføres vedlikehold på apparatet, før det utføres kalibrering.

OBS!

Feilmålinger på grunn av ukorrekt vedlikehold

- ▶ Sørg for at vedlikehold og reparasjoner bare utføres av seca Service eller autorisert servicepartner.
- ▶ Servicepartnere i nærheten finner du på www.seca.com, eller send en e-post til service@seca.com.

Sørg for at autoriserte personer utfører en kalibrering i samsvar med gjeldende nasjonale forskrifter.

Det kreves i alle fall en kalibrering dersom ett eller flere forseglingsmerker er blitt skadet, eller dersom innholdet i kalibreringstilleren ikke stemmer overens med tallet på det gyldige kalibreringstellermerket. Hvis forseglingsmerkene er skadet, må du henvende deg direkte til seca Service.

9.2 Kontroll av kalibreringstellerinnholdet

Denne seca vekten er kalibrert. Kalibreringer skal bare utføres av autoriserte firmaer. For å sikre at dette overholdes, er vekten utstyrt med kalibreringsteller som opptegner alle endringer av kalibreringsteknisk relevante data.

Gå fram på følgende måte for å kontrollere om vekten er forskriftsmessig kalibrert:

1. Slå ev. vekten av.
2. Hold en vilkårlig tast trykket og start vekten.

I displayet blinker i noen få sekunder det aktuelle kalibreringstellerinnholdet.

3. Sammenlign det angitte kalibreringstellerinnholdet med det tallet som er angitt på kalibreringstellermerket.

De to tallene må være identiske for at kalibreringen skal være gyldig. Dersom merket og kalibreringstilleren ikke er identiske, må det utføres en nykalibrering. Henvend deg til din servicepartner eller seca kundeservice. Dersom det er utført en nykalibrering, brukes et aktualisert kalibreringsmerke til å merke cali-



brøringstellerstanden. Dette merket forsegles med et tilleggssegl av den personen som er autorisert for nykalibreringen. Kalibreringstellermerket kan bestilles fra seca kundeservice.

10. TEKNISKE DATA

10.1 Generelle tekniske data

| Generelle tekniske data | |
|---|---------------------------------------|
| Mål | |
| • Dybde | 308 mm |
| • Bredde | 650 mm |
| • Høyde | 110 mm |
| Egenvekt | |
| • Vekt uten målestav for høyde | ca. 3,7 kg |
| • Vekt med digital målestav for høyde seca 234 | ca. 5,2 kg |
| • Vekt med analog målestav for høyde seca 232 n | ca. 5 kg |
| Krav til omgivelsene, bruk | |
| • Temperatur | +10 °C til +40 °C / +50 °F til 104 °F |
| • Luftrykk | 700 - 1060 hPa |
| • Luftfuktighet | 30 % - 80 %, ikke kondenserende |
| Krav til omgivelsene, lagring | |
| • Temperatur | -10 °C til +65 °C / +14 °F til 149 °F |
| • Luftrykk | 700 - 1060 hPa |
| • Luftfuktighet | 0 % - 95 %, ikke kondenserende |
| Krav til omgivelsene, transport | |
| • Temperatur | -10 °C til +65 °C / +14 °F til 149 °F |
| • Luftrykk | 700 - 1060 hPa |
| • Luftfuktighet | 0 % - 95 %, ikke kondenserende |
| Tallhøyde | 20 mm |
| Strømforsyning | |
| • Nettadapter (modellavhengig) | |
| - Forsyningsspenning | 12 V |
| - maks. strømforbruk | type 500 mA |
| • Batterier | |
| - Forsyningsspenning | 9 V |
| - Batteritype | 6 x type AA, 1,5 V |
| USB-modul (modellavhengig) | |
| • Skannerens strømforbruk | max. 500 mA |
| Nettspenning | 100 V - 240 V |
| Nettfrekvens | 50 Hz - 60 Hz |
| Strømforbruk | |
| • uten målestav for høyde, uten WiFi-grensesnitt, uten USB-grensesnitt, uten bakgrunnsbelysning | 26 mA |
| • med digital målestav for høyde seca 234 , WiFi-grensesnitt aktivert, USB-grensesnitt aktivert, permanent bakgrunnsbelysning (lysstyrke: 100 %) | 240 mA |
| Maks. brukstid ved batteridrift | |
| • uten WiFi-grensesnitt, uten USB-grensesnitt, uten bakgrunnsbelysning | ca. 60 timer |
| • WiFi-grensesnitt aktivert, USB-grensesnitt aktivert | Nettadapter anbefales |
| Medisinsk produkt iht. direktiv 93/42/EØF | Klasse I med målefunksjon |

| Generelle tekniske data | |
|--|--|
| EN 60 601-1: • Sikkerhetsisolert apparat, sikkerhetsklasse II: • Elektromedisinsk apparat, type B: | ☐ ⤴ |
| Beskyttelsesgrad | IP20 |
| Driftsmodus | Kontinuerlig drift |
| Grensesnitt (modellavhengig): • Strekkodeskanner • seca programvare og sykehusinformasjonssystem | USB 2.0 WiFi (IEEE 802.11b/g/n/e/i) (Konfigurasjonsprogramvare seca connect 103 kan i apparatets nedlastingsområde lastes ned på www.seca.com) |

10.2 Veietekniske data

| Veietekniske data | |
|---|----------------------------|
| Kalibrering iht. direktiv 2014/31/EU | Klasse III |
| Maks. last • Delveieområde 1 • Delveieområde 2 | 10 kg 20 kg |
| Minimal last | 100 g |
| Deling • Delveieområde 1, 0 kg - 10 kg • Delveieområde 2, > 20 kg | 5 g 10 g |
| Tareringsområde | 10 kg |
| Nøyaktighet ved første kalibrering • Delveieområde 1, 0,0 kg - 2,5 kg • Delveieområde 1, 2,5 kg - 10 kg • Delveieområde 2, 10 kg - 20 kg | ± 2,5 g ± 5 g ± 10 g |

10.3 Tekniske data, høydemåling

| Måletekniske data, høydemåling | |
|---|---|
| Digital målestav for høyde seca 234 - Måleområde - Deling - Nøyaktighet | 35 - 80 cm 1 mm (Display-deling innstillbar: 1 mm, 5 mm, 10 mm) ± 5 mm |
| Analog målestav for høyde seca 232 n - Måleområde - Deling - Nøyaktighet | 35 - 80 cm 1 mm ± 5 mm |

11. EKSTRAUTSTYR (336)

| Tilbehør | Artikkelnummer |
|--|--|
| Strømforsyning: • Switchmode nettdapter: 100-240 V~ / 50-60 Hz, 12 V= / 0,5 A | 68 32 10 270 |
| Målestaver for høyde: • analog målestav for høyde seca 232 n - cm-variant - inch-variant • digital målestav for høyde seca 234 | 232 1717 008 232 1817 008 234 1717 009 |

17-10-07-649-2008/04-2018S

| Tilbehør | Artikkelnummer |
|---|----------------|
| Bæreveske for spedbarnsvekter seca 428 | 428 0000 004 |

12. EKSTRAUTSTYR (336 i)

| Tilbehør | Artikkelnummer |
|---|---|
| Målestaver for høyde: | |
| • analog målestav for høyde seca 232 n | 232 1717 008 |
| - cm-variant | 232 1817 008 |
| - inch-variant | 234 1717 009 |
| • digital målestav for høyde seca 234 | |
| Programvare (PC og server): | Nedlasting på www.seca.com |
| • seca connect 103 | |
| Strekkeskanner | Se anbefaling på www.seca.com |
| Bæreveske for spedbarnsvekter seca 428 | 428 0000 004 |

13. RESERVEDELER (336 i)

| Reservedel | Artikkelnummer |
|---|----------------|
| Strømforsyning: | |
| • Switchmode nettadapter: 100-240 V~ / 50-60 Hz, 12 V= / 0,5 A | 68 32 10 270 |

14. AVFALLSHÅNDTERING

14.1 Avhending av apparatet



Apparatet skal ikke kastes i husholdningsavfallet. Apparatet må avhendes forskriftsmessig som elektronisk avfall. Følg gjeldende nasjonale forskrifter. Henvend deg til vår service for å få mer informasjon:

service@seca.com

14.2 Avhending av batteriene



Kast ikke brukte batterier og akkumulatører i husholdningsavfallet, uavhengig av om de inneholder skadelige stoffer eller ikke. Som forbruker er du forpliktet av lovgivningen til å avhendinge batterier og akkumulatører via kommunale depoter eller handelens depoter. Batterier og akkumulatører skal bare leveres inn i fullstendig utladet tilstand.

15. GARANTI

For mangler som kan tilbakeføres til material- eller fabrikkfeil, gjelder en to års garanti fra leveringsdato. Alle bevegelige deler, som f.eks. batterier, kabler, nettadaptere, akkumulatører etc., er unntatt fra denne garantien. Mangler som dekkes av garantien, utbedres gratis for kunden mot framlegging av kvittering for kjøpet. Andre krav kan ikke tas til følge. Kostnader for transport til og fra reparasjonssted ilegges kunden, dersom apparatet befinner seg på et annet sted enn kundens forretningsadresse. Ved transportskader kan garantikrav kun gjøres gjeldende dersom den komplette originalemballasjen ble brukt til transporten, og dersom vekten ble sikret og festet i denne i samsvar med original emballert tilstand. Ta derfor vare på alle delene av emballasjen.

Garantien tapes dersom apparatet åpnes av personer som ikke har uttrykkelig autorisasjon fra seca til å gjøre dette.

Ta i garantitilfelle kontakt med din seca filial eller forhandleren, hvor du har kjøpt produktet.

16. SAMSVARSERKLÆRING

16.1 For Europa



Hermed erklærer seca gmbh & co. kg at produktet er i samsvar med bestemmelsene i de anvendelige europeiske direktivene. Den fullstendige samsvarserklæringen finner du på: www.seca.com.

16.2 For USA og Canada

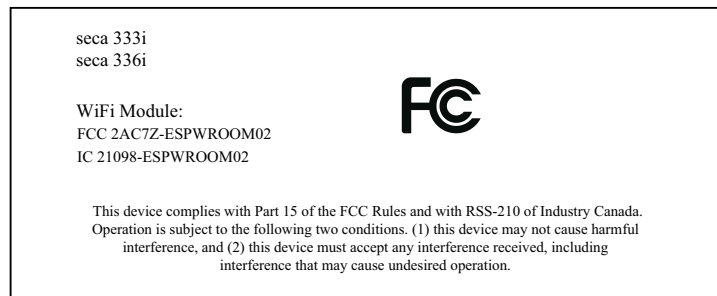

NOTE:

This device complies with Part 15 of the FCC Rules and with RSS-210 of Industry Canada. Operation is subject to the following two conditions:

- This device may not cause harmful interference.
- This device must accept any interference received, including interference that may cause undesired operation.

NOTE:

Changes or modifications made to this equipment not expressly approved by seca may void the FCC authorization to operate this equipment.

NOTE:

Radiofrequency radiation exposure information:

This equipment complies with FCC radiation exposure limits set forth for an uncontrolled environment. This equipment should be installed and operated with minimum distance of 1 m between the radiator and your body. This transmitter must not be co-located or operating in conjunction with any other antenna or transmitter.

SISÄLLYSLUETTELO

| | | | |
|--|------------|--|------------|
| 1. Laitteen kuvaus | 110 | Mittaustuloksen pysyvä näyttö (HOLD) | 127 |
| 1.1 Käyttötarkoitus | 110 | Vaa'an kytkeminen pois päältä | 127 |
| Vaaka | 110 | 5.2 Pituuden mittaus (lisävaruste) | 128 |
| Mittausasema | 110 | Mittaus analogisella mittasauvalla | 128 |
| 1.2 Toimintakuvaus | 110 | Mittaus digitaalisella mittasauvalla | 129 |
| Vaaka | 110 | 5.3 Mittaus viivakoodin tunnistuksella (336 i) | 129 |
| WiFi-liittymä | 110 | Vaa'an kytkeminen pois päältä | 130 |
| Mittasauva | 110 | 5.4 Muut toiminnot (valikko) | 130 |
| USB-liittymä | 110 | Navigointi valikossa | 130 |
| (WiFi-liittymällä varustetut mallit) | 110 | Autohold-toiminnon aktivointi (AHOLD) | 131 |
| Tiedonsiirto | 110 | Merkkiäänten aktivointi (bEEP) | 132 |
| (WiFi-liittymällä varustetut mallit) | 110 | Vaimennuksen asetus (FIL) | 132 |
| 1.3 Käyttäjän pätevyys | 110 | Näytön taustavalaistuksen | |
| Järjestelmänvalvonta | 110 | asettaminen (Lcd) | 132 |
| (WiFi-liittymällä varustetut mallit) | 110 | Valmiusajan asetus (AOff) | 133 |
| Käyttö | 110 | Digitaalisen mittasauvan kalibrointi (LCAL) .. | 133 |
| 2. Turvallisuusohjeet | 111 | Digitaalisen mittasauvan pituuden | |
| 2.1 Tämän käyttöohjeen sisältämät | | mittayksikön ja jaon vaihto (LUnIT) | 133 |
| turvallisuusohjeet | 111 | Tehdasasetuksien palauttaminen (rESEt) .. | 134 |
| 2.2 Perusluonteiset turvallisuusohjeet | 111 | WiFi-asetuksien palauttaminen | |
| Laitteen käsittely | 111 | (rESEt) (336 i) | 134 |
| Sähköiskun välttäminen | 112 | 6. Puhdistus ja desinfiointi | 135 |
| Tapaturmien ja infektioiden ehkäiseminen .. | 112 | 6.1 Puhdistus | 135 |
| Laittevahinkojen ehkäiseminen | 113 | 6.2 Desinfiointi | 135 |
| Mittaustuloksien käsittely | 113 | Vaaka | 135 |
| Pakkauksimateriaalin käsittely | 113 | Mittasauva (mikäli olemassa) | 135 |
| Paristojen ja akkujen käsittely | 114 | 6.3 Sterilointi | 136 |
| 3. Yleistä | 115 | 7. Toimintatarkastus | 136 |
| 3.1 Hallintaelementit | 115 | 8. Mitä tehdä, jos...? | 136 |
| 3.2 Mittasauvan hallintaelementit seca 234 | | 8.1 Häiriöt ja niiden korjaus | 136 |
| (lisävaruste) | 116 | 8.2 Tiedonsiirto (WiFi-liittymällä varustetut mallit) .. | 137 |
| 3.3 Mittasauvan hallintaelementit seca 232 n | | 8.3 Paristojen vaihto | 138 |
| (lisävaruste) | 117 | 9. Huolto/vakaus | 138 |
| 3.4 Valikkorakenne (336 i) | 118 | 9.1 Huoltoon ja kalibrointiin liittyviä tietoja | 138 |
| 3.5 Valikkorakenne (336) | 119 | 9.2 Vakausskuriin lukeman tarkastus | 138 |
| 3.6 Näytön symbolit | 120 | 10. Tekniset tiedot | 139 |
| 3.7 Laitteessa ja tyyppikilvessä olevat merkinnät .. | 120 | 10.1 Yleiset tekniset tiedot | 139 |
| 3.8 Pakkauksen merkinnät | 121 | 10.2 Mittaustekniset tiedot | 140 |
| 4. Laitteen asettaminen toimintakuntoon | 122 | 10.3 Tekniset tiedot, pituusmittaus | 140 |
| 4.1 Toimituksen sisältö (336 i) | 122 | 11. Valinnaiset lisätarvikkeet (336) | 140 |
| 4.2 Toimituksen sisältö (336) | 123 | 12. Valinnaiset lisätarvikkeet (336 i) | 141 |
| 4.3 Laitteen pystyttäminen ja kohdistaminen | 123 | 13. Varaosat (336 i) | 141 |
| 4.4 Virransyötön kytkeminen | 124 | 14. Hävittäminen | 141 |
| Paristojen asentaminen | 124 | 14.1 Laitteen hävittäminen | 141 |
| 4.5 Viivakoodiskannerin liittäminen | 125 | 14.2 Paristojen hävittäminen | 141 |
| 4.6 WiFi-yhteyden muodostaminen (336 i) | 125 | 15. Takuu | 141 |
| Laitteen yhdistäminen WiFi-verkkoon (WPS) .. | 125 | 16. Vaatimustenmukaisuusvakuutus | 142 |
| Laitteen yhdistäminen WiFi-verkkoon | | 16.1 Eurooppa | 142 |
| (seca connect 103) | 126 | 16.2 USA ja Kanada | 142 |
| 5. Käyttö | 126 | | |
| 5.1 Punnitus (ilman viivakoodin tunnistamista) .. | 126 | | |
| Punnituksen aloittaminen | 126 | | |
| Lisäpainon taaraus (Tare) | 127 | | |

1. LAITTEEN KUVAUS

1.1 Käyttötarkoitus

Vaaka Elektronista vauvanvaakaa **seca 336/336 i** käytetään kansallisten määräysten edellyttämällä tavalla lähinnä sairaaloissa, lääkäreiden vastaanotoilla ja hoitolaitoksissa.

Vauvanvaaka on tarkoitettu tavanomaiseen painon mittaukseen sekä yleisen ravitsemustilan toteamiseen, ja se tukee hoitavaa lääkäriä diagnoosin määrittämisessä tai hoitotavan valinnassa. Tarkan diagnoosin määrittämiseksi lääkärin on kuitenkin suoritettava painon mittauksen lisäksi muitakin tutkimuksia ja huomioitava niiden tulokset.

Mittausasema Yhdessä lisävarusteena saatavien mittasauvojen **seca 234** ja **seca 232 n** kanssa vauvanvaaka **seca 336/336 i** toimii mittausasemana. Mittausasemat on tarkoitettu tavanomaiseen painon ja pituuden mittaukseen sekä yleisen ravitsemustilan toteamiseen ja ne tukevat hoitavaa lääkäriä diagnoosin määrittämisessä tai hoitotavan valinnassa. Tarkan diagnoosin määrittämiseksi lääkärin on kuitenkin suoritettava painon ja pituuden mittauksen lisäksi muitakin tutkimuksia ja huomioitava niiden tulokset.

1.2 Toimintakuvaus

Vaaka Paino määritetään neljän punnituskennon avulla. Vaakaa voidaan kuljettaa kantokahvasta.

WiFi-liittymä Mallit **seca 336 i** voi lähettää mittaustulokset sairaalan tietojärjestelmään tai seca-ohjelmistoon WiFi-yhteyden kautta.

Mittasauva Vaakaa voidaan laajentaa mittausasemaksi analogisella mittasauvalla **seca 232 n** tai digitaalisella mittasauvalla **seca 234**.

Digitaalisessa mittasauvassa **seca 234** on oma näyttö ja se liitetään vaakaan pistokkeella. Mittaustulokset voidaan välittää vaa'alle ja siirtää WiFi:n välityksellä sairaalan tietojärjestelmään.

USB-liittymä
(WiFi-liittymällä varustetut mallit) USB-liittymään voidaan kytkeä viivakoodiskanneri. Näin käyttäjät ja potilaat voidaan tunnistaa viivakoodeilla ja mittaustulokset kohdentaa oikein sairaalan tietojärjestelmässä.

Tiedonsiirto
(WiFi-liittymällä varustetut mallit) Laitteen yhteys sairaalan tietojärjestelmään muodostetaan konfigurointiohjelmiston **seca connect 103** avulla.
Konfigurointiohjelmiston ajantasainen versio löytyy osoitteesta www.seca.com laitteen ladattavien tiedostojen alueelta.

1.3 Käyttäjän pätevyys

Järjestelmänvalvonta
(WiFi-liittymällä varustetut mallit) Vain kokeneet järjestelmänvalvojat tai sairaalateknikot saavat tehdä laitteen asetukset ja yhdistää laitteen verkkoon.

Käyttö Laitetta saa käyttää ainoastaan lääkintähenkilöstö.

2. TURVALLISUUSOHJEET

2.1 Tämän käyttöohjeen sisältämät turvallisuusohjeet



VAARA!

Tarkoittaa epätavallisen suurta vaaratilannetta. Jos tätä ohjetta ei noudateta, syntyy vakavia parantumattomia tai kuolemaan johtavia loukkaantumisia.



VAROITUS!

Tarkoittaa epätavallisen suurta vaaratilannetta. Jos tätä ohjetta ei noudateta, voi syntyä vakavia parantumattomia tai kuolemaan johtavia loukkaantumisia.



VARO!

Tarkoittaa vaaratilannetta. Jos tätä ohjetta ei noudateta, voi syntyä lieviä tai kohtalaisia loukkaantumisia.

HUOMIO!

Tarkoittaa laitteen mahdollista virheellistä käyttöä. Jos tätä ohjetta ei noudateta, laite voi vahingoittua tai mittaustulokset voivat olla väärä.

HUOMAUTUS:

Sisältää lisätietoja laitteen käytöstä.

2.2 Perusluonteiset turvallisuusohjeet

Laitteen käsittely

- ▶ Noudata tässä käyttöohjeessa annettuja tietoja.
- ▶ Säilytä käyttöohje huolellisesti. Käyttöohje on tärkeä osa laitetta ja sen on oltava aina käytettävissä.



VAARA!

Räjähdyksivaara

Älä käytä laitetta seuraavilla kaasulla rikastetuissa ympäristöissä:

- happi
- tulenarat anestesia-aineet
- muut palovaaran aiheuttavat aineet/ilmaseokset



VARO!

Potilaan turvallisuuden vaarantaminen, laitevahingot

- ▶ Sähkökäyttöisiin lääkintälaitteisiin liitettävien muiden laitteiden on vastattava todistettavasti vastaavia IEC- tai ISO-standardeja (esim. tietojenkäsittelylaitteiden IEC 60950 -standardi). Kaikkien kokoonpanojen on lisäksi vastattava lääketieteen järjestelmiä koskeissa standardeissa asetettuja vaatimuksia (katso IEC 60601-1-1 tai IEC 60601-1:n 3. painoksen kohta 16). Sähkökäyttöisiin laitteisiin muita laitteita liittävä henkilö on järjestelmän konfiguroija ja on vastuussa siitä, että järjestelmä vastaa järjestelmiä koskeissa standardeissa asetettuja vaatimuksia. On muistettava, että paikalliset lakisääteiset määräykset menevät edellä mainittujen standardien asettamien vaatimusten edelle. Jos sinulla on kysyttävää, ota yhteyttä paikalliseen erikoisliikkeeseen tai tekniseen huoltoon.
- ▶ Toimita laite säännöllisesti huoltoihin ja kalibrointiin laitteen käyttöohjeen vastaavassa luvussa kuvatulla tavalla.
- ▶ Laitteeseen ei saa tehdä teknisiä muutoksia. Laite ei sisällä käyttäjän huollettavaksi tarkoitettuja osia. Jätä huoltotyöt ja korjaukset aina valtuutetun seca Servicen tehtäviksi. Lähelläsi olevan huoltopisteen löydät Internet-osoitteesta www.seca.com tai saat tiedot lähettämällä sähköpostia osoitteeseen service@seca.com.
- ▶ Käytä ainoastaan alkuperäisiä seca lisätarvikkeita ja -varaosia. secan myöntämä takuu ei muussa tapauksessa ole voimassa.

**VARO!****Potilaan turvallisuuden vaarantaminen, toimintahäiriö**

- ▶ Pidä laite vähintään noin 1 metrin etäisyydellä sähköisistä lääkintälaitteista (esim. korkeataajuiset kirurgiset laitteet), jotta vältät mittausvirheet ja häiriöt radiosignaalien siirrossa.
- ▶ Pidä laite vähintään noin 1 metrin etäisyydellä HF-laitteista (esim. matkapuhelimet), jotta vältät mittausvirheet ja häiriöt radiosignaalien siirrossa.
- ▶ HF-laitteiden todellinen lähetysteho voi vaatia yli 1 metrin vähimmäisetäisyyden. Lisätietoja löydät Internet-osoitteesta www.seca.com.

Sähköiskun välttäminen**VAROITUS!****Sähköisku**

- ▶ Aseta laitteet, joita voidaan käyttää verkkolaitteen avulla, siten, että pistorasia on helposti ulottuvilla ja laite voidaan erottaa verkkovirrasta nopeasti.
- ▶ Varmista, että paikallinen verkkovirta vastaa verkkolaitteen merkintöjä.
- ▶ Älä koskaan tartu verkkolaitteeseen märin käsin.
- ▶ Älä käytä jatkojohtoja ja jatkojohtojen monipistorasioita.
- ▶ Huolehdi siitä, että johto ei jää puristuksiin tai voi vioittua terävien reunojen takia.
- ▶ Pidä huoli siitä, että johdot eivät joudu kosketuksiin kuumien esineiden kanssa.
- ▶ Älä käytä laitetta yli 3000 m korkeudessa merenpinnan yläpuolella.

Tapaturmien ja infektioiden ehkäiseminen**VAROITUS!****Kaatumisen aiheuttama loukkaantuminen**

Vauvanvaat asetetaan yleensä korotetuille työtasoille. Jos vauva putoaa työtasolta, voi aiheutua vakavia, parantumattomia tai jopa kuolemaan johtavia loukkaantumisia.

- ▶ Varmista, että laite seisoo tukevasti ja tasaisella alustalla.
- ▶ Asenna liitäntäjohdot (mikäli olemassa) niin, että käyttäjä ei voi kompastua niihin.
- ▶ Älä koskaan jätä vauvaa ilman valvontaa.

**VAROITUS!****Infektiovaara**

- ▶ Pese kädet aina ennen mittausta ja mittauksen jälkeen ristikontaminaation sekä sairaalabakteerien tartuntariskin minimoimiseksi.
- ▶ Puhdista ja desinfioi laite säännöllisin välein tämän dokumentin vastaavassa luvussa kuvatulla tavalla.
- ▶ Varmista, että potilaalla ei ole tarttuvia sairauksia.
- ▶ Varmista, että potilaalla ei ole avoimia haavoja tai tarttuvia ihomuutoksia, jotka voivat tulla kosketuksiin laitteen kanssa.

Laitevahinkojen ehkäiseminen

HUOMIO!

Laitevahingot

- ▶ Huolehdi siitä, että laitteen sisälle ei koskaan pääse nestettä. Neste voi tuhota elektroniikan.
- ▶ Katkaise laitteesta virta, ennen kuin irrotat verkkolaitteen pistorasiasta.
- ▶ Verkkovirralla toimivat laitteet: Irrota verkkolaite pistorasiasta, kun laitetta ei käytetä pitkään aikaan. Vain silloin laite on täysin virraton.
- ▶ Paristo- tai akkukäyttöiset laitteet: Jos laite on pitkän aikaa käyttämättä, poista paristot tai akut. Vain silloin laite on täysin virraton.
- ▶ Älä päästä laitetta kaatumaan.
- ▶ Älä altista laitetta voimakkaille iskuille tai tärähdyksille.
- ▶ Tarkista laitteen toiminta säännöllisin välein tämän dokumentin vastaavassa luvussa kuvatulla tavalla. Älä käytä laitetta, jos se ei toimi asianmukaisesti tai siinä on vaurioita.
- ▶ Älä aseta laitetta suoraan auringonvaloon ja huolehdi siitä, että sen välittömässä läheisyydessä ei ole lämmönlähteitä. Liian korkeat lämpötilat voivat vioittaa elektroniikkaa.
- ▶ Vältä nopeita lämpötilan vaihteluita. Mikäli laitetta kuljetetaan siten, että syntyy yli 20 °C:een lämpötilaero, laitteen on annettava olla käyttämättä kahden tunnin ajan, ennen kuin siihen kytketään virta. Siihen muodostuu muuten kondenssivettä, joka voi vioittaa elektroniikkaa.
- ▶ Käytä laitetta ainoastaan käyttötarkoitusta vastaavissa ympäristöolosuhteissa.
- ▶ Säilytä laitetta ainoastaan käyttötarkoitusta vastaavissa säilytysolosuhteissa.
- ▶ Käytä ainoastaan kloorittomia ja alkoholittomia desinfiointiaineita, jotka ovat nimenomaisesti sopivia akryylilasille ja muille aroille pinoille (vaikuttava aine: esim. kvaternaariset ammoniumyhdisteet).
- ▶ Älä käytä voimakkaita tai hankaavia puhdistusaineita.
- ▶ Älä käytä orgaanisia liuottimia (esim. sprii tai bensini).

Mittaustuloksien käsittely

HUOMIO!

Epäuskottavat mittaukset

- ▶ Varmista, että mittausarvot ovat uskottavia, ennen kuin tallennat elektronisesti ja käytät tällä laitteella saatuja mittausarvoja (esim. seca-tietokoneohjelmistossa tai sairaalan tietojärjestelmässä)
- ▶ Kun mittausarvoja on välitetty seca-tietokoneohjelmistoon tai sairaalan tietojärjestelmään, on ennen niiden käyttöä tarkistettava, että mittausarvot ovat uskottavia ja ne on kohdistettu oikeille potilaille.

Pakkausmateriaalin käsittely



VAROITUS!

Tukehtumisvaara

Muovinen pakkausmateriaali (pussit) voi aiheuttaa tukehtumisvaaran.

- ▶ Säilytä pakkausmateriaalia lasten ulottumattomissa.
- ▶ Mikäli alkuperäinen pakkausmateriaali ei enää ole käytettävissä, käytä tukehtumisvaaran vähentämiseksi vain rei'itettyjä muovipusseja. Käytä mahdollisuuksien mukaan kierrätettävää materiaalia.

HUOMAUTUS:

Säilytä alkuperäinen pakkausmateriaali myöhempää tarvetta varten (esim. laitteen palauttaminen huollettavaksi).

Paristojen ja akkujen käsittely



VAROITUS!

Epäasianmukainen käsittely voi aiheuttaa henkilövahinkoja

Paristot ja akut sisältävät haitallisia aineita, jotka voivat vapautua räjähdysmäisesti epäasianmukaisen käsittelyn tuloksena.

- ▶ Älä yritä ladata paristoja uudelleen.
- ▶ Älä kuumenna paristoja/akkuja.
- ▶ Älä polta paristoja/akkuja.
- ▶ Jos happoa on vuotanut ulos, vältä sen kosketusta ihoon, silmiin ja limakalvoihin. Huuhtelee kyseinen ruumiinosa runsaalla puhtaalla vedellä ja hakeudu välittömästi lääkäriin.

HUOMIO!





Epäasianmukainen käsittely aiheuttaa laitteeseen vaurioita ja toimintavirheitä

- ▶ Käytä ainoastaan tässä dokumentissa ilmoitettua paristotyyppiä/akkutyyppiä.
- ▶ Vaihda aina kaikki paristot/akut samalla kertaa.
- ▶ Älä oikosulje paristoja/akkuja.
- ▶ Jos laite on pitkän aikaa käyttämättä, poista paristot/akut. Näin laitteen sisälle ei pääse happoa.
- ▶ Mikäli laitteen sisälle on päässyt happoa, älä käytä sitä enää. Toimita laite valtuutetun seca Servicen tarkastettavaksi ja tarvittaessa korjattavaksi.

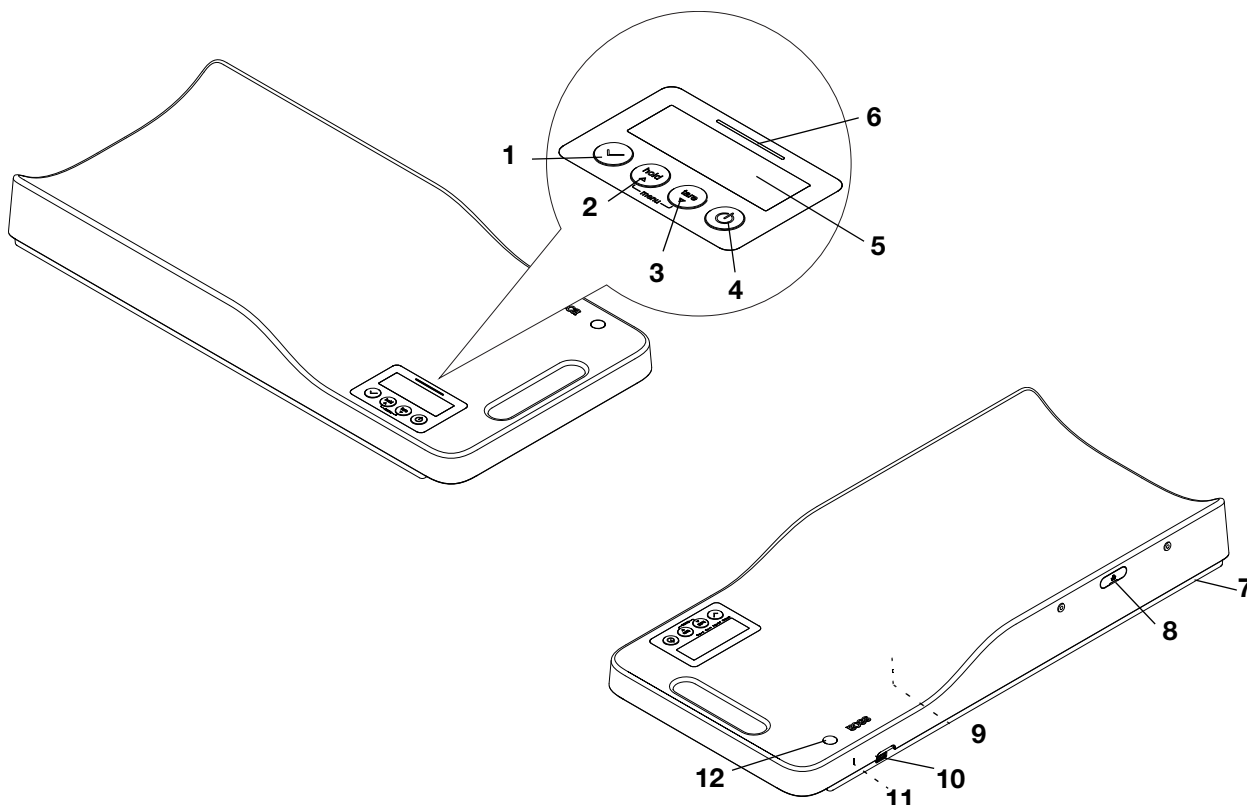
3. YLEISTÄ

3.1 Hallintaelementit



| Nro | Hallintaelementti | Toiminto |
|-----|---|---|
| 1 |  | Vahvistuspainike <ul style="list-style-type: none"> • Punnituksen aikana (vain seca 336 i): <ul style="list-style-type: none"> - Mittaustuloksien lähettäminen sairaalan tietojärjestelmään - Mittaustuloksien lähettäminen seca-ohjelmistoon • Valikossa: <ul style="list-style-type: none"> - Valitun valikkokohtan vahvistaminen - Arvon säätö |
| 2 |  | Nuolinäppäin hold <ul style="list-style-type: none"> • Punnituksen aikana: <ul style="list-style-type: none"> - Hold-toiminnon aktivoiminen • Valikossa: <ul style="list-style-type: none"> - Siirtyminen seuraavaan valikkokohtaan tai seuraavan asetuksen valinta |
| 3 |  | Nuolinäppäin tare <ul style="list-style-type: none"> • Punnituksen aikana: <ul style="list-style-type: none"> - Tare-toiminnon aktivoiminen • Valikossa: <ul style="list-style-type: none"> - Siirtyminen edelliseen valikkokohtaan tai edellisen asetuksen valinta |
| 4 |  | Käynnistuspainike <ul style="list-style-type: none"> - Laitteen kytkeminen päälle ja pois päältä |
| 5 | Näyttö | Näyttöelementti mittaustuloksille ja laitteen konfigurointia varten |

| Nro | Hallintaelementti | Toiminto |
|-----|--|---|
| 6 | Tilan LED-valo | Näyttää tietojen tallennuksen ja tiedonsiirron tilan (vain seca 336 i): <ul style="list-style-type: none"> • Palaa vihreää valoa: Tunnistamistoiminto tai mittausta on aloitettu. • Viilkuu vihreää valoa (n. 5 sekuntia): Mittaustulokset lähetetään sairaalan tietojärjestelmään (asetuksen mukaan). • Palaa vihreää valoa (n. 5 sekuntia): Mittaustulokset on lähetetty onnistuneesti sairaalan tietojärjestelmään (asetuksen mukaan). • Palaa punaista valoa (n. 5 sekuntia, ks. "Tiedonsiirto (WiFi-liittymällä varustetut mallit)" alk. sivulta 137): <ul style="list-style-type: none"> - Tunnusta ei löytynyt sairaalan tietojärjestelmästä tai seca-ohjelmistosta. - Laite ei tallentanut mittaustuloksia. - Mittaustuloksia ei lähetetty sairaalan tietojärjestelmään tai seca-ohjelmistoon. <p>HUOMAUTUS: Konfigurointiohjelmistossa valitaan, mitä tietoja tallennetaan ja välitetään. Käänny järjestelmänvalvojan tai sairaalateknikon puoleen, jos sinulla on kysyttävää.</p> |
| 7 | Säätöjalka | 4 kpl vaa'an asennon tarkkaa säätöä varten |
| 8 | Sähköliitäntä (varustettu suojuksella) | Digitaalisen mittasauvan liitäntää varten |
| 9 | Paristokotelo | Tyypin AA paristoille, jännite 1,5 voltia |
| 10 | USB-liittymä | Viivakoodiskannerin liitäntää varten (WiFi-liittymällä varustetut mallit) |
| 11 | Verkkoliitäntä | Verkkolaitteen liitäntää varten |
| 12 | Tasain | Näyttää, onko laite vaakasuorassa (vaatut mallit) |

3.2 Mittasauvan hallintaelementit seca 234 (lisävaruste)

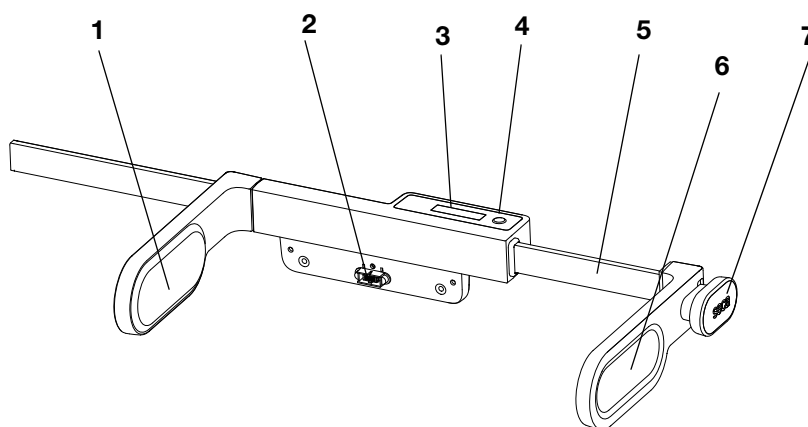

| Nro | Hallintaelementti | Toiminto |
|-----|------------------------|--|
| 1 | Päänkohdistin | Vauvan sijoittamista varten |
| 2 | Pistoke | Vaakaan liittämistä varten |
| 3 | Näyttö | Näyttöelementti mittaustuloksille |
| 4 | hold-näppäin | Lähetää mittaustuloksen liitettyyn vaakaan |
| 5 | Mittasauva ja asteikko | Pituuden lukemista varten |
| 6 | Jalkalista | Vauvan sijoittamista varten |
| 7 | Kädensija | Jalkalistan siirtämistä varten |

3.3 Mittasauvan hallintaelementit seca 232 n (lisävaruste)

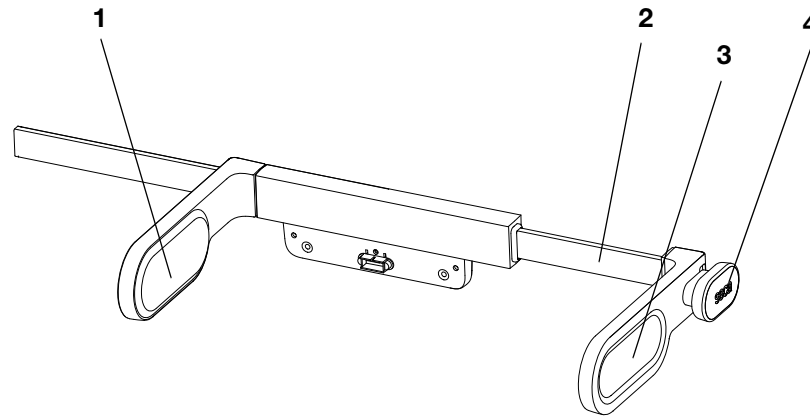

| Nro | Hallintaelementti | Toiminto |
|-----|------------------------|--------------------------------|
| 1 | Päänkohdistin | Vauvan sijoittamista varten |
| 2 | Mittasauva ja asteikko | Pituuden lukemista varten |
| 3 | Jalkalista | Vauvan sijoittamista varten |
| 4 | Kädensija | Jalkalistan siirtämistä varten |

3.4 Valikkorakenne (336 i)

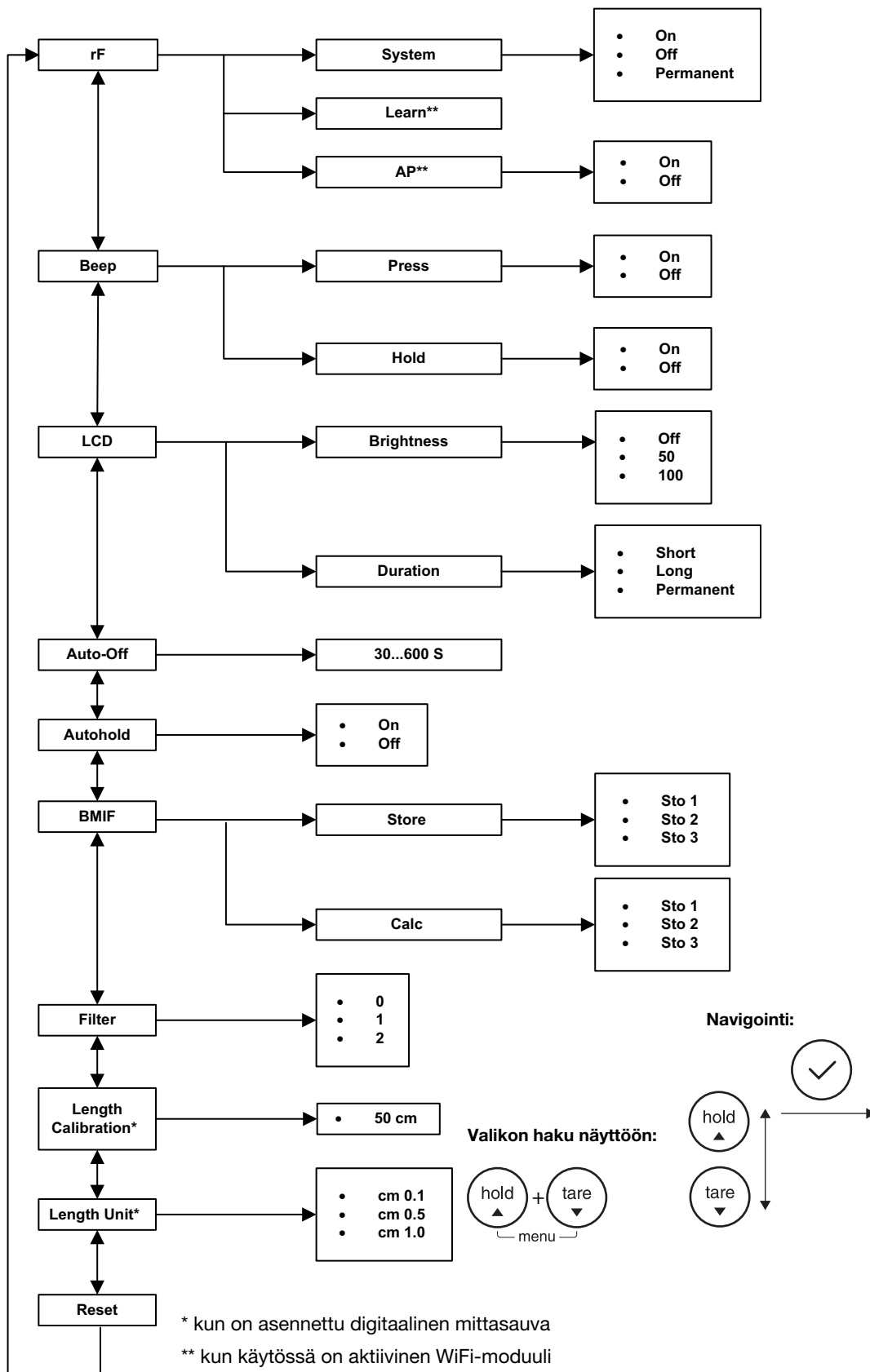

* kun on asennettu digitaalinen mittasauva

** kun käytössä on aktiivinen WiFi-moduuli

3.5 Valikkorakenne (336)

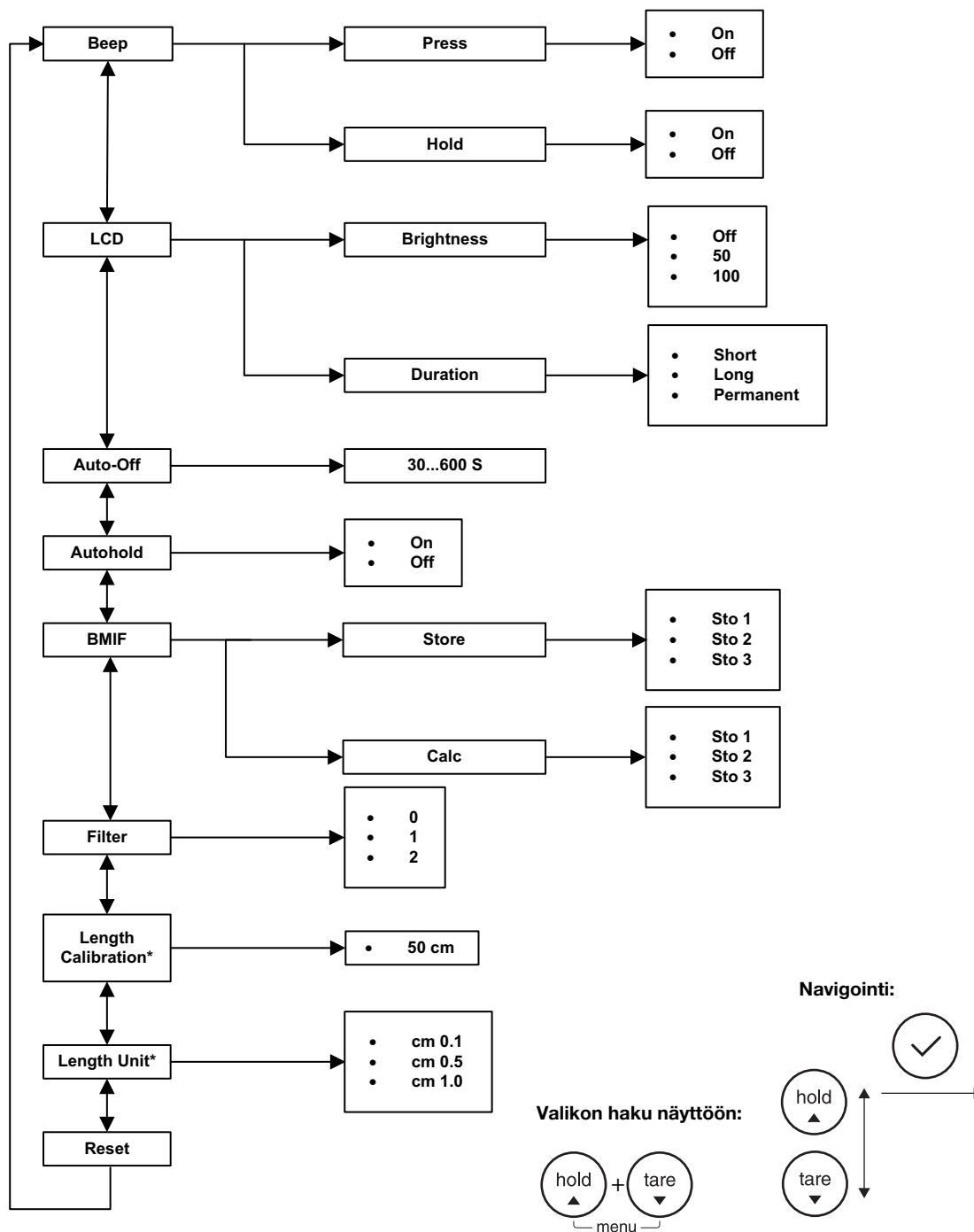

* kun on asennettu digitaalinen mittasauva



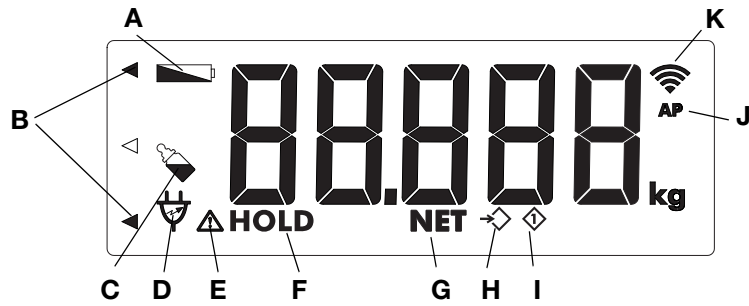







3.6 Näytön symbolit



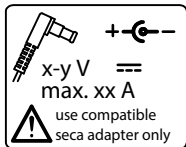



| | Symboli | Merkitys |
|---|-------------|---|
| A | | Paristot heikot |
| B | | Vilkkuu: Muistipaikan valinta (BMIF) |
| C | | Painoeron näyttötoiminto (BMIF) aktiivinen |
| D | | Käyttö verkkolaitteella |
| E | | Vakaamaton toiminto aktiivinen |
| F | HOLD | Hold-toiminto aktiivinen |
| D | NET | Tare-toiminto aktiivinen |
| E | | Muistipaikan valinta (BMIF-toiminto) |
| F | | Mittaustulos muistipaikkaan 1 (BMIF-toiminto) |
| G | AP | Access Point -toiminto aktiivinen (huoltotoiminto) |
| H | | Näyttää WiFi-yhteyden tilan ja WiFi-verkon voimakkuuden (WiFi-moduulilla varustetut mallit): <ul style="list-style-type: none"> WiFi-verkon muodostamisen yhteydessä: <ul style="list-style-type: none"> Vilkkuu: Laite yhdistetään reitittimeen Palaa: Laite ja reititin on yhdistetty ja WiFi-yhteys luotu Käytön aikana: <ul style="list-style-type: none"> Palaa: Palkkien lukumäärä ilmaisee WiFi-verkon voimakkuuden |





3.7 Laitteessa ja tyyppikilvessä olevat merkinnät

| Teksti/symboli | Merkitys |
|----------------|--|
| | Valmistajan nimi ja osoite, valmistuspäivä |
| REF | Mallinumero |
| SN | Sarjanumero |
| Mat.No. | Mallivaihtoehdon numero |
| ProdID | Tuotteen tunnistenumero |
| MAC | MAC-osoite |
| | Noudata käyttöohjetta |
| | Sähkökäyttöinen lääkintälaitte, tyyppi B |

| Teksti/symboli | Merkitys |
|---|---|
|  | Suojaeristetty laite, suojaluokka II |
| e | Arvo, jota käytetään vaa'an luokitusta ja kalibrointia varten, painoyksikköinä (kalibroidut mallit) |
| d | Elektroniset vaa'at: Arvo, joka ilmaisee kahden peräkkäisen näyttöarvon eron Mekaaniset vaa'at: Arvo, joka ilmaisee kahden vierekkäisen viivan arvojen välisen eron, painoyksikköinä |
|  | Tarkkuusluokan III vaaka direktiivin 2014/31/EU mukaan |
|  | Laite vastaa EY-direktiivejä. <ul style="list-style-type: none"> • M: Vaatimustenmukaisuusmerkki direktiivin 2014/31/EU mukaan, muut kuin itsetoimivat vaa'at (vaatut mallit) • 16: (Esimerkki: 2016) Vuosi, jona vaatimustenmukaisuus on arvioitu ja CE-merkki kiinnitetty (vaatut mallit) • 0102: Ilmoitettu laitos metrologialle (vaatut mallit) • 0123: Ilmoitettu laitos lääkintälaitteille |
|  | Yhdysvaltain Federal Communications Commission FCC -komission symboli |
| FCC ID | Yhdysvaltain Federal Communications Commission FCC -komission myöntämä laitteen hyväksymisnumero |
| IC | Industry Canada -viranomaisen myöntämä hyväksyntänumero laitteelle |
|  | Tyyppikilpi verkkoliitännässä <ul style="list-style-type: none"> • x-y V: vaadittava syöttöjännite • max xx A: maksimaalinen ottovirta •  : Huomioi laitteen pistokkeen napojen suunta •  : Käytä laitetta tasavirralla |
|  | USB-liittymä (WiFi-liittymällä varustetut mallit) |
|  | Laitetta ei saa hävittää kotitalousjätteen mukana |
|  | Laite täyttää USA:n ja Kanadan vaatimukset. Sertifioitu ja tarkastettu TÜV SÜD Product Services GmbH -yhtiön tarkastuslaboratorion (NRTL) toimesta. |

3.8 Pakkauksen merkinnät

| | |
|---|---|
|  | Suojattava kosteudelta |
|  | Nuolet osoittavat tuotteen yläpuolta Kuljeta ja säilytä pystyasennossa |
|  | Särkyvää Älä heitä tai pudota |
|  | Sallittu minimi- ja maksimilämpötila kuljetusta ja säilytystä varten |

| | |
|---|--|
|  | Sallittu minimi- ja maksimi-ilmankosteus kuljetusta ja säilytystä varten |
|  | Ei steriili |
|  | Ei saa käyttää uudelleen |
|  | Pakkaus avataan tästä |
|  | Pakkausmateriaali voidaan toimittaa kierrätykseen |

4. LAITTEEN ASETTAMINEN TOIMINTAKUNTOON

4.1 Toimituksen sisältö (336 i)

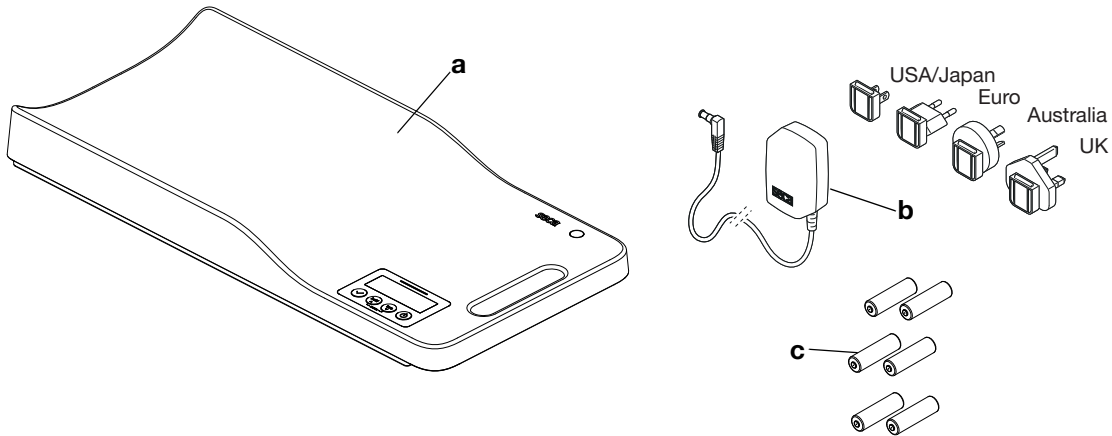

| | Komponentti | Kpl |
|----------|--|-----|
| a | Vauvavaaka | 1 |
| b | Verkkolaite adaptereineen (mallikohtainen: verkkolaite Euro-pistokkeineen) | 1 |
| c | Paristot, tyyppi AA, 1,5 voltia | 6 |
| | Käyttöohje, ilm. kuvaa | 1 |

4.2 Toimituksen sisältö (336)

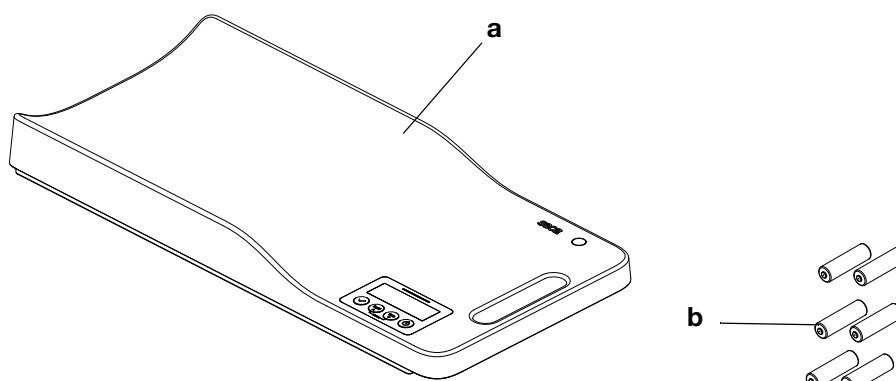

| | Komponentti | Kpl |
|---|---------------------------------|-----|
| a | Vauvavaaka | 1 |
| b | Paristot, tyyppi AA, 1,5 voltia | 6 |
| | Käyttöohje, ilm. kuvaa | 1 |

4.3 Laitteen pystyttäminen ja kohdistaminen

Vaaka toimitetaan täysin asennettuna.

HUOMIO!

Mittausvirhe voiman virheellisen välittymisen vuoksi

Jos vaa'an runko koskee alustaan, esim. pyyhkeeseen, painon mittausta ei toimi oikein.

► Aseta vaaka niin, että ainoastaan sen jalat koskevat alustaan.

1. Aseta vaaka kovalle, tasaiselle alustalle.

HUOMIO!

Mittausvirhe asennon virheellisen säädön vuoksi

Tasain on hyvin herkkä. Lisäpainot (esim. pyyhkeet) johtavat vaa'an virheelliseen asentoon.

► Säädä laitteen asento aina ilman painoa.

2. Löysää lukituspyörät.
3. Säädä vaa'an asento kiertämällä säätöjalkoja.
Tasaimen ilmakuplan on oltava täsmälleen ympyrän keskellä.

4. Kiristä lukituspyörät nuolen suuntaan.
Näin säätöjalkojen asento on lukittu.

HUOMAUTUS:

Vaa'an kohdistus on tarkistettava aina, kun sen paikkaa vaihdetaan, ja tarvittaessa korjattava.

5. Asenna jokin lisävarusteena saatava mittasauva (mikäli olemassa) sen asennusohjeessa kuvatulla tavalla.

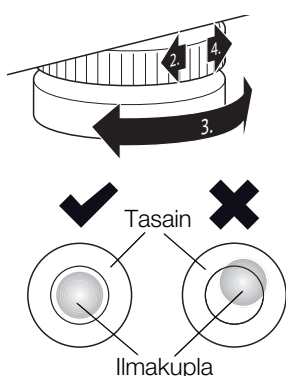

4.4 Virransyötön kytkeminen

Käytä laitteen mukana toimitettuja paristoja seuraavissa käyttötavoissa:

- Vaakaa käytetään liikkuvasti
- Ulkoisia liittymiä (esim. WiFi, USB) ei ole tai ne eivät ole käytössä

HUOMAUTUS:

Jos haluat käyttää USB-liittymää tai WiFi-liittymää (mallikohtainen), laitteen virrankulutus kasvaa huomattavasti. Käytä laitetta tällöin sen mukana toimitetulla verkkolaitteella.

Paristojen asentaminen

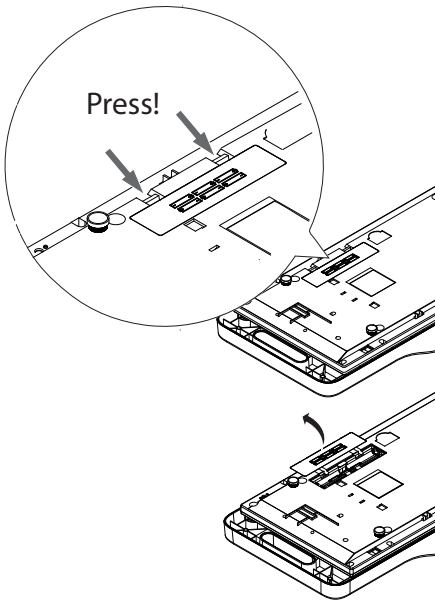

1. Avaa paristokotelo.
2. Aseta paristot paristokoteloon.

HUOMAUTUS:

Varmista paristojen napojen oikea suunta (ks. merkinnät pariston kiinnikkeessä). Jos näyttöön ilmestyy teksti **bAtt**, jokin paristoista on väärin päin tai paristot ovat tyhjiä. Jos paristot laitetaan sisään väärin päin, ne on poistettava välittömästi.

3. Sulje paristokotelo.

Verkkolaitteen liittäminen

Käytä laitteen mukana toimitettua verkkolaitetta (mallikohtainen) seuraavissa käyttötavoissa:

- Vaakaa käytetään paikallaan
- Ulkoiset liittymät (esim. WiFi, USB) ovat aktiivisia

HUOMAUTUS:

Malleille, joissa ei ole WiFi-liittymää, verkkolaite on saatavissa lisävarusteena.



VAROITUS!

Väärin verkkolaitteiden käyttö aiheuttaa henkilövahinkoja ja laievaurioita

Tavanomaiset verkkolaitteet voivat toimittaa suurempaa jännitettä kuin niihin on merkitty. Vaaka voi ylikuumentua, syttyä palamaan, sulaa tai siihen voi tulla oikosulku.

- ▶ Käytä ainoastaan secan alkuperäisiä verkkolaitteita, joiden säädely lähtöjännite on 12 V.

1. Pistä virransyöttöön tarvittava pistoke verkkolaitteeseen.
2. Työnnä verkkolaitteen pistoke vaa'an liitäntään.
3. Työnnä verkkolaite pistorasiaan.

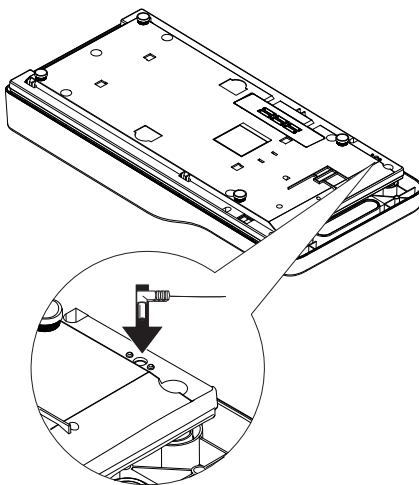

4.5 Viivakoodiskannerin liittäminen

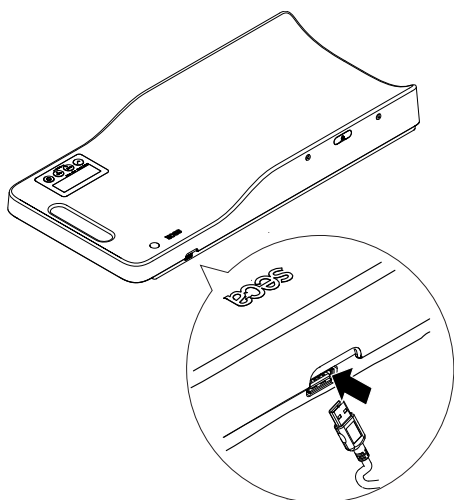

USB-liittymään (mallikohtainen) voidaan kytkeä viivakoodiskanneri.

Viivakoodiskannerin avulla potilaan ja käyttäjän tunnukset (asetuksien mukaan) voidaan lukea ja potilastiedot hakea sairaalan tietojärjestelmässä tai seca-ohjelmistossa. Mittaustulokset yhdistetään automaattisesti potilastietoihin ja voidaan tallentaa sairaalan tietojärjestelmään.

HUOMAUTUS:

Jos haluat käyttää USB-liittymää tai WiFi-liittymää (mallikohtainen), laitteen virrankulutus kasvaa huomattavasti. Käytä laitetta tällöin sen mukana toimitetulla verkkolaitteella.

HUOMAUTUS:

Huomio viivakoodiskannerin maksimaalinen ottovirta (ks. "Yleiset tekniset tiedot" alk. sivulta 139). Luettelon suositelluista skannereista löydät osoitteesta www.seca.com.

- Työnnä viivakoodiskannerin USB-pistoke laitteen USB-liittymään.

4.6 WiFi-yhteyden muodostaminen (336 i)

WiFi-liittymän asetukset

rF

545

1. Valitse valikkokohta "rF" (ks. "Navigointi valikossa" sivulla 130).
2. Vahvista valinta.
3. Valitse valikkokohta "SYS".
4. Vahvista valinta.
Ajankohtainen asetusta tulee näkyviin.
5. Valitse haluamasi asetusta:

| Vaihtoehto | Vaikutus |
|------------|---|
| On | WiFi-liittymä on automaattisesti aktiivinen verkkovirtakäytössä; paristokäytössä se kytkeytyy automaattisesti pois toiminnasta. |
| Perm | WiFi-liittymä on aktiivinen sekä verkko- että paristokäytössä. |
| Off | WiFi-liittymä on deaktivoitu |



6. Vahvista valinta.
Laitte poistuu valikosta automaattisesti.

Laitteen yhdistäminen WiFi-verkkoon (WPS)

Yhdistä laite WiFi-verkkoon WPS:n välityksellä, jos käytettävissä on reititin.

HUOMAUTUS:

Kun laite on yhdistetty WiFi-verkkoon, Autohold-toiminto aktivoituu automaattisesti. Autohold-toimintoa ei voi deaktivoida niin kauan kuin laite on yhdistettynä WiFi-verkkoon.

1. Valitse valikkokohta "rF" (ks. "Navigointi valikossa" sivulla 130).
2. Aktivoi reitittimen WPS-toiminto WiFi-reitittimen käyttöohjeessa kuvatulla tavalla.
3. Valitse valikkokohta "Lrn".
Symboli  vilkkuu.
Laitte yhdistyy WiFi-verkon reitittimeen.
Kun laite on yhdistetty WiFi-verkkoon, symboli  palaa jatkuvasti.

rF



Lrn

Laitteen yhdistäminen WiFi-verkkoon (seca connect 103)

Yhdistä laite WiFi-verkkoon seca-ohjelmiston **seca connect 103** välityksellä, jos ei voi käyttää reitittimen WPS-toimintoa tai haluat yhdistää useita laitteita:

HUOMAUTUS:

Kun laite on yhdistetty WiFi-verkkoon, Autohold-toiminto aktivoituu automaattisesti. Autohold-toimintoa ei voi deaktivoida niin kauan kuin laite on yhdistettynä WiFi-verkkoon.

1. Liitä viivakoodiskanneri laitteeseen (ks. "Viivakoodiskannerin liittäminen" sivulla 125).
2. Syötä WiFi-verkon tiedot ohjelmistoon **seca connect 103** sen järjestelmänvalvojan käsikirjassa kuvatulla tavalla.
3. Skannaa ohjelmiston luoma QR-koodi.
Symboli  vilkkuu.
WiFi-verkkotunnus ja salasana tallentuvat laitteeseen.
Laite yhdistyy WiFi-verkon reitittimeen.
Kun laite on yhdistetty WiFi-verkkoon, symboli  palaa jatkuvasti.

5. KÄYTTÖ

5.1 Punnitus (ilman viivakoodin tunnistamista)



VAROITUS!

Kaatumisen aiheuttama loukkaantuminen

Vauvanvaa'at asetetaan yleensä korotetuille työtasoille. Jos vauva putoaa työtasolta, voi aiheutua vakavia, parantumattomia tai jopa kuolemaan johtavia loukkaantumisia.

- ▶ Varmista, että laite seisoo tukevasti ja tasaisella alustalla.
- ▶ Asenna liitäntäjohdot (mikäli olemassa) niin, että käyttäjä ei voi kompastua niihin.
- ▶ Älä koskaan jätä vauvaa ilman valvontaa.

Punnituksen aloittaminen

HUOMIO!

Mittausvirhe voiman virheellisen välittymisen vuoksi

Mittasauvan käyttö vaikuttaa painon näyttöön. Pituusmittauksen aikana näytettävät painoarvot eivät vastaa potilaan todellista painoa.

- ▶ Varmista, että et koske vaakaa punnituksen aikana.
- ▶ Lue painoarvot aina joko ennen pituusmittausta tai sen jälkeen.

1. Varmista, että vaa'alla ei ole painoa.
2. Paina käynnistyspainiketta.
Näytön kaikki elementit tulevat hetkeksi näkyviin, minkä jälkeen näyttöön tulee **seca**.

Vaaka on käyttövalmis, kun näyttöön ilmestyy **0.000**.

Jos vaakaa käytetään verkkolaitteen avulla, näyttöön tulee symboli .

Jos vaakaan on yhdistetty digitaalinen mittasauva, mittasauva kytkeytyy automaattisesti päälle (ks. "Mittaus digitaalisella mittasauvalla" alk. sivulta 129).

HUOMAUTUS:

Kun Autohold-toiminto on aktivoitu, painoarvo näkyy automaattisesti pysyvästi (ks. "Autohold-toiminnon aktivointi (AHOLD)" sivulla 131).

3. Aseta vauva vaa'alle.
4. Paina lyhyesti nuolinäppäintä **hold**.
Painoarvo näkyy pysyvästi. Näytössä on  -symboli (kalibroimaton toiminto) ja tunnus "HOLD".
5. Lue mittaustulos.



Lisäpainon taaraus (Tare)

TARE-toiminnolla voit estää sen, että lisäpaino (esim. pyyhe tai punnitusastolla oleva alusta) vaikuttaa punnitustulokseen.

HUOMIO!

Mittausrvirhe voiman virheellisen välittymisen vuoksi

Jos lisäpaino (esim. suurikokoinen pyyhe) koskee alustaan, jonka päällä vaaka on, painoa ei mitata oikein.

► Varmista, että lisäpainot koskevat ainoastaan vaa'an punnitustasoon.

1. Aseta lisäpaino vaa'alle.
2. Pidä nuolinäppäin **tare** painettuna, kunnes näyttöön tulee ilmoitus "NET".
3. Odota, kunnes näyttö ei enää vilku ja näkyviin tulee **0.000**.
4. Aseta vauva vaa'alle.
5. Lue mittaustulos.
Lisäpaino on vähennetty automaattisesti.
6. TARE-toiminto voidaan deaktivoida painamalla nuolinäppäintä **tare**, kunnes näytössä ei enää ole ilmoitusta "NET", tai kytkemällä vaaka pois päältä.



HUOMAUTUS:

Suurin mahdollinen punnittavissa oleva paino alenee vaa'alla olevien esineiden painon verran.

Mittaustuloksen pysyvä näyttö (HOLD)

Kun aktivoit HOLD-toiminnon, paino näkyy näytössä myös sen jälkeen, kun paino on poistettu vaa'alta. Näin voit huolehtia vauvasta ennen painon merkitsemistä muistiin.

HUOMAUTUS:

Kun Autohold-toiminto on aktivoitu, painoarvo näkyy automaattisesti pysyvästi (ks. "Autohold-toiminnon aktivointi (AHOLD)" sivulla 131).

1. Aseta vauva vaa'alle.
2. Paina lyhyesti nuolinäppäintä **hold**.
Näyttö vilkkuu, kunnes mitattu paino tasaantuu. Tämän jälkeen paino näkyy pysyvästi. Näytössä on **Δ**-symboli (kalibroimaton toiminto) ja tunnus "HOLD".
3. Jos haluat deaktivoida HOLD-toiminnon, paina lyhyesti nuolinäppäintä **hold**.
Δ-symboli ja tunnus "HOLD" katoavat näytöstä. Näyttöön ilmestyy **0.000**. Voit tarvittaessa suorittaa uuden punnituksen.



Vaa'an kytkeminen pois päältä

- Paina käynnistyspainiketta.

HUOMAUTUS:

Paristikäytössä laite pysyy valmiutilassa 60 sekunnin ajan. Jos valmiusaikana ei syötetä tietoja, vaaka kytkeytyy automaattisesti pois päältä. Valmiusaikaa voidaan muuttaa (ks. "Valmiusajan asetus (AOff)" sivulla 133).



5.2 Pituuden mittaus (lisävaruste)



VAROITUS!

Kaatumisen aiheuttama loukkaantuminen

Vauvanvaa'at asetetaan yleensä korotetuille työtasoille. Jos vauva putoaa työtasolta, voi aiheutua vakavia, parantumattomia tai jopa kuolemaan johtavia loukkaantumisia.

- ▶ Varmista, että laite seisoo tukevasti ja tasaisella alustalla.
- ▶ Asenna liitäntäjohdot (mikäli olemassa) niin, että käyttäjä ei voi kompastua niihin.
- ▶ Älä koskaan jätä vauvaa ilman valvontaa.



VARO!

Puristuksiin jäämisen aiheuttama loukkaantuminen

Vauvan kätet ja jalat voivat jäädä puristuksiin mittasauvan liikkuviin osiin.

- ▶ Mittasauvaa siirtäessäsi varo, etteivät vauvan kätet tai jalat ole mittasauvan päällä.

HUOMIO!

Mittausvirhe voiman virheellisen välittymisen vuoksi

Mittasauvan käyttö vaikuttaa painon näyttöön. Pituusmittauksen aikana näytettävät painoarvot eivät vastaa potilaan todellista painoa.

- ▶ Varmista, että et koske vaakaa punnituksen aikana.
- ▶ Lue painoarvot aina joko ennen pituusmittausta tai sen jälkeen.

HUOMIO!

Väärä käsittely aiheuttaa laitteeseen vaurioita

Mittasauvaa ei saa käyttää laitteen kantamiseen. Mittasauva voi vääntyä, sen liikkuvuus heikentyä tai se voi revetä irti vaa'asta, jos siihen kohdistuu liian suuri rasitus.

- ▶ Tartu vaakaan vain kantokahvasta, kun kuljetat sitä.

Mittaus analogisella mittasauvalla

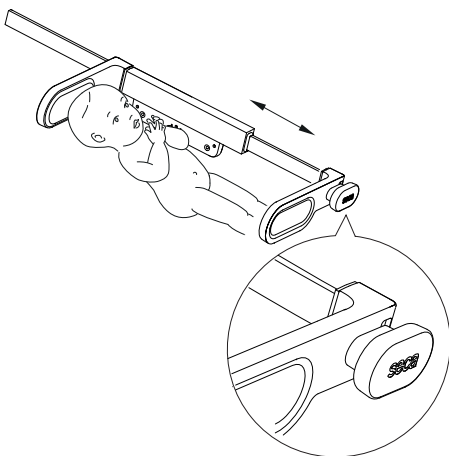

Pituus voidaan mitata lisävarusteena saatavan analogisen mittasauvan **seca 232 n** avulla.

1. Aseta vauva vaa'alle niin, että pää koskee mittasauvan päänkohdistinta.
2. Tartu mittasauvan kahvaan.
3. Työnnä jalkalista kiinni vauvan jalkoihin.

HUOMAUTUS:

Varmista, että vauvan jalat ovat suorassa.

4. Lue mittaustulos.

HUOMIO!

Tietohävikki

Analogisesti mitattuja arvoja ei voida tallentaa laitteeseen.

- ▶ Kirjaa analogisesti mitatut arvot suoraan potilaskorttiin, jotta vältät tietohävikkiä tai mittaustulosten yhdistämistä väärin ihmisiin.

Mittaus digitaalisella mittasauvalla

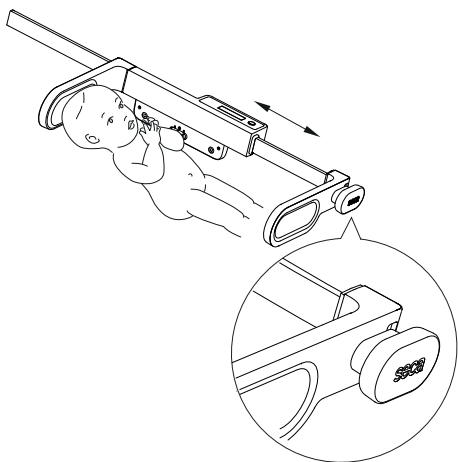

Pituus voidaan mitata ja välittää vaakaan lisävarusteena saatavalla mittasauvalla **seca 234**.

Jos vaa'assa on WiFi-liittymä, voit lähettää pituus- ja painotiedot sairaalan tietojärjestelmään tai seca-ohjelmistoon.

1. Aseta vauva vaa'alle niin, että pää koskee mittasauvan päänkohdistinta.
2. Tartu mittasauvassa olevaan jalkalistan kahvaan.
3. Työnnä jalkalista kiinni vauvan jalkoihin.

HUOMAUTUS:

Varmista, että vauvan jalat ovat suorassa.

4. Mittausarvo näkyy mittasauvan näytössä.
5. Paina mittasauvan **hold**-näppäintä.
Pituuden mittausarvo siirretään vaakaan.
6. Jos haluat lähettää mittausarvot sairaalan tietojärjestelmään tai seca-ohjelmistoon, toimi kappaleessa "Mittaus viivakoodin tunnistuksella (336 i)" alk. sivulta 129 kuvatulla tavalla.

5.3 Mittaus viivakoodin tunnistuksella (336 i)

Laitteen WiFi-liittymä yhdistää vaa'an langattomasti sairaalan tietojärjestelmään tai seca-ohjelmistoon.

Viivakoodiskannerilla voidaan tunnistaa vauvan ja käyttäjän tunnuksat. Vauvan potilastiedot saadaan sairaalan tietojärjestelmästä ja yhdistetään mittaustuloksiin. Tämän jälkeen mittaustulokset siirretään langattomasti sairaalan tietojärjestelmään tai seca-ohjelmistoon.

Seuraavien edellytyksien on täyttyvä, jotta käyttäjä ja vauva voidaan tunnistaa viivakoodilla:

- Laitteen WiFi-liittymä on aktiivinen
- Laite on yhdistetty sairaalan tietojärjestelmään
- Viivakoodiskanneri on yhdistetty laitteeseen

HUOMAUTUS:

Huomio viivakoodiskannerin maksimaalinen ottovirta (ks. "Yleiset tekniset tiedot" alk. sivulta 139). Luettelon suositelluista skannereista löydät osoitteesta www.seca.com.

HUOMAUTUS:

Noudata konfigurointiohjelmiston sekä viivakoodiskannerin järjestelmänvalvojan käsikirjaa. seca Service antaa mielellään lisätietoja.

1. Paina käynnistyspainiketta.



Näytön kaikki elementit tulevat hetkeksi näkyviin, minkä jälkeen näyttöön tulee **seca**.

Vaaka on käyttövalmis, kun näyttöön ilmestyy **0.000**.

Jos vaakaa käytetään verkkolaitteen avulla, näyttöön tulee symboli .

Jos vaakaan on yhdistetty digitaalinen mittasauva, mittasauva kytkeytyy automaattisesti päälle (ks. "Mittaus digitaalisella mittasauvalla" alk. sivulta 129).

2. Aseta vauva vaa'alle.
Vauvan paino tulee näkyviin.
Odota, kunnes tilan LED-valo palaa vihreänä.
3. Skannaa käyttäjätunnuksesi.



Käyttäjätunnus on skannattu onnistuneesti, kun näyttöön tulee "Id:U".

4. Skannaa vauvan potilastunnus.

Potilastunnus on skannattu onnistuneesti, kun näyttöön tulee "Id:P".

HUOMIO!

Tietohävikki

Osatulokset hylätään, jos seuraavaa vaihetta ei suoriteta noin 10 minuutin kuluessa.

► Mittaa vauvan paino ja pituus heti peräkkäin.

5. Mittaa vauvan pituus (vain **seca 234**, ks. "Mittaus digitaalisella mittasauvalla" alk. sivulta 129).
6. Paina vahvistuspainiketta, jotta mittausarvot lähetetään sairaalan tietojärjestelmään tai seca-ohjelmistoon.
Tilan LED-valo vilkkuu vihreänä tietojen lähettämisen aikana (n. 5 sekuntia).
7. Odota, kunnes tilan LED-valo palaa vihreänä.

Kaikki mittaus tulokset ovat käytettävissä ja tunnistus on saatu päätökseen.

Kun mittausarvojen lähettäminen on onnistunut, tilan LED-valo sammuu.

HUOMAUTUS:

seca-ohjelmiston **seca connect 103** asetuksista riippuu, mitä mittausarvoja lähetetään. Käänny järjestelmänvalvojan tai sairaalateknikon puoleen, jos sinulla on kysyttävää.

Vaa'an kytkeminen pois päältä



- Paina käynnistyspainiketta.

HUOMAUTUS:

Paristokäytössä laite pysyy valmiutilassa 60 sekunnin ajan. Jos valmiusaikana ei syötetä tietoja, vaaka kytkeytyy automaattisesti pois päältä. Valmiusaikaa voidaan muuttaa (ks. "Valmiusajan asetus (AOff)" sivulla 133).

5.4 Muut toiminnot (valikko)

Vaa'an valikosta löytyy myös muita toimintoja. Niiden avulla voit konfiguroida vaa'an niin, että se sopii optimaalisesti käyttöolosuhteisiin.

Katsauksen valikkorakenteeseen löydät kohdasta "Valikkorakenne (336 i)" sivulla 118.

Navigointi valikossa

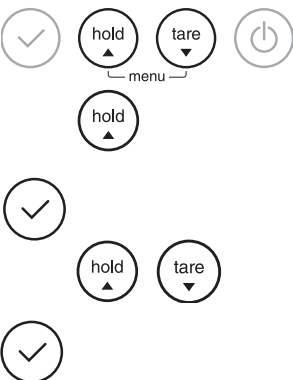

1. Kytke vaaka päälle.
2. Paina molempi nuolinäppäimiä samanaikaisesti. Viimeksi valittu valikkokohta tulee näkyviin.
3. Painele yhtä nuolinäppäintä, kunnes näyttöön tulee haluamasi valikkokohta.
4. Vahvista valinta vahvistuspainikkeella. Valikkokohtan tai alavalikon voimassa oleva asetus tulee näkyviin.
5. Voit muuttaa asetusta tai hakea näyttöön toisen alavalikon painelemalla yhtä nuolinäppäintä, kunnes haluamasi asetus tulee näkyviin.
6. Vahvista asetus vahvistuspainikkeella. Laite poistuu valikosta automaattisesti.
7. Jos haluat tehdä muita asetuksia, hae valikko uudelleen näkyviin ja menettele yllä annettujen ohjeiden mukaisesti.

HUOMAUTUS:

Jos mitään painiketta ei paineta muutamaan sekuntiin, laite poistuu valikosta automaattisesti.

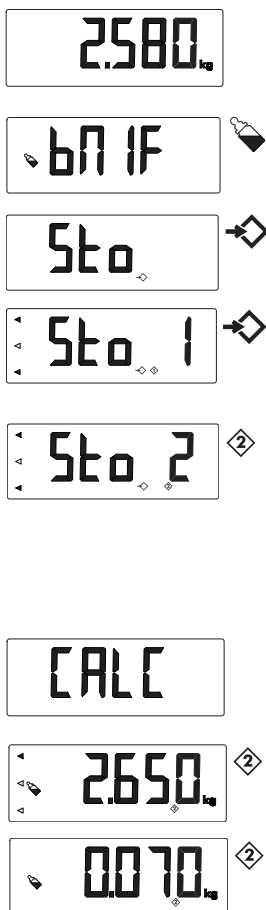

Painoeron näyttötoiminnon käyttö (bMIF)



BMIF-toiminnolla (BMIF: Breast Milk Intake Function) voidaan määrittää, kuinka suuren määrän ravintoa vauva on saanut yhden aterian aikana. Tätä varten tallennetaan ensin sen paino. Aterian jälkeen tallennettu paino haetaan muistista ja vauva punnitaan uudelleen. Vaaka laskee eron eli vauvan saaman ravintomäärän.

HUOMAUTUS:

- Painoeroa ei siirretä tiedonsiirrossa WiFin kautta.
- Kun BMIF-toiminto on aktivoitu, mittausarvoja ei voi lähettää WiFin kautta. Varmista, että BMIF-toiminto on deaktivoitu, jos haluat lähettää mittausarvoja WiFin kautta (ks. "Tiedonsiirto (WiFi-liittymällä varustetut mallit)" sivulla 137).

1. Kytke vaaka päälle.
2. Aseta vauva vaa'alle ennen ateriaa. Ajankohtainen paino tulee näkyviin.
3. Valitse valikosta kohta "bMIF". BMIF-toiminnon symboli tulee näkyviin.
4. Vahvista valinta.
5. Valitse valikkokohta "Sto". Symboli  tulee näkyviin.
6. Vahvista valinta. Näyttöön ilmestyy "Sto 1". Symboli  tulee näkyviin. Nuolet vilkkuvat näytössä.
7. Valitse jokin kolmesta muistipaikasta (tässä: 2).
8. Vahvista valinta. Painon arvo tallentuu.
9. Aseta vauva aterian jälkeen uudelleen vaa'alle.
10. Valitse valikosta kohta "bMIF".
11. Vahvista valinta.
12. Valitse valikkokohta "CALC".
13. Vahvista valinta.
14. Valitse muistipaikka, johon tallensit vauvan alkupainon. Nuolet vilkkuvat näytössä.
15. Vahvista valinta. Painon ero eli vauvan saama ravintomäärä tulee näkyviin.
16. Toiminto voidaan deaktivoida valitsemalla valikosta uudelleen kohta "bMIF".
17. Vahvista valinta. Toiminto on deaktivoitu. Laite poistuu valikosta automaattisesti.

Autohold-toiminnon aktivointi (AHOLD)

Kun aktivoit AUTOHOLD-toiminnon, jokaisen punnituksen mittausulos näkyy näytössä myös sen jälkeen, kun paino on poistettu vaa'alta. Tällöin HOLD-toimintoa ei tarvitse aktivoida manuaalisesti jokaisen yksittäisen punnituksen yhteydessä.

HUOMAUTUS:

- Joissakin malleissa tämä toiminto on aktivoitu tehtaalla. Toiminto voidaan haluttaessa deaktivoida.
- Kun laite on yhdistetty WiFi-verkkoon, Autohold-toiminto aktivoituu automaattisesti. Autohold-toimintoa ei voi deaktivoida niin kauan kuin laite on yhdistettynä WiFi-verkkoon (ks. "WiFi-yhteyden muodostaminen (336 i)" alk. sivulta 125).

1. Valitse valikosta kohta "AHOLD".



On

Merkkiäänten aktivointi (bEEP)

bEEP

PrESS

On

Vaimennuksen asetus (FIL)

FIL

FIL 0

Näytön taustavalaistuksen asettaminen (Lcd)

Lcd

dUr

br l

2. Vahvista valinta.
Ajankohtainen asetus tulee näkyviin.
3. Valitse haluamasi asetus:
 - On
 - Off
4. Vahvista valinta.
Laitte poistuu valikosta automaattisesti.

Voit valita, haluatko kuulla merkkiäänen jokaisen näppäimen painalluksen yhteydessä ja mitatun painoarvon tasaantuessa. Jälkimmäinen on tärkeä HOLD/AUTOHOLD-toiminnon kannalta.

HUOMAUTUS:

Merkkiääni painoarvon tasaantuessa on aktivoitu tehtaalla. Toiminto voidaan haluttaessa deaktivoida.

1. Valitse valikosta kohta "bEEP".
2. Vahvista valinta.
3. Valitse valikkokohta:
 - PrESS: Merkkiääni näppäimiä painettaessa
 - HOLd: Merkkiääni painoarvon tasaantuessa
4. Vahvista valinta.
Ajankohtainen asetus tulee näkyviin.
5. Valitse haluamasi asetus:
 - On
 - Off
6. Vahvista valinta.
Laitte poistuu valikosta automaattisesti.
7. Jos haluat aktivoida merkkiäänet toisellekin toiminnolle, toista kuvatut vaiheet.

Vaimennuksella (FIL = suodatin) voidaan alentaa painon määräyksessä esiintyviä häiriöitä (esim. potilaan liikkeessä).

1. Valitse valikosta kohta "FIL".
2. Vahvista valinta.
Ajankohtainen asetus tulee näkyviin.
3. Valitse vaimennusaste:
 - 0: alhainen vaimennus
 - 1: keskitasoinen vaimennus
 - 2: voimakas vaimennus
4. Vahvista valinta.
Laitte poistuu valikosta automaattisesti.

Voit muuttaa näytön taustavalaistuksen kestoa ja kirkkautta.

1. Valitse valikosta kohta "Lcd".
2. Vahvista valinta.
3. Valitse valikkokohta:
 - dUr: Kesto
 - brl: Kirkkaus
4. Vahvista valinta.
Ajankohtainen asetus tulee näkyviin.

5. Valitse haluamasi asetus:

| Toiminto | Asetus |
|----------|---|
| Kesto | <ul style="list-style-type: none"> • Short (n. 15 sek.) • Long (n. 45 sek.) • PErM (jatkuva) |
| Kirkkaus | <ul style="list-style-type: none"> • 50 % • 100 % • Off |

6. Vahvista valinta.
Laite poistuu valikosta automaattisesti.
7. Jos haluat tehdä asetuksen toisellekin toiminnolle, toista kuvatut vaiheet.

Valmiusajan asetus (AOff)

Paristokäytössä laite pysyy valmiustilassa 60 sekunnin ajan (tehdasasetus). Jos valmiusaikana ei syötetä tietoja, vaaka kytkeytyy automaattisesti pois päältä. Mittaustulokset menetetään. Valmiusaikaa voidaan muuttaa:

| Toiminto | Asetus |
|-------------------|-----------------------------|
| Tehdasasetus | 60 sekuntia |
| Muutosväli | 30 sekuntia |
| Min. valmiusaika | 30 sekuntia |
| Maks. valmiusaika | 600 sekuntia (10 minuuttia) |

Jos haluat muuttaa valmiusaikaa, toimi seuraavasti:

1. Valitse valikosta kohta "AOff".
2. Vahvista valinta.
Tällä hetkellä valittuna oleva aika tulee näkyviin (tässä: 600 sekuntia).
3. Valitse haluamasi aika:
 - ▶ Arvon korottaminen: Paina nuolinäppäintä **hold**
 - ▶ Arvon alentaminen: Paina nuolinäppäintä **tare**
4. Vahvista valinta.
Laite poistuu valikosta automaattisesti.

600 S



Digitaalisen mittasauvan kalibrointi (LCAL)

Jos mittasauvan näytössä ilmoitettu arvo poikkeaa mittasauvan asteikosta, säädä mittasauvaa:

1. Aseta mittasauva manuaalisesti 50 cm:n kohdalle.
2. Vertaa pituutta mittasauvan näytöllä näkyvään lukemaan.
3. Jos näytössä näkyy eri arvo, valitse valikosta kohta "LCAL".
4. Vahvista valinta.
Näkyviin tulee kalibrointipituus 50 cm.
5. Vahvista valinta.
Mittasauva on kalibroitu.
Laite poistuu valikosta automaattisesti.

Digitaalisen mittasauvan pituuden mittayksikön ja jaon vaihto (LUnIT)

Voit valita mittayksikön, jolla pituus näytetään mittasauvan näytöllä. Senttimetreille voidaan lisäksi asettaa näytön jako.

HUOMAUTUS:

Noudata käyttömaassa voimassa olevia määräyksiä mittauksissa käytettävistä yksiköistä.

1. Valitse valikosta kohta "LUnIT".
2. Vahvista valinta.
Ajankohtainen asetus tulee näkyviin.

LUnIT

CM 0.5



3. Valitse haluamasi asetus:
 - 0,1 cm
 - 0,5 cm
 - 1 cm
 - inch

4. Vahvista valinta.

Laite poistuu valikosta automaattisesti.

Tehdasasetuksien palauttaminen (rESET)

Voit palauttaa tehdasasetukset seuraaville toiminnoille:

| Toiminto | Tehdasasetus |
|--|----------------|
| Painon mittayksikkö | kg |
| Pituuden mittayksikkö | cm |
| Autohold (AHOLd) | mallikohtainen |
| Merkkiääni (PrESS) | off |
| Merkkiääni (HoLd) | on |
| Vaimennus (FIL) | 0 |
| Valmiusaika ennen automaattista poiskytkentää (AOff) | 60 sekuntia |



1. Valitse valikosta kohta "rESET".

2. Vahvista valinta.

Laite poistuu valikosta automaattisesti.

3. Kytke vaaka pois päältä.

Tehdasasetukset palautetaan. Ne ovat jälleen käytössä, kun vaaka kytketään seuraavan kerran päälle.

HUOMAUTUS:

Jos palautat tehdasasetukset, WiFi-asetukset jäävät voimaan. Jos haluat palauttaa WiFi-asetukset, toimi kohdassa "WiFi-asetuksien palauttaminen (rESET) (336 i)" sivulla 134 kuvatulla tavalla.

WiFi-asetuksien palauttaminen (rESET) (336 i)

WiFi-asetukset on palautettava aina ennen uutta konfigurointia. Tällöin poistetaan seuraavat tiedot:

- Verkkotunnus (SSID)
- Verkkoavain

HUOMAUTUS:

Kun palautat WiFi-asetukset, samalla palautetaan automaattisesti myös vaa'an tehdasasetukset.



1. Valitse valikosta kohta "rESET".

2. Paina vahvistuspainiketta, kunnes kuuluu merkkiääni.

WiFi-asetukset on palautettu.

3. Tee uuden WiFi-yhteyden asetukset kohdassa "Laitteen yhdistäminen WiFi-verkkoon (WPS)" sivulla 125 tai "Laitteen yhdistäminen WiFi-verkkoon (seca connect 103)" sivulla 126 kuvatulla tavalla.

6. PUHDISTUS JA DESINFIOINTI



VAROITUS!

Sähköisku

Laite ei ole virraton, kun käynnistyspainiketta painetaan ja näyttö sammuu. Nesteiden käyttö laitteessa voi johtaa sähköiskuun.

- ▶ Aina ennen laitteen puhdistusta varmista, että laite on kytketty pois päältä.
- ▶ Vedä aina pistoke irti ennen laitteen puhdistusta.
- ▶ Poista akku laitteesta aina ennen puhdistusta ja desinfiointia (mikäli käytössä ja teknisesti mahdollista).
- ▶ Varmista, ettei laitteeseen pääse nesteitä.



HUOMIO!

Laitevahingot

Soveltumattomat puhdistus- ja desinfiointiaineet voivat vahingoittaa laitteen herkkiä pintoja.

- ▶ Käytä ainoastaan kloorittomia ja alkoholittomia desinfiointiaineita, jotka ovat nimenomaisesti sopivia akryylilasille ja muille aroille pinnoille (vaikuttava aine: esim. kvaternaariset ammoniumyhdisteet).
- ▶ Älä käytä voimakkaita tai hankaavia puhdistusaineita.
- ▶ Älä käytä orgaanisia liuottimia (esim. sprii tai bensiini).

6.1 Puhdistus

- ▶ Puhdista laitteen pinnat tarvittaessa pehmeällä liinalla, jonka voit tarvittaessa kostuttaa mietoon saippualliuokseen.

6.2 Desinfiointi

Vaaka

1. Varmista, että desinfiointiaine soveltuu aroille pinnolle ja akryylilasille (vaikuttava aine: esim. kvaternaariset ammoniumyhdisteet).
2. Noudata desinfiointiaineen käyttöohjeessa annettuja tietoja.
3. Desinfioi laite:
 - ▶ Kostuta pehmeä liina desinfiointiaineeseen ja pyyhi laite sillä.
 - ▶ Noudata aikavälejä, ks. taulukko.

| Aikaväli | Komponentti |
|------------------------------------|------------------------------------|
| Ennen jokaista mittausta | Punnitusaluusta |
| Jokaisen mittauksen jälkeen | Punnitusaluusta |
| Tarvittaessa | Näyttö-, hallintaelementit, kotelo |

Mittasauva (mikäli olemassa)

1. Varmista, että desinfiointiaine soveltuu aroille pinnolle ja akryylilasille (vaikuttava aine: esim. kvaternaariset ammoniumyhdisteet).
2. Noudata desinfiointiaineen käyttöohjeessa annettuja tietoja.
3. Desinfioi laite:
 - ▶ Kostuta pehmeä liina desinfiointiaineeseen ja pyyhi laite sillä.
 - ▶ Noudata aikavälejä, ks. taulukko.

| Aikaväli | Komponentti |
|-----------------------------|---|
| Ennen jokaista mittausta | Päänkohdistin, jalkalista |
| Jokaisen mittauksen jälkeen | Päänkohdistin, jalkalista |
| Tarvittaessa | <ul style="list-style-type: none"> • Hallintaelementit • Kotelo • Mittasauva ja asteikko |

6.3 Sterilointi

Laitetta ei saa steriloida.

7. TOIMINTATARKASTUS

- ▶ Suorita toimintatarkastus ennen jokaista käyttökertaa.

Täydelliseen toimintatarkastukseen kuuluu:

- Mekaanisten vaurioiden silmämääräinen tarkastus
- Laitteen kohdistuksen tarkastus
- Näyttöelementtien silmämääräinen ja toimintatarkastus
- Kaikkien luvussa "Yleistä" esitettyjen hallintaelementtien toimintatarkastus.
- Valinnaisten lisätarvikkeiden toimintatarkastus

Jos havaitset toimintatarkastuksen yhteydessä virheitä tai poikkeamia, yritä ensin korjata virhe käyttöohjeen luvun "Mitä tehdä, jos...?" avulla.



VARO! **Henkilövahingot**

Jos havaitset toimintatarkastuksen yhteydessä virheitä tai poikkeamia, joita ei voi korjata käyttöohjeen luvun "Mitä tehdä, jos...?" avulla, laitetta ei saa käyttää.

- ▶ Toimita laite korjattavaksi seca Serviceen tai valtuutettuun huoltopisteeseen.
- ▶ Noudata tämän dokumentin kappaletta "Huolto/Kalibrointi".

8. MITÄ TEHDÄ, JOS...?

8.1 Häiriöt ja niiden korjaus

| Häiriö | Syy/korjaus |
|--|---|
| ... paino ei tule näyttöön vaakaa kuormitettaessa? | Laite ei saa virtaa. <ul style="list-style-type: none"> - Tarkista, onko vaaka kytketty päälle - Tarkista, onko paristot asetettu sisään (paristokäyttöiset laitteet) - Tarkista, onko laite kytketty verkkovirtaan (verkkovirralla toimivat laitteet) |
| ... näyttöön ei tule 0.000 ennen punnitusta? | Laitetta on kuormitettu ennen kuin siihen on kytketty virta. <ul style="list-style-type: none"> - Poista paino vaa'alta - Kytke vaaka pois päältä ja uudelleen päälle |
| ... näytön jokin segmentti palaa jatkuvasti tai ei pala lainkaan? | Kyseisessä kohdassa on virhe. <ul style="list-style-type: none"> - Ota yhteys seca Serviceen |
| ... näyttöön tulee  ? | Paristojen jännite heikkenee. <ul style="list-style-type: none"> - Vaihda paristot |

| Häiriö | Syy/korjaus |
|----------------------------|--|
| ... näyttöön tulee bAtt? | Paristot ovat tyhjä. - Vaihda paristot |
| ... näyttöön tulee StOP? | Maksimikuormitus on ylittynyt. - Poista paino vaa'alta |
| ... näyttöön tulee "tEMP"? | Laitteen ympäristön lämpötila on liian korkea tai liian alhainen. - Aseta laite paikkaan, jonka lämpötila on +10 °C ... +40 °C. - Odota n.15 minuuttia, kunnes laite on mukautunut ympäristön lämpötilaan. |
| ... näyttöön tulee Err:11? | Vaaka on liian korkealla tai jotain kulmaa on kuormitettu liikaa. - Poista paino vaa'alta tai huolehdi painon tasaisesta jakautumisesta - Käynnistä vaaka uudelleen - Ota yhteys seca Serviceen |
| ... näyttöön tulee Err:12? | Vaaka on kytketty päälle kuormituksen ollessa liian suuri. - Poista paino vaa'alta - Käynnistä vaaka uudelleen |
| ... näyttöön tulee Err:16? | Nollapistettä ei voitu määrittää vaa'an omavärähtelyn vuoksi. - Käynnistä vaaka uudelleen |
| ... näyttöön tulee Err:32? | On tapahtunut sisäinen kommunikaatiovirhe. - Käynnistä vaaka uudelleen - Ota yhteys seca Serviceen |

8.2 Tiedonsiirto (WiFi-liittymällä varustetut mallit)

| Häiriö | Syy/korjaus |
|--|---|
| ... tilan LED-valo ei pala? | Tilan LED-valo on viallinen. - Ota yhteys seca Serviceen |
| ... rF-valikossa näkyy vain kohta SYS? | WiFi-liittymä on deaktivoitu. - Aktivoi WiFi-liittymä |
| ... kohta "rF" ei näy valikossa? | Vaa'an WiFi-liittymä on viallinen. - Ota yhteys seca Serviceen |
| ... WiFi-liittymää aktivoitaessa näytössä on vielä noChG? | Vaaka on paristokäytössä, valikossa rF\SYS on valittu asetus On. - Valitse asetus PErM - Käytä verkkolaitetta (suositus) |
| ... tilan LED-valo palaa punaisena? | <ul style="list-style-type: none"> • Tunnusta ei löytnyt sairaalan tietojärjestelmästä tai seca-ohjelmistosta (katso häiriö Id:Err). • Laite ei tallentanut mittaustuloksia. - Toista mittaus • Mittaustuloksia ei lähetetty sairaalan tietojärjestelmään tai seca-ohjelmistoon. - Deaktivoi BMIF-toiminto (ks. "Painoeron näyttötoiminnon käyttö (bMIF)" sivulla 131) - Toista mittaus - Tarkista WiFi-yhteys |
| ... näyttöön tulee Id:Err? | Käyttäjän tai potilaan tunnusta ei löytnyt sairaalan tietojärjestelmästä tai seca-ohjelmistosta. - Skannaa käyttäjän ja potilaan viivakoodi uudelleen - Ota yhteys seca Serviceen |
| ... vahvistuspainiketta painettaessa näyttöön tulee "Er:71"? | Tiedonsiirto ei ole mahdollista, WiFi-liittymä on deaktivoitu. - Aktivoi WiFi-liittymä (ks. "WiFi-yhteyden muodostaminen (336 i)" sivulla 125) |

8.3 Paristojen vaihto

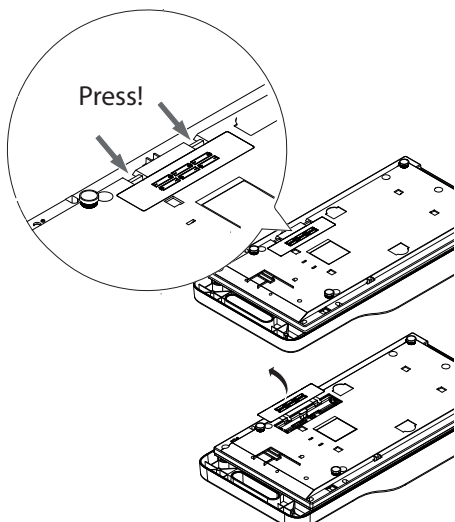

Tarvitset 6 tyypin AA paristoa, jännite 1,5 voltia. Kytke virransyöttö seuraavalla tavalla:

1. Avaa paristokotelo.
2. Ota vanhat paristot ulos paristokotelosta.
3. Aseta uudet paristot paristokoteloon.

HUOMAUTUS:

Varmista paristojen napojen oikea suunta (ks. merkinnät pariston kiinnikkeessä). Jos näyttöön ilmestyy teksti **bAtt**, jokin paristoista on väärin päin tai paristot ovat tyhjiä. Jos paristot laitetaan sisään väärin päin, ne on poistettava välittömästi.

4. Sulje paristokotelo.

9. HUOLTO/VAKAUS

9.1 Huoltoon ja kalibrointiin liittyviä tietoja

Suosittellemme, että laite huolletaan ennen kalibrointia.

HUOMIO!

Epäasianmukainen huolto aiheuttaa mittausvirheitä

- ▶ Jätä huoltotyöt ja korjaukset aina seca Servicen tai valtuutetun huoltopisteen tehtäviksi.
- ▶ Lähelläsi olevan huoltopisteen löydät Internet-osoitteesta www.seca.com tai saat tiedot lähettämällä sähköpostia osoitteeseen service@seca.com.

Pyydä valtuutettua henkilöä suorittamaan kalibrointi käyttömaassa voimassa olevien lakisääteisten määräyksien mukaisesti.

Kalibrointi on joka tapauksessa tarpeen, jos yksi tai useampi sinetti on rikkoutunut tai vakaaslaskurin lukema ei sovi yhteen voimassa olevan kalibroitimerkin lukeman kanssa. Jos sinettejä on rikottu, ota yhteys suoraan seca Serviceen.

9.2 Vakaaslaskurin lukeman tarkastus

Tämä seca vaaka on kalibroitu. Kalibroinnin saavat suorittaa vain valtuutetut laitokset. Tämän varmistamiseksi vakaassa on vakaaslaskuri, joka rekisteröi kaikki kalibroinnin kannalta tärkeiden tietojen muutokset.

Jos haluat tarkistaa, onko vaaka kalibroitu asianmukaisesti, toimi seuraavasti:

1. Kytke tarvittaessa vaaka pois päältä.
2. Pidä mitä tahansa näppäintä painettuna ja käynnistä vaaka.
Näytöllä vilkkuu muutaman sekunnin ajan ajankohtainen vakaaslaskurin lukema.
3. Vertaa näytön ilmoittamaa vakaaslaskurin lukemaa kalibroitimerkin lukemaan.



Jotta kalibrointi on voimassa, lukemien on oltava samat. Jos merkin lukema ja vakaaslaskurin lukema eivät vastaa toisiaan, on suoritettava uusi jälkikalibrointi. Käänny huoltopisteesi tai seca Servicen puoleen. Kun jälkikalibrointi on suori-

tettu, käytetään uutta päivitettyä kalibroitimerkkiä merkitsemään vakauslaskurin lukema. Jälkikalibroinnin suorittanut henkilö varmistaa merkin lisäsinetillä. Kalibroitimerkin voi tilata seca Servistä.

10. TEKNISET TIEDOT

10.1 Yleiset tekniset tiedot

| Yleiset tekniset tiedot | |
|--|---|
| Mitat | |
| • Pituus | 308 mm |
| • Leveys | 650 mm |
| • Korkeus | 110 mm |
| Omapaino | |
| • Vaaka ilman mittasauvaa | n. 3,7 kg |
| • Vaaka ja digitaalinen mittasauva seca 234 | n. 5,2 kg |
| • Vaaka ja analoginen mittasauva seca 232 n | n. 5 kg |
| Ympäristöolosuhteet käytön aikana | |
| • Lämpötila | +10 °C ... +40 °C / +50 °F... 104 °F |
| • Ilmanpaine | 700–1060 hPa |
| • Ilmankosteus | 30 % - 80 %, ei kondensoiva |
| Ympäristöolosuhteet säilytyksen aikana | |
| • Lämpötila | -10 °C ... +65 °C / +14 °F... 149 °F |
| • Ilmanpaine | 700–1060 hPa |
| • Ilmankosteus | 0 % - 95 %, ei kondensoiva |
| Ympäristöolosuhteet kuljetuksen aikana | |
| • Lämpötila | -10 °C ... +65 °C / +14 °F... 149 °F |
| • Ilmanpaine | 700–1060 hPa |
| • Ilmankosteus | 0 % - 95 %, ei kondensoiva |
| Numeroiden korkeus | 20 mm |
| Virransyöttö | |
| • Verkkoalaite (mallikohtainen) | |
| - Syöttöjännite | 12 V |
| - Maksimaalinen ottovirta | tyyppi 500 mA |
| • Paristot | |
| - Syöttöjännite | 9 V |
| - Paristotyyppi | 6 x tyyppi AA, 1,5 V |
| USB-moduuli (mallikohtainen) | |
| • Skannerin ottovirta | maks. 500 mA |
| Verkköjännite | 100 V–240 V |
| Verkkotaajuus | 50 Hz–60 Hz |
| Ottovirta | |
| • ilman mittasauvaa, ilman WiFi-liittymää, ilman USB-liittymää, ilman taustavalaistusta | 26 mA |
| • digitaalinen mittasauva seca 234 , WiFi-liittymä aktivoitu, USB-liittymä aktivoitu, jatkuva taustavalaistus (kirkkaus: 100 %) | 240 mA |
| Maksimaalinen toiminta-aika paristokäytössä | |
| • ilman WiFi-liittymää, ilman USB-liittymää, ilman taustavalaistusta | n. 60 tuntia |
| • WiFi-liittymä aktivoitu, USB-liittymä aktivoitu | Verkkolaite suositeltava |
| 93/42/ETY-direktiivin mukainen lääkitälaite | Luokka I, mittaustoiminnon omaavat laitteet |

| Yleiset tekniset tiedot | |
|--|---|
| EN 60 601-1: • Suojaeristetty laite, suojaluokka II: • Sähköinen lääkintälaitte, tyyppi B: | ☐ ⤴ |
| Kotelointiluokka | IP20 |
| Käyttötapa | Jatkuva käyttö |
| Liittymät (mallikohtaiset): • Viivakoodiskanneri • seca-ohjelmisto ja sairaalan tietojärjestelmä | USB 2.0 WiFi (IEEE 802.11b/g/n/e/i) (Konfigurointiohjelmisto seca connect 103 voidaan ladata osoitteesta www.seca.com laitteen ladattavien tiedostojen alueelta) |

10.2 Mittaustekniset tiedot

| Mittaustekniset tiedot | |
|---|----------------------------|
| Vakaus direktiivin 2014/31/EU mukaan | Luokka III |
| Maksimikuormitus • Osapunnitusalue 1 • Osapunnitusalue 2 | 10 kg 20 kg |
| Minimikuormitus | 100 g |
| Jako • Osapunnitusalue 1, 0 kg - 10 kg • Osapunnitusalue 2, > 20 kg | 5 g 10 g |
| Taarusalue | 10 kg |
| Ensivakauksen tarkkuus • Osapunnitusalue 1, 0,0 kg - 2,5 kg • Osapunnitusalue 1, 2,5 kg - 10 kg • Osapunnitusalue 2, 10 kg - 20 kg | ± 2,5 g ± 5 g ± 10 g |

10.3 Tekniset tiedot, pituusmittaus

| Mittauksen tekniset tiedot, pituusmittaus | |
|--|--|
| Digitaalinen mittasauva seca 234 - Mittausalue - Jako - Tarkkuus | 35 - 80 cm 1 mm (näytön jako säädettävissä: 1 mm, 5 mm, 10 mm) ± 5 mm |
| Analoginen mittasauva seca 232 n - Mittausalue - Jako - Tarkkuus | 35 - 80 cm 1 mm ± 5 mm |

11. VALINNAISET LISÄTARVIKKEET (336)

| Lisätarvikkeet | Tuotenumero |
|--|--|
| Virransyöttö: • Switchmode-verkkolaite: 100-240 V~ / 50-60 Hz, 12 V= / 0,5 A | 68 32 10 270 |
| Mittasauvat: • Analoginen mittasauva seca 232 n - cm-malli - inch-malli • Digitaalinen mittasauva seca 234 | 232 1717 008 232 1817 008 234 1717 009 |

| Lisätarvikkeet | Tuotenumero |
|--|--------------|
| Kantolaukku vauvanvaa'alle seca 428 | 428 0000 004 |

12. VALINNAISET LISÄTARVIKKEET (336 i)

| Lisätarvikkeet | Tuotenumero |
|--|--|
| Mittasauvat: | |
| • Analoginen mittasauva seca 232 n | 232 1717 008 |
| - cm-malli | 232 1817 008 |
| - inch-malli | 234 1717 009 |
| • Digitaalinen mittasauva seca 234 | |
| Ohjelmisto (PC ja palvelin): | Lataa osoitteesta www.seca.com |
| • seca connect 103 | |
| Viivakoodiskanneri | Katso suositus kohdassa www.seca.com |
| Kantolaukku vauvanvaa'alle seca 428 | 428 0000 004 |

13. VARAOSAT (336 i)

| Varaosat | Tuotenumero |
|---|--------------|
| Virransyöttö: | |
| • Switchmode-verkkolaite: 100-240 V~ / 50-60 Hz, 12 V= / 0,5 A | 68 32 10 270 |

14. HÄVITTÄMINEN

14.1 Laitteen hävittäminen



Laitetta ei saa hävittää kotitalousjätteen mukana. Laitte on toimitettava asianmukaiseen elektroniikkajätteen vastaanottopisteeseen. Noudata käyttömaassa voimassa olevia määräyksiä. Lisätietoja saat asiakaspalvelustamme:

service@seca.com

14.2 Paristojen hävittäminen



Älä hävitä käytettyjä paristoja ja akkuja kotitalousjätteen mukana riippumatta siitä, onko niissä haitallisia aineita tai ei. Jokaisen kuluttajan lakisääteinen velvollisuus on toimittaa käytöstä poistetut paristot ja akut kotikunnassaan olevaan keruupisteeseen tai kauppiaille. Paristot ja akut saa luovuttaa keräykseen vain, jos niissä ei ole latausta.

15. TAKUU

Myönnämme materiaali- tai valmistusvirheistä johtuville puutteille kahden vuoden takuun toimitusajankohdasta alkaen. Tämä ei sisällä irrotettavia osia kuten esim. paristoja, johtoja, verkkolaitteita, akkuja jne. Takuun piiriin kuuluvat puutteet korjataan asiakkaalle maksutta esitettäessä ostokuitti. Muita vaatimuksia ei voida ottaa huomioon. Edestakaisesta kuljetuksesta syntyvistä kustannuksista vastaa asiakas, jos laite on muualla kuin asiakkaan paikkakunnalla. Kuljetusvahingoista voidaan esittää korvausvaatimuksia vain, jos kuljetukseen on käytetty täydellistä alkuperäispakkausta ja vaaka on varmistettu ja kiinnitetty pakkaukseen samalla tavalla kuin alkuperäisessä toimituksessa. Säilytä tämän vuoksi kaikki pakkauksen osat.

Takuu ei ole voimassa, jos laitteen avaa henkilö, jota seca ei ole nimenomaisesti siihen valtuuttanut.

Käännäy takuutapauksessa seca-toimipaikan tai sen kauppiaan puoleen, jolta hankit tuotteen.

16. VAATIMUSTENMUKAISUUSVAKUUTUS

16.1 Eurooppa



seca gmbh & co. kg vakuuttaa, että tuote vastaa siihen sovellettävien eurooppalaisten direktiivien vaatimuksia. Vaatimustenmukaisuus löytyy kokonaisuudessaan osoitteesta: www.seca.com.

16.2 USA ja Kanada

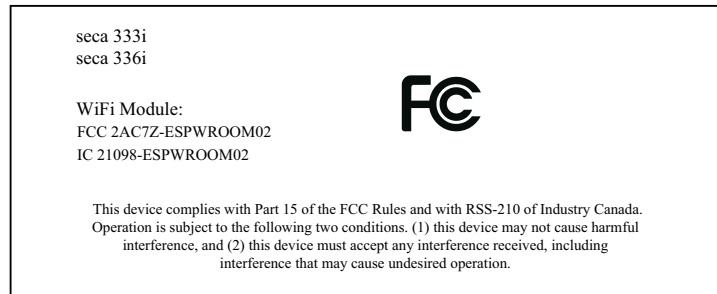

NOTE:

This device complies with Part 15 of the FCC Rules and with RSS-210 of Industry Canada. Operation is subject to the following two conditions:

- This device may not cause harmful interference.
- This device must accept any interference received, including interference that may cause undesired operation.

NOTE:

Changes or modifications made to this equipment not expressly approved by seca may void the FCC authorization to operate this equipment.

NOTE:

Radiofrequency radiation exposure information:

This equipment complies with FCC radiation exposure limits set forth for an uncontrolled environment. This equipment should be installed and operated with minimum distance of 1 m between the radiator and your body. This transmitter must not be co-located or operating in conjunction with any other antenna or transmitter.

INHOUDSOPGAVE

| | | | |
|---|------------|---|------------|
| 1. Beschrijving van het apparaat | 144 | Extra gewicht tarreren (Tare) | 161 |
| 1.1 Toepassingsdoel | 144 | Meetresultaat permanent weergeven (Hold) .. | 162 |
| Weegschaal | 144 | Weegschaal uitschakelen | 162 |
| Meetstation | 144 | 5.2 Lichaamslengte meten (optioneel) | 162 |
| 1.2 Functiebeschrijving | 144 | Met de analoge meetlat meten | 163 |
| Weegschaal | 144 | Met de digitale meetlat meten | 163 |
| Wifi-interface | 144 | 5.3 Meten met barcode-herkenning (336 i) | 164 |
| Meetlat | 144 | Weegschaal uitschakelen | 165 |
| USB-interface | | 5.4 Verdere functies (menu) | 165 |
| (modellen met wifi-interface) | 144 | In het menu navigeren | 165 |
| Datatransmissie | | Autohold-functie activeren (AHOLD) | 166 |
| (modellen met wifi-interface) | 144 | Geluidssignalen activeren (bEEP) | 167 |
| 1.3 Gebruikerskwalificatie | 144 | Instellen van de demping (FIL) | 167 |
| Administratie | | Achtergrondverlichting van het display | |
| (modellen met wifi-interface) | 144 | instellen (Lcd) | 167 |
| Bediening | 145 | Stand-by-tijd instellen (AOff) | 168 |
| 2. Veiligheidsinformatie | 145 | Digitale meetlat kalibreren (LCAL) | 168 |
| 2.1 Veriligheidsaanwijzingen in deze | | Lengte-eenheid en -indeling van de digitale | |
| gebruiksaanwijzing | 145 | meetlat omschakelen (LUnIT) | 168 |
| 2.2 Principiële veiligheidsinstructies | 145 | Fabrieksinstellingen herstellen (rESET) | 169 |
| Omgang met het apparaat | 145 | Wifi-instellingen terugzetten (rESET) (336 i) .. | 169 |
| Vermijden van een elektrische schok | 146 | 6. Hygiënische voorbereiding | 169 |
| Voorkomen van letsel en infecties | 146 | 6.1 Reiniging | 170 |
| Vermijden van schade van het apparaat | 147 | 6.2 Desinfectie | 170 |
| Omgang met meetresultaten | 147 | Weegschaal | 170 |
| Omgang met verpakkingsmateriaal | 148 | Meetlat (indien aanwezig) | 170 |
| Omgang met batterijen en accu's | 148 | 6.3 Sterilisatie | 170 |
| 3. Overzicht | 149 | 7. Functiecontrole | 171 |
| 3.1 Bedieningselementen | 149 | 8. Wat te doen, wanneer... | 171 |
| 3.2 Bedieningselementen meetlat seca 234 | | 8.1 Storingen en het verhelpen ervan | 171 |
| (optioneel) | 150 | 8.2 Datatransmissie (modellen met wifi-interface) .. | 172 |
| 3.3 Bedieningselementen meetlat seca 232 n | | 8.3 Batterijen vervangen | 173 |
| (optioneel) | 151 | 9. Onderhoud/ijking | 173 |
| 3.4 Menustructuur (336 i) | 152 | 9.1 Informatie over onderhoud en ijking | 173 |
| 3.5 Menustructuur (336) | 153 | 9.2 Controle van de correcte inhoud van de | |
| 3.6 Symbolen in het display | 154 | ijkteller | 173 |
| 3.7 Markeringen op het apparaat en op het | | 10. Technische gegevens | 174 |
| typeplaatje | 154 | 10.1 Algemene technische gegevens | 174 |
| 3.8 Markeringen op de verpakking | 155 | 10.2 Weegtechnische gegevens | 175 |
| 4. Apparaat bedrijfsklaar maken | 156 | 10.3 Technische gegevens, lengtemeting | 175 |
| 4.1 Omvang van de levering (336 i) | 156 | 11. Optionele accessoires (336) | 176 |
| 4.2 Omvang van de levering (336) | 157 | 12. Optionele accessoires (336 i) | 176 |
| 4.3 Apparaat opstellen en richten | 157 | 13. Reserveonderdelen (336 i) | 176 |
| 4.4 Stroomvoorziening maken | 158 | 14. Afvalverwijdering | 176 |
| Batterijen plaatsen | 158 | 14.1 Afvalverwijdering van het apparaat | 176 |
| 4.5 Barcodescanner aansluiten | 159 | 14.2 Afvalverwijdering van de batterijen | 176 |
| 4.6 Wifi-verbinding inrichten (336 i) | 159 | 15. Garantie | 177 |
| Apparaat met wifi-netwerk verbinden (WPS) .. | 159 | 16. Conformiteitsverklaring | 177 |
| Apparaat met wifi-netwerk | | 16.1 Voor Europa | 177 |
| verbinden (seca connect 103) | 160 | 16.2 Voor VS en Canada | 177 |
| 5. Bediening | 161 | | |
| 5.1 Wegen (geen barcode-herkenning) | 161 | | |
| Weegproces starten | 161 | | |

1. BESCHRIJVING VAN HET APPARAAT

1.1 Toepassingsdoel

- Weegschaal** De elektronische zuigelingweegschaal **seca 336/336 i** wordt volgens nationale voorschriften hoofdzakelijk in ziekenhuizen, artspraktijken en stationaire verpleeginrichtingen toegepast.
- De zuigelingweegschaal is bestemd voor de conventionele gewichtsbepaling, het vaststellen van de algemene voedingstoestand en het ondersteunen van de behandelende arts bij het maken van een diagnose of de behandelingsbeslissing. Voor het stellen van een nauwkeurige diagnose moeten echter naast de gewichtsbepaling nog andere doelgerichte onderzoeken door de arts worden gedaan. Met de resultaten van deze onderzoeken moet eveneens rekening worden gehouden.
- Meetstation** In verbinding met de optioneel verkrijgbare meetlatten **seca 234** en **seca 232 n** dient die zuigelingweegschaal **seca 336/336 i** als meetstation. Het meetstation is bestemd voor de conventionele gewichts- en groottebepaling, voor het vaststellen van de algemene voedingstoestand en ondersteunt de behandelende arts bij het stellen van een diagnose of het nemen van een behandelingsbeslissing. Voor het stellen van een precieze diagnose moeten echter naast de gewichts- en groottebepaling nog meer doelgerichte onderzoeken door de arts worden gedaan en met de resultaten hiervan moet ook rekening worden gehouden.

1.2 Functiebeschrijving

- Weegschaal** De gewichtsbepaling vindt plaats via vier weegcellen. Met de draaggreep kan de weegschaal worden getransporteerd.
- Wifi-interface** Het model **seca 336 i** kan meetresultaten via een wifi-verbinding aan een ziekenhuisinformatiesysteem (ZIS) of een seca software zenden.
- Meetlat** De weegschaal kan met de analoge meetlat **seca 232 n** of de digitale meetlat **seca 234** tot een meetstation worden uitgebreid.
- De digitale meetlat **seca 234** beschikt over een eigen display en wordt met een stekker aan de weegschaal aangesloten. De meetresultaten kunnen naar de weegschaal worden gezonden en per wifi aan een ZIS worden overgedragen.
- USB-interface (modellen met wifi-interface)** Aan de USB-interface kan een barcodescanner worden aangesloten. Op die manier kunnen gebruikers en patiënten aan hand van hun barcodes worden geïdentificeerd en de meetresultaten aan de ZIS worden toegewezen.
- Datatransmissie (modellen met wifi-interface)** De verbinding van het apparaat met de ZIS wordt via de configuratiesoftware **seca connect 103** gemaakt.
- Een actuele versie van de configuratiesoftware vindt u in de downloadzone van het apparaat onder www.seca.com.

1.3 Gebruikerskwalificatie

- Administratie (modellen met wifi-interface)** Het apparaat mag uitsluitend door ervaren administrators of ziekenhuistechnici worden ingesteld en in een netwerk worden geïntegreerd.

Bediening Het apparaat mag uitsluitend door medisch vakpersoneel worden bediend.

2. VEILIGHEIDSINFORMATIE

2.1 Verilighedsaanwijzingen in deze gebruiksaanwijzing



GEVAAR!

Kenmerkt een buitengewoon gevaarlijke situatie. Wanneer u deze aanwijzing niet in acht neemt, zal dit leiden tot ernstig irreversibel of dodelijk letsel.



WAARSCHUWING!

Kenmerkt een buitengewoon gevaarlijke situatie. Wanneer u deze aanwijzing niet in acht neemt, kan dit leiden tot ernstig irreversibel of dodelijk letsel.



VOORZICHTIG!

Kenmerkt een gevaarlijke situatie. Wanneer u deze aanwijzing niet in acht neemt, kan dit leiden tot licht of matig letsel.

OPGELET!

Kenmerkt een eventuele foutieve bediening van het apparaat. Wanneer u deze aanwijzing niet in acht neemt, kan dit leiden tot beschadigingen van het apparaat of tot verkeerde meetresultaten.

AANWIJZING:

Bevat aanvullende informatie over de toepassing van dit apparaat.

2.2 Principiële veiligheidsinstructies

Omgang met het apparaat

- ▶ Neem de aanwijzingen in deze gebruiksaanwijzing in acht.
- ▶ Bewaar de gebruiksaanwijzing zorgvuldig. Deze gebruiksaanwijzing is bestanddeel van het apparaat en moet altijd beschikbaar zijn.



GEVAAR!

Explosiegevaar

Gebruik het apparaat niet in een omgeving die is verrijkt met de volgende gassen:

- zuurstof
- brandbare anesthetica
- overige brandgevaarlijke substanties/luchtmengsels



VOORZICHTIG!

Gevaar voor de patiënt, schade aan het apparaat

- ▶ Aanvullende apparaten die aan medische elektrische apparaten worden aangesloten moeten aantoonbaar in overeenstemming zijn met de desbetreffende IEC of ISO normen (bijv. IEC 60950 voor gegevensverwerkende apparaten). Verder moeten alle configuraties overeenstemmen met de normatieve eisen voor medische systemen (zie IEC 60601-1-1 of paragraaf 16 van de 3e uitgave van de IEC 60601-1, respectievelijk). Wie aanvullende apparaten aan medische elektrische apparaten aansluit, is systeembeheerder en is er zodoende voor verantwoordelijk dat het systeem in overeenstemming is met de normatieve eisen voor systemen. Er

wordt op gewezen dat lokale wetten t.o.v. de bovengenoemde normatieve eisen de voorrang genieten. Neem bij vragen contact op met uw plaatselijke vakhandelaar of de technische service.

- ▶ Laat het onderhoud en ijken regelmatig uitvoeren zoals beschreven in de overeenkomstige paragraaf in de gebruiksaanwijzing van het apparaat.
- ▶ Technische wijzigingen aan het apparaat zijn niet toegestaan. Het apparaat bevat geen onderdelen die door de gebruiker moeten worden onderhouden. Laat onderhoud en reparaties uitsluitend door een geautoriseerde seca servicepartner uitvoeren. U vindt de servicepartner bij u in de buurt via www.seca.com of stuur een e-mail aan service@seca.com.
- ▶ Gebruik alleen originele seca accessoires en reserveonderdelen. Anders verleent seca geen garantie.



VOORZICHTIG!

Gevaar voor de patiënt, storing

- ▶ Houd elektrische medische apparatuur zoals HF-apparaten op een minimum afstand van ca. 1 meter om foutieve metingen of storingen bij de draadloze overdracht te voorkomen.
- ▶ Houd HF-apparaten zoals mobiele telefoons op een minimum afstand van ca. 1 meter om foutieve metingen of storingen bij de draadloze overdracht te voorkomen.
- ▶ Het daadwerkelijke zendvermogen van HF-apparaten kan minimumafstanden van meer dan 1 meter noodzakelijk maken. Details kunt u vinden onder www.seca.com.

Vermijden van een elektrische schok



WAARSCHUWING!

Elektrische schok

- ▶ Stel apparaten die met een nettoestel kunnen worden toegepast zodanig op dat het stopcontact gemakkelijk te bereiken is en de loskoppeling van het stroomnet snel kan worden uitgevoerd.
- ▶ Controleer of uw lokale netvoorziening overeenstemt met de gegevens op het nettoestel.
- ▶ Pak de netadapter nooit met vochtige handen aan.
- ▶ Gebruik geen verlengsnoer en meervoudige contactdozen.
- ▶ Let erop dat kabels niet worden ingeklemd of door scherpe randen worden beschadigd.
- ▶ Let erop dat kabels niet met hete voorwerpen in aanraking komen.
- ▶ Gebruik het apparaat niet boven een hoogte van 3000 m boven NN.

Voorkomen van letsel en infecties



WAARSCHUWING!

Letsel door vallen

Zuigelingweegschalen worden meestal op verhoogde werkvlakken geplaatst. Wanneer de zuigeling van het werkvlak valt, kan hij ernstige, irreversibele of dodelijke verwondingen oplopen.

- ▶ Controleer of het apparaat stevig en vlak staat.
- ▶ Installeer de aansluitsnoeren (indien aanwezig) zodanig dat de gebruiker er niet over kan struikelen.
- ▶ Laat de zuigeling nooit zonder toezicht.

**WAARSCHUWING!****Infectiegevaar**

- ▶ Was voor en na iedere meting uw handen om het risico van kruisbesmetting en ziekenhuisinfecties te reduceren.
- ▶ Bereid het apparaat in regelmatige intervallen hygiënisch voor zoals beschreven in de desbetreffende paragraaf van dit document.
- ▶ Controleer of de patiënt geen besmettelijke ziektes heeft.
- ▶ Controleer of de patiënt geen open wonden of infectueuze huidveranderingen heeft die met het apparaat in aanraking kunnen komen.

Vermijden van schade van het apparaat**OPGELET!****Schade van het apparaat**

- ▶ Let erop dat er nooit vloeistof in het inwendige van het apparaat binnendringt. Hierdoor kan de elektronica beschadigd raken.
- ▶ Schakel het apparaat uit voordat u de netadapter uit het stopcontact trekt.
- ▶ Voor apparaten met werking op het stroomnet: Wanneer u het apparaat langere tijd niet gebruikt, trek dan de stekker uit het stopcontact. Alleen dan is het apparaat stroomloos.
- ▶ Voor apparaten met werking op batterijen of accu's: Wanneer het apparaat langere tijd niet wordt gebruikt, verwijder dan de batterijen of accu's. Alleen dan is het apparaat stroomloos.
- ▶ Laat het apparaat niet vallen.
- ▶ Stel het apparaat niet bloot aan heftige schokken of vibraties.
- ▶ Voer in regelmatige intervallen een functiecontrole uit zoals beschreven in de desbetreffende paragraaf van dit document. Gebruik het apparaat niet wanneer het niet correct functioneert of beschadigd is.
- ▶ Stel het apparaat niet bloot aan direct zonlicht en let erop dat er geen verwarmingsbron in de directe nabijheid is. Te hoge temperaturen zouden de elektronica kunnen beschadigen.
- ▶ Vermijd snelle temperatuurschommelingen. Wanneer het apparaat zodanig wordt getransporteerd dat er een temperatuurverschil van meer dan 20 °C optreedt, moet het apparaat minstens 2 uur rusten voordat het wordt ingeschakeld. Anders wordt er condenswater gevormd dat de elektronica kan beschadigen.
- ▶ Gebruik het apparaat uitsluitend onder de reglementaire omgevingsvoorwaarden.
- ▶ Bewaar het apparaat uitsluitend onder de reglementaire opslagvoorwaarden.
- ▶ Gebruik uitsluitend chloor- en alcoholvrije desinfectiemiddelen die expliciet geschikt zijn voor plexiglas en andere gevoelige oppervlakken (werkzame stof: bijv. quaternaire ammoniumverbindingen).
- ▶ Gebruik geen scherpe of schurende reinigingsmiddelen.
- ▶ Gebruik geen organische oplosmiddelen (bijv. spiritus of benzine).

Omgang met meetresultaten**OPGELET!****Inconsistente meetresultaten**

- ▶ Voordat u met dit apparaat vastgestelde meetwaarden elektronisch opslaat en verder gebruikt (bijv. in een pc-software van seca of in een informatiesysteem van het ziekenhuis), dient u te controleren of de meetwaarden plausibel zijn.
- ▶ Wanneer meetwaarden aan een pc-software van seca of aan een informatiesysteem van een ziekenhuis werden overgedragen, dient u na te gaan of de meetwaarden plausibel zijn en aan de juiste patiënt zijn toegewezen.

Omgang met verpakkingsmateriaal



WAARSCHUWING!

Gevaar voor verstikking

Verpakkingsmateriaal van kunststof folie (zakken) vormt een verstikkingsgevaar.

- ▶ Bewaar verpakkingsmateriaal ontoegankelijk voor kinderen.
- ▶ Wanneer het originele verpakkingsmateriaal niet meer aanwezig is, gebruik dan uitsluitend kunststof zakken met veiligheidsgaten om gevaar voor verstikking te reduceren. Gebruik indien mogelijk recyclebaar materiaal.

AANWIJZING:

Bewaar het originele verpakkingsmateriaal voor later gebruik (bijv. terugsturen voor onderhoud).

Omgang met batterijen en accu's



WAARSCHUWING!

Personenschade door onvakkundig gebruik

Batterijen en accu's bevatten schadelijke stoffen die bij onvakkundig gebruik explosieachtig vrij kunnen komen.

- ▶ Probeer de batterijen en niet opnieuw op te laden.
- ▶ Verhit de batterijen/accu's niet.
- ▶ Verbrand de batterijen/accu's niet.
- ▶ Indien er zuur is uitgelopen, vermijd dan het contact met huid, ogen en slijmvliezen. Spoel de desbetreffende lichaamsplekken met veel schoon water en consulteer onmiddellijk een arts.

OPGELET!





Beschadigingen van het apparaat en foutieve functie door onvakkundig gebruik

- ▶ Gebruik uitsluitend het in dit document aangegeven batterijtype/accutype.
- ▶ Vervang steeds alle batterijen/accu's gelijktijdig.
- ▶ Kortsluit de batterijen/accu's niet.
- ▶ Wanneer het apparaat langere tijd niet wordt gebruikt, verwijder dan de batterijen/accu's. Zo kan er geen zuur in het apparaat lopen.
- ▶ Gebruik het apparaat niet meer indien er zuur in het apparaat is binnengedrongen. Laat het apparaat door een geautoriseerde seca servicepartner controleren en indien nodig repareren.

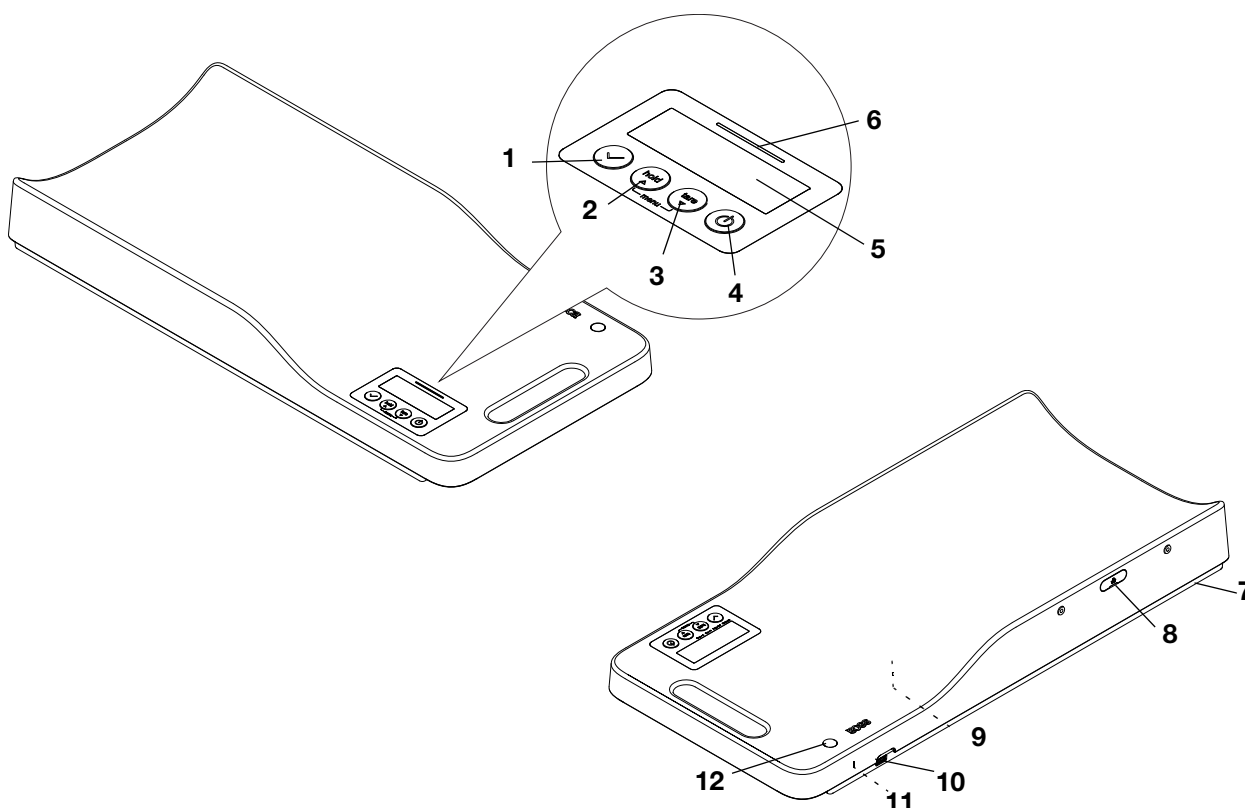
3. OVERZICHT

3.1 Bedieningselementen



| Nr. | Bedieningselement | Functie |
|-----|---|--|
| 1 |  | Bevestigen-toets <ul style="list-style-type: none"> Tijdens het wegen (alleen seca 336 i): <ul style="list-style-type: none"> - Meetresultaten aan een ziekenhuisinformatiesysteem zenden - Meetresultaten aan seca software zenden In het menu: <ul style="list-style-type: none"> - geselecteerd menupunt bevestigen - waarde instellen |
| 2 |  | Pijltoets hold <ul style="list-style-type: none"> Tijdens het wegen: <ul style="list-style-type: none"> - Hold-functie activeren In het menu: <ul style="list-style-type: none"> - Naar het volgende menupunt gaan of de volgende instelling kiezen |
| 3 |  | Pijltoets tare <ul style="list-style-type: none"> Tijdens het wegen: <ul style="list-style-type: none"> - Tare-functie activeren In het menu: <ul style="list-style-type: none"> - Naar het vorige menupunt gaan of de vorige instelling kiezen |
| 4 |  | Start-toets <ul style="list-style-type: none"> - Aan- en uitschakelen van het apparaat |
| 5 | Display | Weergave-element voor meetresultaten en voor de configuratie van het apparaat |

| Nr. | Bedieningselement | Functie |
|-----|---|---|
| 6 | Status-LED | <p>Geeft de status van de gegevensregistratie en datatransmissie weer (alleen seca 336 i):</p> <ul style="list-style-type: none"> • Brandt groen: Identificatieproces of meting is begonnen. • Knippert groen (ca. 5 seconden): Meetresultaten worden aan de ZIS verzonden (afhankelijk van de instelling). • Brandt groen (ca. 5 seconden): Meetresultaten werden succesvol aan de ZIS verzonden (afhankelijk van de instelling). • Brandt rood (ca. 5 seconden, zie "Datatransmissie (modellen met wifi-interface)" vanaf pagina 144): <ul style="list-style-type: none"> - ID werd niet in het ziekenhuisinformatiesysteem (ZIS) of in de seca software gevonden. - Meetresultaten werden niet door het apparaat tussentijds opgeslagen. - De meetresultaten werden niet aan een ZIS of een seca software gezonden. <p>AANWIJZING: In de configuratiesoftware wordt ingesteld welke gegevens worden geregistreerd en overgedragen. Neem bij vragen contact op met uw administrator of ziekenhuis-technicus.</p> |
| 7 | Voetschroeven | 4 stuks, bestemd om het apparaat nauwkeurig uit te richten |
| 8 | Elektrische aansluiting (met beschermkap) | Is bestemd voor de aansluiting van een digitale meetlat |
| 9 | Batterijvak | Opname voor batterijen, type AA, 1,5 Volt |
| 10 | USB-interface | Is bestemd voor de aansluiting van een barcodescanner (model met wifi-interface) |
| 11 | Netaansluiting | Is bestemd om de netadapter aan te sluiten |
| 12 | Libel | Geeft aan of het apparaat horizontaal staat (geijkte modellen) |

3.2 Bedieningselementen meetlat seca 234 (optioneel)

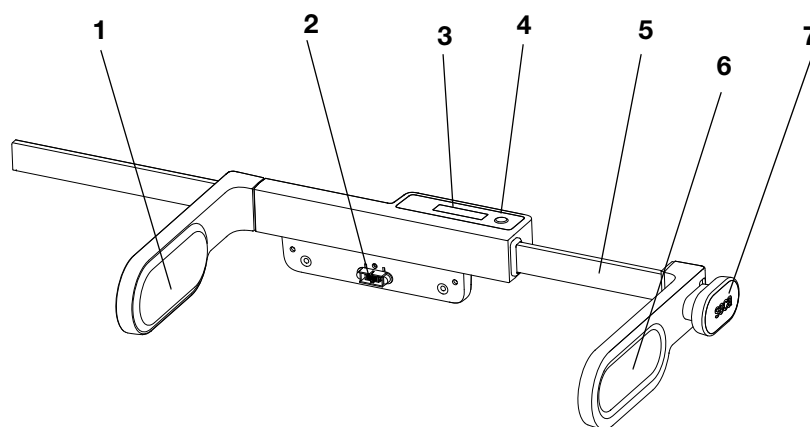

| Nr. | Bedieningselement | Functie |
|-----|-------------------|---|
| 1 | Hoofdaanslag | Is bestemd voor de positionering van de zuigeling |
| 2 | Stekker | Is bestemd voor de aansluiting op een weegschaal |
| 3 | Display | Weergave-element voor meetresultaten |
| 4 | hold-toets | Zendt meetresultaat aan de aangesloten weegschaal |
| 5 | Meetlat met scala | Hierop kan men de lichaamslengte aflezen |
| 6 | Voetaanslag | Is bestemd voor de positionering van de zuigeling |
| 7 | Greep | Is bestemd om de voetaanslag te verschuiven |

17-10-07-649-200a/04-2018S

3.3 Bedieningselementen meetlat seca 232 n (optioneel)

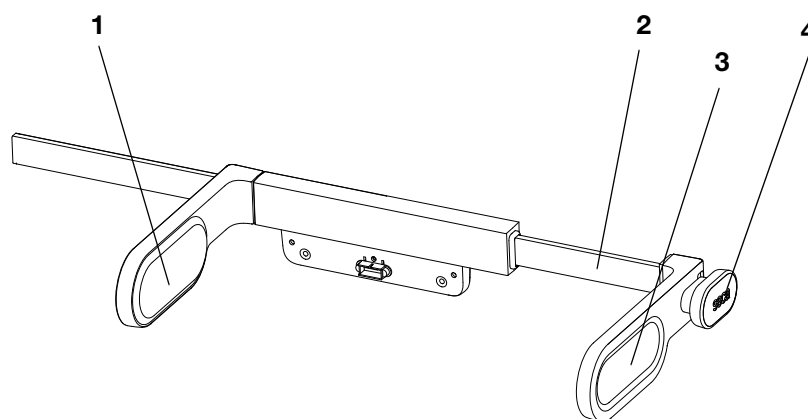

| Nr. | Bedieningselement | Functie |
|-----|-------------------|---|
| 1 | Hoofdaanslag | Is bestemd voor de positionering van de zuigeling |
| 2 | Meetlat met scala | Hierop kan men de lichaamslengte aflezen |
| 3 | Voetaanslag | Is bestemd voor de positionering van de zuigeling |
| 4 | Greep | Is bestemd om de voetaanslag te verschuiven |

3.4 Menustructuur (336 i)

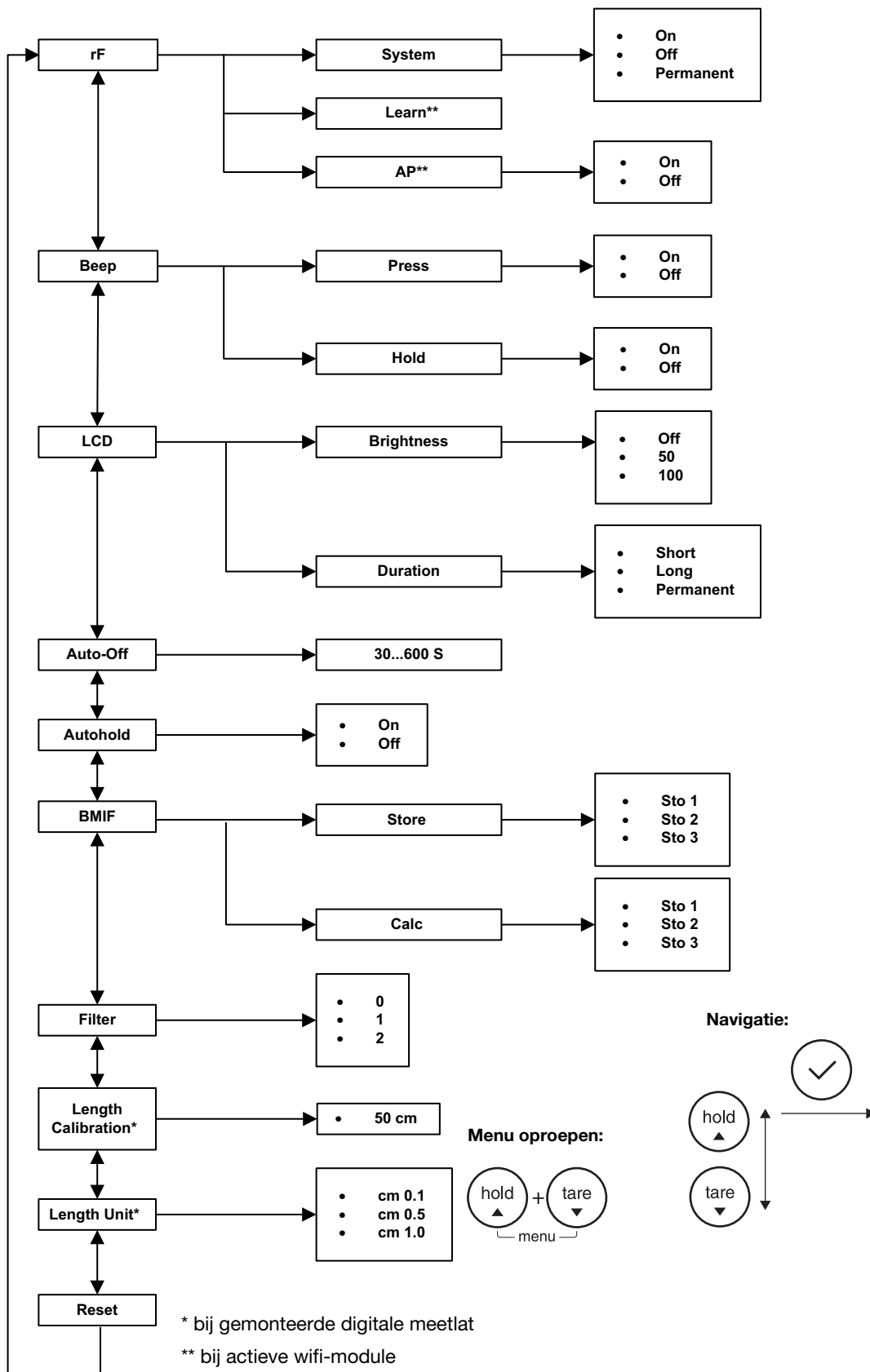

3.5 Menustructuur (336)

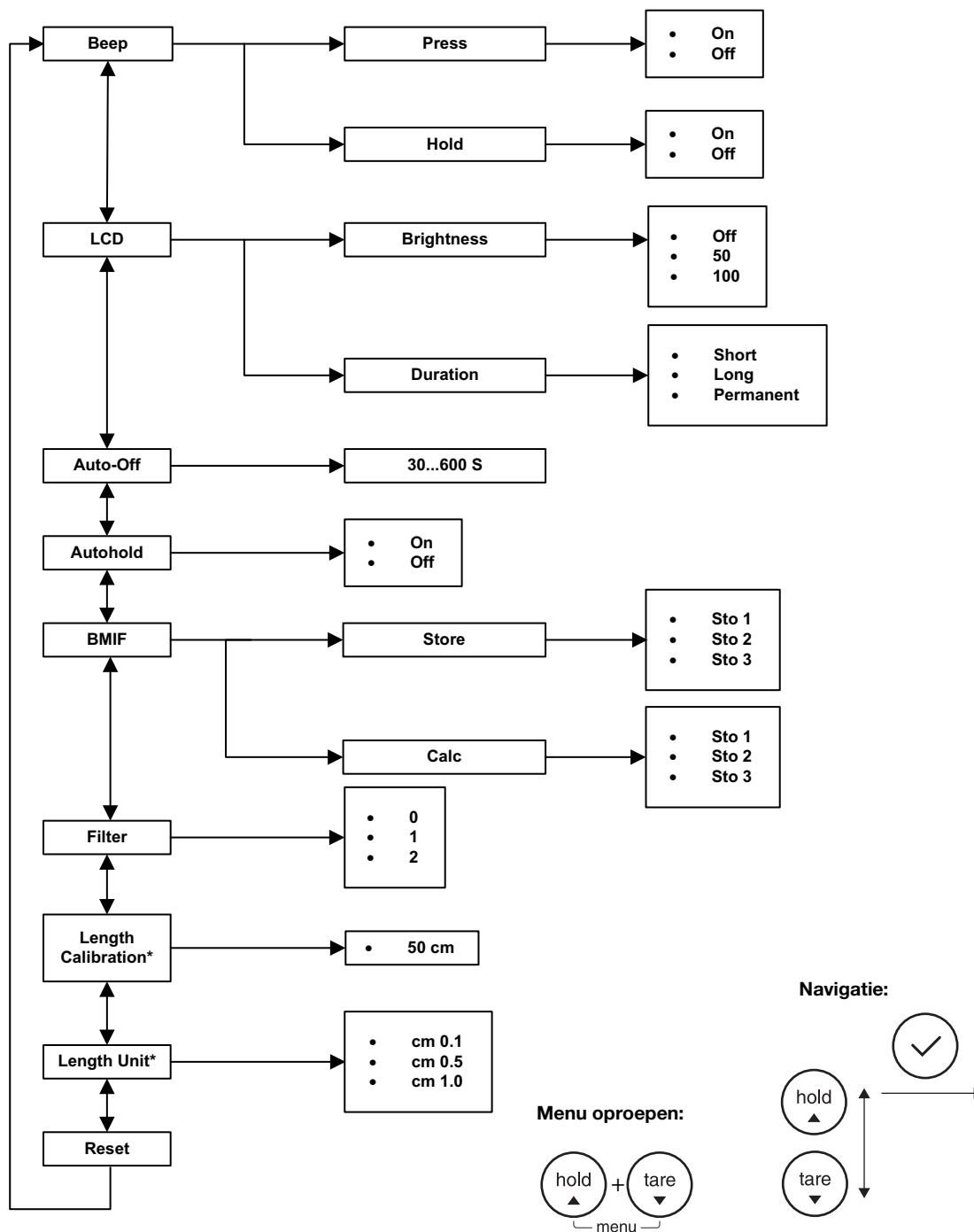

* bij gemonteerde digitale meetlat



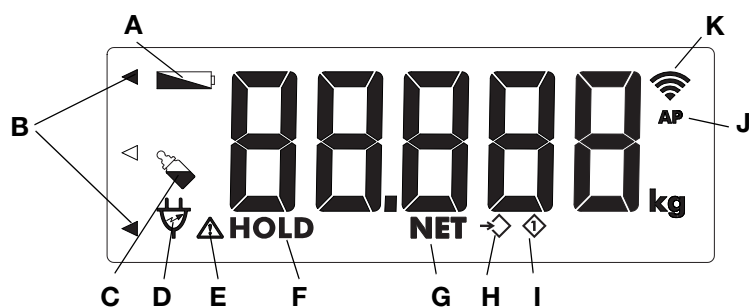







3.6 Symbolen in het display



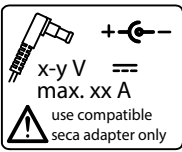



| | Symbol | Betekenis |
|---|-------------|--|
| A | | Batterijen zijn bijna leeg |
| B | | Knippert: geheugenplaats selecteren (BMIF) |
| C | | Verschilwaarde functie (BMIF) actief |
| D | | Werking met netadapter |
| E | | Niet ijkbare functie actief |
| F | HOLD | Hold-functie actief |
| D | NET | Tare-functie actief |
| E | | Geheugenplaats selecteren (BMIF-functie) |
| F | | Meetresultaat op geheugenplaats 1 (BMIF-functie) |
| G | AP | Access-Point-functie actief (servicefunctie) |
| H | | Geeft de status van de wifi-verbinding en de veldsterkte van het wifi-netwerk aan (modellen met wifi-module): <ul style="list-style-type: none"> • Bij het inrichten van het wifi-netwerk: <ul style="list-style-type: none"> - Knippert: Apparaat wordt met een router verbonden - Brandt: Apparaat en router zijn met elkaar verbonden en de wifi-verbinding is gemaakt • Tijdens de werking: <ul style="list-style-type: none"> - Brandt: Het aantal streepjes toont de veldsterkte van het wifi-netwerk |





3.7 Markeringen op het apparaat en op het typeplaatje

| Tekst/Symbool | Betekenis |
|----------------|--|
| | Naam en adres van de fabrikant, productiedatum |
| REF | Modelnummer |
| SN | Serienummer |
| Mat.No. | Variantnummer |
| ProdID | Productidentificatienummer |
| MAC | MAC-adres |
| | Gebruiksaanwijzing in acht nemen |
| | Elektromedisch apparaat, type B |

| Tekst/Symbool | Betekenis |
|---|--|
|  | Geïsoleerd apparaat, beschermklasse II |
| e | Waarde in massa-eenheden die voor de classificatie en de ijking van een weegschaal worden gebruikt (geijkte modellen) |
| d | Voor elektronische weegschalen: Waarde die het verschil tussen twee opeenvolgende weeggewaarden aangeeft Voor mechanische weegschalen: waarde in massa-eenheden die het verschil aangeeft tussen de waarden van twee naast elkaar gelegen indelingsstreepjes |
|  | Weegschaal van ijkklasse III overeenkomstig richtlijn 2014/31/EU |
|  | Het apparaat is in overeenstemming met de richtlijnen van de EG. <ul style="list-style-type: none"> • M: Conformiteitsmarkering overeenkomstig richtlijn 2014/31/EU m.b.t. niet-automatische weegschalen (geijkte modellen) • 16: (Voorbeeld: 2016) jaar waarin de EG-ijking werd uitgevoerd en de CE-markering werd aangebracht (geijkte modellen) • 0102: Benoemde instantie metrologie (geijkte modellen) • 0123: Benoemde instantie medische hulpmiddelen |
|  | Symbool van de VS-instantie Federal Communications Commission FCC |
| FCC ID | Goedkeuringsnummer van het apparaat bij de VS-instantie: Federal Communications Commission FCC |
| IC | Goedkeuringsnummer van het apparaat bij de instantie Industry Canada |
|  | Typeplaatje op de aansluitbus op stroomnet <ul style="list-style-type: none"> • x-y V: benodigde voedingsspanning • max xx A: maximale stroomopname •  : Let op de polariteit van de apparaatstekker •  : Gebruik het apparaat met gelijkstroom |
|  | USB-interface (modellen met wifi-interface) |
|  | Verwijder het apparaat niet met het huisvuil |
|  | Apparaat voldoet aan de eisen van de VS en Canada. Gecertificeerd en gecontroleerd door een goedkeuringsinstantie (NRTL), van de TÜV SÜD Product Services GmbH. |

3.8 Markeringen op de verpakking

| | |
|---|--|
|  | Beschermen tegen vocht |
|  | Pijlen wijzen naar de bovenkant van het product Rechttop transporteren en bewaren |
|  | Breekbaar Niet werpen of laten vallen |
|  | Toelaatbare min. en max. temperatuur voor transport en opslag |

| | |
|---|---|
|  | Toelaatbare min. en max. luchtvochtigheid voor transport en opslag |
|  | Niet steriel |
|  | Niet opnieuw gebruiken |
|  | Verpakking hier openen |
|  | Verpakkingsmateriaal kan via recyclingprogramma's worden verwijderd |

4. APPARAAT BEDRIJFSKLAAR MAKEN

4.1 Omvang van de levering (336 i)

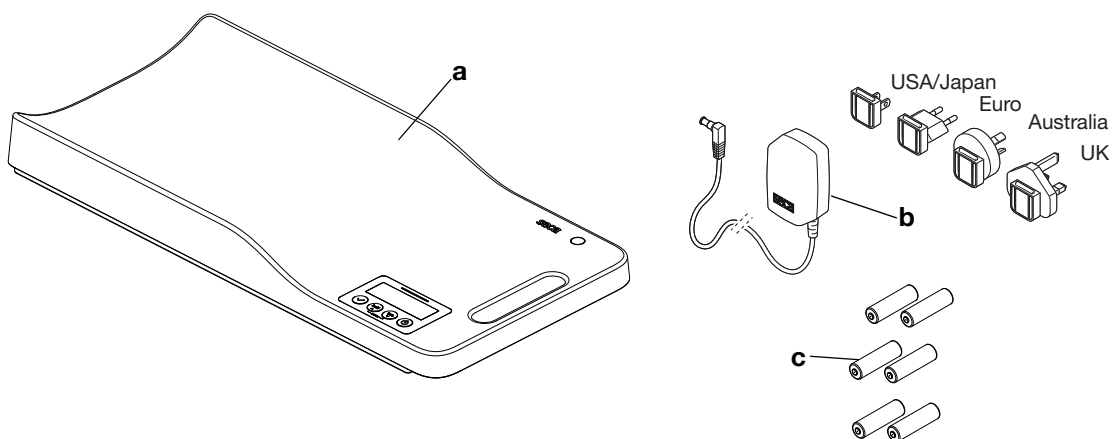

| | Component | Stuks |
|----------|--|-------|
| a | Zuigelingweegschaal | 1 |
| b | Netadapter met adapters (modelafhankelijk: netadapter met eurostekker) | 1 |
| c | Batterijen, type AA, 1,5 Volt | 6 |
| | Gebruiksaanwijzing, zonder afb. | 1 |

4.2 Omvang van de levering (336)

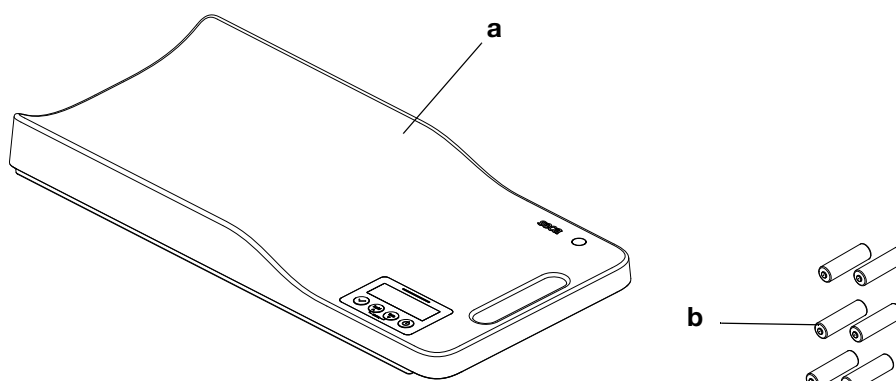

| | Component | Stuks |
|---|---------------------------------|-------|
| a | Zuigelingweegschaal | 1 |
| b | Batterijen, type AA, 1,5 Volt | 6 |
| | Gebruiksaanwijzing, zonder afb. | 1 |

4.3 Apparaat opstellen en richten

De weegschaal is bij de levering volledig gemonteerd.

OPGELET!

Foutieve meting door krachtafleiding

Wanneer de weegschaal met de behuizing bijv. op een handdoek ligt, wordt het gewicht niet correct gemeten.

- ▶ Plaats de weegschaal zodanig dat deze uitsluitend via de apparaatvoeten contact heeft met de bodem.

1. Plaats de weegschaal op een stevige, vlakke ondergrond.

OPGELET!

Foutieve meting door verkeerd uitlijnen

De libel is zeer gevoelig. Extra gewichten zoals bijvoorbeeld handdoeken leiden tot een verkeerde uitrichting van de weegschaal.

- ▶ Lijn het apparaat uitsluitend in onbelaste toestand uit.

2. Maak de kartelwielen los.
3. Richt de weegschaal uit door aan de voetschroeven te draaien. De luchtbel van de libel moet zich exact in het midden van de cirkel bevinden.
4. Draai de kartelwielen in pijlrichting vast. De voetschroeven zijn beveiligd tegen verstellen.

AANWIJZING:

Het uitrichten van de weegschaal moet bij iedere wissel van standplaats worden gecontroleerd en evt. worden gecorrigeerd.

5. Monteer (inden aanwezig) één van de optioneel verkrijgbare meetlatten zoals beschreven in de overeenkomstige montagehandleiding.

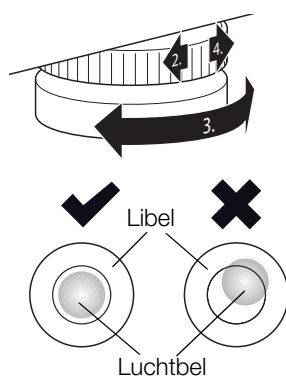

4.4 Stroomvoorziening maken

Gebruik de meegeleverde batterijen voor de volgende bedrijfsmodi:

- weegschaal wordt mobiel gebruikt
- externe interfaces (bijv. wifi, USB) zijn niet aanwezig of gedeactiveerd

AANWIJZING:

Wanneer u de USB-aansluiting of de wifi-interface wilt gebruiken (variantafhankelijk) neemt het stroomverbruik van het apparaat aanzienlijk toe. Gebruik het apparaat in deze gevallen met de meegeleverde netadapter.

Batterijen plaatsen

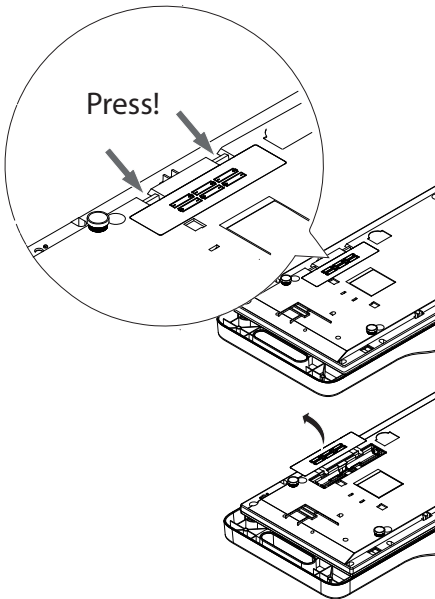

1. Open het batterijvak.
2. Plaats de batterijen in het batterijvak.

AANWIJZING:

Let op de correcte poolrichting van de batterijen (markeringen op de batterijhouder). Indien de weergave **bAtt** in het display verschijnt, heeft u een van de batterijen er verkeerd om ingelegd of de batterijen zijn leeg. Wanneer de batterijen verkeerd om worden geplaatst, moeten deze onmiddellijk worden verwijderd.

3. Sluit het batterijvak.

Netadapter aansluiten

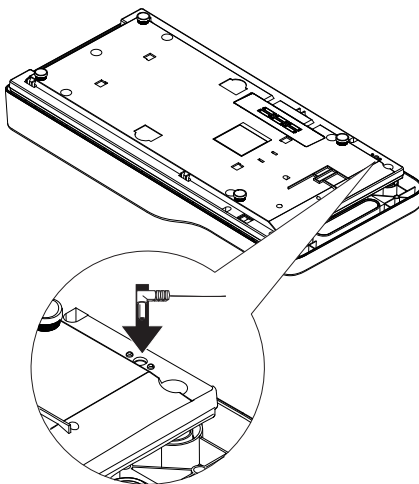

Gebruik de meegeleverde netadapter (variantafhankelijk) voor de volgende bedrijfsmodi:

- weegschaal wordt stationair gebruikt
- externe interfaces (bijv. wifi, USB) zijn actief

AANWIJZING:

Voor varianten zonder wifi-interfaces is de netadapter als accessoire verkrijgbaar.



WAARSCHUWING!

Letsel van personen en schade van het apparaat voor verkeerde netadapters

In de handel gebruikelijke netadapters kunnen een hogere spanning leveren dan erop is aangegeven. De weegschaal kan oververhitten, in brand raken, smelten of worden kortgesloten.

- ▶ Gebruik uitsluitend originele netadapters van seca met geregelde 12 Volt uitgangsspanning.

1. Steek de voor uw stroomvoorziening benodigde apparaatstekker in de netadapter.
2. Steek de apparaatstekker in de aansluitbus van de weegschaal.
3. Steek de netadapter in een stopcontact.

4.5 Barcodescanner aansluiten

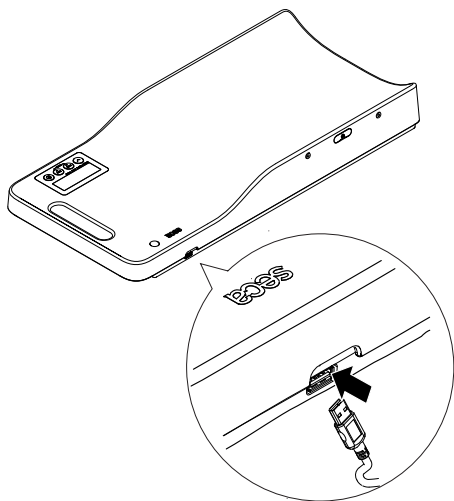

Aan de USB-interface (variantafhankelijk) kan een barcodescanner worden aangesloten.

Met de barcodescanner kunnen de ID's van de patiënten en de gebruikers (afhankelijk van de instellingen) worden gelezen en de patiëntgegevens in een ZIS of de seca software worden opgeroepen. Meetresultaten worden vervolgens automatisch aan de patiëntgegevens toegewezen en kunnen in de ZIS worden opgeslagen.

AANWIJZING:

Wanneer u de USB-aansluiting of de wifi-interface wilt gebruiken (variantafhankelijk) neemt het stroomverbruik van het apparaat aanzienlijk toe. Gebruik het apparaat in deze gevallen met de meegeleverde netadapter.

AANWIJZING:

Neem de maximaal toelaatbare stroomopname van de barcodescanner (zie "Algemene technische gegevens" vanaf pagina 174) in acht. Een lijst met aanbevolen scanners kunt u vinden onder www.seca.com.

- ▶ Steek de USB-stekker van de barcodescanner in de USB-bus van het apparaat.

4.6 Wifi-verbinding inrichten (336 i)

Wifi-interface instellen

rF

545

1. Kies het menupunt "rF" (zie "In het menu navigeren" op pagina 165).
2. Bevestig de selectie.
3. Kies het menupunt "SYS".
4. Bevestig de selectie.
De actuele instelling wordt weergegeven.
5. Selecteer de gewenste instelling:

| Optie | Effect |
|-------|---|
| On | Wifi-interface bij werking op het stroomnet automatisch actief, schakelt bij werking op batterijen automatisch uit. |
| Perm | Wifi-interface blijft bij werking op het stroomnet en op batterijen actief. |
| Off | Wifi-interface gedeactiveerd |

6. Bevestig de selectie.
Het menu wordt automatisch verlaten.

Apparaat met wifi-netwerk verbinden (WPS)

Verbind uw apparaat via WPS met het wifi-netwerk wanneer u toegang heeft tot de router.

AANWIJZING:

Zodra het apparaat met een wifi-netwerk is verbonden, wordt de Autohold-functie automatisch geactiveerd. De Autohold-functie kan niet worden gedeactiveerd wanneer het apparaat met een wifi-netwerk is verbonden.

1. Kies het menupunt "rF" (zie "In het menu navigeren" op pagina 165).
2. Activeer de WPS-functie van uw router zoals beschreven in de gebruiksaanwijzing van uw wifi-router.

rF





3. Selecteer het menupunt "Lrn".
Het symbool  knippert.
Het apparaat verbindt zich met de router van het wifi-netwerk.
Zodra het apparaat met het wifi-netwerk is verbonden, brandt het symbool  constant.

Apparaat met wifi-netwerk verbinden (seca connect 103)

Verbind uw apparaat via de seca software **seca connect 103** met het wifi-netwerk wanneer u geen toegang tot de WPS-functie van de router heeft of als u meerdere apparaten wilt integreren:

AANWIJZING:

Zodra het apparaat met een wifi-netwerk is verbonden, wordt de Autohold-functie automatisch geactiveerd. De Autohold-functie kan niet worden gedeactiveerd wanneer het apparaat met een wifi-netwerk is verbonden.

1. Sluit de barcodescanner aan op het apparaat (zie "Barcodescanner aansluiten" op pagina 159).
2. Voer de gegevens van het wifi-netwerk in de software **seca connect 103** in, zoals beschreven in het administratorhandboek van de software.
3. Scan de QR-code, die in de software wordt gegenereerd.
Het symbool  knippert.
Netwerknaam en wachtwoord van het wifi-netwerk worden in het apparaat opgeslagen.
Het apparaat verbindt zich met de router van het wifi-netwerk.
Zodra het apparaat met het wifi-netwerk is verbonden, brandt het symbool  constant.

5. BEDIENING

5.1 Wegen (geen barcode-herkenning)



WAARSCHUWING!

Letsel door vallen

Zuigelingweegschalen worden meestal op verhoogde werkvlakken geplaatst. Wanneer de zuigeling van het werkvlak valt, kan hij ernstige, irreversibele of dodelijke verwondingen oplopen.

- ▶ Controleer of het apparaat stevig en vlak staat.
- ▶ Installeer de aansluitsnoeren (indien aanwezig) zodanig dat de gebruiker er niet over kan struikelen.
- ▶ Laat de zuigeling nooit zonder toezicht.

Weegproces starten

OPGELET!

Foutieve meting door krachtafleiding

De bediening van de meetlat beïnvloedt de gewichtswaarde van de weegschaal. Gewichtswaarden die tijdens een lengtemeting worden weergegeven, stemmen niet overeen met het daadwerkelijke gewicht van de patiënt.

- ▶ Zorg ervoor dat u de weegschaal tijdens de gewichtsbepaling niet aanraakt.
- ▶ Lees de gewichtswaarden uitsluitend voor of na een lengtemeting af.

1. Controleer of de weegschaal onbelast is.
2. Druk op de start-toets.

Alle elementen van het display worden kort weergegeven, dan verschijnt **seca** in het display.

De weegschaal is gebruiksklaar wanneer de weergave **0.000** in het display verschijnt.

Wanneer de weegschaal met een netadapter wordt gebruikt, verschijnt het symbool  in de weergave.

Indien een digitale meetlat op de weegschaal is aangesloten, wordt de meetlat automatisch ingeschakeld (zie "Met de digitale meetlat meten" vanaf pagina 163).

AANWIJZING:

wanneer de Autohold-functie geactiveerd is, wordt de gewichtswaarde automatisch permanent weergegeven (zie "Autohold-functie activeren (AHOLD)" op pagina 166).

3. Leg de zuigeling op de weegschaal.
4. Druk kort op de pijltoets **hold**.
De gewichtswaarde wordt permanent weergegeven. Het -symbool (niet ijkbare functie) en de melding "HOLD" worden weergegeven.
5. Lees het meetresultaat af.



Extra gewicht tarreren (Tare)

Met de functie TARE kunt u vermijden dat een extra gewicht (bijv. een handdoek of een kussen op het weegvlak) het weegresultaat beïnvloedt.

OPGELET!

Foutieve meting door krachtafleiding

Wanneer er een extra gewicht bijv. een grote handdoek het oppervlak aanraakt waarop de weegschaal staat, wordt het gewicht niet correct gemeten.

- ▶ Controleer of de extra gewichten uitsluitend op het weegvlak van de weegschaal liggen.

1. Leg het extra gewicht op de weegschaal.



2. Houd de pijltoets **tare** ingedrukt tot de melding "NET" op het display verschijnt.
3. Wacht tot het display niet meer knippert en in plaats daarvan **0.000** verschijnt.
4. Leg de zuigeling op de weegschaal.
5. Lees het meetresultaat af.
Het extra gewicht werd automatisch afgetrokken.
6. Om de functie TARE te deactiveren, drukt u zolang op de pijltoets **tare** de melding "NET" niet meer wordt weergegeven of schakel de weegschaal uit.

AANWIJZING:

Het gewicht dat maximaal kan worden weergegeven, neemt af met het gewicht van de voorwerpen die er al op werden gelegd.

Meetresultaat permanent weergegeven (Hold)

Wanneer u de HOLD-functie activeert wordt de gewichtswaarde na het ontlasten van de weegschaal nog steeds weergegeven. Op die manier kunt u eerst de zuigeling verzorgen voordat u de gewichtswaarde noteert.

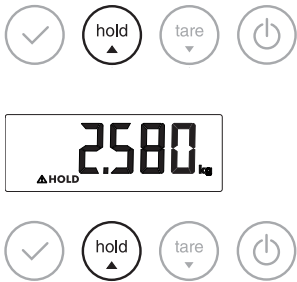

AANWIJZING:

wanneer de Autohold-functie geactiveerd is, wordt de gewichtswaarde automatisch permanent weergegeven (zie "Autohold-functie activeren (AHOLD)" op pagina 166).

1. Leg de zuigeling op de weegschaal.
2. Druk kort op de pijltoets **hold**.
De weergave knippert tot een stabiel gewicht wordt gemeten. Dan wordt de gewichtswaarde permanent weergegeven. Het **Δ**-symbool (niet ijk-bare functie) en de melding "HOLD" worden weergegeven.
3. Om de HOLD-functie te deactiveren, drukt u kort op de pijltoets **hold**.
Het **Δ**-symbool en de melding "HOLD" worden niet meer weergegeven. In het display verschijnt **0.000**. U kunt desgewenst nog een weging uitvoeren.

Weegschaal uitschakelen

- Druk op de start-toets.



AANWIJZING:

Tijdens de werking op batterijen blijft de weegschaal gedurende 60 seconden in de stand-by. Wanneer tijdens de stand-by-tijd geen gegevens worden ingevoerd plaatsvinden, schakelt de weegschaal automatisch uit. De stand-by-tijd kan worden aangepast (zie "Stand-by-tijd instellen (AOff)" op pagina 168).

5.2 Lichaamslengte meten (optioneel)

WAARSCHUWING!
Letsel door vallen

Zuigelingweegschalen worden meestal op verhoogde werkvlakken geplaatst. Wanneer de zuigeling van het werkvlak valt, kan hij ernstige, irreversibele of dodelijke verwondingen oplopen.

- Controleer of het apparaat stevig en vlak staat.
- Installeer de aansluitsnoeren (indien aanwezig) zodanig dat de gebruiker er niet over kan struikelen.
- Laat de zuigeling nooit zonder toezicht.

VOORZICHTIG!
Letsel door kneuzen

Handen en voeten van de zuigeling kunnen door de beweeglijke delen van de meetlat worden gekneusd.

- Let er bij het verschuiven van de meetlat op dat de handen en voeten van de zuigeling op de meetlat liggen.

OPGELET!**Foutieve meting door krachtafleiding**

De bediening van de meetlat beïnvloedt de gewichtswaarde van de weegschaal. Gewichtswaarden die tijdens een lengtemeting worden weergegeven, stemmen niet overeen met het daadwerkelijke gewicht van de patiënt.

- ▶ Zorg ervoor dat u de weegschaal tijdens de gewichtsbepaling niet aanraakt.
- ▶ Lees de gewichtswaarden uitsluitend voor of na een lengtemeting af.

OPGELET!**Schade van het apparaat door verkeerde bediening**

De meetlat is geen draaghulp. De meetlat kan door hoge belasting vervormen, zwaar gaan lopen of van de weegschaal loslaten.

- ▶ Pak de weegschaal uitsluitend aan de draaggreep beet wanneer u de weegschaal transporteert.

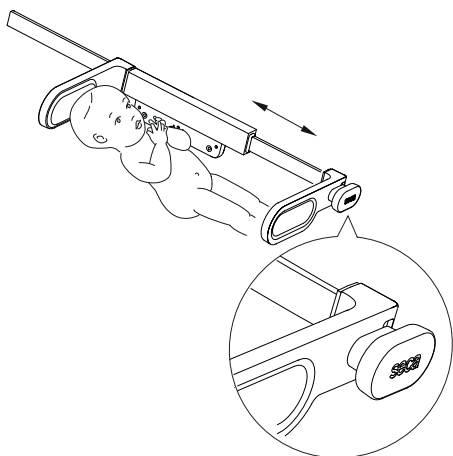
Met de analoge meetlat meten

Met de optioneel verkrijgbare analoge meetlat **seca 232 n** kunt u de lichaamslengte bepalen.

1. Leg de zuigeling zo op de weegschaal dat het hoofdje de hoofdaanslag van de meetlat aanraakt.
2. Pak de meetlat aan de greep beet.
3. Schuif de voetaanslag tot aan de voeten van de zuigeling.

AANWIJZING:

Let erop dat de benen van de zuigeling gestrekt zijn.

4. Lees het meetresultaat af.

OPGELET!**Gegevensverlies**

Analoog gemeten waarden kunnen niet in het apparaat worden ingevoerd.

- ▶ Vul de analoog gemeten waarden direct in het patiëntendossier in om gegevensverlies of de verkeerde toewijzing van meetresultaten te vermijden.

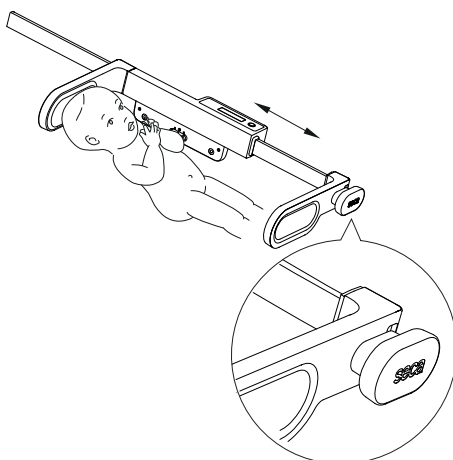
Met de digitale meetlat meten

Mt de optioneel verkrijgbare meetlat **seca 234** kunt u de lichaamslengte bepalen en aan de weegschaal overdragen.

Wanneer uw weegschaal met een wifi-interface is uitgerust, kunt u de lichaamslengte en het gewicht aan een ZIS of een seca software zenden.

1. Leg de zuigeling zo op de weegschaal dat het hoofdje de hoofdaanslag van de meetlat aanraakt.
2. Pak de meetlat aan de greep van de voetaanslag beet.
3. Schuif de voetaanslag tot aan de voeten van de zuigeling.

AANWIJZING:

Let erop dat de benen van de zuigeling gestrekt zijn.

4. De meetwaarde wordt op het display van de meetlat weergegeven.
5. Druk op de meetlat op de toets **hold**.
De lengtemeetwaarde wordt aan de weegschaal overgedragen.
6. Om meetwaarden aan een ZIS of een seca software te zenden gaat u te werk zoals beschreven in paragraaf "Meten met barcode-herkenning (336 i)" vanaf pagina 164.

5.3 Meten met barcode-herkenning (336 i)

De wifi-interface van het apparaat verbindt de weegschaal draadloos met een ZIS of een seca software.

Met een barcodescanner kunt u de ID van de zuigeling en de ID van de gebruiker registreren. De patiëntgegevens van de zuigeling worden uit de ZIS opgeroepen en met de meetresultaten verbonden. Vervolgens worden de meetresultaten draadloos aan de ZIS of de seca software overgedragen.

Aan de volgende voorwaarden moet zijn voldaan om gebruiker en zuigeling aan hand van de barcode te kunnen identificeren:

- De wifi-interface van het apparaat is actief
- Het apparaat is in een ZIS geïntegreerd
- Barcodescanner is aan het apparaat aangesloten

AANWIJZING:

Neem de maximaal toelaatbare stroomopname van de barcodescanner (zie "Algemene technische gegevens" vanaf pagina 174) in acht. Een lijst met aanbevolen scanners kunt u vinden onder www.seca.com.

AANWIJZING:

Neem het administratorhandboek van de configuratiesoftware en de barcodescanner in acht. Bij vragen zal de seca Service u graag verder helpen.

1. Druk op de start-toets.



Alle elementen van het display worden kort weergegeven, dan verschijnt **seca** in het display.

De weegschaal is gebruiksklaar wanneer de weergave **0.000** in het display verschijnt.

Wanneer de weegschaal met een netadapter wordt gebruikt, verschijnt het symbool  in de weergave.

Indien een digitale meetlat op de weegschaal is aangesloten, wordt de meetlat automatisch ingeschakeld (zie "Met de digitale meetlat meten" vanaf pagina 163).

2. Leg de zuigeling op de weegschaal.
Het gewicht van de zuigeling wordt weergegeven.
Wacht tot de status-LED groen brandt.

3. Scan uw User-ID.

Uw User-ID werd met succes gescand wanneer in het display "Id:U" verschijnt.

4. Svan de patiënt-ID van de zuigeling.

De patiënt-ID werd met succes gescand wanneer in het display "Id:P" verschijnt.

OPGELET!

Gegevensverlies

Wanneer er ca. 10 minuten lang geen gegevens worden ingevoerd, worden deelresultaten verworpen.

- ▶ Voer gewichts- en groottemetingen voor een zuigeling direct na elkaar uit.

5. Meet de lichaamslengte van de zuigeling (alleen in combinatie met **seca 234**, zie "Met de digitale meetlat meten" vanaf pagina 163).

6. Druk op de bevestigen-toets om meetwaarden aan de ZIS of de seca software te zenden.

De status-LED knippert groen (ca. 5 seconden) terwijl de gegevens worden verzonden.



- Wacht tot de status-LED groen brandt.
Alle meetresultaten zijn aanwezig en de identificatie is afgesloten.
Nadat de meetwaarden met succes werden verzonden, gaat de status-LED uit.

AANWIJZING:

Welke meetwaarden worden verzonden is afhankelijk van de voorinstellingen van de seca software **seca connect 103**. Neem bij vragen contact op met uw administrator of ziekenhuistechnicus.

Weegschaal uitschakelen

- ▶ Druk op de start-toets.

AANWIJZING:

Tijdens de werking op batterijen blijft de weegschaal gedurende 60 seconden in de stand-by. Wanneer tijdens de stand-by-tijd geen gegevens worden ingevoerd plaatsvinden, schakelt de weegschaal automatisch uit. De stand-by-tijd kan worden aangepast (zie "Stand-by-tijd instellen (AOff)" op pagina 168).

5.4 Verdere functies (menu)

In het menu van de weegschaal zijn nog meer functies beschikbaar. Zo kunt u de weegschaal optimaal voor uw gebruiksvoorwaarden configureren.

Een overzicht van de menustructuur vindt u onder "Menustructuur (336 i)" op pagina 152.

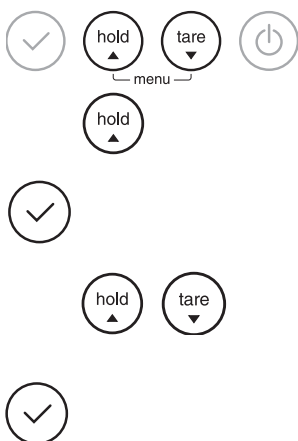
In het menu navigeren

- Schakel de weegschaal in.
- Druk gelijktijdig op de beide pijltoetsen.
Het laatst geselecteerde menupunt verschijnt in het display.
- Druk zo vaak op een van de pijltoetsen tot het gewenste menupunt in het display verschijnt.
- Bevestig uw selectie met de bevestigen-toets.
De actuele instelling voor het menupunt of een ondermenu worden weergegeven.
- Om de instelling te veranderen of een ander ondermenu op te roepen, drukt u zo vaak op een van de pijltoetsen tot de gewenste instelling wordt weergegeven.
- Bevestig de instelling met de bevestigen-toets.
Het menu wordt automatisch verlaten.
- Om verdere instelling uit te voeren, roept u het menu opnieuw op en gaat u op de beschreven manier te werk.

AANWIJZING:

Wanneer er gedurende enkele seconden geen toets wordt ingedrukt, wordt het menu automatisch verlaten.

Verschilwaarde functie (bMIF)

Met de BMIF-functie (BMIF: Breast Milk Intake Function) kunt u de hoeveelheid voeding bepalen die een zuigeling tijdens een maaltijd opneemt. Hiervoor slaat u het actuele gewicht op. Na de maaltijd roept u het opgeslagen gewicht weer op en weegt u de zuigeling opnieuw. De weegschaal berekent het verschil, dus de opgenomen hoeveelheid voeding.

AANWIJZING:

- Het gewichtsverschil wordt bij de datatransmissie per wifi niet mede overgedragen.
- Wanneer de BMIF-functie geactiveerd is, kunnen er geen meetwaarden per wifi worden verzonden. Controleer of de BMIF-functie gedeactiveerd is wanneer u meetwaarden per wifi wilt verzenden (zie "Datatransmissie (modellen met wifi-interface)" op pagina 172).

2580.

bMIF

Sto

Sto 1

Sto 2

CALC

2650.

0070.

1. Schakel de weegschaal in.
2. Leg de zuigeling voor de maaltijd op de weegschaal.
Het actuele gewicht wordt weergegeven.
3. Selecteer in het menu het punt "bMIF".
Het symbool voor de BMIF-functie verschijnt.
4. Bevestig de selectie.
5. Selecteer het menupunt "Sto" aus.
Het symbool  verschijnt.
6. Bevestig de selectie.
De weergave "Sto 1" verschijnt.
Het symbool  verschijnt.
In het display knipperen pijlen.
7. Selecteer een van de drie geheugenplaatsen (hier: 2).
8. Bevestig de selectie.
De actuele gewichtswaarde wordt opgeslagen.
9. Leg de zuigeling na de maaltijd weer op de weegschaal.
10. Selecteer in het menu het punt "bMIF".
11. Bevestig de selectie.
12. Selecteer het menupunt "CALC".
13. Bevestig de selectie.
14. Selecteer de geheugenplaats waarop u het begingewicht van de zuigeling heeft opgeslagen.
In het display knipperen pijlen.
15. Bevestig de selectie.
Het gewichtverschil, dus de opgenomen hoeveelheid voeding, wordt weergegeven.
16. Om de functie te deactiveren, selecteert u opnieuw het punt "bMIF" in het menu.
17. Bevestig de selectie.
De functie is gedeactiveerd.
Het menu wordt automatisch verlaten.

Autohold-functie activeren (AHOLD)

Wanneer u de Autohold-functie activeert, wordt het meetresultaat bij iedere weegprocedure na de ontlasting van de weegschaal verder weergegeven. Het is dan niet meer nodig om bij iedere weegprocedure de Hold-functie handmatig te activeren.

AANWIJZING:

- Bij sommige modellen is deze functie in de fabriek geactiveerd. Desgewenst kunt u de functie deactiveren.
- Zodra het apparaat met een wifi-netwerk is verbonden, wordt de Autohold-functie automatisch geactiveerd. De Autohold-functie kan niet worden gedeactiveerd wanneer het apparaat met een wifi-netwerk is verbonden (zie "Wifi-verbinding inrichten (336 i)" vanaf pagina 159).

AHOLD

On

1. Selecteer het punt "AHOLD" in het menu.
2. Bevestig de selectie.
De actuele instelling wordt weergegeven.
3. Selecteer de gewenste instelling:
 - On
 - Off
4. Bevestig de selectie.
Het menu wordt automatisch verlaten.

Geluidssignalen activeren (bEEP)

U kunt instellen of er bij ieder toetsdruk en bij het bereiken van een stabiele gewichtswaarde een geluidssignaal hoorbaar is. Het laatste is van betekenis voor de functie Hold/Autohold.

bEEP

PrESS

On

AANWIJZING:

De functie "Geluidssignaal bij stabiele gewichtswaarde" is in de fabriek geactiveerd. Desgewenst kunt u deze functie deactiveren.

1. Selecteer het punt "bEEP" in het menu.
2. Bevestig de selectie.
3. Selecteer een menupunt:
 - PrESS: geluidssignaal bij toetsdruk
 - HOLD: geluidssignaal bij stabiele gewichtswaarde
4. Bevestig de selectie.
De actuele instelling wordt weergegeven.
5. Selecteer de gewenste instelling:
 - On
 - Off
6. Bevestig de selectie.
Het menu wordt automatisch verlaten.
7. Wanneer u de geluidssignalen ook voor het tweede punt wilt activeren, herhaalt u de procedure.

Instellen van de demping (FIL)

FIL

FIL 0

Met behulp van de demping (FIL = Filter) kunt u storingen bij de gewichtsbepaling (bijv. door bewegingen van de patiënt) reduceren.

1. Selecteer het punt "FIL" in het menu.
2. Bevestig de selectie.
De actuele instelling wordt weergegeven.
3. Selecteer een dempingstrap.
 - 0: geringe demping
 - 1: gemiddelde demping
 - 2: sterke demping
4. Bevestig de selectie.
Het menu wordt automatisch verlaten.

Achtergrondverlichting van het display instellen (Lcd)

Lcd

dUr

br l

U kunt de duur en de helderheid van de achtergrondverlichting van het display veranderen.

1. Selecteer het punt "Lcd" in het menu.
2. Bevestig de selectie.
3. Selecteer een menupunt:
 - dUr: Duur
 - brl: Helderheid
4. Bevestig de selectie.
De actuele instelling wordt weergegeven.
5. Selecteer de gewenste instelling:

| Funcie | Instelling |
|------------|---|
| Duur | <ul style="list-style-type: none"> • Short (ca. 15 sec.) • Long (ca. 45 sec.) • PERM (permanent) |
| Helderheid | <ul style="list-style-type: none"> • 50 % • 100 % • Off |

6. Bevestig de selectie.
Het menu wordt automatisch verlaten.

7. Wanneer u ook voor het tweede punt instellingen wilt uitvoeren, herhaalt u de procedure.

Stand-by-tijd instellen (AOff)

Tijdens de werking op batterijen blijft de weegschaal gedurende 60 seconden in de stand-by (fabrieksinstelling). Wanneer tijdens de stand-by-tijd geen gegevens worden ingevoerd plaatsvinden, schakelt de weegschaal automatisch uit. De meetresultaten worden verworpen. U kunt de stand-by-tijd aanpassen:

| Functie | Instelling |
|------------------------|---------------------------|
| Fabrieksinstelling | 60 seconden |
| Instelstap | 30 seconden |
| Minimale stand-by-tijd | 30 seconden |
| Maximale stand-by-tijd | 600 seconden (10 minuten) |

Om de stand-by-tijd aan te passen, gaat u als volgt te werk:

1. Selecteer in het menu het punt "AOff".
2. Bevestig de selectie.
De actueel ingestelde tijdsduur wordt weergegeven (hier: 600 seconden).
3. Selecteer de gewenste tijdsduur:
 - ▶ Waarde verhogen: Pijltoets **hold** indrukken
 - ▶ Waarde verlagen: Pijltoets **tare** indrukken
4. Bevestig de selectie.
Het menu wordt automatisch verlaten.



Digitale meetlat kalibreren (LCAL)

Wanneer de op het display van de meetlat weergegeven waarde afwijkt van de op de scala van de meetlat weergegeven waarde, stelt u de meetlat af:

1. zet de meetlat handmatig op 50 cm.
2. Vergelijk de lengte met de weergave op het display van de meetlat.
3. Wanneer op het display een andere waarde wordt weergegeven, selecteert u in het menu het punt "LCAL".
4. Bevestig de selectie.
De kalibreerlengte van 50 cm wordt weergegeven.
5. Bevestig de selectie.
De meetlat is gekalibreerd.
Het menu wordt automatisch verlaten.

Lengte-eenheid en -indeling van de digitale meetlat omschakelen (LUnIT)

U kunt de eenheid selecteren waarin de lichaamslengte op het display van de meetlat wordt weergegeven. Voor de eenheid cm kunt u bovendien de display-indeling instellen.

AANWIJZING:

Let op de nationaal geldende regelingen over de meeteenheden.

1. Selecteer in het menu het punt "LUnIT".
2. Bevestig de selectie.
De actuele instelling wordt weergegeven.
3. Selecteer de gewenste instelling:
 - 0,1 cm
 - 0,5 cm
 - 1 cm
 - inch
4. Bevestig de selectie.
Het menu wordt automatisch verlaten.



Fabrieksinstellingen herstellen (rESeT)

Voor de volgende functies kunt u de fabrieksinstellingen herstellen:

| Functie | Fabrieksinstelling |
|---|--------------------|
| Gewichtseenheid | kg |
| Lengte-eenheid | cm |
| Autohold (AHOLd) | modelafhankelijk |
| Geluidssignaal (PrESS) | off |
| Geluidssignaal (HoLd) | on |
| Demping (FIL) | 0 |
| Stand-by-tijd tot automatische uitschakeling (AOff) | 60 seconden |



1. Selecteer het punt "rESeT" in het menu.
2. Bevestig de selectie.
Het menu wordt automatisch verlaten.
3. Schakel de weegschaal uit.
De fabrieksinstellingen worden weer hersteld en zijn beschikbaar wanneer de weegschaal weer wordt ingeschakeld.

AANWIJZING:

Wanneer u de fabrieksinstellingen herstelt, blijven de wifi-instellingen behouden. Om de wifi-instellingen terug te zetten, gaat u te werk zoals beschreven in paragraaf "Wifi-instellingen terugzetten (rESeT) (336 i)" op pagina 169.

Wifi-instellingen terugzetten (rESeT) (336 i)

Voor elke nieuwe configuratie moet u eerst de wifi-instellingen terugzetten. Daarbij wordt de volgende informatie gewist:

- Netwerkn naam (SSID)
- Netwerksleutel

AANWIJZING:

Wanneer u de wifi-instellingen terugzet, worden automatisch ook de fabrieksinstellingen van de weegschaal hersteld.



1. Selecteer het punt "rESeT" in het menu.
2. Druk op de bevestigen-toets tot een geluidssignaal klinkt.
De wifi-instellingen zijn teruggezet.
3. Richt een nieuwe wifi-verbinding in zoals beschreven in paragraaf "Apparaat met wifi-netwerk verbinden (WPS)" op pagina 159 of "Apparaat met wifi-netwerk verbinden (seca connect 103)" op pagina 160.

6. HYGIËNISCHE VOORBEREIDING



WAARSCHUWING!

Elektrische schok

Het apparaat is niet stroomloos wanneer de starttoets werd ingedrukt en het display uitgaat. Bij de toepassing van vloeistoffen op het apparaat kan er een elektrische schok ontstaan.

- ▶ Controleer voor ieder hygiënische voorbereiding of het apparaat uitgeschakeld is.
- ▶ Trek voor iedere hygiënische voorbereiding de stekker uit het stopcontact.
- ▶ Haal voor iedere hygiënische voorbereiding de accu uit het apparaat (voor zover aanwezig en technisch voorzien).
- ▶ Zorg ervoor dat er geen vloeistoffen in het apparaat binnendringen.



VOORZICHTIG!

Schade aan het apparaat

Ongeschikte reinigings- en desinfectiemiddelen kunnen de gevoelige oppervlakken van het apparaat beschadigen.

- ▶ Gebruik uitsluitend chloor- en alcoholvrije desinfectiemiddelen die expliciet geschikt zijn voor plexiglas en andere gevoelige oppervlakken (werkzame stof: bijv. quaternaire ammoniumverbindingen).
- ▶ Gebruik geen scherpe of schurende reinigingsmiddelen.
- ▶ Gebruik geen organische oplosmiddelen (bijv. spiritus of benzine).

6.1 Reiniging

- ▶ Reinig de oppervlakken van het apparaat desgewenst met een zachte doek die u heeft vochtig gemaakt met een beetje zeepsop.

6.2 Desinfectie

Weegschaal

1. Controleer uw desinfectiemiddel geschikt is voor gevoelige oppervlakken en plexiglas (werkzame stof: bijv. quaternaire ammoniumverbindingen).
2. Neem de gebruiksaanwijzing van het desinfectiemiddel in acht.
3. Desinfecteer het apparaat:
 - ▶ Zachte doek licht bevochtigen met desinfectiemiddel en apparaat daarmee afnemen.
 - ▶ Termijnen in acht nemen, zie tabel.

| Termijn | Component |
|--------------------|--|
| Voor iedere meting | Schaal |
| Na iedere meting | Schaal |
| Indien gewenst | Display-, bedieningselementen, behuizing |

Meetlat (indien aanwezig)

1. Controleer uw desinfectiemiddel geschikt is voor gevoelige oppervlakken en plexiglas (werkzame stof: bijv. quaternaire ammoniumverbindingen).
2. Neem de gebruiksaanwijzing van het desinfectiemiddel in acht.
3. Desinfecteer het apparaat:
 - ▶ Zachte doek vochtig maken met desinfectiemiddel en het apparaat daarmee afvegen.
 - ▶ Let op de termijnen, zie tabel.

| Termijn | Component |
|--------------------|---|
| Voor iedere meting | Hoofdaanslag, voetaanslag |
| Na iedere meting | Hoofdaanslag, voetaanslag |
| Indien gewenst | <ul style="list-style-type: none">• Bedieningselementen• Behuizing• Meetlat met scala |

6.3 Sterilisatie

De sterilisatie van het apparaat is niet toegestaan.

7. FUNCTIECONTROLE

- ▶ Voer voor ieder gebruik een functiecontrole uit.

Tot een volledige functiecontrole behoren:

- visuele controle op mechanische beschadiging
- controle van uitrichten van het apparaat
- visuele en functiecontrole van de weergave-elementen
- functiecontrole van alle in het hoofdstuk “Overzicht” weergegeven bedieningselementen.
- functiecontrole van de optionele accessoires

Indien u bij de functiecontrole fouten of afwijkingen vaststelt, dient u eerst te proberen de fout met behulp van het hoofdstuk “Wat te doen, wanneer...?” in dit document te verhelpen.



VOORZICHTIG! **Letsel van personen**

Indien u bij de functiecontrole fouten of afwijkingen vaststelt die niet met behulp van het hoofdstuk “Wat te doen, wanneer...?” in dit document verholpen kunnen worden, mag u het apparaat niet gebruiken.

- ▶ Laat het apparaat door de seca Service of door een geautoriseerde servicepartner repareren.
- ▶ Let op de paragraaf “Onderhoud/ljking” in dit document.

8. WAT TE DOEN, WANNEER...

8.1 Storingen en het verhelpen ervan

| Storing | Oorzaak/Verhelpen |
|---|---|
| ... bij belasting geen gewichtswaergave verschijnt? | Het apparaat heeft geen stroomvoorziening. - Controleer of de weegschaal ingeschakeld is - Controleer of de batterijen zijn geplaatst (apparaat met werking op batterijen) - Controleer of de netvoorziening is gemaakt (apparaten met werking op het stroomnet) |
| ... voor het wegen niet 0.000 verschijnt? | De weegschaal werd voor het inschakelen belast. - Weegschaal ontlasten - Weegschaal uit- en opnieuw inschakelen |
| ... een segment continu of helemaal niet wordt weergegeven? | De overeenkomstige plaats heeft een fout. - seca Service op de hoogte brengen |
| ... de weergave  verschijnt? | Spanning van de batterijen wordt minder. - Batterijen vervangen |
| ... de weergave bAtt verschijnt? | De batterijen zijn leeg. - Batterijen vervangen |
| ... de weergave StOP verschijnt? | De maximum last werd overschreden. - Weegschaal ontlasten |
| ... de weergave tEMP verschijnt? | De omgevingstemperatuur van het apparaat is te hoog of te laag. - Apparaat opstellen in een omgevingstemperatuur tussen +10 °C en +40 °C. - Ca. 15 minuten wachten tot het apparaat zich aan de omgevingstemperatuur heeft aangepast. |
| ... de weergave Err:11 verschijnt? | De weegschaal is te hoog of werd aan één hoek te zwaar belast. - Weegschaal ontlasten of het gewicht gelijkmatiger verdelen - Weegschaal opnieuw starten - Contact opnemen met de seca Service |

| Storing | Oorzaak/Verhelpen |
|------------------------------------|---|
| ... de weergave Err:12 verschijnt? | De weegschaal is met een te grote belasting ingeschakeld. - Weegschaal ontlasten - Weegschaal opnieuw starten |
| ... de weergave Err:16 verschijnt? | De weegschaal werd in trilling gezet, het nulpunt kon niet worden bepaald. - Weegschaal opnieuw starten |
| ... de weergave Err:32 verschijnt? | Er is een interne communicatiefout opgetreden. - Weegschaal opnieuw starten - Contact opnemen met de seca Service |

8.2 Datatransmissie (modellen met wifi-interface)

| Storing | Oorzaak/Verhelpen |
|---|--|
| ... de status-LED niet brandt? | De status-LED is defect. - Contact opnemen met de seca Service |
| ... in het rF-menu alleen het punt SYS zichtbaar is? | De wifi-interface is gedeactiveerd. Wifi-interface activeren |
| ... na oproepen van het menu het punt rF niet wordt weergegeven? | De wifi-interface van de weegschaal is defect. - Contact opnemen met de seca Service |
| ... bij het activeren van de wifi-interface de weergave noChG verschijnt? | Weegschaal in batterijmodus, in het menu rF/SYS optie On geselecteerd. - Optie PErM selecteren - Voedingseenheid gebruiken (aanbevolen) |
| ... de status-LED rood brandt? | <ul style="list-style-type: none"> • ID werd niet in het ziekenhuisinformatiesysteem (ZIS) of in de seca software gevonden (zie storing Id:Err). • Meetresultaten werden niet door het apparaat tussentijds opgeslagen. - Meting herhalen • De meetresultaten werden niet aan een ZIS of een seca software gezonden. - BMIF-functie deactiveren (zie "Verschilwaarde functie (bMIF)" op pagina 165) - Meting herhalen - Wifi-verbinding controleren |
| ... de weergave Id:Err verschijnt? | De ID van de gebruiker of van de patiënt werd niet in de ZIS of in de seca software gevonden. - Barcode van de gebruiker en de patiënt opnieuw scannen - Contact opnemen met de seca Service |
| ... de bevestigen-toets werd ingedrukt en de weergave Err:71 verschijnt? | Geen datatransmissie mogelijk, wifi-interface is gedeactiveerd. - Wifi-interface activeren (zie "Wifi-verbinding inrichten (336 i)" op pagina 159) |

8.3 Batterijen vervangen

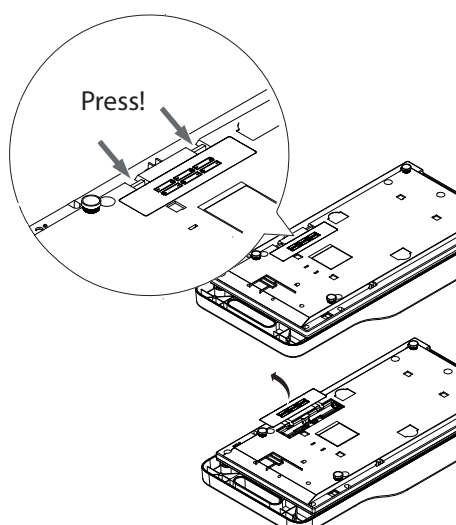

U heeft 6 Mignon batterijen, type AA, 1,5 Volt nodig. Ga als volgt te werk om de stroomvoorziening tot stand te brengen:

1. Open het batterijvak.
2. Verwijder de lege batterijen uit het batterijvak.
3. Plaats de nieuwe batterijen in het batterijvak.

AANWIJZING:

Let op de correcte poolrichting van de batterijen (markeringen op de batterijhouder). Indien de weergave **bAtt** in het display verschijnt, heeft u een van de batterijen er verkeerd om ingelegd of de batterijen zijn leeg. Wanneer de batterijen verkeerd om worden geplaatst, moeten deze onmiddellijk worden verwijderd.

4. Sluit het batterijvak.

9. ONDERHOUD/IJKING

9.1 Informatie over onderhoud en ijking

Wij adviseren u om voor de ijking van het apparaat een onderhoudsbeurt te laten uitvoeren.

OPGELET!

Foutieve metingen door onvakkundig onderhoud

- ▶ Laat onderhoud en reparaties uitsluitend door de seca Service of een geautoriseerde servicepartner uitvoeren.
- ▶ U vindt de servicepartner bij u in de buurt via www.seca.com of stuur een e-mail aan service@seca.com.

Laat volgens de nationale voorschriften een ijking door een geautoriseerde persoon uitvoeren.

Een ijking is in elk geval vereist als één of meer veiligheidsmarkeringen geschonden zijn of als de ijktellerinhoud niet overeenstemt met het getal op de geldige ijktellermarkering. Wanneer veiligheidsmarkeringen zijn geschonden, neem dan direct contact op met de seca Service.

9.2 Controle van de correcte inhoud van de ijkteller

Deze seca weegschaal is geijkt. Ijkingen mogen alleen door geautoriseerde instanties plaatsvinden. Om dit te garanderen, is de weegschaal met een ijkteller uitgerust die elke verandering van de ijktechnisch relevante data vasthoudt.

Wanneer u wilt controleren of de weegschaal volgens de voorschriften is geijkt, gaat u als volgt te werk:

1. Schakel de weegschaal eventueel uit.
2. Houd een willekeurige toets ingedrukt en start de weegschaal.



Op het display knippert enkele seconden lang de actuele inhoud van de ijksteller.



- Vergelijk de waarde op het display met het getal dat op het merkteken van de ijksteller staat vermeld.

Voor een geldige ijking moeten beide getallen overeenstemmen. Wanneer de waarde op het merkteken en de ijksteller niet overeenstemmen, moet een herijking worden uitgevoerd. Neem hiervoor contact op met uw servicepartner of de seca Service. Als de herijking heeft plaatsgevonden, wordt een nieuwe, bij-gewerkte ijkstellermarkering gebruikt om de stand van de ijksteller aan te geven. Deze markering wordt door de verantwoordelijke persoon voor het herijken met een extra zegel beveiligd. De ijkstellermarkering kan bij de seca Service worden verkregen.

10. TECHNISCHE GEGEVENS

10.1 Algemene technische gegevens

| Algemene technische gegevens | |
|--|---------------------------------------|
| Afmetingen | |
| • Diepte | 308 mm |
| • Breedte | 650 mm |
| • Hoogte | 110 mm |
| Eigen gewicht | |
| • Weegschaal zonder meetlat | ca. 3,7 kg |
| • Weegschaal met digitale meetlat seca 234 | ca. 5,2 kg |
| • Weegschaal met analoge meetlat seca 232 n | ca. 5 kg |
| Omgevingsvoorwaarden, werking | |
| • Temperatuur | +10 °C tot +40 °C / +50 °F tot 104 °F |
| • Luchtdruk | 700 - 1060 hPa |
| • Luchtvochtigheid | 30 % - 80 % niet condenserend |
| Omgevingsvoorwaarden, opslag | |
| • Temperatuur | -10 °C tot +65 °C / +14 °F tot 149 °F |
| • Luchtdruk | 700 - 1060 hPa |
| • Luchtvochtigheid | 0 % - 95 % niet condenserend |
| Omgevingsvoorwaarden, transport | |
| • Temperatuur | -10 °C tot +65 °C / +14 °F tot 149 °F |
| • Luchtdruk | 700 - 1060 hPa |
| • Luchtvochtigheid | 0 % - 95 % niet condenserend |
| Cijferhoogte | 20 mm |
| Stroomvoorziening | |
| • Netadapter (modelafhankelijk) | |
| - Voedingsspanning | 12 V |
| - maximale stroomopname | Type 500 mA |
| • Batterijen | |
| - Voedingsspanning | 9 V |
| - Batterijtype | 6 x type AA, 1,5 V |
| USB-module (modelafhankelijk) | |
| • Stroomopname van de scanner | max. 500 mA |
| Netspanning | 100 V - 240 V |
| Netfrequentie | 50 Hz - 60 Hz |

| Algemene technische gegevens | |
|--|--|
| Opgenomen stroom | |
| <ul style="list-style-type: none"> Zonder meetlat, zonder wifi-interface, zonder USB-interface, zonder achtergrondverlichting | 26 mA |
| <ul style="list-style-type: none"> Met digitale meetlat seca 234, wifi-interface geactiveerd, USB-interface geactiveerd, permanente achtergrondverlichting (helderheid: 100 %) | 240 mA |
| Maximale looptijd bij werking op batterijen | |
| <ul style="list-style-type: none"> Zonder wifi-interface, zonder USB-interface, zonder achtergrondverlichting Wifi-interface geactiveerd, USB-interface geactiveerd | ca. 60 uur Netadapter aanbevolen |
| Medisch hulpmiddel conform richtlijn 93/42/EG | Klasse I met meetfunctie |
| EN 60 601-1: | |
| <ul style="list-style-type: none"> Geïsoleerd apparaat, beschermklasse II: |  |
| <ul style="list-style-type: none"> elektromedisch apparaat, type B: |  |
| Soort bescherming | IP20 |
| Modus | Continu bedrijf |
| Interfaces (modelafhankelijk): | |
| <ul style="list-style-type: none"> Barcodescanner seca software en ziekenhuisinformatiesysteem | USB 2.0 Wifi (IEEE 802.11b/g/n/e/i) (Configuratiesoftware seca connect 103 kan in de download-zone van het apparaat www.seca.com worden gedownload) |

10.2 Weegtechnische gegevens

| Weegtechnische gegevens | |
|--|----------------------------|
| Ilking overeenkomstig richtlijn 2014/31/EU | Klasse III |
| Maximum last | |
| <ul style="list-style-type: none"> Deelweegbereik 1 Deelweegbereik 2 | 10 kg 20 kg |
| Minimum last | 100 g |
| Indeling | |
| <ul style="list-style-type: none"> Deelweegbereik 1, 0 kg - 10 kg Deelweegbereik 2, > 20 kg | 5 g 10 g |
| Tarreebereik | 10 kg |
| Precisie bij eerste ijking | |
| <ul style="list-style-type: none"> Deelweegbereik 1, 0,0 kg - 2,5 kg Deelweegbereik 1, 2,5 kg - 10 kg Deelweegbereik 2, 10 kg - 20 kg | ± 2,5 g ± 5 g ± 10 g |

10.3 Technische gegevens, lengtemeting

| Meettechnische gegevens, lengtemeting | |
|---------------------------------------|--|
| Digitale meetlat seca 234 | |
| - Meetbereik | 35 - 80 cm |
| - Indeling | 1 mm (display-indeling instelbaar: 1 mm, 5 mm, 10 mm) |
| - Precisie | ± 5 mm |
| Analoge meetlat seca 232 n | |
| - Meetbereik | 35 - 80 cm |
| - Indeling | 1 mm |
| - Precisie | ± 5 mm |

11. OPTIONELE ACCESSOIRES (336)

| Accessoires | Artikelnummer |
|---|--|
| Stroomvoorziening: <ul style="list-style-type: none">• Switchmodus netadapter: 100-240 V~ / 50-60 Hz, 12 V= / 0,5 A | 68 32 10 270 |
| Meetlatten: <ul style="list-style-type: none">• analoge meetlat seca 232 n<ul style="list-style-type: none">- cm-variant- inch-variant• digitale meetlat seca 234 | 232 1717 008 232 1817 008 234 1717 009 |
| Draagtas voor zuigelingweegschalen seca 428 | 428 0000 004 |

12. OPTIONELE ACCESSOIRES (336 i)

| Accessoires | Artikelnummer |
|---|--|
| Meetlatten: <ul style="list-style-type: none">• analoge meetlat seca 232 n<ul style="list-style-type: none">- cm-variant- inch-variant• digitale meetlat seca 234 | 232 1717 008 232 1817 008 234 1717 009 |
| Software (pc en server): <ul style="list-style-type: none">• seca connect 103 | Downloaden op www.seca.com |
| Barcodescanner | Zie aanbeveling onder www.seca.com |
| Draagtas voor zuigelingweegschalen seca 428 | 428 0000 004 |

13. RESERVEONDERDELEN (336 i)

| Reserveonderdeel | Artikelnummer |
|---|---------------|
| Stroomvoorziening: <ul style="list-style-type: none">• Switchmodus netadapter: 100-240 V~ / 50-60 Hz, 12 V= / 0,5 A | 68 32 10 270 |

14. AFVALVERWIJDERING

14.1 Afvalverwijdering van het apparaat



Werp het apparaat niet bij het huisvuil weg. Het apparaat moet als elektronisch afval worden verwijderd. Let op de desbetreffende nationale voorschriften. Voor nadere informatie kunt u contact opnemen met onze service onder:

service@seca.com

14.2 Afvalverwijdering van de batterijen



Werp lege batterijen niet bij het huisvuil weg, of deze nu schadelijke stoffen bevatten of niet. Als gebruiker bent u wettelijk verplicht batterijen en accu's via gemeentelijke inzamelplaatsen of inzamelplaatsen van de handel te verwijderen. Lever batterijen en accu's alleen in volledig ontladen toestand in.

15. GARANTIE

Voor gebreken die voortvloeien uit materiaal- of fabricagefouten geldt een garantieperiode van 2 jaar vanaf de levering. Alle beweeglijke delen zoals bijv. batterijen, kabels, voedingseenheden, accu's enz. zijn hiervan uitgesloten. Gebreken die onder de garantie vallen, worden tegen overdracht van de koopkwitantie kosteloos voor de klant verholpen. Met verdere aanspraken kan geen rekening worden gehouden. Transportkosten voor het zenden en terugsturen zijn op rekening van de klant, wanneer het apparaat zich op een andere plaats bevindt dan de woonplaats van de klant. Bij transportschade kunnen er alleen garantieaanspraken geldend worden gemaakt wanneer voor de transporten de originele verpakking wordt gebruikt en wanneer de weegschaal hierin volgens de origineel verpakte toestand werd beveiligd en bevestigd. Bewaar daarom alle verpakkingsdelen.

Er bestaat geen aanspraak op garantie wanneer het apparaat door personen werd geopend die hiervoor niet uitdrukkelijk door seca werden geautoriseerd.

Neem in geval van garantie contact op met uw seca vestiging of met de handelaar waarvan u het product heeft gekocht.

16. CONFORMITEITSVERKLARING

16.1 Voor Europa



Hiermede verklaart de seca gmbh & co. kg dat het product in overeenstemming is met de toepasbare Europese richtlijnen. De volledige verklaring van overeenkomst kunt u vinden op: www.seca.com.

16.2 Voor VS en Canada

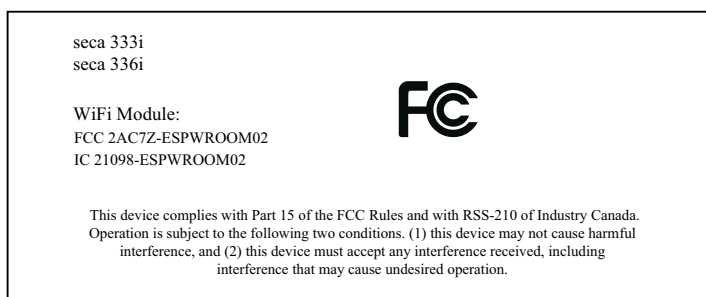

NOTE:

This device complies with Part 15 of the FCC Rules and with RSS-210 of Industry Canada. Operation is subject to the following two conditions:

- This device may not cause harmful interference.
- This device must accept any interference received, including interference that may cause undesired operation.

NOTE:

Changes or modifications made to this equipment not expressly approved by seca may void the FCC authorization to operate this equipment.

NOTE:

Radiofrequency radiation exposure information:

This equipment complies with FCC radiation exposure limits set forth for an uncontrolled environment. This equipment should be installed and operated with minimum distance of 1 m between the radiator and your body. This transmitter must not be co-located or operating in conjunction with any other antenna or transmitter.

Πίνακας περιεχομένων

| | |
|---|------------|
| 1. Περιγραφή συσκευής | 180 |
| 1.1 Προβλεπόμενη χρήση | 180 |
| Ζυγαριά | 180 |
| Σταθμός μέτρησης | 180 |
| 1.2 Περιγραφή λειτουργίας | 180 |
| Ζυγαριά | 180 |
| Διεπαφή WiFi | 180 |
| Μετρητής ύψους | 180 |
| Διεπαφή USB | |
| (μοντέλα με διεπαφή WiFi) | 180 |
| Μετάδοση δεδομένων | |
| (μοντέλα με διεπαφή WiFi) | 180 |
| 1.3 Προσόντα χρήστη | 180 |
| Διαχείριση | |
| (μοντέλα με διεπαφή WiFi) | 180 |
| Χειρισμός | 180 |
| 2. Πληροφορίες ασφάλειας | 181 |
| 2.1 Υποδείξεις ασφάλειας στις παρούσες οδηγίες | |
| χρήσης | 181 |
| 2.2 Βασικές υποδείξεις ασφάλειας | 181 |
| Χειρισμός της συσκευής | 181 |
| Αποφυγή ηλεκτροπληξίας | 182 |
| Αποφυγή τραυματισμών και λοιμώξεων | 183 |
| Αποφυγή πρόκλησης βλαβών στη συσκευή | 183 |
| Χειρισμός αποτελεσμάτων μέτρησης | 184 |
| Χειρισμός υλικού συσκευασίας | 184 |
| Χειρισμός μπαταριών και συσσωρευτών | 184 |
| 3. Επισκόπηση | 185 |
| 3.1 Στοιχεία χειρισμού | 185 |
| 3.2 Στοιχεία χειρισμού μετρητή ύψους seca 234 | |
| (προαιρετικά) | 187 |
| 3.3 Στοιχεία χειρισμού μετρητή ύψους | |
| seca 232 n (προαιρετικά) | 187 |
| 3.4 Δομή μενού (336 i) | 188 |
| 3.5 Δομή μενού (336) | 189 |
| 3.6 Σύμβολα στην οθόνη | 190 |
| 3.7 Σήμανση στη συσκευή και στην πινακίδα | |
| τύπου | 190 |
| 3.8 Σήμανση στη συσκευασία | 191 |
| 4. Συσκευή σε κατάσταση λειτουργικής | |
| ετοιμότητας | 192 |
| 4.1 Περιεχόμενα συσκευασίας (336 i) | 192 |
| 4.2 Περιεχόμενα παράδοσης (336) | 193 |
| 4.3 Τοποθέτηση και ευθυγράμμιση συσκευής | 193 |
| 4.4 Σύνδεση με την τροφοδοσία ρεύματος | 194 |
| Τοποθέτηση μπαταριών | 194 |
| 4.5 Σύνδεση σαρωτή γραμμικού κωδικού | 195 |
| 4.6 Ρύθμιση σύνδεσης WiFi (336 i) | 195 |
| Σύνδεση συσκευής με δίκτυο WiFi (WPS) | 196 |
| Σύνδεση συσκευής με δίκτυο WiFi | |
| (seca connect 103) | 196 |
| 5. Χειρισμός | 197 |
| 5.1 Ζύγισμα (χωρίς αναγνώριση γραμμικού | |
| κωδικού) | 197 |
| Έναρξη διαδικασίας ζυγίσματος | 197 |
| Ισορρόπηση απόβαρου πρόσθετου | |
| βάρους (Tare) | 197 |
| Διαρκής εμφάνιση αποτελέσματος | |
| μέτρησης (Hold) | 198 |
| Απενεργοποίηση ζυγαριάς | 198 |
| 5.2 Μέτρηση ύψους σώματος (προαιρετικά) | 199 |
| Μέτρηση με αναλογικό μετρητή ύψους | 199 |
| Μέτρηση με ψηφιακό μετρητή ύψους | 200 |
| 5.3 Μέτρηση με αναγνώριση γραμμικού κωδικού | |
| (336 i) | 200 |
| Απενεργοποίηση ζυγαριάς | 201 |
| 5.4 Περαιτέρω λειτουργίες (μενού) | 201 |
| Πλοήγηση στο μενού | 201 |
| Ενεργοποίηση λειτουργίας | |
| Autohold (AHOLD) | 203 |
| Ενεργοποίηση ηχητικών σημάτων (bEEP) | 203 |
| Ρύθμιση απόσβεσης (FIL) | 203 |
| Ρύθμιση φωτισμού φόντου οθόνης (Lcd) | 204 |
| Ρύθμιση χρόνου αναμονής (AOff) | 204 |
| Βαθμονόμηση ψηφιακού μετρητή | |
| ύψους (LCAL) | 205 |
| Μεταγωγή μονάδας ύψους και | |
| υποδιαίρεσεων ψηφιακού μετρητή ύψους | |
| (LUnit) | 205 |
| Αποκατάσταση ρυθμίσεων | |
| εργοστασίου (rESEt) | 205 |
| Επαναφορά ρυθμίσεων WiFi (rESEt) (336 i) | 206 |
| 6. Προετοιμασία υγιεινής | 206 |
| 6.1 Καθαρισμός | 206 |
| 6.2 Απολύμανση | 206 |
| Ζυγαριά | 206 |
| Μετρητής ύψους (εφόσον υπάρχει) | 207 |
| 6.3 Αποστείρωση | 207 |
| 7. Έλεγχος λειτουργίας | 207 |
| 8. Τι κάνετε εάν.... | 208 |
| 8.1 Βλάβες και αντιμετώπιση αυτών | 208 |
| 8.2 Μετάδοση δεδομένων (μοντέλα με διεπαφή | |
| WiFi) | 209 |
| 8.3 Αντικαταστήστε τις μπαταρίες | 209 |
| 9. Συντήρηση/βαθμονόμηση | 210 |
| 9.1 Πληροφορίες σχετικά με συντήρηση και | |
| βαθμονόμηση | 210 |
| 9.2 Έλεγχος τιμής μετρητή βαθμονόμησης | 210 |
| 10. Τεχνικά δεδομένα | 211 |
| 10.1 Γενικά τεχνικά δεδομένα | 211 |
| 10.2 Τεχνικά δεδομένα ζυγίσματος | 212 |
| 10.3 Τεχνικά δεδομένα, μέτρηση ύψους | 212 |
| 11. Προαιρετικά εξαρτήματα (336) | 212 |
| 12. Προαιρετικά εξαρτήματα (336 i) | 213 |
| 13. Ανταλλακτικά (336 i) | 213 |
| 14. Απόσυρση | 213 |
| 14.1 Απόσυρση συσκευής | 213 |
| 14.2 Απόσυρση μπαταριών | 213 |
| 15. Εγγύηση | 213 |
| 16. Δήλωση συμμόρφωσης | 214 |
| 16.1 Για Ευρώπη | 214 |
| 16.2 Για ΗΠΑ και Καναδά | 214 |

1. Περιγραφή συσκευής

1.1 Προβλεπόμενη χρήση

Ζυγαριά Η ηλεκτρονική ζυγαριά βρεφών **seca 336/336 i** χρησιμοποιείται σύμφωνα με τις εθνικές προδιαγραφές κυρίως σε νοσοκομεία, ιατρεία και κινητές νοσηλευτικές υπηρεσίες.

Η ζυγαριά βρεφών εξυπηρετεί στο συμβατικό προσδιορισμό βάρους, στον καθορισμό της γενικής κατάστασης διατροφής και υποστηρίζει το θεράποντα ιατρό στη διάγνωση ή στην απόφασή του σχετικά με τη θεραπεία. Για την εκπόνηση διάγνωσης ακριβείας εκτός από την καταμέτρηση βάρους πρέπει ο ιατρός να διατάξει περαιτέρω εξειδικευμένες εξετάσεις και να λάβει υπόψη του τα αποτελέσματά τους.

Σταθμός μέτρησης

Σε συνδυασμό με τους προαιρετικούς μετρητές ύψους **seca 234** και **seca 232 n**, η ζυγαριά βρεφών **seca 336/336 i** χρησιμεύει ως σταθμός μέτρησης. Ο σταθμός μέτρησης εξυπηρετεί στο συμβατικό προσδιορισμό βάρους και ύψους, στον καθορισμό της γενικής κατάστασης διατροφής και υποστηρίζει το θεράποντα ιατρό στη διάγνωση ή στην απόφασή του σχετικά με τη θεραπεία. Για την εκπόνηση διάγνωσης ακριβείας εκτός από την απόκτηση των τιμών βάρους και ύψους πρέπει να ληφθούν υπόψη από τον ιατρό και περαιτέρω αποτελέσματα εξειδικευμένων εξετάσεων.

1.2 Περιγραφή λειτουργίας

Ζυγαριά Η καταμέτρηση βάρους πραγματοποιείται με τέσσερα στοιχεία ζυγίσματος. Η ζυγαριά μπορεί να μεταφερθεί με τη λαβή μεταφοράς.

Διεπαφή WiFi Το μοντέλο **seca 333 i** μπορεί να στείλει αποτελέσματα μέτρησης μέσω σύνδεσης WiFi στο πληροφοριακό σύστημα νοσοκομείου (HIS) ή σε ένα λογισμικό seca.

Μετρητής ύψους Η ζυγαριά μπορεί να μετατραπεί με αναλογικό μετρητή ύψους **seca 232 n** ή με ψηφιακό μετρητή ύψους **seca 234** σε σταθμό μέτρησης. Ο ψηφιακός μετρητής ύψους **seca 234** διαθέτει δική του οθόνη και συνδέεται μέσω βύσματος στη ζυγαριά. Τα αποτελέσματα μέτρησης μπορούν να μεταβιβαστούν στη ζυγαριά και να μεταφερθούν σε HIS μέσω WiFi.

Διεπαφή USB (μοντέλα με διεπαφή WiFi) Στη διεπαφή USB μπορεί να συνδεθεί σαρωτής γραμμικού κωδικού. Μπορείτε να αναγνωρίσετε το χρήστη και τους ασθενείς μέσω των γραμμικών κωδικών τους και να κατατάξετε τα αποτελέσματα μέτρησης σε HIS.

Μετάδοση δεδομένων (μοντέλα με διεπαφή WiFi) Η σύνδεση συσκευής με HIS μπορεί να εδραιωθεί μέσω λογισμικού διαμόρφωσης **seca connect 103**. Επίκαιρη έκδοση του λογισμικού διαμόρφωσης μπορείτε να βρείτε στο σημείο Download της συσκευής στη διεύθυνση www.seca.com.

1.3 Προσόντα χρήστη

Διαχείριση (μοντέλα με διεπαφή WiFi) Η συσκευή επιτρέπεται να ρυθμίζεται και να συνδέεται σε δίκτυο αποκλειστικά από έμπειρους χειριστές ή τεχνικούς νοσοκομείου.

Χειρισμός Η χρήση της συσκευής επιτρέπεται αποκλειστικά σε ιατρικό ειδικό προσωπικό.

2. Πληροφορίες ασφάλειας

2.1 Υποδείξεις ασφάλειας στις παρούσες οδηγίες χρήσης

 **Κίνδυνος!**
Επισημαίνει εξαιρετικά επικίνδυνη κατάσταση. Εάν δεν λάβετε υπόψη σας αυτή την υπόδειξη, θα προκληθούν σοβαροί ανεπανόρθωτοι ή θανατηφόροι τραυματισμοί.

 **Προειδοποίηση!**
Επισημαίνει εξαιρετικά επικίνδυνη κατάσταση. Εάν δεν λάβετε υπόψη σας αυτή την υπόδειξη, ενδέχεται να προκληθούν σοβαροί ανεπανόρθωτοι ή θανατηφόροι τραυματισμοί.

 **Προσοχή!**
Επισημαίνει επικίνδυνη κατάσταση. Εάν δεν λάβετε υπόψη σας αυτή την υπόδειξη, ενδέχεται να προκληθούν ελαφριοί έως μέτριοι τραυματισμοί.

Σημαντικό!
Επισημαίνει ενδεχόμενο εσφαλμένο χειρισμό της συσκευής. Εάν δεν λάβετε υπόψη σας αυτή την υπόδειξη, ενδέχεται να προκληθούν βλάβες συσκευής ή εσφαλμένα αποτελέσματα μέτρησης.

Υπόδειξη:
Περιέχει επιπλέον πληροφορίες σχετικά με τη χρήση της συσκευής.

2.2 Βασικές υποδείξεις ασφάλειας

- Χειρισμός της συσκευής**
- ▶ Τηρείτε τις υποδείξεις στις παρούσες οδηγίες χρήσης.
 - ▶ Διαφυλάξτε προσεκτικά τις οδηγίες χρήσης. Αυτές οι οδηγίες χρήσης αποτελούν αναπόσπαστο κομμάτι της συσκευής και πρέπει να είναι διαθέσιμες ανά πάσα στιγμή.

 **Κίνδυνος!**
Κίνδυνος έκρηξης
Απαγορεύεται η έκθεση της συσκευής σε περιβάλλον πλούσιο στα παρακάτω αέρια:

- Οξυγόνο
- Εύφλεκτα αναισθητικά
- Λοιπές εύφλεκτες ουσίες/μίγματα αερίων

 **Προσοχή!**
Κίνδυνος για τον ασθενή, βλάβες στη συσκευή

- ▶ Πρόσθετες συσκευές, οι οποίες συνδέονται σε ιατρικές, ηλεκτρικές συσκευές, θα πρέπει να ανταποκρίνονται αποδεδειγμένα στα αντίστοιχα πρότυπα IEC ή ISO (π.χ. IEC 60950 για συσκευές επεξεργασίας δεδομένων). Επίσης, πρέπει να ανταποκρίνονται στις διαμορφώσεις των πρότυπων απαιτήσεων για ιατρικά συστήματα (βλέπε IEC 60601-1-1 ή τμήμα 16 της 3ης έκδοσης IEC 60601-1, αντιστοίχως). Όποιος συνδέει πρόσθετες συσκευές σε ιατρικές, ηλεκτρικές συσκευές, είναι διαχειριστής και συνεπώς υπεύθυνος, ώστε το σύστημα να συμφωνεί με τις πρότυπες απαιτήσεις για τα συστήματα. Θα πρέπει να ληφθεί υπόψη ότι οι τοπικοί νόμοι έχουν

προτεραιότητα έναντι των προτύπων απαιτήσεων. Σε περίπτωση που έχετε ερωτήσεις, παρακαλούμε επικοινωνήστε με τον ειδικό έμπορο της περιοχής σας ή με την τεχνική υπηρεσία.

- ▶ Αναθέτετε σε τακτά χρονικά διαστήματα τις συντηρήσεις και τις εκβαθμονομήσεις, όπως περιγράφεται στο ανάλογο τμήμα στις οδηγίες χρήσης της συσκευής.
- ▶ Δεν επιτρέπονται οι τεχνικές τροποποιήσεις στη συσκευή. Η συσκευή δεν περιλαμβάνει εξαρτήματα, τα οποία μπορεί να συντηρήσει ο χρήστης. Αναθέστε την εκτέλεση εργασιών συντήρησης και επισκευών αποκλειστικά σε εξουσιοδοτημένο seca αντιπρόσωπο σέρβις. Τον πλησιέστερο αντιπρόσωπο σέρβις θα τον βρείτε στη διαδικτυακή πύλη www.seca.com ή αποστείλετε ηλεκτρονικό μήνυμα στη διεύθυνση service@seca.com.
- ▶ Χρησιμοποιείτε αποκλειστικά αυθεντικά αξεσουάρ και ανταλλακτικά seca. Σε διαφορετική περίπτωση η εταιρεία seca δεν αναλαμβάνει καμία ευθύνη.



Προσοχή!

Κίνδυνος για τον ασθενή, ελαττωματική λειτουργία

- ▶ Προς αποφυγή εσφαλμένων μετρήσεων ή διαταραχών κατά τη ραδιομετάδοση πρέπει να κρατάτε ελάχιστη απόσταση περ. 1 μέτρου από ηλεκτρικές, ιατρικές συσκευές, π.χ. χειρουργικές συσκευές υψηλών συχνοτήτων.
- ▶ Προς αποφυγή εσφαλμένων μετρήσεων ή διαταραχών κατά τη ραδιομετάδοση πρέπει να κρατάτε ελάχιστη απόσταση περ. 1 μέτρου από συσκευές υψηλών συχνοτήτων όπως π.χ. κινητά τηλέφωνα.
- ▶ Η πραγματική απόδοση αποστολής συσκευών υψηλής συχνότητας προϋποθέτει ελάχιστες αποστάσεις μεγαλύτερες από 1 μέτρο. Λεπτομέρειες θα βρείτε σε www.seca.com.

Αποφυγή ηλεκτροπληξίας



Προειδοποίηση!

Ηλεκτροπληξία

- ▶ Τοποθετήστε τις συσκευές, οι οποίες λειτουργούν με τροφοδοτικό, κατά τέτοιο τρόπο, ώστε η πρόσβαση στην πρίζα να είναι εύκολη και να είναι δυνατή η άμεση αποσύνδεση από το ηλεκτρικό δίκτυο.
- ▶ Βεβαιωθείτε ότι η τροφοδοσία δικτύου της περιοχής σας είναι σύμφωνη με τα στοιχεία του τροφοδοτικού σας.
- ▶ Μην αγγίζετε ποτέ το τροφοδοτικό με βρεγμένα χέρια.
- ▶ Απαγορεύεται η χρήση καλωδίου επέκτασης και πολύπριζων.
- ▶ Φροντίστε ώστε τα καλώδια να μην συνθλιβονται ή να μην καταστρέφονται από αιχμηρές ακμές.
- ▶ Φροντίστε ώστε τα καλώδια να μην έρχονται σε επαφή με υπέρθερμα αντικείμενα.
- ▶ Απαγορεύεται η λειτουργία της συσκευής σε ύψος 3000 μάνω της επιφάνειας της θάλασσας.

Αποφυγή τραυματισμών και λοιμώξεων



Προειδοποίηση!

Τραυματισμός λόγω πτώσης

Οι ζυγαριές βρεφών τοποθετούνται συνήθως σε υπερυψωμένες θέσεις εργασίας. Εάν πέσει το βρέφος από την επιφάνεια εργασίας, ενδέχεται να υποστεί σοβαρούς, ανεπανόρθωτους ή και θανατηφόρους τραυματισμούς.

- ▶ Βεβαιωθείτε ότι η συσκευή τοποθετείται σε σταθερή και επίπεδη επιφάνεια.
- ▶ Τοποθετήστε το καλώδιο σύνδεσης (εφόσον υπάρχει), με τέτοιο τρόπο, έτσι ώστε ο χρήστης να μην παραπατάει πάνω σε αυτό.
- ▶ Μην αφήνετε ποτέ τα βρέφη χωρίς επίβλεψη.



Προειδοποίηση!

Κίνδυνος μόλυνσης

- ▶ Πριν και μετά από κάθε μέτρηση, πλύνετε τα χέρια σας, ούτως ώστε να περιορίσετε τον κίνδυνο διασταυρούμενων μολύνσεων και ενδονοσοκομειακών λοιμώξεων.
- ▶ Προετοιμάζετε αναφορικά στην υγιεινή σε τακτά χρονικά διαστήματα τη συσκευή, όπως περιγράφεται στο αντίστοιχο τμήμα σε αυτό το έγγραφο.
- ▶ Βεβαιωθείτε ότι ο ασθενής δεν πάσχει από μεταδοτικές ασθένειες.
- ▶ Βεβαιωθείτε ότι ο ασθενής δεν φέρει ανοιχτές πληγές ή μολύνσεις στο δέρμα, οι οποίες ενδέχεται να έρθουν σε επαφή με τη συσκευή.

Αποφυγή πρόκλησης βλαβών στη συσκευή

Σημαντικό!

Βλάβες στη συσκευή

- ▶ Βεβαιωθείτε ότι δεν καταλήγουν επ' ουδενί υγρά στο εσωτερικό της συσκευής. Τα υγρά ενδέχεται να καταστρέψουν το ηλεκτρονικό σύστημα.
- ▶ Απενεργοποιήστε τη συσκευή, προτού αποσυνδέσετε το τροφοδοτικό από την πρίζα.
- ▶ Για συσκευές με λειτουργία δικτύου: Εάν δεν πρόκειται να χρησιμοποιήσετε τη συσκευή για μεγάλο χρονικό διάστημα, αποσυνδέστε το τροφοδοτικό από την πρίζα. Μόνο με τον τρόπο αυτό θα είσαστε βέβαιοι ότι δεν υπάρχει ρεύμα στη συσκευή.
- ▶ Για συσκευές με λειτουργία μπαταρίας ή συσσωρευτών: Εάν δεν πρόκειται να χρησιμοποιήσετε τη συσκευή για μεγάλο διάστημα, αφαιρείτε τις μπαταρίες ή τους συσσωρευτές. Μόνο με τον τρόπο αυτό θα είσαστε βέβαιοι ότι δεν υπάρχει ρεύμα στη συσκευή.
- ▶ Δεν επιτρέπεται να αφήσετε να πέσει κάτω η συσκευή.
- ▶ Δεν επιτρέπεται να εκθέτετε τη συσκευή σε ισχυρές κρούσεις ή δονήσεις.
- ▶ Σε τακτά χρονικά διαστήματα πραγματοποιείτε έλεγχο λειτουργίας, όπως περιγράφεται στο ανάλογο τμήμα του παρόντος εγγράφου. Απαγορεύεται η λειτουργία της συσκευής, όταν αυτή δεν λειτουργεί σωστά ή όταν φέρει βλάβες.
- ▶ Απαγορεύεται η έκθεση της συσκευής σε άμεση ηλιακή ακτινοβολία και φροντίζετε ώστε να μην υπάρχουν πηγές θερμότητας στο άμεσο περιβάλλον. Οι πολύ υψηλές θερμοκρασίες ενδέχεται να προκαλέσουν βλάβη στο ηλεκτρικό σύστημα.
- ▶ Αποφύγετε τις γρήγορες διακυμάνσεις θερμοκρασίας. Σε περίπτωση μεταφοράς της συσκευής σε διαδρομή, κατά την οποία η διαφορά της θερμοκρασίας θα είναι μεγαλύτερη από 20 °C, θα πρέπει να αφήσετε τη συσκευή ήρεμη για τουλάχιστον 2 ώρες προτού την

ενεργοποιήσετε. Διαφορετικά θα σχηματιστεί νερό συμπυκνώματος, το οποίο ενδέχεται να προκαλέσει βλάβη στο ηλεκτρονικό σύστημα.

- ▶ Χρησιμοποιήστε τη συσκευή αποκλειστικά κάτω από τις ενδεδειγμένες περιβαλλοντικές συνθήκες.
- ▶ Αποθηκεύστε τη συσκευή αποκλειστικά κάτω από τις ενδεδειγμένες συνθήκες αποθήκευσης.
- ▶ Χρησιμοποιήστε αποκλειστικά απολυμαντικά μέσα που δεν περιέχουν χλώριο και αλκοόλη, τα οποία είναι κατάλληλα για ακρυλικό γυαλί και άλλες ευαίσθητες επιφάνειες (δραστική ουσία: π.χ. τεταρτοταγείς ενώσεις του αμμωνίου).
- ▶ Απαγορεύεται η χρήση αιχμηρών ή λειαντικών καθαριστικών μέσων.
- ▶ Απαγορεύεται η χρήση οργανικών διαλυτών (π.χ. οινόπνευμα ή βενζίνη).

Χειρισμός αποτελεσμάτων μέτρησης

Σημαντικό!

Ασύμβατα αποτελέσματα μέτρησης

- ▶ Πριν από την ηλεκτρονική αποθήκευση των υπολογισμένων τιμών με αυτή τη συσκευή και την περαιτέρω χρήση τους (π.χ. σε λογισμικό H/Y seca ή σε σύστημα πληροφοριών νοσοκομείου), θα πρέπει να βεβαιωθείτε ότι οι τιμές μέτρησης είναι συμβατές.
- ▶ Σε περίπτωση μεταβίβασης των τιμών μέτρησης σε λογισμικό H/Y seca ή σε σύστημα πληροφοριών νοσοκομείου, βεβαιωθείτε πριν από την περαιτέρω χρήση, ότι οι τιμές μέτρησης είναι συμβατές και έχουν ανατεθεί στο σωστό ασθενή.

Χειρισμός υλικού συσκευασίας



Προειδοποίηση!

Κίνδυνος πνιγμού

Το υλικό συσκευασίας από πλαστική μεμβράνη (σακούλες) εγκυμονεί κίνδυνο πνιγμού.

- ▶ Φυλάξτε το υλικό συσκευασίας μακριά από παιδιά.
- ▶ Σε περίπτωση που το αρχικό υλικό συσκευασίας δεν είναι πλέον διαθέσιμο, χρησιμοποιήστε μόνο πλαστικές σακούλες με οπές ασφαλείας, ούτως ώστε να περιοριστεί ο κίνδυνος πνιγμού. Χρησιμοποιείτε, στο μέτρο του δυνατού, ανακυκλώσιμα υλικά.

Υπόδειξη:

Φυλάξτε το αρχικό υλικό συσκευασίας για μεταγενέστερη χρήση (π.χ. επιστροφή στο πλαίσιο συντήρησης).

Χειρισμός μπαταριών και συσσωρευτών



Προειδοποίηση!

Σωματικές βλάβες εξαιτίας ακατάλληλου χειρισμού

Οι μπαταρίες και συσσωρευτές περιέχουν επικίνδυνες ουσίες, οι οποίες σε περίπτωση ακατάλληλου χειρισμού ενδέχεται να απελευθερωθούν με έκρηξη.

- ▶ Μην προσπαθείτε να επαναφορτίσετε μπαταρίες.
- ▶ Μη ζεσταίνετε μπαταρίες/συσσωρευτές.
- ▶ Μην καίτε μπαταρίες/συσσωρευτές.
- ▶ Εάν υπερχειλίσουν οξέα, αποφεύγετε την επαφή με δέρμα, μάτια και βλεννογόνους. Ξεπλένετε το πληγέντα σημεία του σώματος με άφθονο καθαρό νερό και απευθυνθείτε αμέσως σε ιατρό.

Σημαντικό!**Βλάβες συσκευής και δυσλειτουργία εξαιτίας ακατάλληλου χειρισμού**

- ▶ Χρησιμοποιείτε αποκλειστικά τον αναφερόμενο σε αυτό το έγγραφο τύπο μπαταριών/συσσωρευτών.
- ▶ Αντικαταστήστε πάντα ταυτόχρονα όλες τις μπαταρίες/συσσωρευτές.
- ▶ Μη βραχυκυκλώνετε μπαταρίες/συσσωρευτές.
- ▶ Εάν η συσκευή δεν χρησιμοποιηθεί για μεγάλο διάστημα, αφαιρείτε τις μπαταρίες/συσσωρευτές. Έτσι αποφεύγετε την υπερχείλιση οξέων μέσα στη συσκευή.
- ▶ Σε περίπτωση εισχώρησης οξέων μέσα στη συσκευή, σταματήστε τη χρήση της. Αναθέστε τον έλεγχο και εν ανάγκη την επιδιόρθωση της συσκευής σε εξουσιοδοτημένο αντιπρόσωπο σέρβις seca.

3. Επισκόπηση

3.1 Στοιχεία χειρισμού

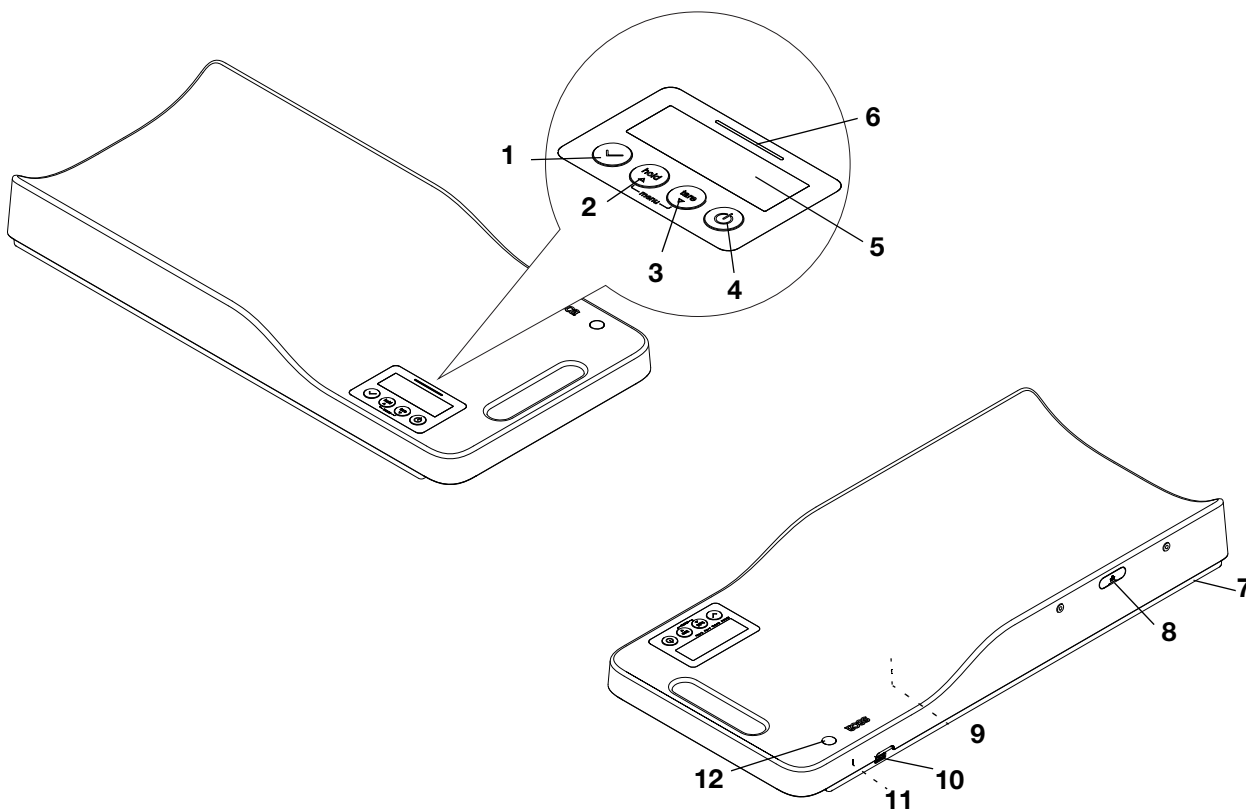

| Αρ. | Στοιχείο χειρισμού | Λειτουργία |
|-----|---|--|
| 1 |  | Πλήκτρο επιβεβαίωσης <ul style="list-style-type: none"> • Κατά τη διάρκεια ζυγίσματος (μόνο seca 336 i): <ul style="list-style-type: none"> - Αποστολή αποτελεσμάτων μέτρησης σε πληροφοριακό σύστημα νοσοκομείου (HIS) - Αποστολή αποτελεσμάτων μέτρησης σε λογισμικό seca • Στο μενού: <ul style="list-style-type: none"> - Επιβεβαίωση επιλεγμένου σημείου μενού - Ρύθμιση τιμής |

| Αρ. | Στοιχείο χειρισμού | Λειτουργία |
|-----|---|---|
| 2 |  | <p>Πλήκτρο με βέλος hold</p> <ul style="list-style-type: none"> Κατά τη διάρκεια ζυγίσματος: <ul style="list-style-type: none"> - Ενεργοποίηση λειτουργίας Hold Στο μενού: <ul style="list-style-type: none"> - Μετάβαση σε επόμενο σημείο μενού ή επιλογή επόμενης ρύθμισης |
| 3 |  | <p>Πλήκτρο με βέλος tare</p> <ul style="list-style-type: none"> Κατά τη διάρκεια ζυγίσματος: <ul style="list-style-type: none"> - Ενεργοποίηση λειτουργίας Tare Στο μενού: <ul style="list-style-type: none"> - Μετάβαση σε προηγούμενο σημείο μενού ή επιλογή προηγούμενης ρύθμισης |
| 4 |  | <p>Πλήκτρο Εκκίνηση</p> <ul style="list-style-type: none"> - Ενεργοποίηση και απενεργοποίηση συσκευής |
| 5 | Οθόνη | Στοιχείο ένδειξης για αποτελέσματα μέτρησης και για διαμόρφωση συσκευής |
| 6 | LED κατάσταση | <p>Υποδεικνύει την κατάσταση καταγραφής δεδομένων και μεταβίβασης δεδομένων (μόνο seca 336 i):</p> <ul style="list-style-type: none"> • Ανάβει σε πράσινο χρώμα: Εκκίνηση διαδικασίας αναγνώρισης ή διαδικασίας μέτρησης. • Αναβοσβήνει σε πράσινο χρώμα (περ. 5 δευτερόλεπτα): Αποστολή αποτελεσμάτων μέτρησης σε HIS (ανάλογα με τη ρύθμιση). • Ανάβει σε πράσινο χρώμα (περ. 5 δευτερόλεπτα): Επιτυχημένη αποστολή αποτελεσμάτων μέτρησης σε HIS (ανάλογα με τη ρύθμιση). • Ανάβει σε κόκκινο χρώμα (περ. 5 δευτερόλεπτα, βλέπε «Μετάδοση δεδομένων (μοντέλα με διεπαφή WiFi)» από τη σελίδα 209): <ul style="list-style-type: none"> - Το ID δεν εντοπίστηκε στο πληροφοριακό σύστημα νοσοκομείου (HIS) ή στο λογισμικό seca. - Τα αποτελέσματα μέτρησης δεν αποθηκεύτηκαν από τη συσκευή. - Τα αποτελέσματα μέτρησης δεν αποστάλθηκαν σε HIS ή σε λογισμικό seca. <p>Υπόδειξη: Στο λογισμικό διαμόρφωσης ρυθμίζονται τα δεδομένα που θα καταγράφονται και θα μεταβιβάζονται. Εάν υπάρχουν ερωτήσεις, παρακαλούμε απευθυνθείτε στο διαχειριστή σας ή στον τεχνικό νοσοκομείου.</p> |
| 7 | Βιδωτό πόδι | 4 τεμάχια, εξυπηρετούν στη ρύθμιση ακριβείας |
| 8 | Ηλεκτρική σύνδεση (με προστατευτικό καπάκι) | Εξυπηρετεί στη σύνδεση ψηφιακού μετρητή ύψους |
| 9 | Θήκη μπαταριών | Υποδοχή για μπαταρίες, τύπου AA, 1,5 Volt |
| 10 | Διεπαφή USB | Εξυπηρετεί στη σύνδεση σαρωτή γραμμικού κωδικού (μοντέλο με διεπαφή WiFi) |
| 11 | Σύνδεση δικτύου | Εξυπηρετεί στη σύνδεση του τροφοδοτικού |
| 12 | Αεροστάθμη | Δείχνει αν η συσκευή βρίσκεται σε οριζόντια θέση (βαθμονομημένα μοντέλα) |

3.2 Στοιχεία χειρισμού μετρητή ύψους seca 234 (προαιρετικά)

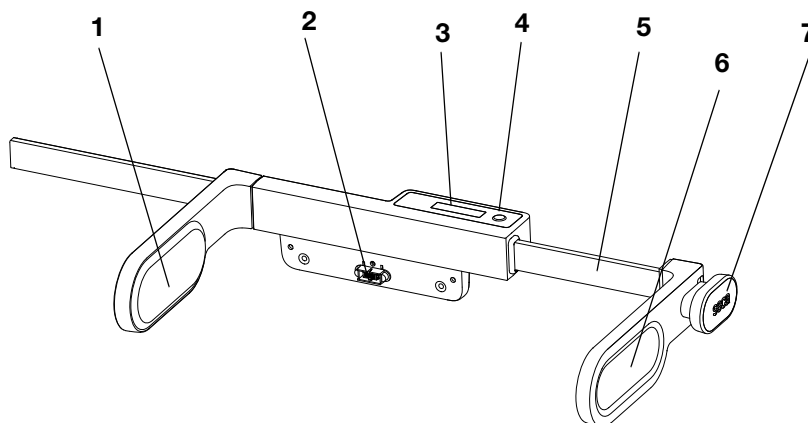

| Αρ. | Στοιχείο χειρισμού | Λειτουργία |
|-----|----------------------------|---|
| 1 | Αναστολέας κεφαλής | Εξυπηρετεί στην τοποθέτηση του βρέφους |
| 2 | Βύσμα | Εξυπηρετεί στη σύνδεση ζυγαριάς |
| 3 | Οθόνη | Στοιχείο ένδειξης για αποτελέσματα μέτρησης |
| 4 | Πλήκτρο hold | Αποστέλλει το αποτέλεσμα μέτρησης στη συνδεδεμένη ζυγαριά |
| 5 | Ράβδος μέτρησης με κλίμακα | Εξυπηρετεί στην ανάγνωση του ύψους σώματος |
| 6 | Αναστολέας ποδιών | Εξυπηρετεί στην τοποθέτηση του βρέφους |
| 7 | Λαβή | Εξυπηρετεί στη μετατόπιση αναστολέα ποδιών |

3.3 Στοιχεία χειρισμού μετρητή ύψους seca 232 η (προαιρετικά)

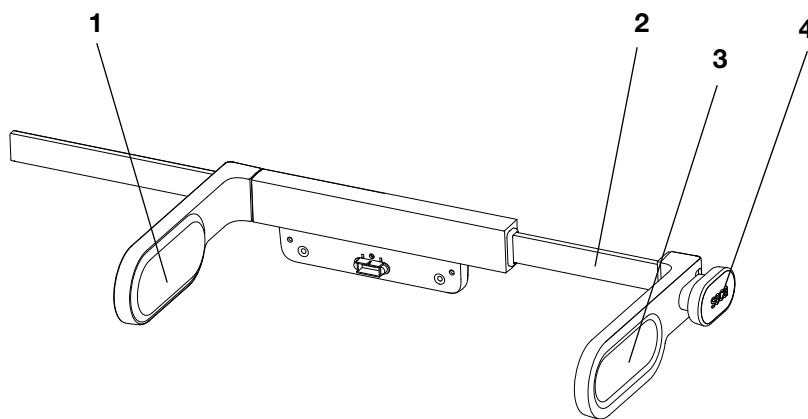

| Αρ. | Στοιχείο χειρισμού | Λειτουργία |
|-----|----------------------------|--|
| 1 | Αναστολέας κεφαλής | Εξυπηρετεί στην τοποθέτηση του βρέφους |
| 2 | Ράβδος μέτρησης με κλίμακα | Εξυπηρετεί στην ανάγνωση του ύψους σώματος |
| 3 | Αναστολέας ποδιών | Εξυπηρετεί στην τοποθέτηση του βρέφους |
| 4 | Λαβή | Εξυπηρετεί στη μετατόπιση αναστολέα ποδιών |

3.4 Δομή μενού (336 i)

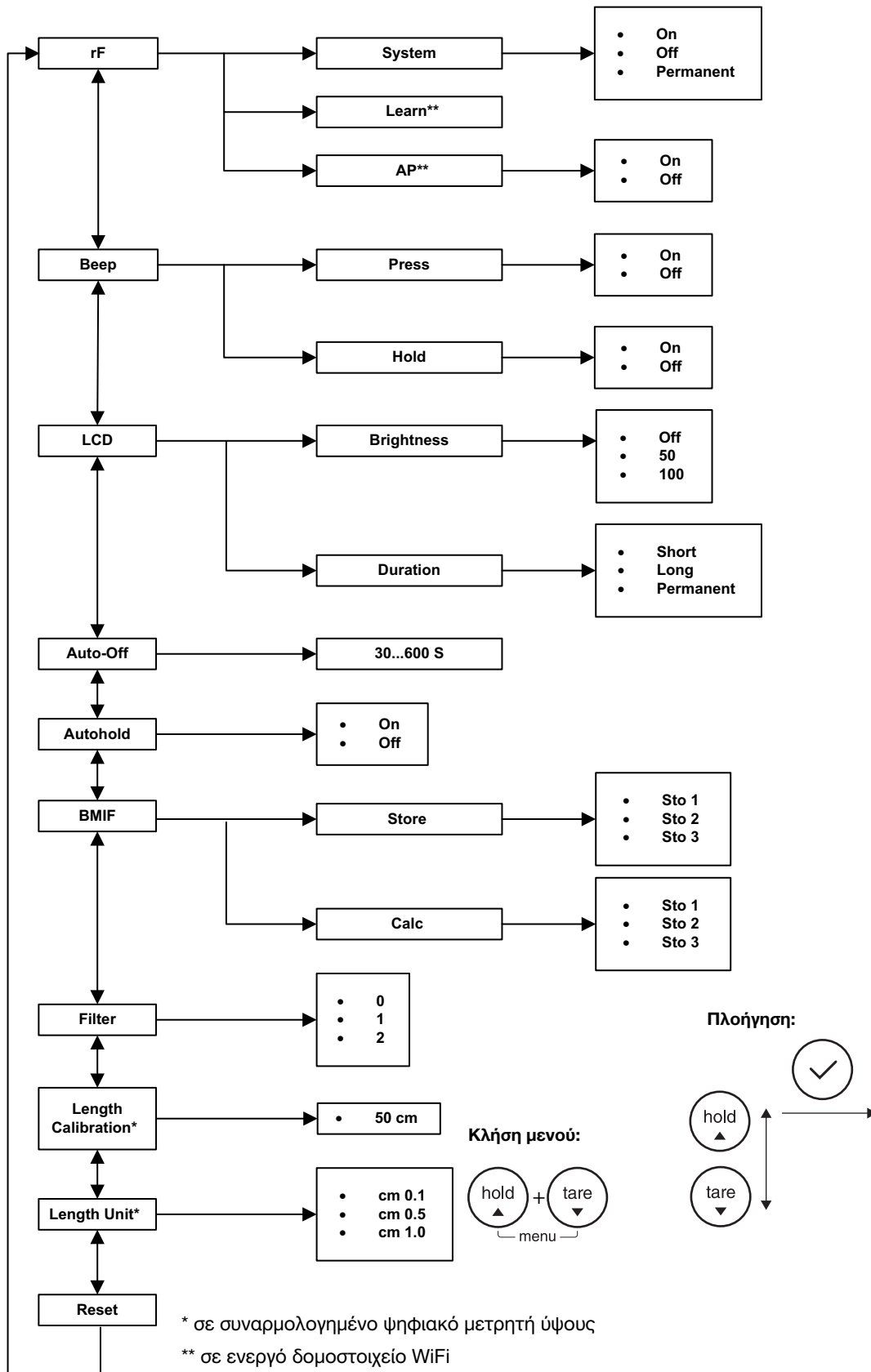

3.5 Δομή μενού (336)

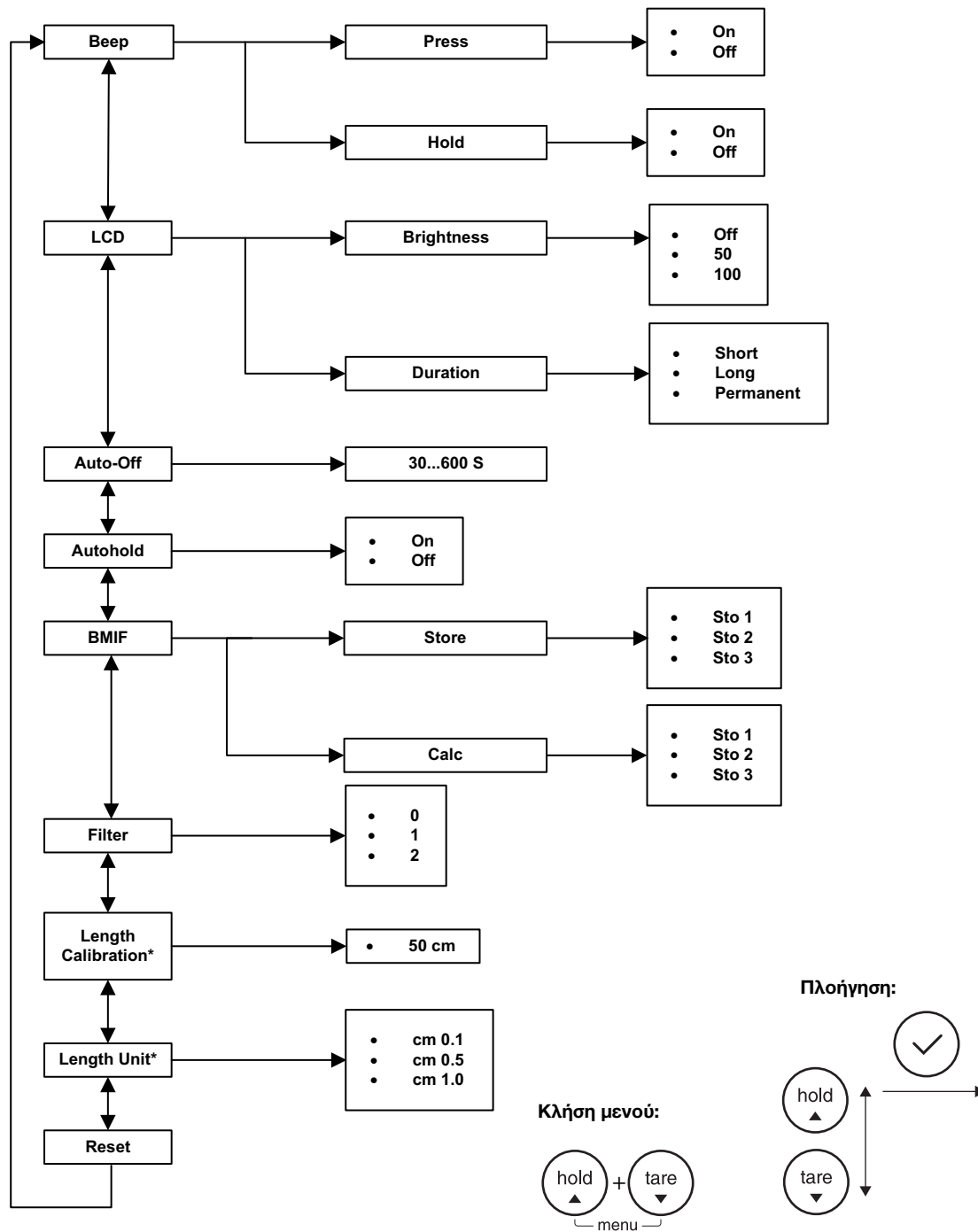

* σε συναρμολογημένο ψηφιακό μετρητή ύψους



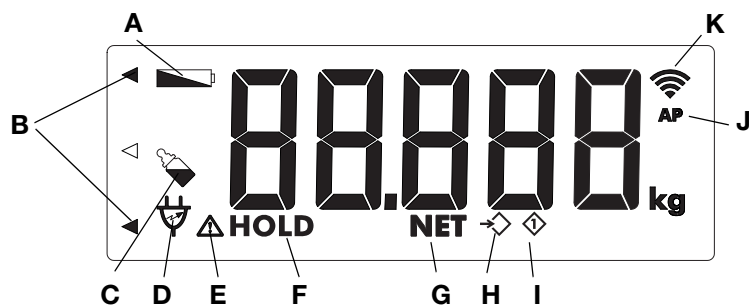







3.6 Σύμβολα στην οθόνη



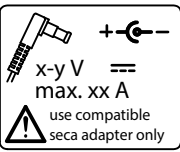



| | Σύμβολο | Σημασία |
|---|-------------|---|
| A | | Μπαταρίες είναι αδύνατες |
| B | | Αναβοσβήνει: Επιλογή θέσης αποθήκευσης (BMIF) |
| C | | Ενεργοποιημένη λειτουργία τιμής διαφοράς (BMIF) |
| D | | Λειτουργία με τροφοδοτικό |
| E | | Δεν έχει ενεργοποιηθεί ικανή λειτουργία βαθμονόμησης |
| F | HOLD | Ενεργή λειτουργία Hold |
| D | NET | Ενεργή λειτουργία Tare |
| E | | Επιλογή θέσης αποθήκευσης (λειτουργία BMIF) |
| F | | Αποτέλεσμα μέτρησης σε θέση αποθήκευσης 1 (λειτουργία BMIF) |
| G | AP | Ενεργή λειτουργία Access-Point (λειτουργία σέρβις) |
| H | | Υποδεικνύει την κατάσταση της σύνδεσης WiFi και την ένταση του πεδίου δικτύου WiFi (μοντέλα με δομοστοιχείο WiFi): <ul style="list-style-type: none"> Κατά τη ρύθμιση δικτύου WiFi: <ul style="list-style-type: none"> - Αναβοσβήνει: Σύνδεση συσκευής με Router - Ανάβει: Η συσκευή και το Router είναι συνδεδεμένα και έχει εδραιωθεί η σύνδεση WiFi Σε λειτουργία: <ul style="list-style-type: none"> - Ανάβει: Ο αριθμός των μπαρών υποδεικνύει την ένταση του πεδίου δικτύου WiFi |





3.7 Σήμανση στη συσκευή και στην πινακίδα τύπου

| Κείμενο/σύμβολο | Σημασία |
|-----------------|---|
| | Όνομα και διεύθυνση κατασκευαστή, ημερομηνία κατασκευής |
| REF | Αριθμός μοντέλου |
| SN | Αριθμός σειράς |
| Ap.Mat. | Αριθμός έκδοσης |
| ProdID | Αριθμός αναγνώρισης προϊόντος |
| MAC | Διεύθυνση MAC |
| | Λάβετε υπόψη τις οδηγίες χρήσης |
| | Ηλεκτροϊατρική συσκευή, τύπος Β |

| Κείμενο/σύμβολο | Σημασία |
|---|---|
|  | Συσκευή με προστατευτική μόνωση, κλάση προστασίας II |
| e | Τιμή σε μονάδες μάζας, η οποία χρησιμοποιείται για την ταξινόμηση και τη βαθμονόμηση ζυγαριών (βαθμονομημένα μοντέλα) |
| d | Για ηλεκτρονικές ζυγαριές: Τιμή, η οποία αναφέρει τη διαφορά μεταξύ δύο διαδοχικών τιμών ένδειξης Για μηχανικές ζυγαριές: Τιμή σε μονάδες μάζας, η οποία αναφέρει τη διαφορά μεταξύ των τιμών δύο κοντινών υποδιαίρέσεων |
|  | Ζυγαριά κατηγορίας βαθμονόμησης III σύμφωνα με οδηγία 2014/31/EE |
|  | Η συσκευή συμμορφώνεται στις οδηγίες της ΕΚ. <ul style="list-style-type: none"> • M: Σήμα συμμόρφωσης σύμφωνα με την οδηγία 2014/31/EE σχετικά με μη αυτόνομο ζύγισμα (βαθμονομημένα μοντέλα) • 16: (Παράδειγμα: 2016) Έτος, κατά το οποίο έλαβε χώρα η αξιολόγηση συμμόρφωσης και επισημάνθηκε με σήμανση ΕΚ (βαθμονομημένα μοντέλα) • 0102: Αναφερόμενη υπηρεσία μετρολογίας (βαθμονομημένα μοντέλα) • 0123: Αναφερόμενη υπηρεσία ιατρικών προϊόντων |
|  | Σύμβολο αρχής ΗΠΑ Federal Communications Commission FCC |
| FCC ID | Αριθμός έγκρισης της συσκευής στην αρχή ΗΠΑ Federal Communications Commission FCC |
| IC | Αριθμός έγκρισης της συσκευής στην αρχή Industry Canada |
|  | Πινακίδα τύπου σε υποδοχή σύνδεσης δικτύου <ul style="list-style-type: none"> • x-y V: απαραίτητη τάση τροφοδοσίας • max xx A: μέγιστη ηλεκτρική κατανάλωση •  : Λάβετε υπόψη σας την πόλωση του βύσματος συσκευής •  : Λειτουργία συσκευής με συνεχές ρεύμα |
|  | Διεπαφή USB (μοντέλα με διεπαφή WiFi) |
|  | Μην αποσύρετε τη συσκευή στα οικιακά απορρίμματα |
|  | Η συσκευή ανταποκρίνεται στις απαιτήσεις των ΗΠΑ και του Καναδά. Πιστοποίηση και έλεγχος από εργαστήριο έγκρισης (NRTL), του TÜV SÜD Product Services GmbH. |

3.8 Σήμανση στη συσκευασία

| | |
|---|--|
|  | Προστατέψτε τη συσκευή από την υγρασία |
|  | Τα βέλη υποδεικνύουν το πάνω μέρος του προϊόντος Μεταφορά και αποθήκευση σε κάθετη θέση |
|  | Εύθραυστη Μην την πετάτε ή τη ρίχνετε |
|  | Επιτρεπόμενη ελάχ. και μέγ. θερμοκρασία για μεταφορά και αποθήκευση |

| | |
|---|--|
|  | Επιτρεπόμενη ελάχ. και μέγ. υγρασία αέρα για μεταφορά και αποθήκευση |
|  | Δεν είναι αποστειρωμένο |
|  | Δεν μπορεί να επαναχρησιμοποιηθεί |
|  | Ανοίξτε τη συσκευασία εδώ |
|  | Η απόρριψη του υλικού συσκευασίας είναι δυνατή μέσω προγραμμάτων ανακύκλωσης |

4. Συσκευή σε κατάσταση λειτουργικής ετοιμότητας

4.1 Περιεχόμενα συσκευασίας (336 i)

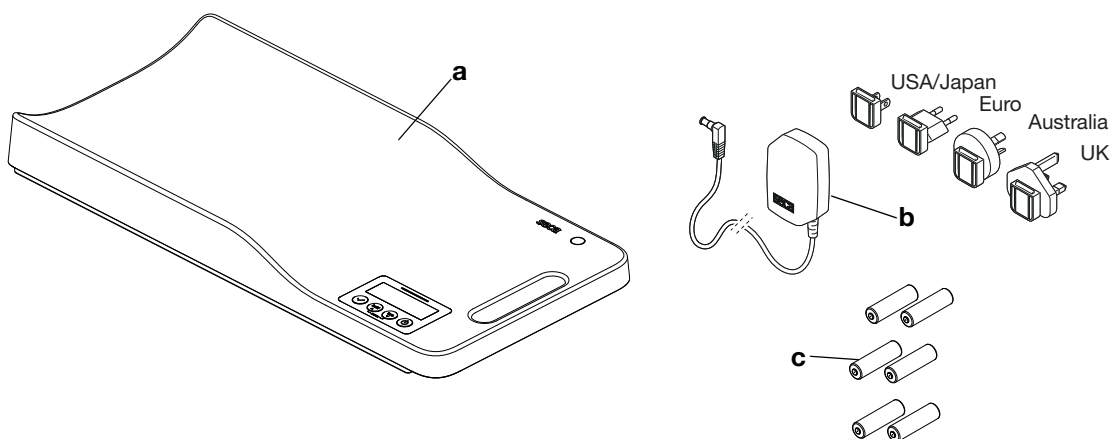

| | Εξαρτήματος | Τεμ. |
|----------|---|------|
| a | Ζυγαριά βρεφών | 1 |
| b | Τροφοδοτικό με προσαρμογείς (ανάλογα από το μοντέλο: τροφοδοτικό με βύσμα Euro) | 1 |
| c | Μπαταρίες, τύπου AA, 1,5 Volt | 6 |
| | Οδηγίες χρήσης, χωρίς απεικ. | 1 |

4.2 Περιεχόμενα παράδοσης (336)

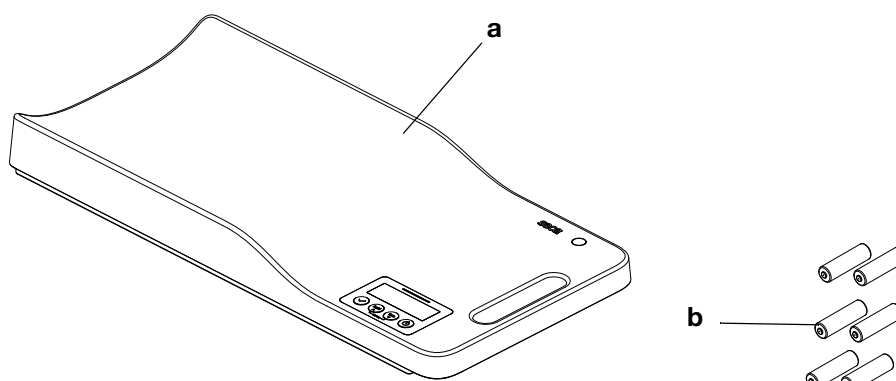

| | Εξαρτήματος | Τεμ. |
|---|-------------------------------|------|
| a | Ζυγαριά βρεφών | 1 |
| b | Μπαταρίες, τύπου AA, 1,5 Volt | 6 |
| | Οδηγίες χρήσης, χωρίς απεικ. | 1 |

4.3 Τοποθέτηση και ευθυγράμμιση συσκευής

Η ζυγαριά παραδίνεται σε πλήρως συναρμολογημένη κατάσταση.

Σημαντικό!

Εσφαλμένη μέτρηση εξαιτίας παρακαμπτήριας σύνδεσης

Εάν η ζυγαριά με το περίβλημα βρίσκεται π.χ. πάνω σε πετσέτα, δεν είναι εφικτή η σωστή μέτρηση του βάρους.

- Τοποθετήστε τη ζυγαριά έτσι ώστε να έχει αποκλειστικά επαφή με τα πόδια συσκευής με το δάπεδο.

1. Τοποθετήστε τη ζυγαριά σε σταθερή, επίπεδη επιφάνεια.

Σημαντικό!

Εσφαλμένη μέτρηση εξαιτίας εσφαλμένης ευθυγράμμισης

Η αεροστάθμη είναι πολύ ευαίσθητη. Πρόσθετα βάρη, όπως π.χ. πετσέτες, προκαλούν εσφαλμένη ευθυγράμμιση της ζυγαριάς.

- Ευθυγραμμίζετε αποκλειστικά τη ζυγαριά σε κατάσταση χωρίς φορτίο.

2. Λύστε τους τροχίσκους.
3. Ευθυγραμμίστε τη ζυγαριά περιστρέφοντας τις βίδες βάσεις.
Η φυσαλίδα της αεροστάθμης πρέπει να βρίσκεται ακριβώς στο κέντρο του κύκλου.
4. Βιδώστε σταθερά τους τροχίσκους προς τη φορά του βέλους.
Οι βίδες βάσης έχουν ασφαλίσει.

Υποδειξη:

Η ευθυγράμμιση της ζυγαριάς πρέπει να ελέγχεται και εν ανάγκη να διορθώνεται σε κάθε αλλαγή θέσης λειτουργίας.

5. Συναρμολογήστε (εφόσον υπάρχει) προαιρετικό μετρητή ύψους, με τον τρόπο που περιγράφεται στις αντίστοιχες οδηγίες συναρμολόγησης.

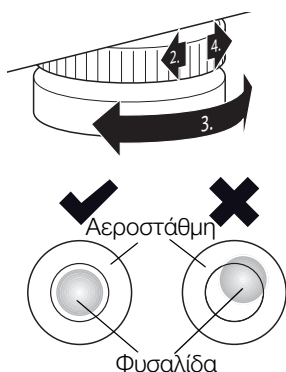

4.4 Σύνδεση με την τροφοδοσία ρεύματος

Χρησιμοποιήστε τις συνημμένες μπαταρίες για τα παρακάτω είδη λειτουργίας:

- Φορητή εφαρμογή συσκευής
- Δεν υπάρχουν ή είναι απενεργοποιημένες οι εξωτερικές διεπαφές (π.χ. WiFi, USB)

Υπόδειξη:

Εάν επιθυμείτε να χρησιμοποιήσετε την υποδοχή USB ή τη διεπαφή WiFi (ανάλογα από την έκδοση), τότε αυξάνεται κατά πολύ η ηλεκτρική κατανάλωση της συσκευής. Στην περίπτωση αυτή, λειτουργήστε τη συσκευή με το συνημμένο τροφοδοτικό.

Τοποθέτηση μπαταριών

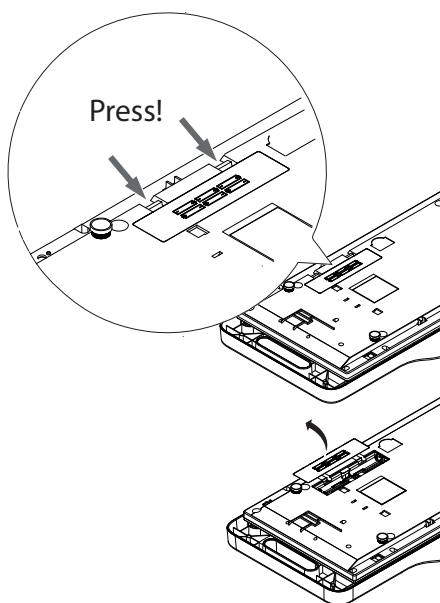

1. Ανοίξτε τη θήκη μπαταριών.
2. Τοποθετήστε τις μπαταρίες μέσα στη θήκη μπαταριών.

Υπόδειξη:

Τηρείτε τη σωστή πολικότητα των μπαταριών (σήμανση στο στήριγμα μπαταριών). Σε περίπτωση εμφάνισης της ένδειξης **bAtt** στην οθόνη, έχετε τοποθετήσει εσφαλμένα μία μπαταρία ή οι μπαταρίες είναι άδειες. Σε περίπτωση ανάποδης τοποθέτησης μπαταριών, πρέπει να τις αφαιρέσετε άμεσα.

3. Κλείστε τη θήκη μπαταριών.

Σύνδεση τροφοδοτικού

Χρησιμοποιήστε το συνημμένο τροφοδοτικό (ανάλογα από την έκδοση) για τα παρακάτω είδη λειτουργίας:

- Στατική εφαρμογή συσκευής
- Οι εξωτερικές διεπαφές (π.χ. WiFi, USB) είναι ενεργές

Υπόδειξη:

Για εκδόσεις χωρίς διεπαφή WiFi, το τροφοδοτικό περιλαμβάνεται ως εξάρτημα.

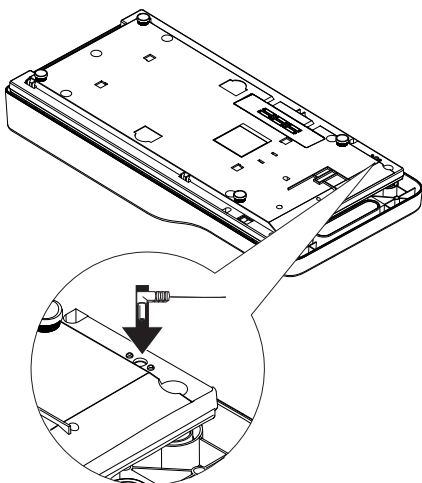
**Προειδοποίηση!****Σωματικές βλάβες και βλάβες συσκευής εξαιτίας εσφαλμένων τροφοδοτικών**

Συνηθισμένα τροφοδοτικά εμπορίου ενδέχεται να παρέχουν υψηλότερη τάση, από αυτή που αναφέρουν. Η ζυγαριά μπορεί να υπερθερμανθεί, να πιάσει φωτιά, να λιώσει ή να βραχυκυκλωθεί.

- ▶ Χρησιμοποιείτε αποκλειστικά αυθεντικά τροφοδοτικά seca με ρυθμιζόμενη τάση εξόδου 12 Volt.

1. Εισάγετε το απαραίτητο βύσμα τροφοδοσίας ρεύματος στο τροφοδοτικό.
2. Εισάγετε το βύσμα δικτύου του τροφοδοτικού στην υποδοχή της ζυγαριάς.
3. Εισάγετε το τροφοδοτικό σε ηλεκτρική πρίζα.

4.5 Σύνδεση σαρωτή γραμμικού κωδικού

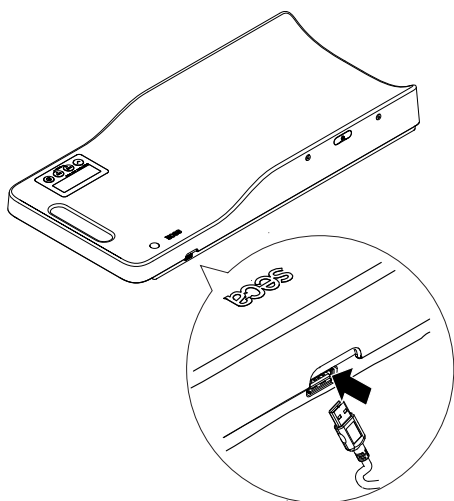

Στη διεπαφή USB (ανάλογα από την έκδοση) μπορεί να συνδεθεί σαρωτής γραμμικού κωδικού.

Με τον σαρωτή γραμμικού κωδικού, είναι δυνατή η ανάγνωση του ID ασθενούς και χρήστη (ανάλογα από τις ρυθμίσεις) και η εμφάνιση των δεδομένων ασθενούς σε HIS ή λογισμικό seca. Τα αποτελέσματα μέτρησης αντιστοιχίζονται αυτόματα στα δεδομένα ασθενούς και μπορεί να αποθηκευτούν στο HIS.

Υπόδειξη:

Εάν επιθυμείτε να χρησιμοποιήσετε την υποδοχή USB ή τη διεπαφή WiFi (ανάλογα από την έκδοση), τότε αυξάνεται κατά πολύ η ηλεκτρική κατανάλωση της συσκευής. Στην περίπτωση αυτή, λειτουργήστε τη συσκευή με το συνημμένο τροφοδοτικό.

Υπόδειξη:

Λάβετε υπόψη σας τη μέγιστη επιτρεπόμενη ηλεκτρική κατανάλωση σαρωτή γραμμικού κωδικού (βλέπε «Γενικά τεχνικά δεδομένα» από τη σελίδα 211). Κατάλογο των προτεινόμενων σαρωτών μπορείτε να βρείτε στη διεύθυνση www.seca.com.

- ▶ Συνδέστε το βύσμα USB του σαρωτή γραμμικού κωδικού στην υποδοχή USB της συσκευής.

4.6 Ρύθμιση σύνδεσης WiFi (336 i)

Ρύθμιση διεπαφής WiFi

1. Επιλέξτε το σημείο μενού «rF» (βλέπε «Πλοήγηση στο μενού» στη σελίδα 201).
2. Επιβεβαιώστε την επιλογή σας.
3. Επιλέξτε το σημείο μενού «SYS».
4. Επιβεβαιώστε την επιλογή.
Εμφανίζεται η τρέχουσα ρύθμιση.
5. Επιλέξτε την επιθυμητή ρύθμιση:

| Επιλογή | Αποτέλεσμα |
|---------|--|
| On | Η διεπαφή WiFi είναι αυτόματα ενεργή σε λειτουργία δικτύου, απενεργοποιείται αυτόματα σε λειτουργία μπαταρίας. |

| Επιλογή | Αποτέλεσμα |
|---------|--|
| Perm | Η διεπαφή WiFi παραμένει ενεργή σε λειτουργία δικτύου και μπαταρίας. |
| Off | Η διεπαφή WiFi είναι ανενεργή |

6. Επιβεβαιώστε την επιλογή σας.
Λαμβάνει χώρα αυτόματη εγκατάλειψη του μενού.



Σύνδεση συσκευής με δίκτυο WiFi (WPS)

Συνδέστε τη συσκευή σας μέσω WPS με το δίκτυο WiFi, εφόσον έχετε πρόσβαση στο Router.

Υπόδειξη:

Αμέσως μόλις η συσκευή συνδεθεί με δίκτυο WiFi, ενεργοποιείται αυτόματα η λειτουργία Autohold. Η λειτουργία Autohold δεν μπορεί να απενεργοποιηθεί, όταν η συσκευή είναι συνδεδεμένη με δίκτυο WiFi.





1. Επιλέξτε το σημείο μενού «rF» (βλέπε «Πλοήγηση στο μενού» στη σελίδα 201).
2. Ενεργοποιήστε τη λειτουργία WPS του Router σας, με τον τρόπο που περιγράφεται στις οδηγίες χρήσης του WiFi-Router.
3. Επιλέξτε το σημείο μενού «Lrn». Το σύμβολο  αναβοσβήνει. Η συσκευή συνδέεται με το Router του δικτύου WiFi. Αμέσως μόλις η συσκευή συνδεθεί με το δίκτυο WiFi, παραμένει σταθερά αναμμένο το σύμβολο .

Σύνδεση συσκευής με δίκτυο WiFi (seca connect 103)

Συνδέστε τη συσκευή σας μέσω λογισμικού seca **seca connect 103** με το δίκτυο WiFi, εάν δεν έχετε πρόσβαση στη λειτουργία WPS του Router ή εάν επιθυμείτε να συνδέσετε περισσότερες συσκευές:

Υπόδειξη:

Αμέσως μόλις η συσκευή συνδεθεί με δίκτυο WiFi, ενεργοποιείται αυτόματα η λειτουργία Autohold. Η λειτουργία Autohold δεν μπορεί να απενεργοποιηθεί, όταν η συσκευή είναι συνδεδεμένη με δίκτυο WiFi.

1. Συνδέστε τον σαρωτή γραμμικού κωδικού στη συσκευή (βλέπε «Σύνδεση σαρωτή γραμμικού κωδικού» στη σελίδα 195).
2. Καταχωρήστε τα δεδομένα στο δίκτυο WiFi στο λογισμικό **seca connect 103**, με τον τρόπο που περιγράφεται στο εγχειρίδιο διαχειριστή λογισμικού.
3. Σαρώστε τον κωδικό QR, ο οποίος αναπαράγεται στο λογισμικό. Το σύμβολο  αναβοσβήνει. Το όνομα δικτύου και ο κωδικός του δικτύου WiFi αποθηκεύονται στη συσκευή. Η συσκευή συνδέεται με το Router του δικτύου WiFi. Αμέσως μόλις η συσκευή συνδεθεί με το δίκτυο WiFi, παραμένει σταθερά αναμμένο το σύμβολο .

5. Χειρισμός

5.1 Ζύγισμα (χωρίς αναγνώριση γραμμικού κωδικού)



Προειδοποίηση!

Τραυματισμός λόγω πτώσης

Οι ζυγαριές βρεφών τοποθετούνται συνήθως σε υπερυψωμένες θέσεις εργασίας. Εάν πέσει το βρέφος από την επιφάνεια εργασίας, ενδέχεται να υποστεί σοβαρούς, ανεπανόρθωτους ή και θανατηφόρους τραυματισμούς.

- ▶ Βεβαιωθείτε ότι η συσκευή τοποθετείται σε σταθερή και επίπεδη επιφάνεια.
- ▶ Τοποθετήστε το καλώδιο σύνδεσης (εφόσον υπάρχει), με τέτοιο τρόπο, έτσι ώστε ο χρήστης να μην παραπατάει πάνω σε αυτό.
- ▶ Μην αφήνετε ποτέ τα βρέφη χωρίς επίβλεψη.

Έναρξη διαδικασίας ζυγίσματος

Σημαντικό!

Εσφαλμένη μέτρηση εξαιτίας παρακαμπτήριας σύνδεσης

Ο χειρισμός του μετρητή ύψους επηρεάζει την ένδειξη βάρους της ζυγαριάς. Το βάρος που εμφανίζεται κατά τη διάρκεια της μέτρησης ύψους δεν ανταποκρίνεται στο πραγματικό βάρος του ασθενούς.

- ▶ Βεβαιωθείτε ότι δεν αγγίζετε τη ζυγαριά κατά τη διάρκεια της καταμέτρησης βάρους.
- ▶ Διαβάστε το βάρος μόνο πριν ή μετά τη μέτρηση ύψους.

1. Βεβαιωθείτε ότι η ζυγαριά δεν καταπονείται με βάρος.
2. Πιέστε το πλήκτρο Εκκίνηση.

Όλα τα στοιχεία της οθόνης εμφανίζονται για λίγο και εν συνεχεία στην οθόνη εμφανίζεται η ένδειξη **seca**.

Η ζυγαριά είναι σε λειτουργική ετοιμότητα εφόσον εμφανιστεί την οθόνη η ένδειξη **0.000**.

Εάν η ζυγαριά λειτουργεί με τροφοδοτικό, εμφανίζεται στην ένδειξη το σύμβολο .

Εάν έχει συνδεθεί ψηφιακός μετρητής ύψους στη ζυγαριά, τότε ο μετρητής ύψους ενεργοποιείται αυτόματα (βλέπε «Μέτρηση με ψηφιακό μετρητή ύψους» από τη σελίδα 200).

Υπόδειξη:

Εάν είναι ενεργοποιημένη η λειτουργία Autohold, η τιμή βάρους εμφανίζεται αυτόματα διαρκώς (βλέπε «Ενεργοποίηση λειτουργίας Autohold (AHOLD)» στη σελίδα 203).

3. Τοποθετήστε το βρέφος στη ζυγαριά.
4. Πιέστε σύντομα το πλήκτρο βέλους **hold**.
Το βάρος εμφανίζεται διαρκώς. Εμφανίζονται το σύμβολο  (όχι ικανή λειτουργία βαθμονόμησης) και το μήνυμα «HOLD».
5. Διαβάστε το αποτέλεσμα μέτρησης.



Ισορρόπηση απόβαρου πρόσθετου βάρους (Tare)

Με τη λειτουργία TARE μπορείτε να αποφύγετε την επιρροή πρόσθετου βάρους (π.χ. πετσέτα ή πανάκι στην επιφάνεια ζυγίσματος) πάνω στο αποτέλεσμα ζυγίσματος.

Σημαντικό!

Εσφαλμένη μέτρηση εξαιτίας παρακαμπτήριας σύνδεσης

Εάν ένα πρόσθετο βάρος, π.χ. μία μεγάλη πετσέτα, ακουμπάει την επιφάνεια, πάνω στην οποία βρίσκεται η ζυγαριά, τότε δεν γίνεται σωστή μέτρηση του βάρους.

- ▶ Βεβαιωθείτε ότι τα επιπρόσθετα βάρη βρίσκονται αποκλειστικά πάνω στην επιφάνεια ζυγίσματος της ζυγαριάς.



1. Τοποθετήστε το πρόσθετο βάρος στη ζυγαριά.
2. Διατηρήστε πιεσμένο το πλήκτρο βέλους **tare**, έως ότου εμφανιστεί στην ένδειξη το μήνυμα «NET».
3. Περιμένετε έως ότου πάψει να αναβοσβήνει η ένδειξη και αντί αυτού εμφανιστεί **0.000**.
4. Τοποθετήστε το βρέφος στη ζυγαριά.
5. Διαβάστε το αποτέλεσμα μέτρησης.
Το πρόσθετο βάρος αφαιρέθηκε αυτόματα.
6. Για να απενεργοποιήσετε τη λειτουργία TARE, πιέστε το πλήκτρο βέλους **tare** έως ότου πάψει να εμφανίζεται το μήνυμα «NET» ή απενεργοποιήστε τη ζυγαριά.

Υπόδειξη:

Το μέγιστο βάρος που μπορεί να εμφανιστεί στην ένδειξη μειώνεται κατά το βάρος των ήδη τοποθετημένων αντικειμένων.

Διαρκής εμφάνιση αποτελέσματος μέτρησης (Hold)

Εάν ενεργοποιήσετε τη λειτουργία HOLD, συνεχίζει να εμφανίζεται η τιμή βάρους και μετά την ανακούφιση της ζυγαριάς. Έτσι μπορείτε να φροντίσετε πρώτα το βρέφος και μετά να σημειώσετε την τιμή βάρους.

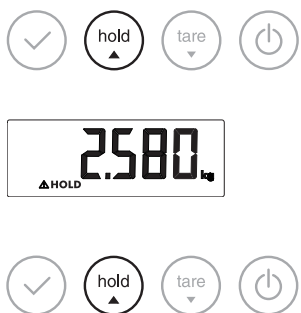

Υπόδειξη:

Εάν είναι ενεργοποιημένη η λειτουργία Autohold, η τιμή βάρους εμφανίζεται αυτόματα διαρκώς (βλέπε «Ενεργοποίηση λειτουργίας Autohold (AHOLD)» στη σελίδα 203).

1. Τοποθετήστε το βρέφος στη ζυγαριά.
2. Πιέστε σύντομα το πλήκτρο βέλους **hold**.
Η ένδειξη αναβοσβήνει έως ότου μετρηθεί σταθερό βάρος. Κατόπιν εμφανίζεται διαρκώς η τιμή βάρους. Εμφανίζονται το σύμβολο **Δ** (όχι ικανή λειτουργία βαθμονόμησης) και το μήνυμα «HOLD».
3. Για να απενεργοποιήσετε τη λειτουργία HOLD, πατήστε σύντομα το πλήκτρο βέλους **hold**.
Το σύμβολο **Δ** και το μήνυμα «HOLD» δεν εμφανίζονται πλέον. Στην ένδειξη εμφανίζεται **0.000**. Εφόσον το επιθυμείτε μπορείτε εν ανάγκη να πραγματοποιήσετε ένα ακόμα ζύγισμα.

Απενεργοποίηση ζυγαριάς



- Πιέστε το πλήκτρο Εκκίνηση.

Υπόδειξη:

Σε λειτουργία μπαταρίας, η ζυγαριά παραμένει για 60 δευτερόλεπτα σε αναμονή. Εάν κατά τη διάρκεια του χρόνου αναμονής δεν λάβουν χώρα καταχωρήσεις, απενεργοποιείται αυτόματα η ζυγαριά. Ο χρόνος αναμονής μπορεί να προσαρμοστεί (βλέπε «Ρύθμιση χρόνου αναμονής (AOff)» στη σελίδα 204).

5.2 Μέτρηση ύψους σώματος (προαιρετικά)



Προειδοποίηση!

Τραυματισμός λόγω πτώσης

Οι ζυγαριές βρεφών τοποθετούνται συνήθως σε υπερυψωμένες θέσεις εργασίας. Εάν πέσει το βρέφος από την επιφάνεια εργασίας, ενδέχεται να υποστεί σοβαρούς, ανεπανόρθωτους ή και θανατηφόρους τραυματισμούς.

- ▶ Βεβαιωθείτε ότι η συσκευή τοποθετείται σε σταθερή και επίπεδη επιφάνεια.
- ▶ Τοποθετήστε το καλώδιο σύνδεσης (εφόσον υπάρχει), με τέτοιο τρόπο, έτσι ώστε ο χρήστης να μην παραπατάει πάνω σε αυτό.
- ▶ Μην αφήνετε ποτέ τα βρέφη χωρίς επίβλεψη.



Προσοχή!

Τραυματισμός λόγω πίεσης

Τα χέρια και τα πόδια του βρέφους ενδέχεται να πιεστούν από τα κινούμενα μέρη του μετρητή ύψους.

- ▶ Κατά τη μετακίνηση του μετρητή ύψους, προσέξτε ώστε τα χέρια ή τα πόδια του βρέφους να βρίσκονται πάνω στον μετρητή ύψους.

Σημαντικό!

Εσφαλμένη μέτρηση εξαιτίας παρακαμπτήριας σύνδεσης

Ο χειρισμός του μετρητή ύψους επηρεάζει την ένδειξη βάρους της ζυγαριάς. Το βάρος που εμφανίζεται κατά τη διάρκεια της μέτρησης ύψους δεν ανταποκρίνεται στο πραγματικό βάρος του ασθενούς.

- ▶ Βεβαιωθείτε ότι δεν αγγίζετε τη ζυγαριά κατά τη διάρκεια της καταμέτρησης βάρους.
- ▶ Διαβάστε το βάρος μόνο πριν ή μετά τη μέτρηση ύψους.

Σημαντικό!

Βλάβες συσκευής εξαιτίας εσφαλμένου χειρισμού

Ο μετρητής ύψους δεν αποτελεί βοήθημα μεταφοράς. Ο μετρητής ύψους ενδέχεται να παραμορφωθεί λόγω μεγάλης καταπόνησης, να γίνει δυσκίνητος ή να αποσπαστεί από την ζυγαριά.

- ▶ Πιάστε τη ζυγαριά μόνο από τη λαβή μεταφοράς, κατά τη μεταφορά της ζυγαριάς.

Μέτρηση με αναλογικό μετρητή ύψους

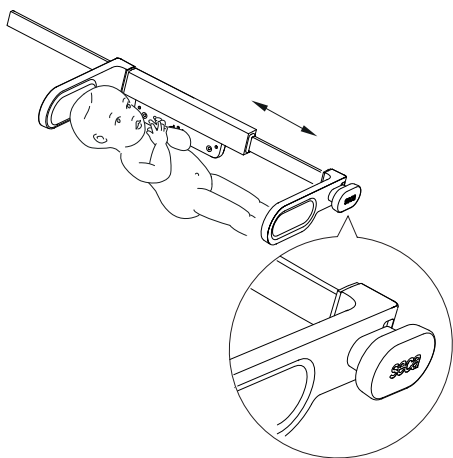

Με τον προαιρετικό αναλογικό μετρητή ύψους **seca 232 n** μπορείτε να καθορίσετε το ύψος σώματος.

1. Τοποθετήστε με τέτοιο τρόπο το βρέφος πάνω στη ζυγαριά, έτσι ώστε το κεφάλι να έρχεται σε επαφή με τον αναστολέα κεφαλής μετρητή ύψους.
2. Πιάστε τον μετρητή ύψους από τη λαβή.
3. Ωθήστε τον αναστολέα ποδιών έως τα πόδια του βρέφους.

Υπόδειξη:

Φροντίστε ώστε τα πόδια του βρέφους να είναι τεντωμένα.

4. Διαβάστε το αποτέλεσμα μέτρησης.

Σημαντικό!

Απώλεια δεδομένων

Οι τιμές που μετριοούνται αναλογικά δεν μπορούν να καταχωρηθούν στη συσκευή.

- ▶ Καταχωρήστε τις τιμές που μετριοούνται αναλογικά άμεσα στον φάκελο ασθενούς, προς αποφυγή απώλειας δεδομένων ή εσφαλμένης ταξινόμησης αποτελεσμάτων μέτρησης.

Μέτρηση με ψηφιακό μετρητή ύψους

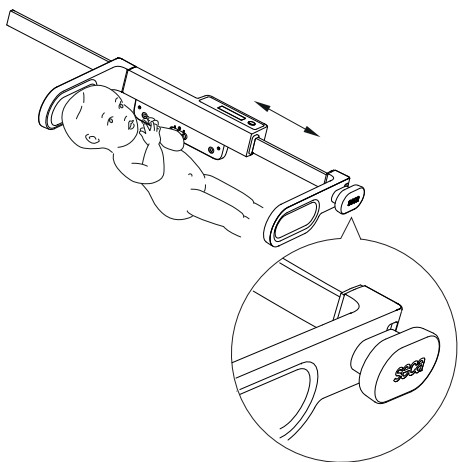

Με τον προαιρετικό μετρητή ύψους **seca 234** μπορείτε να καθορίσετε το ύψος σώματος και να το μεταβιβάσετε στη ζυγαριά.

Εάν η ζυγαριά σας έχει εξοπλιστεί με διεπαφή WiFi, μπορείτε να στείλετε το ύψος σώματος και το βάρος σε HIS ή σε λογισμικό **seca**.

1. Τοποθετήστε με τέτοιο τρόπο το βρέφος πάνω στη ζυγαριά, έτσι ώστε το κεφάλι να έρχεται σε επαφή με τον αναστολέα κεφαλής μετρητή ύψους.
2. Πιάστε τον μετρητή ύψους από τη λαβή του αναστολέα ποδιών.
3. Ωθήστε τον αναστολέα ποδιών έως τα πόδια του βρέφους.

Υπόδειξη:

Φροντίστε ώστε τα πόδια του βρέφους να είναι τεντωμένα.

4. Η τιμή μέτρησης εμφανίζεται στην οθόνη του μετρητή ύψους.
5. Πατήστε το πλήκτρο **hold** στον μετρητή ύψους.
Η τιμή μέτρησης ύψους μεταβιβάζεται στην ζυγαριά.
6. Για την αποστολή τιμών μέτρησης σε HIS ή σε λογισμικό **seca**, ενεργήστε με τον τρόπο που περιγράφεται στο τμήμα «Μέτρηση με αναγνώριση γραμμικού κωδικού (336 i)» από τη σελίδα 200.

5.3 Μέτρηση με αναγνώριση γραμμικού κωδικού (336 i)

Η διεπαφή WiFi της συσκευής συνδέει ασύρματα τη ζυγαριά με HIS ή λογισμικό **seca**.

Με σαρωτή γραμμικού κωδικού μπορείτε να καταγράψετε το ID του βρέφους ή το ID του χρήστη. Τα δεδομένα ασθενούς βρέφους εμφανίζονται στο HIS και συνδυάζονται με τα αποτελέσματα μέτρησης. Τέλος, τα αποτελέσματα μεταβιβάζονται ασύρματα στο HIS ή το λογισμικό **seca**.

Πρέπει να πληρούνται οι παρακάτω προδιαγραφές, για να μπορεί να αναγνωριστεί ο χρήστης και το βρέφος βάσει του γραμμικού κωδικού:

- Η διεπαφή WiFi της συσκευής είναι ενεργή
- Η συσκευή είναι συνδεδεμένη με HIS
- Ο σαρωτής γραμμικού κωδικού είναι συνδεδεμένος στη συσκευή

Υπόδειξη:

Λάβετε υπόψη σας τη μέγιστη επιτρεπόμενη ηλεκτρική κατανάλωση σαρωτή γραμμικού κωδικού (βλέπε «Γενικά τεχνικά δεδομένα» από τη σελίδα 211). Κατάλογο των προτεινόμενων σαρωτών μπορείτε να βρείτε στη διεύθυνση www.seca.com.

Υπόδειξη:

Λάβετε υπόψη σας το εγχειρίδιο διαχειριστή λογισμικού διαμόρφωσης και του σαρωτή γραμμικού κωδικού. Εάν έχετε ερωτήσεις, στη διάθεσή σας υπάρχει το **seca Service**.

1. Πιέστε το πλήκτρο Εκκίνηση.



Όλα τα στοιχεία της οθόνης εμφανίζονται για λίγο και εν συνεχεία στην οθόνη εμφανίζεται η ένδειξη **seca**.

Η ζυγαριά είναι σε λειτουργική ετοιμότητα εφόσον εμφανιστεί την οθόνη η ένδειξη **0.000**.

Εάν η ζυγαριά λειτουργεί με τροφοδοτικό, εμφανίζεται στην ένδειξη το σύμβολο

Εάν έχει συνδεθεί ψηφιακός μετρητής ύψους στη ζυγαριά, τότε ο μετρητής ύψους ενεργοποιείται αυτόματα (βλέπε «Μέτρηση με ψηφιακό μετρητή ύψους» από τη σελίδα 200).



2. Τοποθετήστε το βρέφος στη ζυγαριά.
Εμφανίζεται το βάρος του βρέφους.
Περιμένετε, έως ότου το LED κατάστασης να ανάψει σε πράσινο χρώμα.
3. Σαρώστε το ID χρήστη.
Το ID χρήστη σαρώθηκε με επιτυχία, όταν στην οθόνη εμφανίζεται το «Id:U».
4. Σαρώστε το ID ασθενούς του βρέφους.
Το ID ασθενούς σαρώθηκε με επιτυχία, όταν στην οθόνη εμφανίζεται το «Id:P».

Σημαντικό!**Απώλεια δεδομένων**

Εάν εντός περ. 10 λεπτών δεν λάβει χώρα καμία καταχώρηση, απορρίπτονται τα μερικά αποτελέσματα.

- Οι μετρήσεις βάρους και ύψους για βρέφος πρέπει να πραγματοποιούνται διαδοχικά.

5. Μετρήστε το ύψος σώματος βρέφους (μόνο σε συνδυασμό με **seca 234**, βλέπε «Μέτρηση με ψηφιακό μετρητή ύψους» από τη σελίδα 200).
6. Πιέστε το πλήκτρο επιβεβαίωσης, για να αποστείλετε τις τιμές μέτρησης στο HIS ή στο λογισμικό seca.
Το LED κατάστασης αναβοσβήνει σε πράσινο χρώμα (περ. 5 δευτερόλεπτα) κατά τη διάρκεια αποστολής δεδομένων.
7. Περιμένετε, έως ότου το LED κατάστασης να ανάψει σε πράσινο χρώμα. Όλες οι τιμές μέτρησης έχουν διαπιστωθεί και η αναγνώριση έχει ολοκληρωθεί.
Μετά την επιτυχημένη αποστολή των τιμών μέτρησης, σβήνει το LED κατάστασης.

Υπόδειξη:

Οι τιμές μέτρησης που αποστέλλονται εξαρτώνται από τις προρυθμίσεις του λογισμικού seca **seca connect 103**. Εάν έχετε ερωτήσεις, παρακαλούμε απευθυνθείτε στο διαχειριστή σας ή στον τεχνικό νοσοκομείου.

Απενεργοποίηση ζυγαριάς

- Πιέστε το πλήκτρο Εκκίνηση.

Υπόδειξη:

Σε λειτουργία μπαταρίας, η ζυγαριά παραμένει για 60 δευτερόλεπτα σε αναμονή. Εάν κατά τη διάρκεια του χρόνου αναμονής δεν λάβουν χώρα καταχωρήσεις, απενεργοποιείται αυτόματα η ζυγαριά. Ο χρόνος αναμονής μπορεί να προσαρμοστεί (βλέπε «Ρύθμιση χρόνου αναμονής (AOff)» στη σελίδα 204).

5.4 Περαιτέρω λειτουργίες (μενού)

Στο μενού της ζυγαριάς έχετε στη διάθεσή σας περαιτέρω λειτουργίες. Έτσι μπορείτε να διαμορφώσετε τη ζυγαριά ιδανικά για τις δικές σας συνθήκες χρήσης.

Σύνοψη της δομής μενού θα βρείτε σε «Δομή μενού (336 i)» στη σελίδα 188.

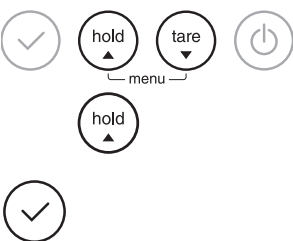
Πλοήγηση στο μενού

1. Ενεργοποιήστε τη ζυγαριά.
2. Πιέστε ταυτόχρονα και τα δύο πλήκτρα βέλους.
Στην οθόνη εμφανίζεται το τελευταία επιλεγμένο σημείο μενού.
3. Πιέστε ένα από τα πλήκτρα βέλους έως ότου εμφανιστεί στην οθόνη το επιθυμητό σημείο μενού.
4. Επιβεβαιώστε την επιλογή σας με το πλήκτρο επιβεβαίωσης.
Εμφανίζονται η τρέχουσα ρύθμιση για το σημείο μενού ή ένα υπομενού.

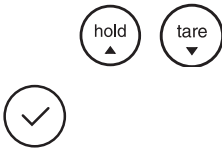

5. Για αλλαγή της ρύθμισης ή κλήση άλλου υπομενού, πιέστε ένα από τα πλήκτρα βέλους έως ότου εμφανιστεί η επιθυμητή ρύθμιση.
6. Επιβεβαιώστε τη ρύθμιση με το πλήκτρο επιβεβαίωσης. Λαμβάνει χώρα αυτόματη εγκατάλειψη του μενού.
7. Για να προβείτε σε περαιτέρω ρυθμίσεις, καλέστε εκ νέου το μενού και εκτελέστε την περιγραφόμενη διαδικασία.

Υπόδειξη:

Εάν δεν πατηθεί πλήκτρο για ορισμένα δευτερόλεπτα, το μενού εγκαταλείπεται αυτόματα.



Χρήση λειτουργίας διαφοράς (bMIF)

Με τη λειτουργία BMIF (BMIF: Breast Milk Intake Function) μπορείτε να καθορίσετε την ποσότητα τροφής, την οποία λαμβάνει ένα βρέφος κατά τη διάρκεια ενός γεύματος. Προς το σκοπό αυτό αποθηκεύετε το τρέχον βάρος. Μετά το γεύμα καλείτε πάλι το αποθηκευμένο βάρος και ζυγίζετε εκ νέου το βρέφος. Η ζυγαριά υπολογίζει τη διαφορά, δηλαδή τη ληφθείσα ποσότητα τροφής.

Υπόδειξη:

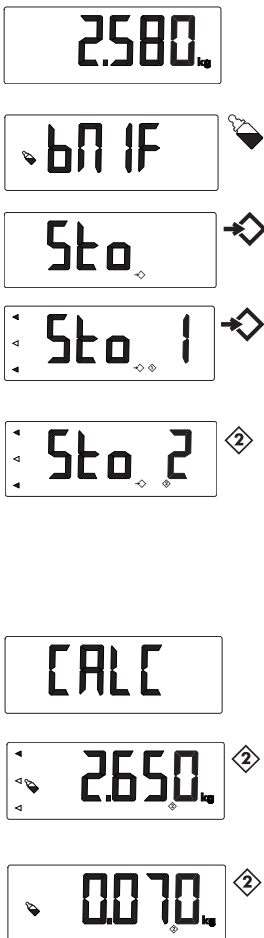
- Η διαφορά βάρους δεν συνηπολογίζεται κατά τη μετάδοση δεδομένων μέσω WiFi.
- Εάν είναι ενεργή η λειτουργία BMIF, δεν είναι δυνατή η αποστολή τιμών μέτρησης μέσω WiFi. Βεβαιωθείτε ότι η λειτουργία BMIF είναι ανενεργή, όταν επιθυμείτε να αποστείλετε τις τιμές μέτρησης μέσω WiFi (βλέπε «Μετάδοση δεδομένων (μοντέλα με διεπαφή WiFi)» στη σελίδα 209).



1. Ενεργοποιήστε τη ζυγαριά.
2. Τοποθετήστε το βρέφος στη ζυγαριά πριν από το γεύμα. Εμφανίζεται το τρέχον βάρος.
3. Επιλέξτε στο μενού το σημείο «bMIF». Εμφανίζεται το σύμβολο για τη λειτουργία BMIF.
4. Επιβεβαιώστε την επιλογή.
5. Επιλέξτε το σημείο μενού «Sto». Εμφανίζεται το σύμβολο .
6. Επιβεβαιώστε την επιλογή. Εμφανίζεται η ένδειξη «Sto 1». Εμφανίζεται το σύμβολο . Στην οθόνη αναβοσβήνουν βέλη.
7. Επιλέξτε μία από τρεις θέσεις μνήμης (εδώ: 2).
8. Επιβεβαιώστε την επιλογή σας. Η τρέχουσα τιμή βάρους αποθηκεύεται.
9. Τοποθετήστε εκ νέου το βρέφος στη ζυγαριά μετά από το γεύμα.
10. Επιλέξτε στο μενού το σημείο «bMIF».
11. Επιβεβαιώστε την επιλογή.
12. Επιλέξτε το σημείο μενού «CALC».
13. Επιβεβαιώστε την επιλογή.
14. Επιλέξτε τη θέση αποθήκευσης, στην οποία έχετε αποθηκεύσει το αρχικό βάρος του βρέφους. Στην οθόνη αναβοσβήνουν βέλη.
15. Επιβεβαιώστε την επιλογή σας. Εμφανίζεται η διαφορά βάρους, δηλαδή η ληφθείσα ποσότητα τροφής.
16. Για να απενεργοποιήσετε τη λειτουργία, επιλέξτε στο μενού εκ νέου το σημείο «bMIF».
17. Επιβεβαιώστε την επιλογή σας. Η λειτουργία απενεργοποιήθηκε. Λαμβάνει χώρα αυτόματη εγκατάλειψη του μενού.

Ενεργοποίηση λειτουργίας Autohold (AHOLD)

Εάν ενεργοποιήσετε τη λειτουργία Autohold, συνεχίζει να εμφανίζεται το αποτέλεσμα μέτρησης σε κάθε διαδικασία ζυγίσματος μετά την αφαίρεση του βάρους από τη ζυγαριά. Συνεπώς δεν είναι απαραίτητη η χειροκίνητη ενεργοποίηση της λειτουργίας διατήρησης Hold για κάθε μεμονωμένη διαδικασία ζυγίσματος.

Υπόδειξη:

- Σε μερικά μοντέλα η λειτουργία αυτή έχει ενεργοποιηθεί εργοστασιακά. Εάν το επιθυμείτε, μπορείτε να απενεργοποιήσετε τη λειτουργία.
- Αμέσως μόλις η συσκευή συνδεθεί με δίκτυο WiFi, ενεργοποιείται αυτόματα η λειτουργία Autohold. Η λειτουργία Autohold δεν μπορεί να απενεργοποιηθεί, όταν η συσκευή είναι συνδεδεμένη με δίκτυο WiFi (βλέπε «Ρύθμιση σύνδεσης WiFi (336 i)» από τη σελίδα 195).

AHOLD

On

1. Επιλέξτε στο μενού το σημείο «AHOLD».
2. Επιβεβαιώστε την επιλογή.
Εμφανίζεται η τρέχουσα ρύθμιση.
3. Επιλέξτε την επιθυμητή ρύθμιση:
 - On
 - Off
4. Επιβεβαιώστε την επιλογή σας.
Λαμβάνει χώρα αυτόματη εγκατάλειψη του μενού.

Ενεργοποίηση ηχητικών σημάτων (bEEP)

Αν το επιθυμείτε μπορείτε να ρυθμίσετε το αν επιθυμείτε με κάθε πάτημα πλήκτρου και μόλις σημειωθεί σταθερή τιμή βάρους να ηχεί ηχητικό σήμα. Το τελευταίο έχει σημασία για τη λειτουργία Hold/Autohold.

Υπόδειξη:

Η λειτουργία «Ηχητικό σήμα σε σταθερή τιμή βάρους» έχει ενεργοποιηθεί εργοστασιακά. Εάν το επιθυμείτε, μπορείτε να απενεργοποιήσετε αυτή τη λειτουργία.

bEEP

PrESS

On

1. Επιλέξτε στο μενού το σημείο «bEEP».
2. Επιβεβαιώστε την επιλογή.
3. Επιλέξτε ένα σημείο μενού:
 - PrESS: Ηχητικό σήμα με πάτημα πλήκτρου
 - HOLD: Ηχητικό σήμα σε σταθερή τιμή βάρους.
4. Επιβεβαιώστε την επιλογή σας.
Εμφανίζεται η τρέχουσα ρύθμιση.
5. Επιλέξτε την επιθυμητή ρύθμιση:
 - On
 - Off
6. Επιβεβαιώστε την επιλογή σας.
Λαμβάνει χώρα αυτόματη εγκατάλειψη του μενού.
7. Εάν επιθυμείτε την ενεργοποίηση των ηχητικών σημάτων και για τη δεύτερη λειτουργία, επαναλαμβάνετε τη διαδικασία.

Ρύθμιση απόσβεσης (FIL)

Με την απόσβεση (FIL = φίλτρο) μπορείτε να μειώσετε τις διαταραχές κατά τον καθορισμό του βάρους (π.χ. εξαιτίας κινήσεων ασθενών).

FIL

FIL 0

1. Επιλέξτε στο μενού το σημείο «FIL».
2. Επιβεβαιώστε την επιλογή.
Εμφανίζεται η τρέχουσα ρύθμιση.
3. Επιλέξτε μία βαθμίδα απόσβεσης:
 - 0: μικρή απόσβεση
 - 1: μέση απόσβεση
 - 2: μεγάλη απόσβεση
4. Επιβεβαιώστε την επιλογή.
Λαμβάνει χώρα αυτόματη εγκατάλειψη του μενού.

Ρύθμιση φωτισμού φόντου οθόνης (Lcd)

Lcd

dUr

br l

Μπορείτε να μεταβάλετε τη διάρκεια και τη φωτεινότητα του φωτισμού φόντου οθόνης.

1. Επιλέξτε στο μενού το σημείο «Lcd».
2. Επιβεβαιώστε την επιλογή.
3. Επιλέξτε ένα σημείο μενού:
 - dUr: Διάρκεια
 - brl: Φωτεινότητα
4. Επιβεβαιώστε την επιλογή σας.
Εμφανίζεται η τρέχουσα ρύθμιση.
5. Επιλέξτε την επιθυμητή ρύθμιση:

| Λειτουργία | Ρύθμιση |
|-------------|---|
| Διάρκεια | <ul style="list-style-type: none">• Short (περ. 15 δευτ.)• Long (περ. 45 δευτ.)• PErM (διαρκώς) |
| Φωτεινότητα | <ul style="list-style-type: none">• 50 %• 100 %• Off |

6. Επιβεβαιώστε την επιλογή σας.
Λαμβάνει χώρα αυτόματη εγκατάλειψη του μενού.
7. Εάν επιθυμείτε να προβείτε σε ρυθμίσεις και για τη δεύτερη λειτουργία, επαναλαμβάνετε τη διαδικασία.

Ρύθμιση χρόνου αναμονής (AOff)

Σε λειτουργία μπαταρίας, η ζυγαριά παραμένει για 60 δευτερόλεπτα σε αναμονή (εργοστασιακή ρύθμιση). Εάν κατά τη διάρκεια του χρόνου αναμονής δεν λάβουν χώρα καταχωρήσεις, απενεργοποιείται αυτόματα η ζυγαριά. Απόρριψη αποτελεσμάτων μέτρησης. Μπορείτε να προσαρμόσετε τον χρόνο αναμονής:

| Λειτουργία | Ρύθμιση |
|---------------------------|-----------------------------|
| Εργοστασιακή ρύθμιση | 60 δευτερόλεπτα |
| Βήμα ρύθμισης | 30 δευτερόλεπτα |
| Ελάχιστος χρόνος αναμονής | 30 δευτερόλεπτα |
| Μέγιστος χρόνος αναμονής | 600 δευτερόλεπτα (10 λεπτά) |

Για να προσαρμόσετε τον χρόνο αναμονής, ενεργήστε ως εξής:

1. Επιλέξτε στο μενού, το σημείο «AOff».
2. Επιβεβαιώστε την επιλογή.
Εμφανίζεται το χρονικό διάστημα που έχει ρυθμιστεί τη δεδομένη χρονική στιγμή (εδώ: 600 δευτερόλεπτα).
3. Επιλέξτε το επιθυμητό χρονικό διάστημα:
 - Αύξηση τιμής: Πιέστε το πλήκτρο βέλους **hold**
 - Μείωση τιμής: Πιέστε το πλήκτρο βέλους **tare**
4. Επιβεβαιώστε την επιλογή.
Λαμβάνει χώρα αυτόματη εγκατάλειψη του μενού.

600 5

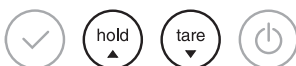

Βαθμονόμηση ψηφιακού μετρητή ύψους (LCAL)

Εάν η τιμή μετρητή ύψους που εμφανίζεται στην οθόνη διαφέρει από αυτή που εμφανίζεται στην κλίμακα του μετρητή ύψους, ρυθμίστε τον μετρητή ύψους:

1. Ρυθμίστε χειροκίνητα τον μετρητή ύψους σε 50 cm.
2. Συγκρίνετε το ύψος με την ένδειξη στην οθόνη του μετρητή ύψους.
3. Εάν στην οθόνη εμφανιστεί άλλη τιμή, επιλέξτε στο μενού το σημείο «LCAL».
4. Επιβεβαιώστε την επιλογή.
Εμφανίζεται το μήκος βαθμονόμησης 50 cm.
5. Επιβεβαιώστε την επιλογή.
Λαμβάνει χώρα βαθμονόμηση του μετρητή ύψους.
Λαμβάνει χώρα αυτόματη εγκατάλειψη του μενού.

Μεταγωγή μονάδας ύψους και υποδιαιρέσεων ψηφιακού μετρητή ύψους (LUnIT)

Μπορείτε να επιλέξετε τη μονάδα που θα εμφανίζεται το ύψος σώματος στην οθόνη του μετρητή ύψους. Για τη μονάδα cm μπορείτε να ρυθμίσετε και τις υποδιαιρέσεις οθόνης.

Υπόδειξη:

Τηρείτε τους εθνικά ισχύοντες κανονισμούς σχετικά με μονάδες μετρήσεων.

1. Επιλέξτε στο μενού το σημείο «LUnIT».
2. Επιβεβαιώστε την επιλογή.
Εμφανίζεται η τρέχουσα ρύθμιση.
3. Επιλέξτε την επιθυμητή ρύθμιση:
 - 0,1 cm
 - 0,5 cm
 - 1 cm
 - inch
4. Επιβεβαιώστε την επιλογή.

Λαμβάνει χώρα αυτόματη εγκατάλειψη του μενού.

Αποκατάσταση ρυθμίσεων εργοστασίου (rESEt)

Για τις ακόλουθες λειτουργίες μπορείτε να αποκαταστήσετε τις εργοστασιακές ρυθμίσεις:

| Λειτουργία | Εργοστασιακή ρύθμιση |
|--|-----------------------|
| Μονάδα βάρους | kg |
| Μονάδα ύψους | cm |
| Αυτόματη διατήρηση (AHOLD) | ανάλογα με το μοντέλο |
| Ηχητικό σήμα (PrESS) | off |
| Ηχητικό σήμα (HoLd) | on |
| Απόσβεση (FIL) | 0 |
| Χρόνος αναμονής έως την αυτόματη απενεργοποίηση (AOFF) | 60 δευτερόλεπτα |

1. Επιλέξτε στο μενού το σημείο «rESEt».
2. Επιβεβαιώστε την επιλογή.
Λαμβάνει χώρα αυτόματη εγκατάλειψη του μενού.
3. Απενεργοποιήστε τη ζυγαριά.
Γίνεται πάλι αποκατάσταση των ρυθμίσεων εργοστασίου και είναι διαθέσιμες μόλις ενεργοποιηθεί εκ νέου η ζυγαριά.

Υπόδειξη:

Εάν επιθυμείτε να επαναφέρετε τις εργοστασιακές ρυθμίσεις, διατηρούνται οι ρυθμίσεις WiFi. Για την επαναφορά των ρυθμίσεων WiFi, ενεργήστε με τον τρόπο που περιγράφεται στο τμήμα «Επαναφορά ρυθμίσεων WiFi (rESEt) (336 i)» στη σελίδα 206.

LUnIT

CM 0.5

Inch

rESEt

Επαναφορά ρυθμίσεων WiFi (rESEt) (336 i)

Πριν από κάθε νέα διαμόρφωση, πρέπει να επαναφέρετε εν συνεχεία τις ρυθμίσεις WiFi. Στο πλαίσιο αυτό, διαγράφονται οι παρακάτω πληροφορίες:

- Όνομα δικτύου (SSID)
- Κωδικός δικτύου

Υπόδειξη:

Σε περίπτωση επαναφοράς των ρυθμίσεων WiFi, επαναφέρονται αυτόματα και οι εργοστασιακές ρυθμίσεις της ζυγαριάς.



1. Επιλέξτε στο μενού το σημείο «rESEt».
2. Πιέστε το πλήκτρο επιβεβαίωσης, έως ότου ακουστεί ένα ηχητικό σήμα. Έχει ολοκληρωθεί η επαναφορά των ρυθμίσεων WiFi.
3. Ρυθμίστε νέα σύνδεση WiFi, με τον τρόπο που περιγράφεται στο τμήμα «Σύνδεση συσκευής με δίκτυο WiFi (WPS)» στη σελίδα 196 ή «Σύνδεση συσκευής με δίκτυο WiFi (seca connect 103)» στη σελίδα 196.

6. Προετοιμασία υγιεινής



Προειδοποίηση! Ηλεκτροπληξία

Η συσκευή έχει ρεύμα, κατά το πάτημα του πλήκτρου Εκκίνηση και το σβήσιμο της οθόνης. Κατά τη χρήση υγρών στη συσκευή ενδέχεται να προκληθεί ηλεκτροπληξία.

- ▶ Βεβαιωθείτε ότι η συσκευή είναι απενεργοποιημένη, πριν από κάθε προετοιμασία υγιεινής.
- ▶ Αποσυνδέστε το βύσμα δικτύου πριν από κάθε προετοιμασία υγιεινής.
- ▶ Αφαιρείτε το συσσωρευτή πριν από την προετοιμασία υγιεινής από τη συσκευή (εφόσον υπάρχει και προβλέπεται τεχνικά).
- ▶ Βεβαιωθείτε ότι δεν καταλήγουν υγρά μέσα στη συσκευή.



Προσοχή! Βλάβες στη συσκευή

Τα ακατάλληλα καθαριστικά μέσα και μέσα απολύμανσης ενδέχεται να επιφέρουν βλάβες στις ευαίσθητες επιφάνειες της συσκευής.

- ▶ Χρησιμοποιήστε αποκλειστικά απολυμαντικά μέσα που δεν περιέχουν χλώριο και αλκοόλη, τα οποία είναι κατάλληλα για ακρυλικό γυαλί και άλλες ευαίσθητες επιφάνειες (δραστική ουσία: π.χ. τεταρτοταγείς ενώσεις του αμμωνίου).
- ▶ Απαγορεύεται η χρήση αιχμηρών ή λειαντικών καθαριστικών μέσων.
- ▶ Απαγορεύεται η χρήση οργανικών διαλυτών (π.χ. οινόπνευμα ή βενζίνη).

6.1 Καθαρισμός

- ▶ Καθαρίστε τις επιφάνειες της συσκευής, εφόσον χρειαστεί, με ένα μαλακό πανί, το οποίο έχετε υγράνει σε ήπια σαπουνάδα.

6.2 Απολύμανση

Ζυγαριά

1. Βεβαιωθείτε ότι το απολυμαντικό μέσο είναι κατάλληλο για ευαίσθητες επιφάνειες και ακρυλικό γυαλί (δραστική ουσία: π.χ. τεταρτοταγείς ενώσεις του αμμωνίου).
2. Λάβετε υπόψη σας τις οδηγίες χρήσης του απολυμαντικού μέσου.

3. Απολυμάνετε τη συσκευή:
- ▶ Νοτίστε ένα μαλακό πανί με απολυμαντικό μέσο και σκουπίστε τη συσκευή.
 - ▶ Λάβετε υπόψη σας τις προθεσμίες, βλέπε πίνακα.

| Προθεσμία | Εξαρτήματα |
|------------------------------|---|
| Πριν από κάθε μέτρηση | Λεκάνη |
| Μετά από κάθε μέτρηση | Λεκάνη |
| Σύμφωνα με τις ανάγκες | Στοιχεία ένδειξης, χειρισμού, περίβλημα |

Μετρητής ύψους (εφόσον υπάρχει)

1. Βεβαιωθείτε ότι το απολυμαντικό μέσο είναι κατάλληλο για ευαίσθητες επιφάνειες και ακρυλικό γυαλί (δραστική ουσία: π.χ. τεταρτοταγείς ενώσεις του αμμωνίου).
2. Λάβετε υπόψη σας τις οδηγίες χρήσης του απολυμαντικού μέσου.
3. Απολυμάνετε τη συσκευή:
 - ▶ Νοτίστε ένα μαλακό πανί με απολυμαντικό μέσο και σκουπίστε τη συσκευή.
 - ▶ Λάβετε υπόψη σας τις προθεσμίες, βλέπε πίνακα.

| Προθεσμία | Εξαρτήματα |
|------------------------------|--|
| Πριν από κάθε μέτρηση | Αναστολέας κεφαλής, αναστολέας ποδιών |
| Μετά από κάθε μέτρηση | Αναστολέας κεφαλής, αναστολέας ποδιών |
| Σύμφωνα με τις ανάγκες | <ul style="list-style-type: none"> • χειρισμού • Περίβλημα • Ράβδος μέτρησης με κλίμακα |

6.3 Αποστείρωση

Απαγορεύεται η αποστείρωση της συσκευής.

7. Έλεγχος λειτουργίας

- ▶ Πριν από κάθε εφαρμογή, πραγματοποιήστε έναν έλεγχο λειτουργίας.
- Στο πλαίσιο ενός πλήρους ελέγχου λειτουργίας συγκαταλέγεται:
- Οπτικός έλεγχος για μηχανική βλάβη
 - Έλεγχος ευθυγράμμισης της συσκευής
 - Οπτικός και λειτουργικός έλεγχος στοιχείων ένδειξης
 - Έλεγχος λειτουργίας όλων των στοιχείων χειρισμού που αναφέρονται στο κεφάλαιο «Επισκόπηση»
 - Έλεγχος λειτουργίας προαιρετικών εξαρτημάτων

Σε περίπτωση που κατά τον έλεγχο λειτουργίας διαπιστώσετε σφάλματα ή αποκλίσεις, προσπαθήστε να αντιμετωπίσετε το σφάλμα με τη βοήθεια του κεφαλαίου «Τι κάνετε εάν...» μέσα στο παρόν έγγραφο.

**Προσοχή!
Τραυματισμοί**

Σε περίπτωση που κατά τον έλεγχο λειτουργίας διαπιστώσετε σφάλματα ή αποκλίσεις, οι οποίες δεν μπορούν να αντιμετωπιστούν με τη βοήθεια του κεφαλαίου «Τι κάνετε εάν...» μέσα στο παρόν έγγραφο, απαγορεύεται η χρήση της συσκευής.

- ▶ Αναθέστε την επιδιόρθωση της συσκευής στο seca Service ή σε εξουσιοδοτημένο αντιπρόσωπο σέρβις.
- ▶ Λάβετε υπόψη σας το τμήμα «Συντήρηση/βαθμονόμηση» μέσα στο παρόν έγγραφο.

8. Τι κάνετε εάν...

8.1 Βλάβες και αντιμετώπιση αυτών

| Βλάβη | Αιτία/αντιμετώπιση |
|---|--|
| ... σε καταπόνηση δεν εμφανίζεται ένδειξη βάρους; | Η συσκευή δεν έχει τροφοδοσία ρεύματος. - Ελέγξτε εάν είναι ενεργοποιημένη η ζυγαριά - Ελέγξτε εάν έχουν τοποθετηθεί μπαταρίες (συσκευή με λειτουργία μπαταριών) - Ελέγξτε εάν έχει δημιουργηθεί τροφοδοσία δικτύου (συσκευή με λειτουργία δικτύου) |
| ... πριν από το ζύγισμα δεν εμφανίζεται 0.000; | Η συσκευή καταπονήθηκε πριν από την ενεργοποίηση. - Αφαιρέστε το βάρος από τη ζυγαριά - Απενεργοποιήστε και ενεργοποιήστε εκ νέου τη ζυγαριά. |
| ... ένα στοιχείο παραμένει συνεχώς αναμμένο ή δεν εμφανίζεται καθόλου; | Το σχετικό σημείο υποδεικνύει σφάλμα. - Ενημερώστε το σέρβις seca |
| ... εμφανίζεται η ένδειξη  ; | Τάση του μπλοκ συσσωρευτών μειώνεται. - Αντικαταστήστε τις μπαταρίες |
| ... εμφανίζεται η ένδειξη bAtt; | Οι μπαταρίες είναι άδειες - Αντικαταστήστε τις μπαταρίες |
| ... εμφανίζεται η ένδειξη StOP; | Έλαβε χώρα υπέρβαση του μέγιστου φορτίου. - Αφαιρέστε το βάρος από τη ζυγαριά |
| ... εμφανίζεται η ένδειξη tEMP; | Η θερμοκρασία περιβάλλοντος της συσκευής είναι πολύ υψηλή ή πολύ χαμηλή. - Τοποθετήστε τη συσκευή σε θερμοκρασία περιβάλλοντος μεταξύ +10 °C και +40 °C. - Περιμένετε περ. 15 λεπτά, έως ότου προσαρμοστεί η συσκευή στη θερμοκρασία περιβάλλοντος. |
| ... εμφανίζεται η ένδειξη Err:11; | Η ζυγαριά έχει επιβαρυνθεί με βάρος κατά πολύ ή έχει τοποθετηθεί μέσα σε μια πολύ κλειστή γωνία. - Αφαιρέστε το βάρος από τη ζυγαριά ή κάνετε ομοιόμορφη κατανομή βάρους - Επανεκκινήστε τη ζυγαριά - Ενημερώστε το seca Service |
| ... εμφανίζεται η ένδειξη Err:12;; | Η ζυγαριά ενεργοποιήθηκε με πολύ μεγάλο φορτίο. - Αφαιρέστε το βάρος από τη ζυγαριά - Επανεκκινήστε τη ζυγαριά |
| ... εμφανίζεται η ένδειξη Err:16; | Η ζυγαριά πέρασε σε κατάσταση αυτοταλαντώσεων και δεν μπόρεσε να προσδιοριστεί το μηδενικό σημείο. - Επανεκκινήστε τη ζυγαριά |
| ... εμφανίζεται η ένδειξη Err:32; | Έχει προκύψει εσωτερικό σφάλμα επικοινωνίας. - Επανεκκινήστε τη ζυγαριά - Ενημερώστε το seca Service |

8.2 Μετάδοση δεδομένων (μοντέλα με διεπαφή WiFi)

| Βλάβη | Αιτία/αντιμετώπιση |
|--|--|
| ... δεν ανάβει το LED κατάστασης; | Το LED κατάστασης είναι ελαττωματικό. - Ενημερώστε το seca Service |
| ... στο μενού rF εμφανίζεται μόνο το σημείο SYS; | Η διεπαφή WiFi είναι ανενεργή. - Ενεργοποιήστε τη διεπαφή WiFi |
| ... μετά την κλήση του μενού δεν εμφανίζεται το σημείο rF; | Η διεπαφή WiFi της ζυγαριάς είναι ελαττωματική. - Ενημερώστε το seca Service |
| ... κατά την ενεργοποίηση της διεπαφής WiFi εμφανίζεται η ένδειξη noChG; | Ζυγαριά σε λειτουργία μπαταρίας, στο μενού rF\SYS επιλεγμένη η επιλογή On. - Επιλογή επιλογής PErM - Χρήση τροφοδοτικού (προτείνεται) |
| ... ανάβει σε κόκκινο χρώμα το LED κατάστασης; | <ul style="list-style-type: none"> • Το ID δεν εντοπίστηκε στο πληροφοριακό σύστημα νοσοκομείου (HIS) ή στο λογισμικό seca (βλέπε βλάβη Id:Err). • Τα αποτελέσματα μέτρησης δεν αποθηκεύτηκαν από τη συσκευή. - Επαναλάβετε τη μέτρηση • Τα αποτελέσματα μέτρησης δεν αποστάλθηκαν σε HIS ή σε λογισμικό seca. - Απενεργοποιήστε τη λειτουργία BMIF (βλέπε «Χρήση λειτουργίας διαφοράς (bMIF)» στη σελίδα 202) - Επαναλάβετε τη μέτρηση - Ελέγξτε τη σύνδεση WiFi |
| ... εμφανίζεται η ένδειξη Id:Err; | Το ID του χρήστη ή του ασθενούς δεν βρέθηκε στο HIS ή στο λογισμικό seca. - Σαρώστε εκ νέου τον γραμμικό κωδικό του χρήστη και του ασθενούς - Ενημερώστε το seca Service |
| ... έχει πατηθεί το πλήκτρο επιβεβαίωσης και εμφανίζεται η ένδειξη Err:71; | Δεν είναι εφικτή η μετάδοση δεδομένων, η διεπαφή WiFi είναι ανενεργή. - Ενεργοποιήστε τη διεπαφή WiFi (βλέπε «Ρύθμιση σύνδεσης WiFi (336 i)» στη σελίδα 195) |

8.3 Αντικαταστήστε τις μπαταρίες

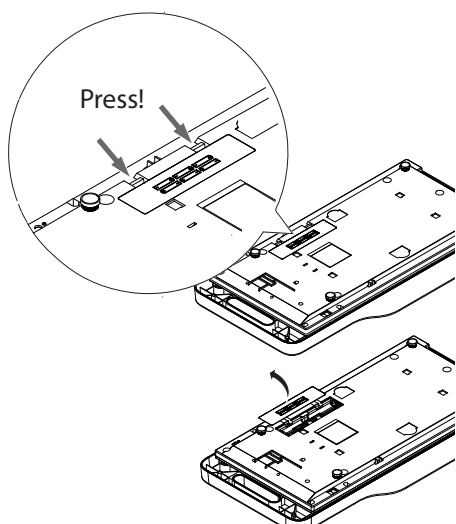

Χρειάζεστε 6 μπαταρίες Mignon, τύπου AA, 1,5 Volt. Για να διασφαλιστεί η τροφοδοσία ρεύματος, προβαίνετε στην εξής διαδικασία:

1. Ανοίξτε τη θήκη μπαταριών.
2. Βγάλτε τις άχρηστες μπαταρίες από τη θήκη μπαταριών.
3. Τοποθετήστε τις νέες μπαταρίες μέσα στη θήκη μπαταριών.

Υπόδειξη:

Τηρείτε τη σωστή πολικότητα των μπαταριών (σήμανση στο στήριγμα μπαταριών). Σε περίπτωση εμφάνισης της ένδειξης **bAtt** στην οθόνη, έχετε τοποθετήσει εσφαλμένα μία μπαταρία ή οι μπαταρίες είναι άδειες. Σε περίπτωση ανάποδης τοποθέτησης μπαταριών, πρέπει να τις αφαιρέσετε άμεσα.

4. Κλείστε τη θήκη μπαταριών.

9. Συντήρηση/βαθμονόμηση

9.1 Πληροφορίες σχετικά με συντήρηση και βαθμονόμηση

Πριν γίνει βαθμονόμηση της συσκευής, προτείνουμε να αναθέσετε να γίνει συντήρηση.

Σημαντικό!

Εσφαλμένες μετρήσεις εξαιτίας ακατάλληλης συντήρησης

- ▶ Αναθέστε τις συντηρήσεις και τις επιδιορθώσεις αποκλειστικά στο seca Service ή σε εξουσιοδοτημένο αντιπρόσωπο σέρβις.
- ▶ Τον πλησιέστερο αντιπρόσωπο σέρβις θα τον βρείτε στη διαδικτυακή πύλη www.seca.com ή αποστέλλετε ηλεκτρονικό μήνυμα στη διεύθυνση service@seca.com.

Η βαθμονόμηση πρέπει να γίνει από εξουσιοδοτημένο προσωπικό σύμφωνα με τις εθνικές νομικές διατάξεις.

Μία βαθμονόμηση είναι υποχρεωτικά απαραίτητη σε περίπτωση κατά την οποία παραβιάστηκαν μία ή περισσότερες ετικέτες ασφάλειας ή εάν η τιμή του μετρητή βαθμονόμησης δεν συμφωνεί με τον αριθμό της έγκυρης ετικέτας του μετρητή βαθμονόμησης. Σε περίπτωση παραβίασης των ετικετών ασφάλειας, απευθυνθείτε άμεσα στο seca Service.

9.2 Έλεγχος τιμής μετρητή βαθμονόμησης

Αυτή η ζυγαριά seca είναι βαθμονομημένη. Βαθμονομήσεις επιτρέπεται να εκτελούνται μόνο από εξουσιοδοτημένες υπηρεσίες. Προς διασφάλιση αυτού, η ζυγαριά διαθέτει μετρητή βαθμονόμησης, ο οποίος καταγράφει κάθε μεταβολή των σημαντικών δεδομένων τεχνικής βαθμονόμησης.

Εάν θέλετε να ελέγξετε εάν η ζυγαριά έχει βαθμονομηθεί σωστά, προβείτε στην εξής διαδικασία:

1. Εν ανάγκη απενεργοποιήστε τη ζυγαριά.
2. Διατηρήστε πατημένο ένα οποιοδήποτε πλήκτρο και κάνετε εκκίνηση της ζυγαριάς.

Στην οθόνη αναβοσβήνει για λίγα δευτερόλεπτα η τρέχουσα τιμή του μετρητή βαθμονόμησης.

3. Συγκρίνετε αυτή την τιμή του μετρητή βαθμονόμησης με τον αριθμό που αναγράφεται στην ετικέτα του μετρητή βαθμονόμησης.

Η βαθμονόμηση είναι έγκυρη εφόσον συμφωνούν μεταξύ τους και οι δύο αριθμοί. Σε περίπτωση που δεν συμφωνούν ετικέτα και μετρητής βαθμονόμησης, πρέπει να γίνει επαναβαθμονόμηση. Απευθυνθείτε στον τοπικό αντιπρόσωπο συντήρησης ή στην υπηρεσία εξυπηρέτησης πελατών seca Service. Εάν γίνει η επαναβαθμονόμηση, τότε χρησιμοποιείται μία νέα, ενημερωμένη ετικέτα μετρητή βαθμονόμησης για τη σήμανση της κατάστασης του μετρητή βαθμονόμησης. Αυτή η ετικέτα ασφαρίζεται με επιπρόσθετη σφραγίδα από το προσωπικό που είναι εξουσιοδοτημένο για τη βαθμονόμηση. Την ετικέτα μετρητή βαθμονόμησης μπορείτε να την προμηθευτείτε από την υπηρεσία εξυπηρέτησης πελατών seca Service.



10. Τεχνικά δεδομένα

10.1 Γενικά τεχνικά δεδομένα

| Γενικά τεχνικά δεδομένα | |
|---|--|
| Διαστάσεις • Βάθος • Πλάτος • Ύψος | 308 mm 650 mm 110 mm |
| Ίδιον βάρος • Ζυγαριά χωρίς μετρητή ύψους • Ζυγαριά με ψηφιακό μετρητή ύψους seca 234 • Ζυγαριά με αναλογικό μετρητή ύψους seca 232 n | περ. 3,7 kg περ. 5,2 kg περ. 5 kg |
| Περιβαλλοντικές συνθήκες λειτουργίας, λειτουργία • Θερμοκρασία • Πίεση αέρα • Υγρασία αέρα | +10 °C έως +40 °C / +50 °F έως 104 °F 700 - 1060 hPa 30 % - 80 % χωρίς συμπύκνωμα |
| Περιβαλλοντικές συνθήκες, αποθήκευση • Θερμοκρασία • Πίεση αέρα • Υγρασία αέρα | -10 °C έως +65 °C / +14 °F έως 149 °F 700 - 1060 hPa 0 % - 95 % χωρίς συμπύκνωμα |
| Περιβαλλοντικές συνθήκες λειτουργίας, μεταφορά • Θερμοκρασία • Πίεση αέρα • Υγρασία αέρα | -10 °C έως +65 °C / +14 °F έως 149 °F 700 - 1060 hPa 0 % - 95 % χωρίς συμπύκνωμα |
| Ύψος ψηφίων | 20 mm |
| Τροφοδοσία ρεύματος • Τροφοδοτικό (ανάλογα από το μοντέλο) - Τάση τροφοδοσίας - μέγιστη ηλεκτρική κατανάλωση • Μπαταρίες - Τάση τροφοδοσίας - Τύπος μπαταρίας | 12 V τύπος 500 mA 9 V 6 x τύπος AA, 1,5 V |
| Δομοστοιχείο USB (ανάλογα από το μοντέλο) • Ηλεκτρική κατανάλωση σαρωτή | μέγ. 500 mA |
| Τάση δικτύου | 100 V - 240 V |
| Συχνότητα δικτύου | 50 Hz - 60 Hz |
| Κατανάλωση ρεύματος • Χωρίς μετρητή ύψους, χωρίς διεπαφή WiFi, χωρίς διεπαφή USB, χωρίς φωτισμό φόντου • Με ψηφιακό μετρητή ύψους seca 234 , ενεργή διεπαφή WiFi, ενεργή διεπαφή USB, μόνιμος φωτισμός φόντου (φωτεινότητα: 100 %) | 26 mA 240 mA |
| Μέγιστη διάρκεια με λειτουργία μπαταριών • Χωρίς διεπαφή WiFi, χωρίς διεπαφή USB, χωρίς φωτισμό φόντου • Ενεργή διεπαφή WiFi, ενεργή διεπαφή USB | περ. 60 ώρες Προτείνεται χρήση τροφοδοτικού |
| Ιατρικό προϊόν σύμφωνα με Οδηγία 93/42/EK | Κλάση I με λειτουργία μέτρησης |
| EN 60 601-1: • συσκευή με προστατευτική μόνωση, κλάση προστασίας II: • ηλεκτροϊατρική συσκευή τύπου B: |   |
| Είδος προστασίας | IP20 |
| Είδος λειτουργίας | Λειτουργία διαρκείας |

| Γενικά τεχνικά δεδομένα | |
|---|--|
| Διεπαφές (ανάλογα από το μοντέλο): <ul style="list-style-type: none"> • Σαρωτής γραμμικού κωδικού • Λογισμικό seca και πληροφοριακό σύστημα νοσοκομείου (HIS) | USB 2.0 WiFi (IEEE 802.11b/g/n/e/i) (Μπορείτε να κατεβάσετε το λογισμικό διαμόρφωσης seca connect 103 στο σημείο Download της συσκευής στη διεύθυνση www.seca.com) |

10.2 Τεχνικά δεδομένα ζυγίσματος

| Τεχνικά δεδομένα ζυγίσματος | |
|--|-----------|
| Βαθμονόμηση σύμφωνα με οδηγία 2014/31/EE | Κλάση III |
| Μέγιστο φορτίο | |
| • Όριο μερικού ζυγίσματος 1 | 10 kg |
| • Όριο μερικού ζυγίσματος 2 | 20 kg |
| Ελάχιστο φορτίο | 100 g |
| Υποδιαίρεση | |
| • Όριο μερικού ζυγίσματος 1, 0 kg - 10 kg | 5 g |
| • Όριο μερικού ζυγίσματος 2, > 20 kg | 10 g |
| Όρια απόβαρου | 10 kg |
| Ακρίβεια κατά την πρώτη βαθμονόμηση | |
| • Όριο μερικού ζυγίσματος 1, 0,0 kg - 2,5 kg | ± 2,5 g |
| • Όριο μερικού ζυγίσματος 1, 2,5 kg - 10 kg | ± 5 g |
| • Όριο μερικού ζυγίσματος 2, 10 kg - 20 kg | ± 10 g |

10.3 Τεχνικά δεδομένα, μέτρηση ύψους

| Τεχνικά δεδομένα μετρήσεων, μέτρηση ύψους | |
|--|---|
| Ψηφιακός μετρητής ύψους seca 234 <ul style="list-style-type: none"> - Όρια μέτρησης - Υποδιαίρεση - Ακρίβεια | 35 - 80 cm 1 mm (Ρυθμιζόμενη υποδιαίρεση οθόνης: 1 mm, 5 mm, 10 mm) ± 5 mm |
| Αναλογικός μετρητής ύψους seca 232 n <ul style="list-style-type: none"> - Όρια μέτρησης - Υποδιαίρεση - Ακρίβεια | 35 - 80 cm 1 mm ± 5 mm |

11. Προαιρετικά εξαρτήματα (336)

| Εξάρτημα | Αριθμός προϊόντος |
|--|--|
| Τροφοδοσία ρεύματος: <ul style="list-style-type: none"> • Τροφοδοτικό διακόπτη: 100-240 V~ / 50-60 Hz, 12 V= / 0,5 A | 68 32 10 270 |
| Μετρητές ύψους: <ul style="list-style-type: none"> • Αναλογικός μετρητής ύψους seca 232 n <ul style="list-style-type: none"> - Εκδόσεις cm - Εκδόσεις inch • Ψηφιακός μετρητής ύψους seca 234 | 232 1717 008 232 1817 008 234 1717 009 |
| Θήκη μεταφοράς για ζυγαριές βρεφών seca 428 | 428 0000 004 |

12. Προαιρετικά εξαρτήματα (336 i)

| Εξάρτημα | Αριθμός προϊόντος |
|--|---|
| Μετρητές ύψους: • Αναλογικός μετρητής ύψους seca 232 n - Εκδόσεις cm - Εκδόσεις inch | 232 1717 008 232 1817 008 234 1717 009 |
| • Ψηφιακός μετρητής ύψους seca 234 | |
| Λογισμικό (H/Y και διακομιστής): • seca connect 103 | Κατεβάστε από τη διεύθυνση www.seca.com |
| Σαρωτής γραμμικού κωδικού | βλέπε πρόταση σε www.seca.com |
| Θήκη μεταφοράς για ζυγαριές βρεφών seca 428 | 428 0000 004 |

13. Ανταλλακτικά (336 i)

| Ανταλλακτικό | Αριθμός προϊόντος |
|---|-------------------|
| Τροφοδοσία ρεύματος: • Τροφοδοτικό διακόπτη: 100-240 V~ / 50-60 Hz, 12 V= / 0,5 A | 68 32 10 270 |

14. Απόσυρση

14.1 Απόσυρση συσκευής



Μην αποσύρετε τη συσκευή στα οικιακά απορρίμματα. Η συσκευή πρέπει να αποσύρεται σωστά ως άχρηστο ηλεκτρονικό υλικό. Τηρείτε τους εκάστοτε εθνικούς κανονισμούς. Για περαιτέρω πληροφορίες απευθυνθείτε στην υπηρεσία εξυπηρέτησής μας:

service@seca.com

14.2 Απόσυρση μπαταριών



Μην απορρίπτετε άχρηστες μπαταρίες και συσσωρευτές στα οικιακά απορρίμματα, ανεξάρτητα του γεγονότος αν περιέχουν τοξικές ουσίες ή όχι. Ως καταναλωτές είστε υποχρεωμένοι εκ του νόμου να αποσύρετε μπαταρίες και συσσωρευτές μέσω των υπηρεσιών συλλογής της κοινότητας ή του εμπορίου. Αποσύρετε μπαταρίες και συσσωρευτές μόνο σε πλήρη αποφορτισμένη κατάσταση.

15. Εγγύηση

Για ελαττώματα οφειλόμενα σε σφάλματα υλικού ή κατασκευής, ισχύει διετής προθεσμία εγγύησης από την ημερομηνία παράδοσης. Όλα τα κινούμενα εξαρτήματα, όπως π.χ. μπαταρίες, καλώδια, τροφοδοτικά, συσσωρευτές κλπ., αποκλείονται από την εγγύηση αυτή. Ελαττώματα, τα οποία καλύπτονται από την εγγύηση, επιδιορθώνονται δωρεάν για τον πελάτη με προσκόμιση της απόδειξης αγοράς. Περαιτέρω αξιώσεις δεν μπορούν να ληφθούν υπόψη. Τα έξοδα μεταφοράς από και προς τον πελάτη επιβαρύνουν τον πελάτη, εάν η συσκευή βρίσκεται σε άλλο μέρος από την έδρα του πελάτη. Σε περίπτωση ζημιών οφειλομένων στη μεταφορά, μπορεί να εγερθεί εγγυητική αξίωση μόνο εφόσον χρησιμοποιήθηκαν για τις μεταφορές η πλήρης αυθεντική συσκευασία και η ζυγαριά ασφαλίστηκε και στερεώθηκε στη συσκευασία όπως κατά την αυθεντική συσκευασία. Για το λόγο αυτό διαφυλάξτε σε ασφαλές μέρος όλα τα μέρη της συσκευασίας.

Δεν υφίσταται εγγυητική αξίωση, εάν η συσκευή ανοιχτεί από άτομα, τα οποία δεν έχουν τη ρητή εξουσιοδότηση για το σκοπό αυτό από την εταιρία seca.

Παρακαλούμε απευθυνθείτε σε περίπτωση εγγύησης στο υποκατάστημα της seca ή τον έμπορο, μέσω του οποίου προμηθευτήκατε το προϊόν.

16. Δήλωση συμμόρφωσης

16.1 Για Ευρώπη



Με το παρόν, η seca gmbh & co. kg δηλώνει ότι το προϊόν ανταποκρίνεται στους κανονισμούς των εφαρμοζόμενων ευρωπαϊκών κατευθυντήριων οδηγιών. Ολόκληρη τη δήλωση συμμόρφωσης μπορείτε να βρείτε στη διεύθυνση: www.seca.com.

16.2 Για ΗΠΑ και Καναδά

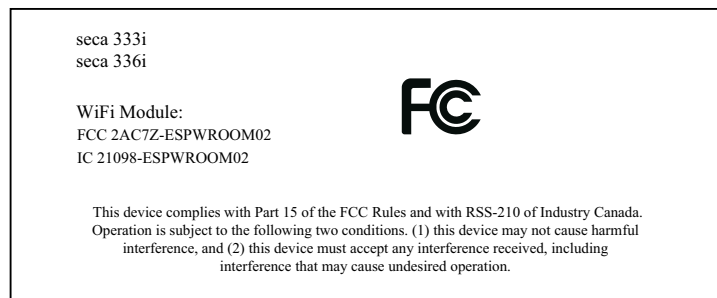

NOTE:

This device complies with Part 15 of the FCC Rules and with RSS-210 of Industry Canada. Operation is subject to the following two conditions:

- This device may not cause harmful interference.
- This device must accept any interference received, including interference that may cause undesired operation.

NOTE:

Changes or modifications made to this equipment not expressly approved by seca may void the FCC authorization to operate this equipment.

Note:

Radiofrequency radiation exposure information:

This equipment complies with FCC radiation exposure limits set forth for an uncontrolled environment. This equipment should be installed and operated with minimum distance of 1 m between the radiator and your body. This transmitter must not be co-located or operating in conjunction with any other antenna or transmitter.

Medical Measuring Systems and Scales since 1840

seca gmbh & co. kg
Hammer Steindamm 3–25
22089 Hamburg · Germany
Telephone +49 40 20 00 00 0
Fax +49 40 20 00 00 50
info@seca.com

seca operates worldwide with headquarters
in Germany and branches in:

seca france

seca united kingdom

seca north america

seca schweiz

seca zhong guo

seca nihon

seca mexico

seca austria

seca polska

seca middle east

seca brasil

seca suomi

seca américa latina

seca asia pacific

and with exclusive partners in
more than 110 countries.

All contact data under www.seca.com