

# seca 264



<b>DK</b>	<b>Betjeningsvejledning og garantibevis. . . . .</b>	<b>3</b>
<b>S</b>	<b>Bruksanvisning och garanti. . . . .</b>	<b>39</b>
<b>N</b>	<b>Bruksanvisning og garantierklæring. . . . .</b>	<b>75</b>
<b>FIN</b>	<b>Käyttöohje ja takuu. . . . .</b>	<b>111</b>
<b>NL</b>	<b>Bedieningshandleiding en garantieverklaring . . . .</b>	<b>147</b>
<b>GR</b>	<b>Οδηγίες χειρισμού και εγγύηση . . . . .</b>	<b>185</b>
	<b>Declaration of Conformity . . . . .</b>	<b>226</b>

# INDHOLDSFORTEGNELSE

1. Beskrivelse af apparatet . . . . .	4	Måleresultater sendes til radiomodtager . . . . .	22
1.1 Hjertelig tillykke! . . . . .	4	Måletungen slukkes . . . . .	22
1.2 Anvendelsesformål . . . . .	4	5.2 Andre funktioner (menu) . . . . .	23
2. Sikkerhedsinformationer . . . . .	4	Navigere i menuen . . . . .	23
2.1 Grundlæggende sikkerhedshenvisninger . . . . .	4	Aktivering af akustiske signaler (bEEP): . . . . .	24
2.2 Sikkerhedshenvisninger i denne brugsanvisning . . . . .	5	Genoprettelse af fabrikkens indstillinger (rSET) . . . . .	24
2.3 Omgang med batterier og akkus. . . . .	6	Indstilling af displayets baggrundsbelysning (LCd) . . . . .	25
3. Oversigt . . . . .	7	Omskiftning af højdeenhed (Unit) . . . . .	26
3.1 Kontrol . . . . .	7	6. Radionetværket seca 360° wireless . . . . .	27
3.2 Displayelementer . . . . .	9	6.1 Introduktion . . . . .	27
3.3 Markering: se typeskiltet . . . . .	9	seca Radiogrupper . . . . .	27
3.4 Menu-struktur . . . . .	10	Kanaler . . . . .	28
4. Inden du går rigtigt i gang . . . . .	11	Apparatgenkendelse . . . . .	28
4.1 Leveringsomfang . . . . .	11	6.2 Brug af apparatet i en radiogruppe (menu) . . . . .	29
4.2 Montering af apparatet . . . . .	12	Aktivering af det radiostyrede modul (System) . . . . .	29
Montering af det andet søjleelement . . . . .	12	Indretning af radiogrupper (Lrn) . . . . .	29
Montering af måletungen . . . . .	13	Aktivering af den automatiske transfer (ASend) . . . . .	31
Montering af det tredje søjleelement . . . . .	13	Valg af trykoption (APrT) . . . . .	32
Montering af skala til at skubbe ind . . . . .	13	Indstilling af klokkeslættet (Time) . . . . .	32
4.3 Apparatet monteres på væggen . . . . .	14	7. Rengøring . . . . .	33
Montering af vægholderne . . . . .	15	8. Hvad skal man gøre, hvis ...? . . . . .	33
Monter notboltene . . . . .	15	8.1 Fejl og udbedringen af dem . . . . .	33
Apparatet indsættes i vægholderne . . . . .	16	8.2 Udskiftning af måletungens batterier . . . . .	35
Montering af fodmåtten . . . . .	16	9. Vedligeholdelse . . . . .	36
4.4 Etabler strømforsyningen . . . . .	17	10. Tekniske data . . . . .	36
4.5 Kalibrering af måletungen . . . . .	17	11. Tilbehør . . . . .	37
Automatiseret kalibrering . . . . .	17	12. Bortskaffelse . . . . .	37
Manuel kalibrering . . . . .	19	12.1 Bortskaffelse af apparatet . . . . .	37
5. Betjening af måletungen . . . . .	20	12.2 Batterier . . . . .	37
5.1 Måling af højde . . . . .	20	13. Garanti . . . . .	37
Højdemålingen startes . . . . .	20		
Konstant visning af måleresultatet (Hold) . . . . .	21		
Gennemførelsen af relativmålinger (Zero) . . . . .	21		

# 1. BESKRIVELSE AF APPARATET

## 1.1 Hjertelig tillykke!

---

Med højdemålestaven **seca 264** har du købt et særdeles præcist og samtidig solidt apparat.

I mere end 170 år har seca stillet sin erfaring i sundhedens tjeneste. Med innovative udviklinger i forbindelse med vejning og måling indfører seca som markedsfører i mange af jordens lande til stadighed nye dimensioner.

## 1.2 Anvendelsesformål

---

Højdemålestaven **seca 264** finder overvejende anvendelse på sygehuse, i lægepraksisser og mobile servicer i overensstemmelse med de nationale forskrifter.

Højdemålestaven tjener til at fastslå højden.

Via radionetværket **seca 360° wireless** kan måleresultaterne snorløst overføres til en seca radiostyret printer eller til en PC, som er udstyret med softwaren **seca analytics 105** og **seca 360° Wireless USB adapter 456**.

# 2. SIKKERHEDSINFORMATIONER

## 2.1 Grundlæggende sikkerhedshenvisninger

---

- Overhold henvisningerne i denne brugsanvisning.
- Opbevar brugsanvisningen og den deri indeholdte konformitetserklæring omhyggeligt.
- Udsæt ikke apparatet for kraftige stød.
- Brug udelukkende den angivne batteritype (se "Etabler strømforsyningen" på side 17).
- Lad regelmæssigt vedligeholdelser gennemføre (se "Vedligeholdelse" på side 36).
- Lad altid kun vedligeholdelser og reparationer udføre af autoriserede servicepartnere. Servicepartneren på din egn finder du under [www.seca.com](http://www.seca.com), eller du kan sende en email til [service@seca.com](mailto:service@seca.com).

- Benyt altid kun originalt seca-tilbehør og - reservedele. Ellers giver seca ingen garanti.
- Hold en mindsteafstand på ca. 1 meter til HF-enheder, fx mobiltelefoner, for at undgå fejlmålinger eller forstyrrelser ved transferen.

## 2.2 Sikkerhedshenvisninger i denne brugsanvisning

---



### **FARE!**

Kendetegner en usædvanlig stor faresituation. Hvis denne henvisning ikke overholdes, kan der opstå alvorlige irreversible eller dødelige kvæstelser.



### **ADVARSEL!**

Kendetegner en usædvanlig stor faresituation. Hvis denne henvisning ikke overholdes, kan der opstå alvorlige irreversible eller dødelige kvæstelser.



### **FORSIGTIG!**

Kendetegner en farlig situation. Hvis denne henvisning ikke overholdes, kan der opstå lette til moderate kvæstelser.

### **BEMÆRK!**

Kendetegner en mulig fejlbetjening af apparatet. Hvis denne henvisning ikke overholdes, kan der opstå skader på apparatet eller forkerte måleresultater.

### **HENVISNING:**

Indeholder yderligere informationer om brugen af dette apparat.

## 2.3 Omgang med batterier og akkus

---

Dette apparat bliver leveret med 4 Mignon-batterier, type AA. Denne batteritype kan ikke genoplades. Overhold følgende sikkerhedshenvisninger.



### **ADVARSEL!**

#### **Personskader ved forkert håndtering.**

Batterier indeholder skadelige stoffer, som ved forkert håndtering kan frigøres eksplosionsagtigt.

- Prøv ikke på at genoplade batterier.
- Undlad at opvarme batterier/akkus.
- Undlad at brænde batterier/akkus.
- Hvis der er løbet syre ud, skal du undgå kontakt med hud, øjne og slimhinder. Skyl de berørte steder med rigeligt, rent vand og kontakt omgående en læge.

### **BEMÆRK!**



#### **Skader på apparatet og fejlfunktioner ved ukorrekt håndtering.**

- Brug udelukkende den angivne batteritype/akkutype (se "Etabler strømforsyningen" på side 17).
- Udskift altid alle batterier/akkus samtidig.
- Batterier/akkus må ikke kortsluttes.
- Hvis apparatet er ude af brug i længere tid, skal batterier/akkus tages ud. Så kan der ikke løbe syre ind i apparatet.

### 3. OVERSIGT

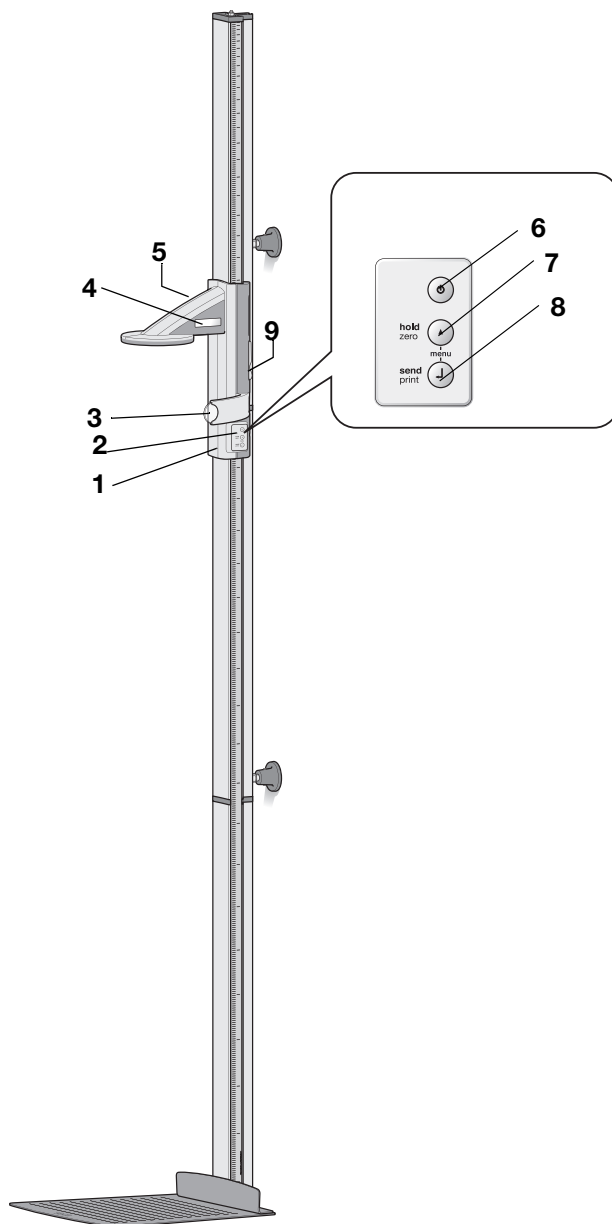
#### 3.1 Kontrol



Nr.	Betjeningsselement	Funktion
1	Måletunge	Betjeningsselement til at fastslå højden
2	Tastatur, måletunge	Styreelementer til at gennemføre højdemålinger og til at konfigurere apparatet
3	Lineal	Lineal, som kan trækkes ud, til at rette hovedet til i overensstemmelse med den såkaldte "horisontale".
4	Display, måletunge	Måletungens visningselement for måleresultater og til konfiguration
5	Batterirum, måletunge	Optagelse af en batteri-pakke med 4 Mignon-batterier, type AA, 1,5 volt
6		Start-tast, måletunge: Der tændes og slukkes for måletungen
7		Piletast ( <b>hold/zero</b> ) <ul style="list-style-type: none"> <li>• Under målingen: <ul style="list-style-type: none"> <li>- Kort tryk: Hold-funktionen aktiveres</li> <li>- Langt tryk: Sætte nulpunkt</li> </ul> </li> <li>• I menuen: <ul style="list-style-type: none"> <li>- Vælg undermenu, vælg menupunkt</li> <li>- Indstilling af værdien (kort tryk: værdien forandres med ét langt tryk: værdien forandres, indtil tasten slippes)</li> </ul> </li> </ul>
8		Enter-tast ( <b>send/print</b> ): <ul style="list-style-type: none"> <li>• Under målingen (hvis der er indrettet et radionetværk): <ul style="list-style-type: none"> <li>- Kort tryk: Måleresultater sendes til apparater, som er parate til at modtage (multifunktionsdisplay, radiostyret printer, PC med radiostyret USB-modul)</li> <li>- Langt tryk: Måleresultatet udskrives (radiostyret printer)</li> </ul> </li> <li>• I menuen: <ul style="list-style-type: none"> <li>- Bekræft det valgte menupunkt</li> <li>- Gemning af den indstillede værdi</li> </ul> </li> </ul>
9	Bremsetast	<ul style="list-style-type: none"> <li>• Holder måletungen i sin position</li> <li>• Trykkes for at bevæge måletungen</li> </ul>



## 3.2 Displayelementer



	Symbol	Betydning
A		Batterierne er svage.

## 3.3 Markering: se typeskiltet

Tekst/symbol	Betydning
Model	Modelnummer
Type	Typebetegnelse
Ser.No.	Serienummer
	Følg brugsanvisningen
	Elektromedicinsk apparat, type B
	Beskyttelsesisoleret apparat, beskyttelsesklasse II
FCC ID	For USA: Apparatets godkendelsesnummer hos US myndigheden Federal Communications Commission FCC
IC	For Canada: Apparatets godkendelsesnummer hos myndigheden Industry Canada
	Apparatet stemmer overens med EF's standarder og direktiver.
	FCC's symbol (USA)
	Apparatet må ikke bortskaffes sammen med husholdningsaffaldet

## 3.4 Menu-struktur

I apparatets menu har du flere funktioner til rådighed. På den måde kan du konfigurere apparatet optimalt efter anvendelsesbetingelserne. Nærmere enkeltheder findes fra Side 23 og fra Side 29.

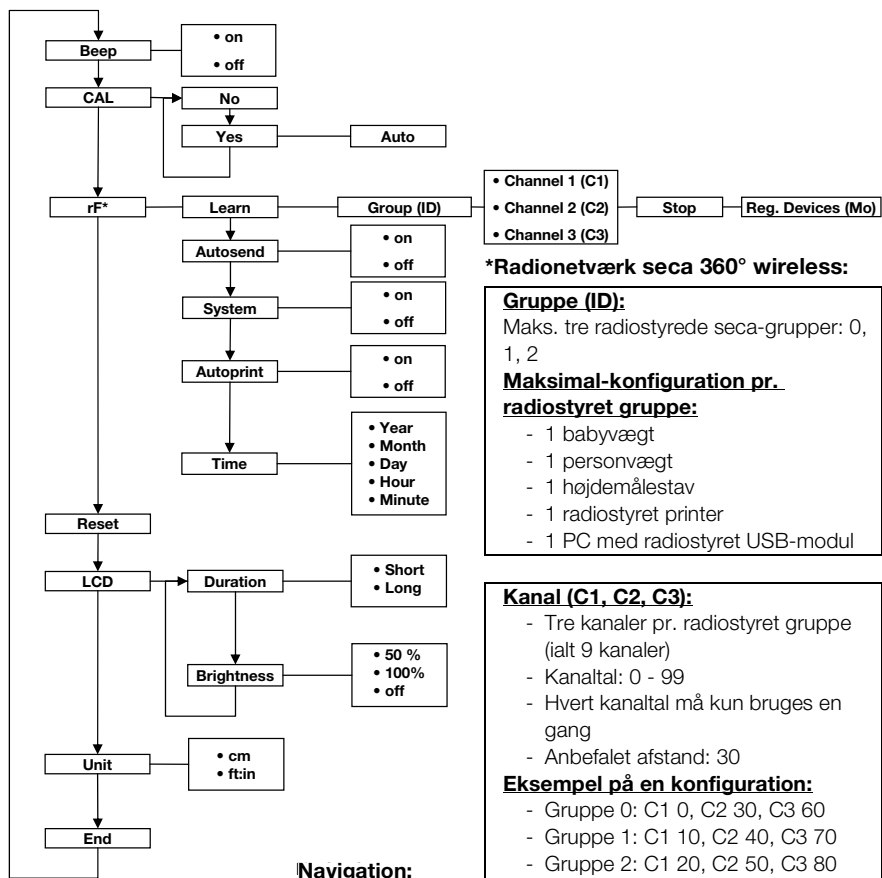

### \*Radionetværk seca 360° wireless:

#### Gruppe (ID):

Maks. tre radiostyrede seca-grupper: 0, 1, 2

#### Maksimal-konfiguration pr. radiostyret gruppe:

- 1 babyvægt
- 1 personvægt
- 1 højdemålestav
- 1 radiostyret printer
- 1 PC med radiostyret USB-modul

#### Kanal (C1, C2, C3):

- Tre kanaler pr. radiostyret gruppe (ialt 9 kanaler)
- Kanaltal: 0 - 99
- Hvert kanaltal må kun bruges en gang
- Anbefalet afstand: 30

#### Eksempel på en konfiguration:

- Gruppe 0: C1 0, C2 30, C3 60
- Gruppe 1: C1 10, C2 40, C3 70
- Gruppe 2: C1 20, C2 50, C3 80

(Hensvisning: ingen mellemrumstegn på displayet)

#### Registrerede apparater (Mo):

- 1: Personvægt
- 2: Højdemålestav
- 3: Radiostyret printer
- 4: PC med Radiostyret USB-modul
- 7: Babyvægt

#### Opkald af menuen:



#### Navigation:

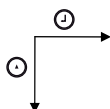

## 4. INDEN DU GÅR RIGTIGT I GANG...

### 4.1 Leveringsomfang

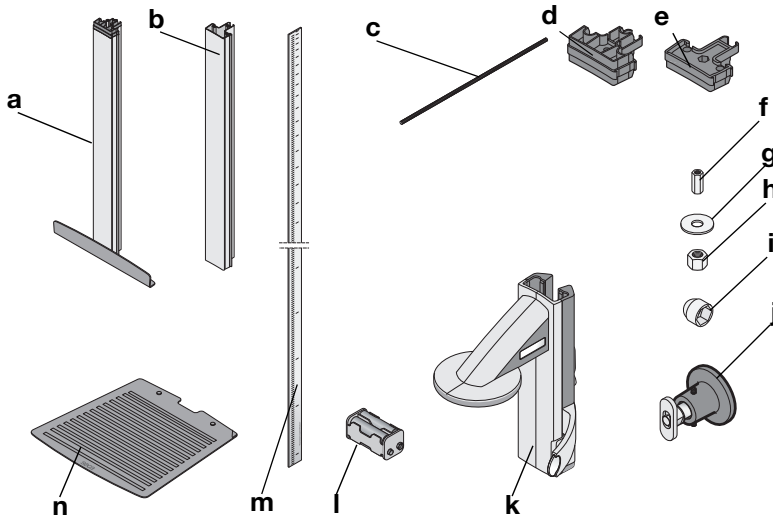

Nr.	Komponent	Stk.
a	Nederste søjleelement med hæl-stopanslag	1
b	Søjleelement	2
c	Gevindstang	2
d	Søjleforbinder	1
e	Endekappe	1
f	Lang møtrik	1
g	Underlagsskive	1
h	Møtrik	1
i	Pyntekappe	1
j	Sæt vægmontage bestående af - Vægholdere - Notbolte - Skruer M6 x 60 - Standarddyvler	2
k	Måletunge med lineal, komplet	1
l	Batteriholder med 4 batterier størrelse AA	1
m	Skala til at skubbe ind	1
n	Fodmåtte	1
	Kalibreringsstav, ikke afbildet	1
	Brugsanvisning, ikke afbildet	1
	Skærm lineal, ikke afbildet	1
	Værktøjssæt, ikke afbildet	1

## 4.2 Montering af apparatet

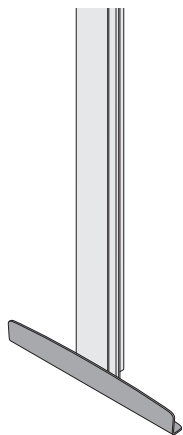

Fra fabrikken er hæl-stopanslaget allerede monteret på det første søjleelement.

Få en til at hjælpe dig med den videre montage. På grund af den store højde anbefaler vi, at man lægger komponenterne på gulvet og først rejser apparatet op, når det er monteret helt. Gå frem på følgende måde:

### Montering af det andet søjleelement

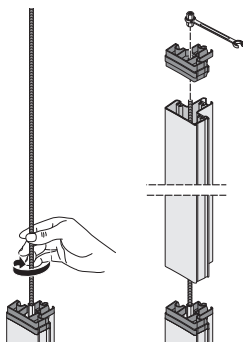

For at forbinde søjlelementerne med hinanden skal du gå frem på følgende måde:

1. Skru med hånden en gevindstang ind i den lange møtrik fra første søjleelement.
2. Skub et søjleelement over gevindstangen på det første søjleelement.

#### **BEMÆRK!**

##### **Skader på apparatet ved montagefejl**

Hvis søjleforbinder og dækhætte forbyttes, kan apparatet ikke monteres korrekt.

- Kontroller, at du bruger søjleforbinderen ved montagen af det andet søjleelement (se "Leveringsomfang" på side 11).
3. Sæt søjleforbinderen således på det andet søjleelement, at gevindstangen rager ud af søjleforbinderens boring.
  4. Skru en lang møtrik på gevindstangen.
  5. Spænd den lange møtrik fast.

## Montering af måletungen

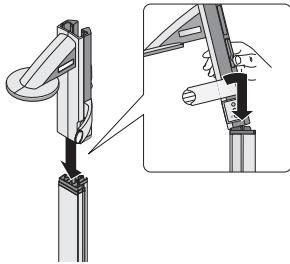

Gå frem på følgende måde for at sætte måletungen på søjlen:

1. Vip måletungen lidt fremad.

### BEMÆRK!

#### Skader på apparatet ved forkert håndtering

Ukorrekt håndtering kan beskadige måletungens klopføring.

- Måletungen må ikke sættes lodret på søjleelementet eller hældende bagud.
  - Brug ikke for stor kraft ved montage.
2. Sæt forsigtigt den hældende måletunge på søjleelementet.
  3. Rejs måletungen op, så den står lodret i forhold til søjleelementet.
  4. Hold bremsetasten nede og skub måletungen forsigtigt på søjleelementet.

## Montering af det tredje søjleelement

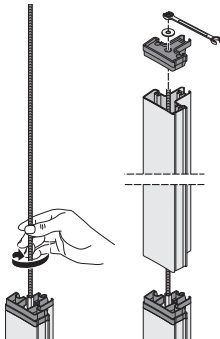

For at forbinde søjleelementerne med hinanden skal du gå frem på følgende måde:

1. Skru med hånden en gevindstang ind i den lange møtrik fra andet søjleelement.
2. Skub søjleelementet over gevindstangen på søjleforbinderen fra det andet søjleelement.
3. Sæt endekappen således på det andet søjleelement, at gevindstangen rager ud af endekappens boring.
4. Sæt underlagsskiven på gevindstangens frie ende.
5. Sæt møtrikken på gevindstangens frie ende.
6. Spænd møtrikken fast.
7. Sæt pyntekappen på møtrikken.

## Montering af skala til at skubbe ind

### BEMÆRK!

#### Fejlmålinger ved montagefejl

Hvis skalaen monteres forkert, kan måletungen ikke finde frem til brugbare måleværdier.

- Ret skalaen til, så man stadigvæk kan se det trykte, når den skubbes ind i noten.
- Ret skalaen således til, at det område, som viser artikelnummeret, udgør den nederste del.
- Kontroller, at skalaen går i indgreb under endekappen.

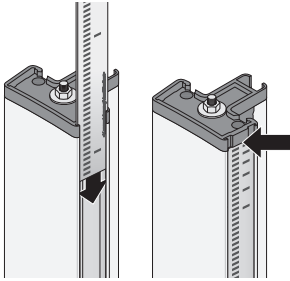

- ◆ Skub skalaen ind i søjleelementernes not i siden, indtil skalaen går i indgreb under endekappen.

### 4.3 Apparatet monteres på væggen

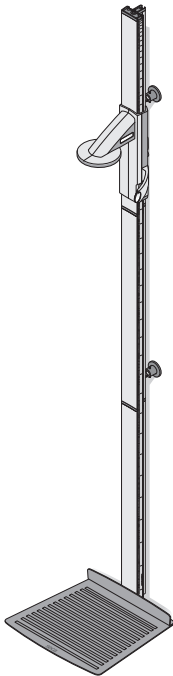

Vælg en væg med tilstrækkelig bæreevne som montagested. Til montage på en massiv mur er standarddyvler indeholdt i leveringsomfanget. Hvis væggen har en anden beskaffenhed, anbefaler vi at bruge tilsvarende specialdyvler.

På grund af sin specielle konstruktion kan vægholdernes montagehøjde vælges frit. For at apparatet skal have en optimal stabilitet, anbefaler vi at vælge afstanden mellem borehullerne sådan, som det vises på tegningen ved siden af.

For at opnå nøjagtige måleresultater skal undergrunden på montagestedet være plan og stabil. Bløde gulve, fx træplanker, giver efter under patientens vægt og forvansker måleresultatet.

## Montering af vægholderne

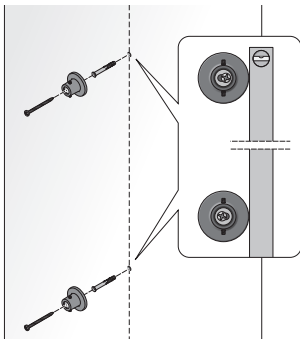
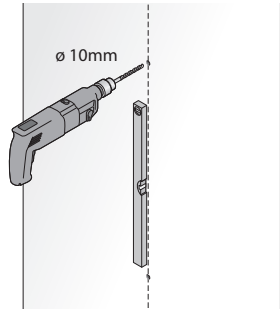

Gå frem på følgende måde for at montere vægholderne:

1. Marker borehullerne til vægholderne lodret i forhold til hinanden.
2. Bor hullerne med et Ø 10 mm-bor.
3. Stik dyvlerne ind i borehullerne.
4. Tag notboltene ud af vægholderne.
5. Monter vægholderne med skrue(r) (M6x60).
6. Ret vægholderne lodret til i forhold til hinanden.
7. Stram vægholderens skrue(r).

## Monter notboltene

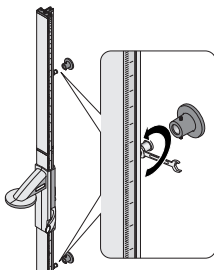

Gå frem på følgende måde for at montere notboltene:

1. Sæt notboltene ind i søjleelementernes not.
2. Placér notboltene i noten:
  - Notboltens indbyrdes afstand skal svare til vægholderens afstand.
  - Hæl-stopanslaget skal ligge på mod gulvet, når apparatet sættes ind i vægholderne.
3. Spænd notboltene fast i noten med en gaffelnøgle (str. 13).

## Apparatet indsættes i vægholderne

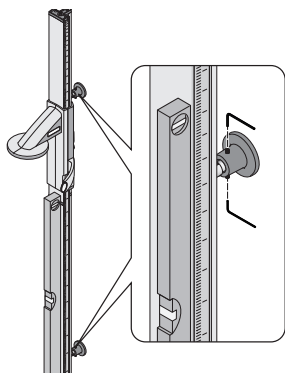

Gå frem på følgende måde for at indsætte apparatet i vægholderne:

1. Sæt apparatet i vægholderne med notboltene.
2. Ret apparatet lodret til med et vaterpas.
3. Spænd vægholdernes gevindstifter fast.
4. Kontroller, at hæl-stopanslaget ligger på mod gulvet. Skulle det ikke være tilfældet, skal notboltene justeres igen.

## Montering af fodmatten

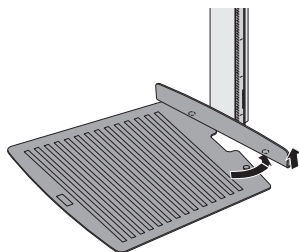
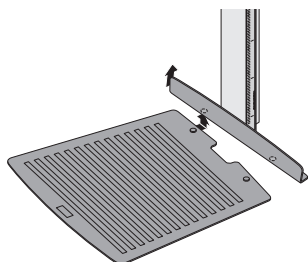

Gå frem på følgende måde for at montere fodmatten:

1. Løft hæl-stopanslaget i den ene side.
2. Placér fodmatten under hæl-stopanslaget, så skridsikringen ligger nøjagtigt under hæl-stopanslagets boring.
3. Slip hæl-stopanslaget.  
Skridsikringen sidder i hæl-stopanslagets boring.
4. Løft hæl-stopanslaget i den anden side.
5. Drej fodmatten under hæl-stopanslaget, så skridsikringen ligger nøjagtigt under hæl-stopanslagets boring.
6. Slip hæl-stopanslaget.  
Skridsikringen sidder i hæl-stopanslagets boring.  
Fodmatten er sikret mod at skride ud.



## 4.4 Etabler strømforsyningen

Måletungen forsynes med strøm via batterier.

Den medleverede batteriholder indeholder allerede 4 Mignon-batterier, type AA, 1,5 volt. For at etablere måletungens strømforsyning skal du gå frem på følgende måde:

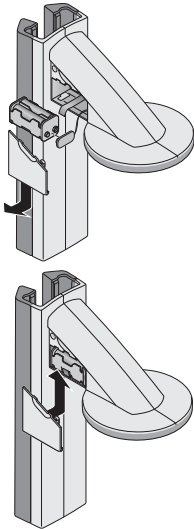

1. Træk batterirummets låg af.
2. Træk tilslutningskablet ud af batterirummet.
3. Tilslut batteriholderen til tilslutningskablet.
4. Læg batteriholderen ind i batterirummet.

### **BEMÆRK!**

**Skader på apparatet og fejlfunktioner, hvis kablet er klemt inde**

- Inden batterirummet lukkes, lægges batterikablet således, at det ikke kan blive klemt inde mellem låget og batterirummet.
5. Skub låget på batterirummet, til det kan høres, at det går i indgreb.

## 4.5 Kalibrering af måletungen

Inden du kan foretage højdemålinger første gang med apparatet, skal det kalibreres. Det opnås ved, at du "lærer" apparatet et referencemål.

### **Automatiseret kalibrering**

Ved hjælp af den medleverede kalibreringsstav kan du gennemføre en automatiseret kalibrering.

1. Tryk på måletungens Start-tast  .  
På displayet vises "----".

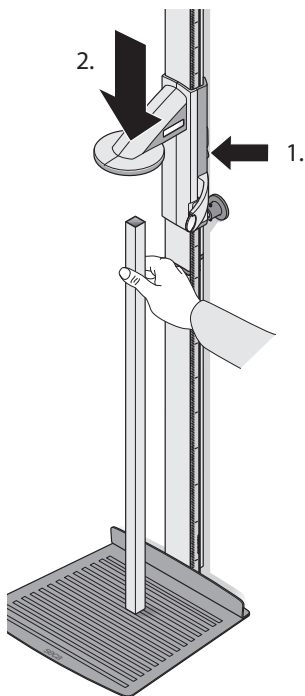

2. Hold bremsetasten nede og flyt måletungen, indtil der vises en højdeværdi på displayet.

### BEMÆRK!

#### Fejlmåling ved ufuldstændig kalibrering

Den viste værdi svarer ikke til måletungens faktiske position.

- Gennemfør kalibreringen fuldstændigt, som beskrevet i dette afsnit.

3. Stil den medleverede kalibreringsstav (længde 0,8 m) lodret på fodmåtten og hold den i denne position.
4. Hold bremsetasten nede og skub måletungen hen på kalibreringsstaven.



5. Hold samtidig Enter-tasten (**send/print**) og pile-tasten (**hold/zero**) nede for at åbne menuen. Det sidst valgte menupunkt vises på displayet (her: "bEEP").



6. Tryk på pile-tasten (**hold/zero**) så mange gange, til "CAL" vises på displayet.



7. Bekræft valget med Enter-tasten (**send/print**).

8. Vælg indstillingen "Yes" med pile-tasten (**hold/zero**).



9. Bekræft valget med Enter-tasten (**send/print**). På displayet vises "Auto".





10. Bekræft indstillingen med Enter-tasten (**send/print**).

Apparatet er kalibreret. Nu kan du måle højder med apparatet.

## Manuel kalibrering

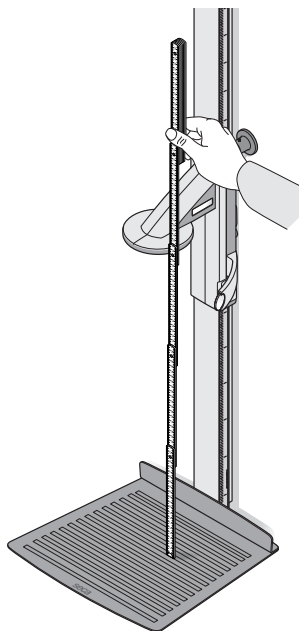
Skulle kalibreringsstaven en gang ikke være i nærheden, kan du gennemføre kalibreringen manuelt ved hjælp af en anden genstand, du kender højden på.



1. Tryk på måletungens Start-tast .

På displayet vises "----".

2. Hold bremsetasten nede og flyt måletungen, indtil der vises en højdeværdi på displayet.

### BEMÆRK!

#### Fejlmåling ved ufuldstændig kalibrering

Den viste værdi svarer ikke til måletungens faktiske position.

- Gennemfør kalibreringen fuldstændigt, som beskrevet i dette afsnit.

3. Stil en genstand med kendt længde lodret på fodmåtten og hold den i denne position.
4. Skub måletungen hen på genstanden.



5. Hold samtidig Enter-tasten (**send/print**) og pile-tasten (**hold/zero**) nede for at åbne menuen. Det sidst valgte menupunkt vises på displayet (her: "bEEP").
6. Tryk på pile-tasten (**hold/zero**) så mange gange, til "CAL" vises på displayet.
7. Bekræft valget med Enter-tasten (**send/print**).
8. Vælg indstillingen "Yes" med pile-tasten (**hold/zero**).
9. Bekræft valget med Enter-tasten (**send/print**). På displayet vises "Auto".



10. Indlæs genstandens længde med pile-tasten (**hold/zero**).

11. Bekræft den indstillede værdi med Enter-tasten (**send/print**).

Apparatet er kalibreret. Nu kan du måle højder med apparatet.

## 5. BETJENING AF MÅLETUNGEN

### 5.1 Måling af højde

#### Højdemålingen startes

1. Tryk på måletungens Start-tast  .  
På displayet vises "----".

#### HENVISNING:

Hvis du vil overføre måleresultatet til modtagere fra **seca 360° wireless** systemet, skal du kontrollere, at der er tændt for modtagerne.

2. Hold bremsetasten nede og flyt måletungen, indtil der vises en højdeværdi på displayet.
3. Hold bremsetasten nede og skub måletungen så langt op, at patienten bekvemt kan stille sig under den.
4. Bed patienten om at stille sig ind under måletungen.
  - Ryggen skal være mod måletungen
  - Hælen skal være mod hæl-stopanslaget
  - Ryg og hoved skal holdes lige
5. Hold bremsetasten nede og skub måletungen så langt ned, at den ligger på patientens hoved.
6. Træk linealen ud af tungen.

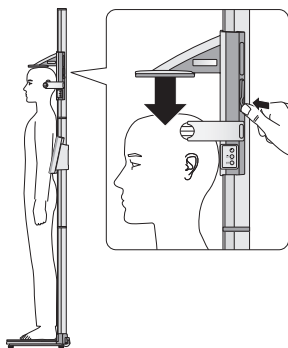

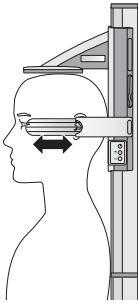

7. Ret patientens horisontale til efter de tre linjer på linealen.
8. Hold bremsetasten nede og korriger måletungens position.
9. Aflæs højden på måletungens display.
10. Tryk på Enter-tasten (**send/print**) for at overføre højden til modtagere fra **seca 360° wireless** systemet:
  - Kort tryk på tasten: Måleresultaterne sendes til alle modtagelsesklare apparater
  - Langt tryk på tasten: Udskrivning af måleresultater

### Konstant visning af måleresultatet (Hold)

Hvis du aktiverer HOLD-funktionen, bliver måleværdien også vist efter målingen. Så kan du flytte måletungen, inden du noterer måleværdien.



1. Tryk kort på pile-tasten (**hold/zero**), når du har placeret måletungen.

På displayet vises meddelelsen "HOLD".

Nu kan måletungen flyttes, uden at den viste måleværdi forandrer sig.

2. For at deaktivere HOLD-funktionen trykker du på (**hold/zero**)-tasten. Meddelelsen "HOLD" bliver ikke længere vist.

### Gennemførelsen af relativmålinger (Zero)

Måletungens display kan stilles på nul i en vilkårlig position. Denne funktion giver mulighed for relativmålinger, fx til at måle arme og ben.



1. Tryk på måletungens Start-tast  . På displayet vises "----".
2. Hold bremsetasten nede og flyt måletungen, indtil der vises en højdeværdi på displayet.
3. Placer måletungen på det sted, hvor du vil stille måletungens display på nul.
4. Hold pile-tasten (**hold/zero**) nede, indtil meddelelsen "ZERO" bliver vist. Displayet stilles på nul på måletungens aktuelle position.



5. Placer måletungen på ny.  
Højden måles nu i relation til det indstillede nulpunkt.

Hvis nulpunktet underskrides, vises måleværdierne med negativt fortegn.

6. For at deaktivere "ZERO"-funktionen trykker du på **(hold/zero)**-tasten, indtil meddelelsen "ZERO" ikke længere bliver vist.

#### **HENVISNING:**

Hvis du for at dokumentere resultater fra relativmålinger vil sende dem til apparater, som automatisk beregner BMI eller BFR, bliver der for disse to parametre ikke vist ingen plausible værdier.

### **Måleresultater sendes til radiomodtager**

Hvis måletungen er integreret i et radionetværk, kan du sende måleresultaterne til modtagelsesklare apparater (vægt med BMI-funktion, radiostyret printer, PC med radiostyret USB-modul) ved at trykke på en tast.

- ◆ Tryk på ENTER-tasten (**send/print**).
  - Kort tryk på tasten: Måleresultaterne sendes til alle modtagelsesklare apparater
  - Langt tryk på tasten: Udskrivning af måleresultater



### **Måletungen slukkes**

- ◆ Tryk på måletungens Start-tast .

#### **HENVISNING:**

Måletungen slukker automatisk efter kort tid, hvis den ikke bliver flyttet.

## 5.2 Andre funktioner (menu)

I apparatets menu har du flere funktioner til rådighed. På den måde kan du konfigurere apparatet optimalt efter anvendelsesbetingelserne.

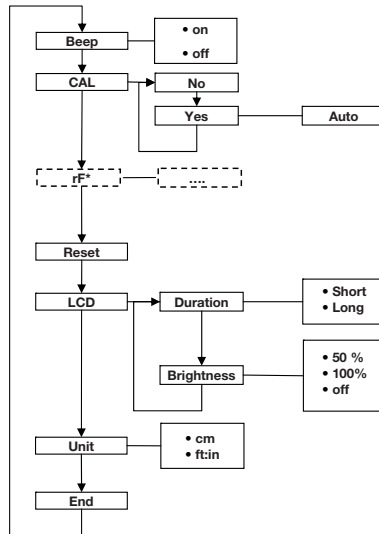

\* Beskrivelsen af menupunktet "rF" finder du i afsnittet "Brug af apparatet i en radiogruppe (menu)" på side 29.

### Navigere i menuen



1. Tryk på måletungens Start-tast .  
På displayet vises "----".
2. Hold samtidig Enter-tasten (**send/print**) og pile-tasten (**hold/zero**) nede.  
Det sidst valgte menupunkt vises på displayet (her: "bEEP").
3. Tryk på pile-tasten (**hold/zero**) så mange gange, til det ønskede menupunkt vises på displayet (her: displayindstillinger "LCd").
4. Bekræft valget med Enter-tasten (**send/print**).  
Den aktuelle indstilling for menupunktet eller en undermenu vises (her: varigheden for displayets baggrundsbelysning "dur")..

⊙ br 1

Ⓣ

50

⊙ 100

Ⓣ

5. For at ændre indstillingen eller opkalde en anden undermenu trykker du (**hold/zero**) så mange gange på pile-tasten, til den ønskede indstilling (her: displaystyrke "br1") bliver vist.
6. Bekræft valget med Enter-tasten (**send/print**).

Den aktuelle indstilling for menupunktet eller en undermenu vises (her Displaystyrke "50%").

7. For at ændre indstillingen eller opkalde en anden undermenu trykker du (**hold/zero**) så mange gange på pile-tasten, til den ønskede indstilling (her: displaystyrke "100%") bliver vist.
8. Bekræft indstillingen med Enter-tasten (**send/print**).  
Menuen forlades automatisk.
9. For at foretage yderligere indstillinger opkalder du menuen igen og går frem på den beskrevne måde.

#### HENVISNING:

Hvis der i ca. 24 sekunder ikke trykkes på nogen tast, bliver menuen automatisk forladt.

### Aktivering af akustiske signaler (bEEP):

bEEP

On

Du kan indstille måleskyderen, så der kan høres et signal, hver gang der trykkes på en tast.

1. Vælg i menuen punktet "bEEP".
2. Bekræft valget.  
Den aktuelle indstilling vises.
3. Vælg den ønskede indstilling:
  - On
  - Off
4. Bekræft valget.  
Menuen forlades automatisk.

### Genoprettelse af fabrikkens indstillinger (rSET)

For at ophæve de foretagne indstillinger igen kan du genoprette fabrikkens indstillinger.

Funktion	Fabrikkens indstilling
Akustisk signal	on
Displaybelysning lysstyrke	50%
Displaybelysning varighed	Short
Radiostyret modul (SYS)	off



Funktion	Fabrikkens indstilling
Autosend (ASend)	off
Autoprint (APrt)	off
Højdeenhed (Unit)	cm

**HENVISNING:**

Ved genoprettelsen af fabrikkens indstillinger bliver der slukket for det radiostyrede modul. Oplysninger om eksisterende radiogrupper bibeholdes. Radiogrupperne behøver ikke at blive indrettet igen.



1. Vælg i menuen punktet "rSEt".
2. Bekræft valget.  
Menuen forlades automatisk.
3. Sluk for apparatet.  
Fabrikkens indstillinger genoprettes og står til rådighed, når der tændes for apparatet næste gang.

**Indstilling af displayets baggrundsbelysning (LCd)**

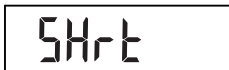

Du kan ændre varigheden og lysstyrken af displayets baggrundsbelysning.

1. Vælg i menuen punktet "LCd".
2. Bekræft valget.
3. Vælg et menupunkt:
  - dUr: Varighed
  - bri: Lysstyrke
4. Bekræft valget.  
Den aktuelle indstilling vises.
5. Vælg den ønskede indstilling.

Funktion	Indstilling
Varighed	<ul style="list-style-type: none"> <li>• Short (ca. 15 Sek.)</li> <li>• Long (ca. 45 Sek.)</li> </ul>
Lysstyrke	<ul style="list-style-type: none"> <li>• 50%</li> <li>• 100%</li> <li>• OFF</li> </ul>

6. Bekræft valget.  
Menuen forlades automatisk.

7. Hvis du også vil foretage indstillinger for den anden funktion, gentager du proceduren.

## Omskiftning af højdeenhed (Unit)

Du kan vælge den enhed (Unit), som du vil have vist højden med.

### HENVISNING:

- Denne funktion findes ikke ved alle modelvarianter.
- Overhold de nationalt gældende bestemmelser om enhederne inden for måling.

Unit

CM

FEET

1. Vælg i menuen punktet "Unit".
2. Bekræft valget.

Den aktuelle indstilling vises.

3. Vælg den enhed, som du vil have vist højden med:
  - Centimeter (cm)
  - Feet og inch (ft:in)
4. Bekræft valget.  
Menuen forlades automatisk.

## 6. RADIONETVÆRKET SECA 360° WIRELESS

### 6.1 Introduktion

Apparatet er udstyret med et radiomodul. Det radiostyrede modul giver mulighed for en snorløs transfer af måleresultater til analyse og dokumentation. Det er muligt at overføre dataene til følgende apparater:

- seca Radiostyret printer
- PC med seca Radiostyret USB-modul

#### seca Radiogrupper

Radionetværket **seca 360° wireless** arbejder med radiogrupper. En radiogruppe er en virtuel gruppe af sendere og modtagere. Skal der bruges flere sendere og modtagere af samme type, kan der med denne enhed oprettes op til 3 radiogrupper (0, 1, 2).

Oprettelsen af flere radiogrupper sikrer en pålidelig og korrekt adresseret transfer af måleværdier, hvis flere undersøgelsesrum skal bruges med lignende apparatudstyr.

Den maksimale afstand mellem sendere og modtagere er ca. 10 meter. Bestemte lokale forhold, fx væggenes tykkelse og beskaffenhed, kan nedsætte rækkevidden.

Pr. radiogruppe er følgende apparatkombination mulig:

- 1 babyvægt
- 1 personvægt
- 1 højdemålestav
- 1 seca Radiostyret printer
- 1 PC med seca radiostyret USB-modul

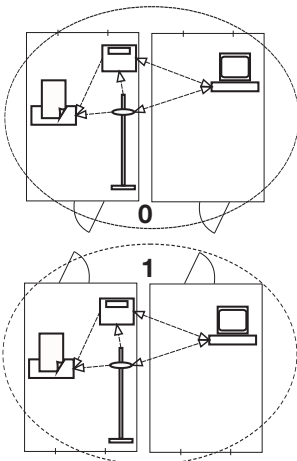

## Kanaler

Inden for en radiogruppe kommunikerer apparaterne med hinanden på 3 kanaler (C1, C2, C3).

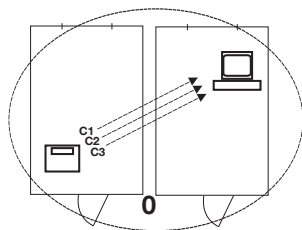

Hvis du med dette apparat indretter en radiogruppe, foreslår apparatet dig tre kanaler, som sikrer en optimal datatransfer. Vi anbefaler at overtage de foreslåede kanaltal.

Du kan også manuelt vælge kanaltallene (0 til 99), fx hvis du vil indrette flere radiogrupper.

For at sikre en datatransfer uden forstyrrelser skal kanalerne ligge langt nok væk fra hinanden. Vi anbefaler en afstand på mindst 30. Hvert kanaltal må kun bruges til én kanal.

Konfiguration som eksempel; kanaltal ved oprettelse af 3 radiogrupper i en praksis:

- Radiogruppe 0: C1=\_0, C2= 30, C3=60
- Radiogruppe 1: C1=10, C2=40, C3=70
- Radiogruppe 2: C1=20, C2=50, C3=60

## Apparatgenkendelse

Hvis du med apparatet opretter en radiogruppe, søger apparatet efter andre aktive apparater fra **seca 360° wireless** systemet. De fastslåede apparater vises på apparatets display som moduler (fx MO 3) med tal. Tallene har følgende betydning:

- 1: Personvægt
- 2: Højdemålestav
- 3: Radiostyret printer
- 4: PC med seca Radiostyret USB-modul
- 7: Babyvægt
- 5, 6 og 8-12: Reserveret til systemudvidelse

## 6.2 Brug af apparatet i en radiogruppe (menu)

Alle funktioner, du har brug for til anvendelsen af apparatet i en seca radiogruppe, befinder sig i undermenuen "rF".

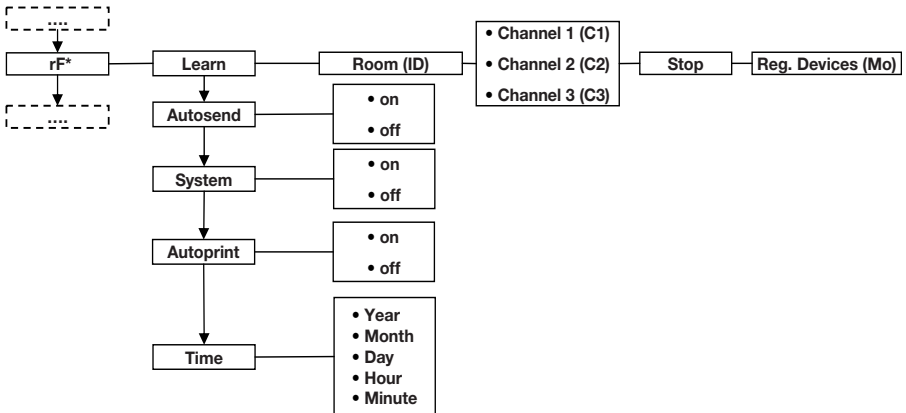

\* Oplysninger om, hvordan du navigerer i måletungens menu, finder du på Side 23.

### Aktivering af det radiostyrede modul (System)

Apparatet leveres med deaktiveret radiogruppe. Du skal aktivere det, inden du kan indrette en radiogruppe.

#### HENVISNING:

Med aktiveret radiomodul forøges strømforbruget.

1. Tænd for apparatet.
2. Vælg i undermenuen "rf" menupunktet "SYS".
3. Bekræft valget.
4. Vælg indstillingen "on".
5. Bekræft valget.  
Menuen forlades automatisk.

545

On

### Indretning af radiogrupper (Lrn)

For at indrette en radiogruppe skal du gå frem på følgende måde:

1. Tænd for apparatet.
2. Opkald menuen.

rf

3. Vælg i menuen punktet "rf".

4. Bekræft valget.

lrn

5. Vælg menupunktet "lrn" (learn).

6. Bekræft valget.

ld 0

Den aktuelt indstillede radiogruppe (her: radiogruppe 0 "ID 0") bliver vist.

ld 1

Hvis radiogruppe "0" allerede eksisterer, og du vil indrette endnu en radiogruppe med dette apparat, vælger du en anden ID med pile-tasterne (her: radiogruppe 1 "ID 1").

7. Bekræft valget af radiogruppen.

[10]

Apparatet foreslår et kanaltal for kanal 1 (her C1 "0").

Du kan overtage det foreslåede kanaltal eller indstille et andet kanaltal med pile-tasterne.

8. Bekræft valget for kanal 1.

[230]

Apparatet foreslår et kanaltal for kanal 2 (her C2 "30").

Du kan overtage det foreslåede kanaltal eller indstille et andet kanaltal med pile-tasterne.

#### **HENVISNING:**

Tocifrede kanaltal vises uden mellemrum.

Visningen "C230" betyder: Kanal "2", kanaltal "30".

9. Bekræft valget for kanal 2.

[360]

Apparatet foreslår et kanaltal for kanal 3 (her C3 "60").

Du kan overtage det foreslåede kanaltal eller indstille et andet kanaltal med pile-tasterne.

10. Bekræft valget for kanal 3.

STOP

På displayet vises meddelelsen **STOP**.

Apparatet venter på signaler fra andre radioduelige apparater inden for rækkevidde.

#### **HENVISNING:**

Ved nogle apparater skal man overholde en særlig indkoblingsprocedure, hvis de skal integreres i en radiogruppe. Overhold brugsanvisningerne til det pågældende apparat.

- Tænd for det apparat, du vil integrere i radiogruppen, fx en radiostyret printer.  
Når den radiostyrede printer registreres, høres en biplyd.

**HENVISNING:**

Så snart du har integreret den radiostyrede printer i radiogruppen, skal du derefter indstille en trykoption (Menu\rf\APrt) og klokkeslættet (Menu\rf\time).

- Gentag trin 11. for alle de apparater, du vil integrere i denne radiogruppe.
- Tryk på Enter-tasten for at afslutte søgningen.
- Tryk på en pile-tast for at få vist, hvilke apparater der er blevet registreret (her: Mo 3 for en radiostyret printer).  
Hvis du har integreret flere apparater i radiogruppen, trykker du på pile-tasten flere gange for at være sikker på, at højdemåleren har registreret alle apparater.
- Forlad menuen med Enter-tasten eller vent, til menuen forlades automatisk.

Mo 3

**Aktivering af den automatiske transfer (ASend)**

Du kan konfigurere apparatet, så måleresultater automatisk udskrives på alle modtagere, som er parate til modtagelse og tilmeldt i samme radiogruppe (fx radiostyret printer, PC med radiostyret USB-modul), så snart der kort trykkes på tasten (**hold/zero**).

**HENVISNING:**

Når du bruger en radiostyret printer, skal du sikre dig, at der ikke er slukket for printoptionen "off" (se "Valg af trykoption (APrt)" på side 32).

- Tænd for apparatet.
- Vælg i undermenuen "rf" menupunktet "ASend" og bekræft valget.
- Vælg indstillingen "on" og bekræft valget.  
Menuen forlades automatisk.

ASend

On

## Valg af trykoption (APrt)

Du kan konfigurere højdemåleren, så måleresultater automatisk udskrives på en radiostyret printer, som er tilmeldt i radiogruppen, så snart der kort trykkes på tasten (**hold/zero**).

Hvis der i radiogruppen også er tilmeldt en vægt fra **seca 360° wireless** systemet, kan du få BMI beregnet og udskrevet automatisk.

### HENVISNING:

Denne funktion står kun til rådighed, hvis en seca radiostyret printer i radiogruppen er blevet integreret via "learn"-funktionen.

1. Tænd for højdemåleren og vægten.
2. Vælg i undermenuen "rf" menupunktet "APrt" og bekræft valget.
3. Alt efter det ønskede trykresultat vælges den tilsvarende indstilling for højdemåler og vægt:

APrt

Trykresultat	APrt højdemåler	APrt vægt
Højde	on	off
Vægt	off	MA
Højde, vægt og BMI	off	HI_MA
Ingen automatisk udskrivning	off	off

4. Bekræft valget.  
Menuen forlades automatisk.

## Indstilling af klokkeslættet (Time)

Du kan konfigurere systemet, så printeren automatisk tilføjer dato og klokkeslæt på måleresultaterne. Hertil skal du én gang for alle indstille dato og klokkeslæt på dette apparat og overføre værdierne til den radiostyrede printers interne ur.

### HENVISNING:

Denne funktion står kun til rådighed, hvis en seca radiostyret printer i radiogruppen er blevet integreret via "learn"-funktionen.

1. Tænd for apparatet.
2. Vælg i undermenuen "rf" menupunktet "Time".
3. Bekræft valget.  
Den aktuelle indstilling for "År (Year)" vises.
4. Indstil det korrekte årstal.
5. Bekræft valget.

TIME

YEAR 10



6. Gentag trinnene 3. og 3. på tilsvarende måde for "Måned" (**Month**), "Dag" (**Day**), time (**hour**) og minut (**min**).
7. Bekræft hver gang dit valg.  
Når indstillingen for minut er bekræftet, forlades menuen automatisk.  
Indstillingerne overføres automatisk til den radiostyrede printer.  
Den radiostyrede printer tilføjer automatisk dato og klokkeslæt på hver udskrift.

**HENVISNING:**

For yderligere betjening af den radiostyrede printer bedes du se dens brugsanvisning.

## 7. RENGØRING

Rengør efter behov apparatets overflader med et husholdningsrengøringsmiddel eller et almindeligt desinfektionsmiddel. Overhold producentens henvisninger.

## 8. HVAD SKAL MAN GØRE, HVIS ...?

### 8.1 Fejl og udbedringen af dem

Fejl	Årsag/udbedring
... et segment hele tiden eller slet ikke lyser?	Der er fejl på det pågældende sted. - Underret seca servicen.
...displayets baggrundsbelysning på måletungen går ud og ikke lader sig tænde igen?	Batterispændingen er ved at være brugt op. Der er automatisk slukket for baggrundsbelysningen for at spare energi. Du kan gennemføre målinger og overføre data i ca. 12 h endnu. - Indsæt hurtigst muligt nye batterier (se "Udskiftning af måletungens batterier" på side 35)
... der vises  ?	Batterispændingen er ved at være brugt op. - Indsæt hurtigst muligt nye batterier (se "Udskiftning af måletungens batterier" på side 35)
... der vises <b>blåt</b> ?	Batterierne er tomme. - Indsæt nye batterier (se "Udskiftning af måletungens batterier" på side 35)

Fejl	Årsag/udbedring
... der vises <b>STOP?</b>	Under oprettelsen af en radiogruppe: <ul style="list-style-type: none"> <li>• Indretningen af radiokanalerne er afsluttet               <ul style="list-style-type: none"> <li>- Tænd for de apparater, som skal integreres i radiogruppen (se "Indretning af radiogrupper (Lrn)" på side 29).</li> </ul> </li> </ul>
... der efter indkoblingen, når der første gang sendes måleresultater, lyder to akustiske signaler?	<ul style="list-style-type: none"> <li>• Apparatet kunne ikke sende måleresultater til radiomodtageren (seca radiostyret printer eller PC med radiostyret seca USB-modul).               <ul style="list-style-type: none"> <li>- Kontroller, at apparatet er integreret i radionetværket.</li> <li>- Kontroller, at der er tændt for modtageren.</li> </ul> </li> <li>• Modtagelsen forstyrres af HF-apparater i nærheden (fx mobiltelefoner).               <ul style="list-style-type: none"> <li>- Hold HF-apparater mindst 1 meter væk fra sendere og modtagere i seca radionetværket.</li> </ul> </li> </ul> <p><b>Henvisning:</b> Hvis denne fejl ikke udbedres, lyder der ved de næste sendeforsøg ingen ny akustisk advarsel.</p>
...der under indretningen af radiogruppen ikke kan høres piplyde, selvom der er tændt for det apparat, som skal integreres?	<ul style="list-style-type: none"> <li>• Apparatet er ikke blevet registreret               <ul style="list-style-type: none"> <li>- Sluk for apparatet og tænd igen (se "Indretning af radiogrupper (Lrn)" på side 29).</li> </ul> </li> </ul>
... kun vises punktet "SYS" i rf-menuen?	<ul style="list-style-type: none"> <li>• Det radiostyrede modul er deaktiveret               <ul style="list-style-type: none"> <li>- Aktiver det radiostyrede modul (se "Aktivering af det radiostyrede modul (System)" på side 29) (se "Aktivering af det radiostyrede modul (System)" på side 29)</li> </ul> </li> </ul>
... kun vises punkterne "SYS" og "Lrn" i rf-menuen?	<ul style="list-style-type: none"> <li>• Det radiostyrede modul er aktiveret, men der er ikke indrettet nogen radiogruppe.               <ul style="list-style-type: none"> <li>- Indret en radiogruppe (se "Indretning af radiogrupper (Lrn)" på side 29)</li> </ul> </li> </ul>
... punkterne "APrt" og "Time" ikke vises i rf-menuen?	<ul style="list-style-type: none"> <li>• Der er ikke tilmeldt nogen radiostyret printer i radiogruppen               <ul style="list-style-type: none"> <li>- Tilmeld en radiostyret printer via menupunktet "Lrn" i radiogruppen (se "Indretning af radiogrupper (Lrn)" på side 29)</li> </ul> </li> </ul>

Fejl	Årsag/udbedring
<p><b>... der trykkes på Enter-tasten, og der vises</b> Er:H: 7 1:?</p>	<p>En datatransfer er ikke mulig, det radiostyrede modul er deaktiveret.</p> <ul style="list-style-type: none"> <li>- Aktiver det radiostyrede modul (se "Aktivering af det radiostyrede modul (System)" på side 29).</li> </ul>
<p><b>der trykkes på Enter-tasten, og der vises</b> Er:H: 72:?</p>	<p>En datatransfer er ikke mulig, der er ikke indrettet nogen radiogruppe.</p> <ul style="list-style-type: none"> <li>- Indret en radiogruppe (se "Indretning af radiogrupper (Lrn)" på side 29)</li> </ul>

## 8.2 Udskiftning af måletungens batterier

Der skal bruges 4 Mignon-batterier, type AA, 1,5 volt. For at etablere måletungens strømforsyning skal du gå frem på følgende måde:

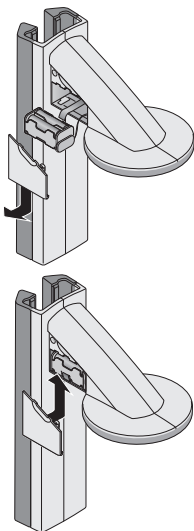

1. Træk batterirummets låg af.
2. Tag batteriholderen ud af batterirummet.
3. Tag de brugte batterier ud af batteriholderen.
4. Læg de nye batterier ind i batteriholderen.

### HENVISNING:

Sørg for, at batterierne har den rigtige polaritet (markeringer i batteriholderen).

5. Læg batteriholderen ind i batterirummet.

### BEMÆRK!

**Skader på apparatet og fejlfunktioner, hvis kablet er klemt inde**

- Inden batterirummet lukkes, lægges batterikablet således, at det ikke kan blive klemt inde mellem låget og batterirummet.
6. Skub låget på batterirummet, til det kan høres, at det går i indgreb.

## 9. VEDLIGEHOLDELSE

Alt efter, hvor tit apparatet bruges, anbefaler vi en vedligeholdelse med 3 til 5 års mellemrum.

### BEMÆRK!

#### Fejlmålinger ved ukorrekt vedligeholdelse

- Lad altid kun vedligeholdelser og reparationer udføre af autoriserede servicepartnere.
- Servicepartneren på din egn finder du under [www.seca.com](http://www.seca.com), eller du kan sende en email til [service@seca.com](mailto:service@seca.com).

## 10. TEKNISKE DATA

Tekniske data	
Mål <ul style="list-style-type: none"><li>• Dybde</li><li>• Bredde</li><li>• Højde</li></ul>	474 mm 428 mm 2318 mm
Egenvægt	5 kg
Temperaturområde	+10° C til +40°C
Talstørrelse	12 mm
Strømforsyning	Batteri
Strømforsyning måletunge <ul style="list-style-type: none"><li>- med deaktiveret radiomodul og uden baggrundsbelysning</li><li>- med aktiveret radiomodul og permanent baggrundsbelysning (lysstyrke: 100%)</li></ul>	20 mA 80 mA
Maksimal driftstid måletunge <ul style="list-style-type: none"><li>- med deaktiveret radiomodul og uden baggrundsbelysning</li><li>- med aktiveret radiomodul og permanent baggrundsbelysning (lysstyrke: 100%)</li></ul>	ca. 3800 Minuten ca. 2200 Minuten
Måletekniske data, højdemåling <ul style="list-style-type: none"><li>• Måleområde</li><li>• Inddeling</li><li>• Nøjagtighed</li></ul>	30 - 220 cm 1 mm ± 2 mm
Medicinprodukt iht. direktiverne 93/42/EØF og 2007/47/EF	Klasse I med målefunktion
Overføring af radiosignal <ul style="list-style-type: none"><li>• Frekvensbånd</li><li>• Sendeeffekt</li><li>• *Opfyldte standarder</li></ul>	2,433 MHz -2,480 MHz <10 mW EN 300328

## 11. TILBEHØR

Tilbehør	Varenummer
Radionetværk <b>seca 360° wireless:</b> <ul style="list-style-type: none"> <li>• Radiostyret printer               <ul style="list-style-type: none"> <li>- <b>seca 360° Wireless Printer 465</b></li> <li>- <b>seca 360° Wireless Printer Advanced 466</b></li> </ul> </li> <li>• PC-software               <ul style="list-style-type: none"> <li>- <b>seca analytics 105</b></li> </ul> </li> <li>• Radiostyret USB-modul <b>seca 360° Wireless USB adapter 456</b></li> </ul>	Landespecifikke varianter Landespecifikke varianter  anvendelsesspecifikke licensmodeller  456-00-00-009

## 12. BORTSKAFFELSE

### 12.1 Bortskaffelse af apparatet



Apparatet må ikke bortskaffes med husholdningsaffaldet. Apparatet skal bortskaffes faglig korrekt som elektronikskrot. Overhold de bestemmelser, som gælder i landet. Vedr. yderligere oplysninger bedes De kontakte vor service under:

**[service@seca.com](mailto:service@seca.com)**

### 12.2 Batterier

Brugte (genopladelige) batterier må ikke kommes i skraldespanden, uafhængigt af, om de indeholder skadelige stoffer eller ej. Som forbruger er du ifølge loven forpligtet til at bortskaffe (genopladelige) batterier via de kommunale indsamlingssteder eller handlens indsamlingssteder. Batterier og genopladelige batterier skal altid afleveres i afladet tilstand.

## 13. GARANTI

For mangler, som skyldes materiale- eller fabrikationsfejl, gælder en garanti på to år fra leveringen. Alle bevægelige dele, fx batterier, kabler, netenheder, genopladelige batterier osv., er undtaget herfra. Mangler, som dækkes af garantien, udbedres gratis for kunden mod fremlæggelse af købskvitteringen. Der kan tages hensyn til yderligere krav. Udgifter for transporterne frem og tilbage betales

af kunden, hvis apparatet befinder sig på et andet sted end kundens bopæl. Ved transportskader kan garantikrav kun gøres gældende, hvis hele den originale emballage er blevet benyttet til transporter, og varen har været sikret og befæstet deri på tilsvarende måde som den originale emballagetilstand. Opbevar derfor alle emballagedele.

Der består ingen garanti, hvis apparatet åbnes af personer, som ikke udtrykkeligt er autoriseret hertil af seca.

Vi beder kunder i udlandet henvende sig direkte til det pågældende lands sælger ved et garantitilfælde.

# INNEHÅLLSFÖRTECKNING

1. Apparatbeskrivning . . . . .	40	Avstängning av huvudskjutarmen . . . . .	58
1.1 Gratulerar! . . . . .	40	5.2 Övriga funktioner (meny) . . . . .	59
1.2 Användningsändamål . . . . .	40	Navigering i meny . . . . .	59
2. Säkerhetsinformation . . . . .	40	Aktivering av signaltoner (bEEP) . . . . .	60
2.1 Grundläggande säkerhetsföreskrifter . . . . .	40	Återgång till fabriksinställningar (rSEt) . . . . .	60
2.2 Säkerhetsföreskrifter i bruksanvisningen . . . . .	41	Inställning av displayens bakgrundsbelysning (LCd) . . . . .	61
2.3 Hantering av batterier . . . . .	42	Ändring av längdenhet (Unit) . . . . .	62
3. Översikt . . . . .	43	6. Det trådlösa nätverket seca 360° wireless . . . . .	63
3.1 Manöverorgan . . . . .	43	6.1 Inledning . . . . .	63
3.2 Displayelement . . . . .	45	seca Radiogrupper . . . . .	63
3.3 Märkningarna på typskylten . . . . .	45	Kanaler . . . . .	64
3.4 Menystruktur . . . . .	46	Apparatidentifiering . . . . .	64
4. Innan du kan sätta igång . . . . .	47	6.2 Användning av vågen i en radiogrupp (meny) . . . . .	65
4.1 Leveransomfattning . . . . .	47	Aktivering av radiomodulen (System) . . . . .	65
4.2 Montering av apparaten . . . . .	48	Inrättande av en radiogrupp (Lrn) . . . . .	65
Montering av det andra pelarelementet . . . . .	48	Aktivering av automatisk överföring (ASend) . . . . .	67
Montering av huvudskjutarmen . . . . .	49	Markera utskriftsalternativet (APrt) . . . . .	68
Montering av det tredje pelarelementet . . . . .	49	Inställning av tid (Time) . . . . .	68
Montering av inskjutningsskalan . . . . .	49	7. Rengöring . . . . .	69
4.3 Vägghäring av apparaten . . . . .	50	8. Vad gör jag om...? . . . . .	69
Montering av vägghållare . . . . .	51	8.1 Fel och felavhjälpning . . . . .	69
Montering av spårskruvarna . . . . .	51	8.2 Batteribyte i huvudskjutarmen . . . . .	71
Insättning av apparaten i vägghållarna . . . . .	52	9. Underhåll . . . . .	72
Montering av fotmattan . . . . .	52	10. Tekniska data . . . . .	72
4.4 Strömförsörjning . . . . .	53	11. Tillbehör . . . . .	73
4.5 Kalibrering av huvudskjutarmen . . . . .	53	12. Avfallshantering . . . . .	73
Automatisk kalibrering . . . . .	53	12.1 Omhändertagande av apparaten . . . . .	73
Manuell kalibrering . . . . .	55	12.2 Batterier . . . . .	73
5. Användning av huvudskjutarmen . . . . .	56	13. Garanti . . . . .	74
5.1 Mätning av kroppslängden . . . . .	56		
Start av längdmätningen . . . . .	56		
Kontinuerlig visning av mätvärde (Hold) . . . . .	57		
Relativvärdesmätningar (Zero) . . . . .	57		
Sändning av mätvärden till trådlösa mottagare . . . . .	58		

# 1. APPARATBESKRIVNING

## 1.1 Gratulerar!

---

Den längdmätstång **seca 264** som du nu har skaffat dig är en högprecisionsapparat som samtidigt är mycket robust.

I mer än 170 år har seca ställt sin erfarenhet till hälsans tjänst. Som marknadsledare i många av världens länder skapar seca ständigt nya standarder med sitt innovativa utvecklingsarbete inom vägnings- och mätningområdet.

## 1.2 Användningsändamål

---

Längdmätstången **seca 264** används i enlighet med nationella bestämmelser i första hand vid sjukhus, läkarmottagningar och stationära vårdinrättningar.

Längdmätstången används för att bestämma kroppsstorleken.

Via det trådlösa nätverket **seca 360° wireless** kan mätresultaten överföras direkt till en seca trådlös skrivare eller till en PC som är försedd med programvaran **seca analytics 105** och med **seca 360° Wireless USB adapter 456**.

# 2. SÄKERHETSINFORMATION

## 2.1 Grundläggande säkerhetsföreskrifter

---

- Följ instruktionerna i den här bruksanvisningen.
- Förvara bruksanvisningen och den medföljande överensstämmelseförklaringen omsorgsfullt.
- Utsätt inte apparaten för kraftiga stötar.
- Använd enbart föreskriven batterityp (se "Strömförsörjning" på sida 53).
- Utför service regelbundet (se "Underhåll" på sida 72).
- Låt enbart en auktoriserad servicepartner utföra service och reparationer. Din närmaste servicepartner hittar du på [www.seca.com](http://www.seca.com). Du kan också e-posta till [service@seca.com](mailto:service@seca.com).



- Använd enbart original seca tillbehör och reservdelar. Annars gäller inte seca-garantin.
- Håll alltid minst cirka 1 meters avstånd till högfrekvensapparater, t.ex. mobiltelefoner, för att förhindra felaktiga mätvärden och störningar vid den trådlösa överföringen.

## 2.2 Säkerhetsföreskrifter i bruksanvisningen

---



### **FARA!**

Anger en utomordentligt allvarlig risksituation. Om föreskriften inte följs kan svåra irreversibla skador eller dödsfall orsakas.



### **VARNING!**

Anger en utomordentligt allvarlig risksituation. Om föreskriften inte följs kan svåra irreversibla skador eller dödsfall orsakas.



### **FÖRSIKTIGT!**

Anger en risksituation. Om föreskriften inte följs kan lätta till medelsvåra personskador orsakas.

### **OBS.!**

Varnar för en eventuell felmanöver med apparaten. Om föreskriften inte följs kan apparatskador eller felaktiga mätvärden orsakas.

### **ANM.:**

Ger extra information om hur apparaten ska användas.

## 2.3 Hantering av batterier

---

Apparaten levereras med 4 stavbatterier typ AA. Batterierna går inte att ladda om. Följ nedanstående säkerhetsföreskrifter.



### **WARNING!**

#### **Osakkunnig hantering kan orsaka personskador.**

Batterier innehåller skadliga ämnen som kan frigöras och explodera vid osakkunnig hantering.

- Försök inte att ladda om batterierna.
- Utsätt inte batterierna för värme.
- Bränn inte upp batterierna.
- Undvik kontakt med hud, ögon och slemhinnor om syra har läckt ut. Skölj kontaktstället med rikligt med rent vatten och sök omgående läkarvård.

### **OBS.!**



#### **Osakkunnig hantering kan orsaka apparatskador och funktionsfel.**

- Använd enbart föreskriven batterityp (se "Strömförsörjning" på sida 53).
- Byt alla batterierna samtidigt.
- Kortslut inte batterierna.
- Ta ut batterierna om apparaten ska stå oanvänd under en längre tid. Annars kan syra läcka ut i apparaten.

### 3. ÖVERSIKT

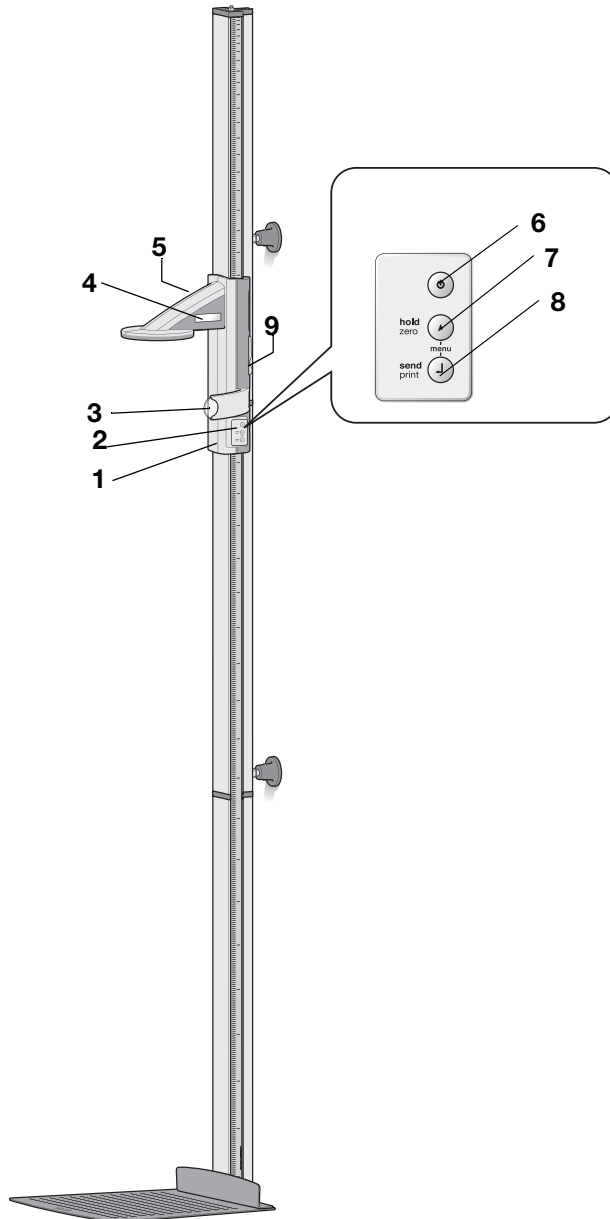
#### 3.1 Manöverorgan



Nr	Manöverorgan	Funktion
1	Huvudskjutarm	Manöverorgan för att bestämma kroppsstoleken
2	Knappsats, huvudskjutarm	Manöverorgan för längdmätning och för konfigurering av apparaten
3	Frankfurtlinjal	Utdragbar linjal för uppriktning av huvudet enligt den så kallade "frankfurthorizontalen".
4	Display, huvudskjutarm	Bildskärm på huvudskjutarmen för mätresultat och konfigurering
5	Batterifack, huvudskjutarm	Plats för batteripack med 4 stavbatterier typ AA, 1,5 volt
6		Startknapp, huvudskjutarm Start och avstängning av huvudskjutarmen
7		Pilknapp ( <b>hold/zero</b> ) <ul style="list-style-type: none"> <li>• Under mätningen: <ul style="list-style-type: none"> <li>- Kort tryckning: Hold-funktionen aktiveras</li> <li>- Lång tryckning: Nollpunkten ställs in</li> </ul> </li> <li>• I menyn: <ul style="list-style-type: none"> <li>- Markera en undermeny, markera en meny punkt</li> <li>- Inställning av värde (kort tryckning: värdet förändras med 1, lång tryckning: värdet förändras tills knappen släpps)</li> </ul> </li> </ul>
8		Enter-knapp ( <b>send/print</b> ): <ul style="list-style-type: none"> <li>• Under mätningen (om ett trådlöst nätverk har inrättats): <ul style="list-style-type: none"> <li>- Kort tryckning: Sänd mätvärdet till mottagningsklara apparater (multifunktionsdisplay, trådlös skrivare, PC med trådlöst USB-modem)</li> <li>- Lång tryckning: Skriv ut mätvärdet (trådlös skrivare)</li> </ul> </li> <li>• I menyn: <ul style="list-style-type: none"> <li>- Bekräfta den markerade meny punkten</li> <li>- Spara inställt värde</li> </ul> </li> </ul>
9	Bromsknapp	<ul style="list-style-type: none"> <li>• Håller huvudskjutarmen i läge</li> <li>• Trycks in för att förflytta huvudskjutarmen</li> </ul>

### 3.2 Displayelement



	Symbol	Innebörd
A		Batterierna är svaga.

### 3.3 Märkningar på typskylten

Text/symbol	Innebörd
Modell	Modellnummer
Typ	Typbeteckning
Ser.No.	Serienummer
	Följ bruksanvisningen
	Elektromedicinsk apparat typ B
	Skyddsisolerad apparat, skyddsklass II
FCC ID	För USA: Apparatens godkännandenummer hos USA-myndigheten Federal Communications Commission, FCC
IC	För Kanada: Apparatens godkännandenummer hos myndigheten Industry Canada
	Apparaten överensstämmer med EU:s normer och direktiv
	Symbol för FCC (USA)
	Apparaten får inte omhändertas som hushållsavfall

## 3.4 Menystruktur

Apparatmenyn innehåller fler funktioner som du kan använda. På så sätt kan du konfigurera apparaten optimalt för dina användningsförhållanden. Mer upplysningar finns på sida 59 och sida 65.

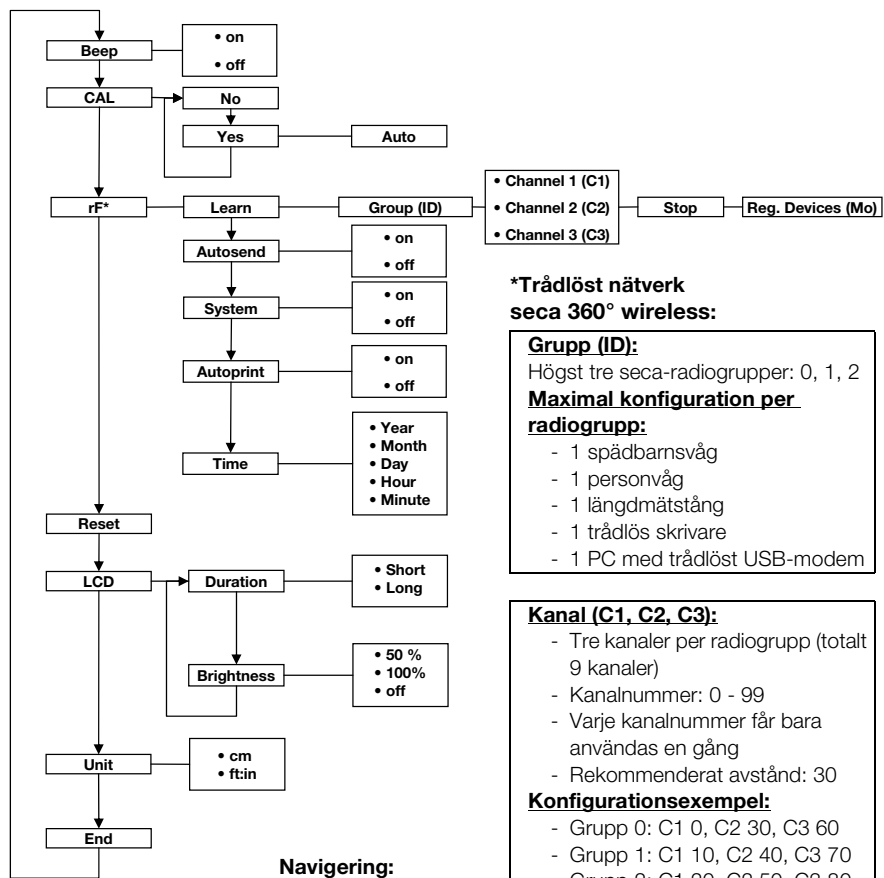

### \*Trådlöst nätverk seca 360° wireless:

#### Grupp (ID):

Högst tre seca-radiogrupper: 0, 1, 2

#### Maximal konfiguration per radiogrupp:

##### radiogrupp:

- 1 spädbarnsvåg
- 1 personvåg
- 1 längdmätstång
- 1 trådlös skrivare
- 1 PC med trådlöst USB-modem

#### Kanal (C1, C2, C3):

- Tre kanaler per radiogrupp (totalt 9 kanaler)
- Kanalnummer: 0 - 99
- Varje kanalnummer får bara användas en gång
- Rekommenderat avstånd: 30

#### Konfigurationsexempel:

- Grupp 0: C1 0, C2 30, C3 60
- Grupp 1: C1 10, C2 40, C3 70
- Grupp 2: C1 20, C2 50, C3 80

(Anm.: inga mellanslag på displayen)

#### Identifierade apparater (Mo):

- 1: Personvåg
- 2: Längdmätstång
- 3: Trådlös skrivare
- 4: PC med trådlöst USB-modem
- 7: Spädbarnsvåg

Hämta menyn:



Navigering:

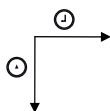

## 4. INNAN DU KAN SÄTTA IGÅNG...

### 4.1 Leveransomfattning

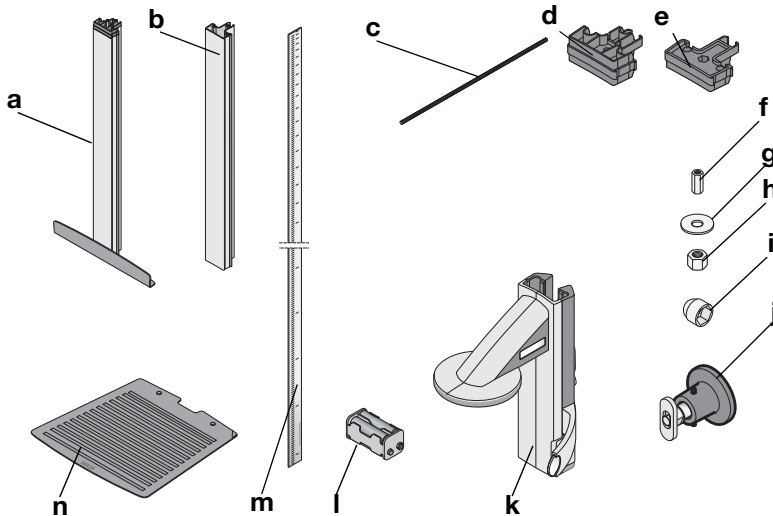

Nr	Komponent	Antal
a	Undre pelarelement med hälstopp	1
b	Pelarelement	2
c	Gängstång	2
d	Pelarskarv	1
e	Täcklock	1
f	Långmutter	1
g	Underläggsbricka	1
h	Mutter	1
i	Prydnadslock	1
j	Väggmonteringssett bestående av - Vägghållare - Spårbultar - Skruvar M6 x 60 - Standardplugg	2
k	Huvudskjutarm med frankfurtlinjal, komplett	1
l	Batterihållare med 4 batterier typ AA	1
m	Inskjutningsskala	1
n	Fotmatta	1
	Kalibreringsstång, ingen figur	1
	Bruksanvisning, ingen figur	1
	Lock, frankfurtlinjal, ingen figur	1
	Verktygssats, ingen figur	1

## 4.2 Montering av apparaten

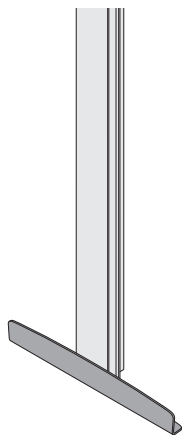

Vid leveransen från fabrik är hälstoppet redan monterat på det första pelarelementet.

Ha en person till hjälp när du fortsätter monteringen. Eftersom mätstången är hög rekommenderar vi dig att lägga ut delarna på golvet och resa upp apparaten först när monteringen är färdig. Gör så här:

### Montering av det andra pelarelementet

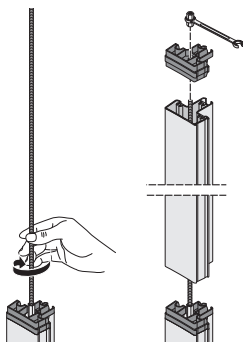

Gör så här för att skarva ihop pelarelementen:

1. Skruva in en gängstång för hand i långmuttern på det första pelarelementet.
2. Skjut ett pelarelement över gängstången på det första pelarelementetn.

#### **OBS.!**

#### **Felaktig montering kan skada apparaten**

Om du förväxlar pelarskarven och täckklocket går det inte att montera apparaten korrekt.

- Kontrollera noga att du använder pelarskarven när du monterar det andra pelarelementet (se "Leveransomfattning" på sida 47).

3. Sätt på pelarskarven på det andra pelarelementet så att gängstången sticker ut ur hålet på gängskarven.
4. Skruva på en långmutter på gängstången.
5. Dra åt långmuttern.



## Montering av huvudskjutarmen

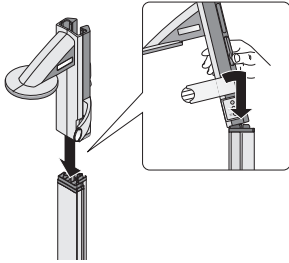

Gör så här när du monterar huvudskjutarmen på pelaren:

1. Luta huvudskjutarmen något framåt.

### OBS.!

#### Felaktig hantering kan skada apparaten

Osakunnig hantering kan skada huvudskjutarmens klostyrning.

- Sätt inte på huvudskjutarmen vinkelrätt eller bakåtlutande på pelarelementet.
  - Ta inte i för hårt vid monteringen.
2. Sätt försiktigt på den lutande huvudskjutarmen på pelarelementet.
  3. Rikta in huvudskjutarmen så att den blir vinkelrät mot pelarelementet.
  4. Tryck in bromsknappen och skjut försiktigt på huvudskjutarmen på pelarelementet.

## Montering av det tredje pelarelementet

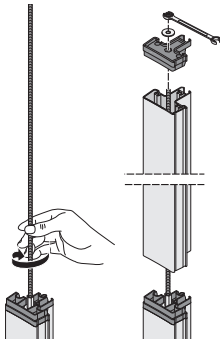

Gör så här för att skarva ihop pelarelementen:

1. Skruva in en gängstång för hand i långmuttern på det andra pelarelementet.
2. Skjut pelarelementet över gängstången på det andra pelarelementets pelarskarv.
3. Sätt på täcklocket på det andra pelarelementet så att gängstången sticker ut ur hålet i täcklocket.
4. Sätt underläggsbrickan på gängstångens fria ände.
5. Sätt på muttern på gängstångens fria ände.
6. Dra åt muttern.
7. Sätt på prydnadslocket på muttern.

## Montering av inskjutningsskalan

### OBS.!

#### Felaktig montering kan orsaka mätfel

Om inskjutningsskalan monteras felaktigt kan huvudskjutarmen inte bestämma några användbara mätvärden.

- Rikta upp inskjutningsskalan så att påskriften fortfarande är synlig efter inskjutningen i spåret.
- Rikta upp inskjutningsskalan så att det område som visar artikelnumret utgör den undre änden.
- Kontrollera att inskjutningsskalan snäpper fast under täcklocket.

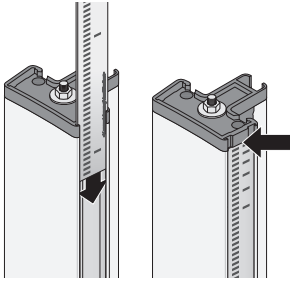

- ◆ Skjut in inskjutningsskalan i spåret på pelarelementens sida tills skalan snäpper fast under täcklocket.

### 4.3 Vägghäring av apparaten

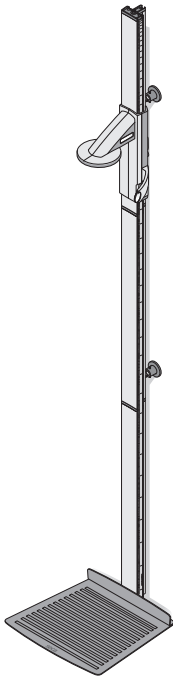

Välj en tillräckligt hållfast vägg för monteringen. Standardplugg för montering på massivt murverk ingår i leveransen. För andra väggtyper rekommenderar vi att lämpliga specialfästelement används.

Den speciella utformningen gör att vägghållaren kan monteras på valfri nivå. För att apparaten ska få optimal stabilitet rekommenderar vi att avståndet mellan borrhålen väljs ungefär så som den vidstående skissen visar.

För att mätresultaten ska bli exakta måste golvet på uppställningsplatsen vara plant och fast. Mjuka golv, t. ex. träplank, ger efter för patientens vikt och förvränger mätresultatet.

## Montering av vägghållare

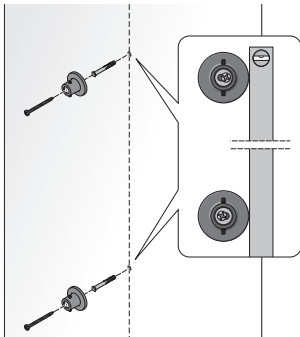
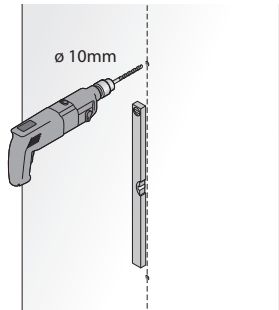

Gör så här för att montera vägghållarna:

1. Märk ut borrhålen för vägghållarna lodrätt i förhållande till varandra.
2. Borra hålen med borr  $\varnothing$  10 mm.
3. Sätt in pluggarna i borrhålen.
4. Ta ut spårbultarna ur vägghållarna.
5. Montera vägghållarna med skruvarna (M6x60).
6. Rikta in vägghållarna med vattenpass så att de kommer lodrätt över varandra.
7. Dra åt vägghållarnas skruvar.

## Montering av spårbultarna

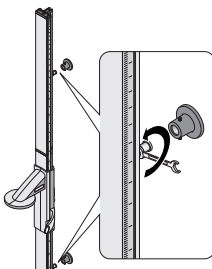

Gör så här för att montera spårbultarna:

1. Sätt in spårbulten i pelarelementens spår.
2. Placera spårbultarna i rätt läge i spåret:
  - Avståndet mellan spårbultarna ska vara detsamma som mellan vägghållarna.
  - Hälstoppet måste ligga an mot golvet när apparaten sätts in i vägghållarna.
3. Dra åt spårbultarna i spåret med en skiftnyckel (nyckelvidd 13).

## Insättning av apparaten i vägghållarna

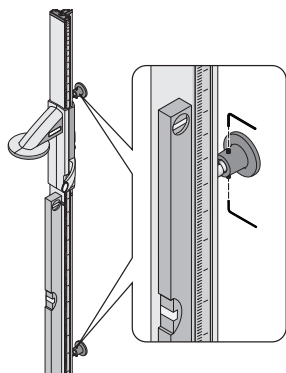

Gör så här när du sätter in apparaten i vägghållarna:

1. Sätt in apparaten med spårbultarna i vägghållarna.
2. Rikta upp apparaten lodrätt med vattenpass.
3. Dra åt vägghållarnas ställskruvar.
4. Kontrollera att hälstoppet ligger an mot golvet. Justera annars spårbultarna på nytt.

## Montering av fotmattan

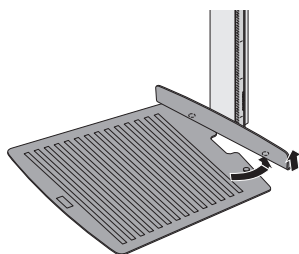
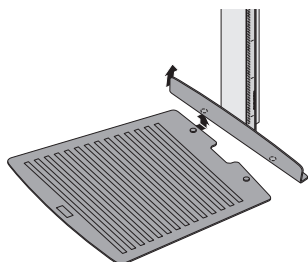

Gör så här för att montera fotmattan:

1. Lyft upp hälstoppet på ena sidan.
2. Placera fotmattan under hälstoppet så att halskärningen kommer exakt under hålet i hälstoppen.
3. Släpp hälstoppet.  
Halskärningen sitter i hålet på hälstoppet.
4. Lyft upp hälstoppet på den andra sidan.
5. Sväng in fotmattan under hälstoppet så att halskärningen kommer exakt under hålet i hälstoppen.
6. Släpp hälstoppet.  
Halskärningen sitter i hålet på hälstoppet.  
Fotmattan är säkrad mot glidning.

## 4.4 Strömförsörjning

Huvudskjutarmen strömförsörjs med batterier.

I den medföljande batterihållaren ingår redan 4 batterier typ AA, 1,5 volt. Gör så här för att upprätta strömförsörjningen till huvudskjutarmen:

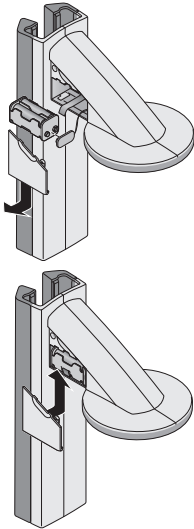

1. Ta av batterifacklocket.
2. Dra ut anslutningskabeln ur batterifacket.
3. Anslut batterihållaren till anslutningskabeln.
4. Lägg in batterihållaren i batterifacket.

### **OBS.!**

**Om kabeln blir klämd kan apparaten skadas och fungera fel**

- Kontrollera innan du stänger batterifacket att du inte har dragit batterikabeln så att den kan bli klämd mellan locket och batterifacket.
5. Skjut på locket över batterifacket tills du hör att det snäpper fast.

## 4.5 Kalibrering av huvudskjutarmen

Innan du kan göra några längdmätningar med apparaten första gången måste du kalibrera den. Det sker genom att du "bibringar" apparaten ett referensmått.

### **Automatisk kalibrering**

Med hjälp av den medföljande kalibreringsstången kan du göra en automatisk kalibrering.

1. Tryck på Start-knappen  på huvudskjutarmen. Displayen visar "----".

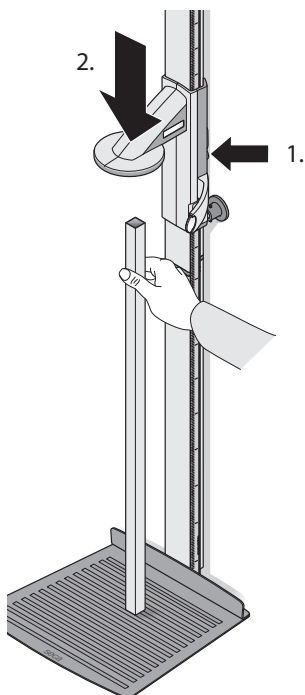

2. Håll bromsknappen intryckt och flytta huvudskjutarmen tills ett längdvärde visas på displayen.

### OBS.!

#### Ofullständig kalibrering kan ge felaktiga mätvärden

Det längdvärde som visas stämmer inte överens med huvudskjutarmens faktiska läge.

- Slutför kalibreringen enligt beskrivningen i det här avsnittet.
3. Ställ den medföljande kalibreringsstången (längd 0,8 m) lodrätt på fotmattan och håll fast den i detta läge.
  4. Tryck in bromsknappen och skjut försiktig huvudskjutarmen över kalibreringsstången.



5. Öppna menyn genom att hålla Enter-knappen (**send/print**) och pilknappen (**hold/zero**) intryckta samtidigt.

Den senast markerade menypunkten visas på displayen (här "bEEP").



6. Tryck upprepade gånger på pilknappen (**hold/zero**) tills "CAL" visas på displayen.



7. Bekräfta markeringen med Enter (**send/print**).

8. Markera med pilknappen (**hold/zero**) inställningen "Yes".



9. Bekräfta markeringen med Enter (**send/print**). Displayen visar "Auto".





10. Bekräfta med Enter (**send/print**).

Apparaten är kalibrerad. Nu kan du göra längdmätningar med den.

## Manuell kalibrering

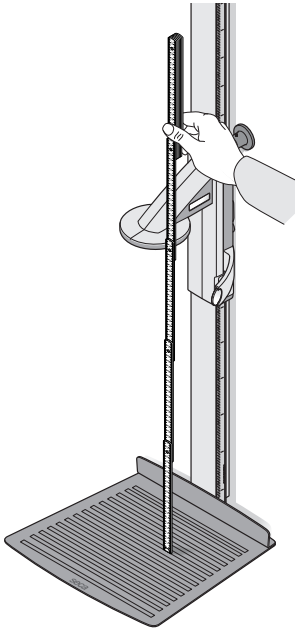
Om kalibreringsstången inte finns till hands kan du genomföra kalibreringen manuellt med hjälp av ett annat föremål med känd höjd.



1. Tryck på Start-knappen  på huvudskjutarmen. Displayen visar "----".
2. Håll bromsknappen intryckt och flytta huvudskjutarmen tills ett längdvärde visas på displayen.

### OBS.!

#### Ofullständig kalibrering kan ge felaktiga mätvärden

Det längdvärde som visas stämmer inte överens med huvudskjutarmens faktiska läge.

- Slutför kalibreringen enligt beskrivningen i det här avsnittet.
3. Ställ ett föremål med känd längd lodrätt på fotmattan och håll fast det i detta läge.
  4. Skjut huvudskjutarmen över föremålet.



5. Öppna menyn genom att hålla Enter-knappen (**send/print**) och pilknappen (**hold/zero**) intryckta samtidigt. Den senast markerade menypunkten visas på displayen (här "bEEP").
6. Tryck upprepade gånger på pilknappen (**hold/zero**) tills "CAL" visas på displayen.
7. Bekräfta markeringen med Enter (**send/print**).
8. Markera med pilknappen (**hold/zero**) inställningen "Yes".
9. Bekräfta markeringen med Enter (**send/print**). Displayen visar "Auto".



10. Ange föremålets längd med pilknappen (**hold/zero**).

11. Bekräfta det inställda värdet med Enter (**send/print**).

Apparaten är kalibrerad. Nu kan du göra längdmätningar med den.

## 5. ANVÄNDNING AV HUVUDSKJUTARMEN

### 5.1 Mätning av kroppslängden

#### Start av längdmätningen

1. Tryck på Start-knappen  på huvudskjutarmen. Displayen visar "----".

#### ANM.:

Om du vill överföra mätresultatet från **seca 360° wireless** systemet till mottagare måste du kontrollera att mottagarna är igång.

2. Håll bromsknappen intryckt och flytta huvudskjutarmen tills ett längdvärde visas på displayen.
3. Håll bromsknappen intryckt och skjut huvudskjutarmen uppåt så långt att patienten kan stå bekvämt under den.
4. Säg till patienten att ställa sig under huvudskjutarmen.
  - Ryggen mot huvudskjutarmen
  - Hälarna mot hålstoppet
  - Rygg och huvud raka
5. Håll bromsknappen intryckt och skjut huvudskjutarmen nedåt tills den ligger an mot patientens huvud.
6. Dra ut frankfurtlinjalen ur huvudskjutarmen.

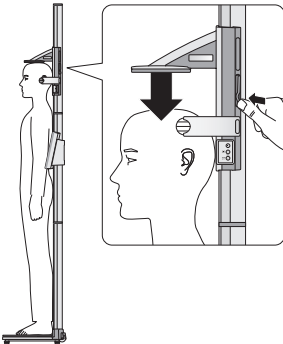



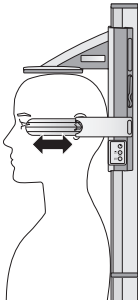

7. Rikta in patientens frankfurthorizontala mot den av de tre linjerna på frankfurtlinjalen som passar bäst.
8. Håll bromsknappen intryckt och korrigera huvudskjutarmens läge.
9. Läs av kroppslängden på huvudskjutarmens display.
10. Tryck på Enter (**send/print**) för att överföra kroppslängden från **seca 360° wireless** systemet till mottagare.
  - Kort tryckning: Sänd mätvärdena till alla mottagningsklara apparater
  - Lång tryckning: Skriv ut mätresultaten

### Kontinuerlig visning av mätvärde (Hold)



Om du aktiverar HOLD-funktionen visas mätvärdet även efter mätningen. Du kan då förflytta huvudskjutarmen innan du noterar mätvärdet.

1. Tryck kort på pilknappen (**hold/zero**) efter att du har positionerat huvudskjutarmen.

Meddelandet "HOLD" visas.

Nu kan du flytta huvudskjutarmen utan att det visade mätvärdet ändras.



2. Om du vill avaktivera HOLD-funktionen trycker du på pilknappen (**hold/zero**).

Meddelandet "HOLD" visas inte längre.

### Relativvärdesmätningar (Zero)



Huvudskjutarmens display kan nollställas i godtyckligt läge. Med den här funktionen kan man mäta relativa värden, t.ex. vid uppmätning av extremiteter.

1. Tryck på Start-knappen  på huvudskjutarmen. Displayen visar "----".
2. Håll bromsknappen intryckt och rör huvudskjutarmen tills ett längdvärde visas på displayen.
3. Positionera huvudskjutarmen i det läge där du vill nollställa huvudskjutarmens display.
4. Håll pilknappen (**hold/zero**) intryckt tills meddelandet "ZERO" visas. Displayen nollställs i huvudskjutarmens aktuella läge.



5. Positionera huvudskjutarmen på nytt.  
Längden mäts relativt den inställda nollpunkten.

Om nollpunkten underskrids visas mätvärdena med minustecken.

6. Om du vill avaktivera "ZERO"-funktionen håller du pilknappen (**hold/zero**) intryckt tills meddelandet "ZERO" inte längre visas.

**ANM.:**

Om du för dokumentationsändamål sänder resultat från relativvärdesmätningar till apparater som automatiskt beräknar BMI eller BFR får du inga användbara värden för dessa två parametrar.

## Sändning av mätvärden till trådlösa mottagare

Om huvudskjutarmen är uppkopplad till ett trådlöst nätverk kan du med en knapptryckning sända mätvärdena till mottagningsklara apparater (våg med BMI-funktion, trådlös skrivare, PC med trådlöst USB-modem).

- ◆ Tryck på Enter (**send/print**).
  - Kort tryckning: Sänd mätvärdena till alla mottagningsklara apparater
  - Lång tryckning: Skriv ut mätresultaten



## Avstängning av huvudskjutarmen

- ◆ Tryck på Start-knappen  på huvudskjutarmen.

**ANM.:**

Huvudskjutarmen stängs efter en kort stund av automatiskt om den inte har flyttats.

## 5.2 Övriga funktioner (meny)

Apparatmenyn innehåller fler funktioner som du kan använda. På så sätt kan du konfigurera apparaten optimalt för dina användningsförhållanden.

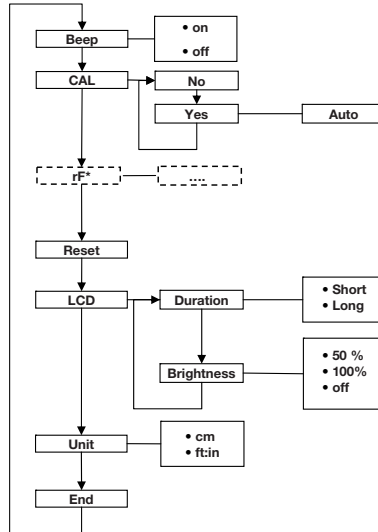

\* Beskrivning av menypunkten "rF" finns i avsnittet "Användning av vågen i en radiogrupp (meny)" på sida 65.

### Navigering i menyn



1. Tryck på Start-knappen  på huvudskjutarmen. Displayen visar "----".
2. Håll Enter-knappen (**send/print**) och pilknappen (**hold/zero**) intryckta samtidigt. Den senast markerade menypunkten visas på displayen (här "bEEP").
3. Tryck så många gånger på pilknappen (**hold/zero**) att den önskade menypunkten visas på displayen (här displayinställningar "LCd").
4. Bekräfta markeringen med Enter (**send/print**). Den aktuella inställningen för menypunkten eller för en undermeny visas (här tiden för displaybakgrundsbelysning "dur").

⊙ br 1

⊙

50

⊙ 100

⊙

### Aktivering av signaltoner (bEEP)

bEEP

On

### Återgång till fabriksinställningar (rSEt)

- Om du vill ändra inställningen eller hämta en annan undermeny måste du trycka på pilknappen (**hold/zero**) så många gånger att den önskade inställningen (här displayens ljusstyrka "br1") visas.
- Bekräfta markeringen med Enter (**send/print**).

Den aktuella inställningen för menypunkten eller för en undermeny visas (här Displayljusstyrka 50 %).

- Om du vill ändra inställningen eller hämta en annan undermeny måste du trycka på pilknappen (**hold/zero**) så många gånger att den önskade inställningen (här Displayljusstyrka 100 %) visas.
- Bekräfta inställningen med Enter (**send/print**). Menyn släcks automatiskt.
- Om du vill göra fler inställningar måste du hämta menyn på nytt och följa beskrivningen ovan.

#### ANM.:

Om ingen knapp har tryckts in under cirka 24 sekunder släcks menyn automatiskt.

Du kan ställa in huvudskjutarmen så att en signalton hörs vid varje knapptryckningen.

- Markera punkten "bEEP" på menyn.
- Bekräfta markeringen.  
Den aktuella inställningen visas.
- Markera önskad inställning:
  - On
  - Off
- Bekräfta markeringen.  
Menyn släcks automatiskt.

Om du vill ändra de gjorda inställningarna kan du återställa fabriksinställningarna.

Funktion	Fabriksinställning
Signalton	on
Displaybelysning ljusstyrka	50%
Displaybelysning tid	Short
Radiomodul (SYS)	off
Autosend (Asend)	off

Funktion	Fabriksinställning
Autoprint (APrt)	off
Längdenhet (Unit)	cm

**ANM.:**

Vid återställning av fabriksinställningarna stängs radiomodulen av. Informationen om befintliga radiogrupper bibehålls. Radiogrupperna behöver inte inrättas på nytt.

rSEt

1. Markera punkten "rSEt " på menyn.
2. Bekräfta markeringen.  
Menyn släcks automatiskt.
3. Stäng av apparaten.  
Fabriksinställningarna återställs och är tillgängliga när apparaten startas nästa gång.

### Inställning av displayens bakgrundsbelysning (LCd)

LCd

dUr

SHrt

LOnG

Du kan ändra displaybakgrundsbelysningens tidslängd och ljusstyrka.

1. Markera punkten "LCd" på menyn.
2. Bekräfta markeringen.
3. Markera en menypunkt:
  - dUr: Tid
  - bri: Ljusstyrka
4. Bekräfta markeringen.  
Den aktuella inställningen visas.
5. Markera önskad inställning.

Funktion	Inställning
Tid	<ul style="list-style-type: none"> <li>• Short (cirka 15 Sek.)</li> <li>• Long (cirka 45 Sek.)</li> </ul>
Ljusstyrka	<ul style="list-style-type: none"> <li>• 50%</li> <li>• 100%</li> <li>• OFF</li> </ul>

6. Bekräfta markeringen.  
Menyn släcks automatiskt.
7. Om du också vill göra inställningar för den andra funktionen upprepar du proceduren.

## Ändring av längdenhet (Unit)

Du kan välja den enhet (Unit) som du vill använda för att visa kroppslängden.

### ANM.:

- Funktionen finns inte på alla modellvarianter.
- Följ nationellt gällande regler för mättekniska enheter.

Unit

CM

FEET

1. Markera punkten "Unit" på menyn.
2. Bekräfta markeringen.

Den aktuella inställningen visas.

3. Välj den enhet som du vill använda för att visa längden:
  - Centimeter (cm)
  - Fot och tum (ft:in)
4. Bekräfta markeringen.  
Menyn släcks automatiskt.

## 6. DET TRÅDLÖSA NÄTVERKET SECA 360° WIRELESS

### 6.1 Inledning

Apparaten är utrustad med en radiomodul. Med hjälp av radiomodulen kan mätvärden överföras trådlöst för utvärdering och dokumentation. Data kan överföras till följande apparater:

- seca trådlös skrivare
- PC med seca trådlöst USB-modem

#### seca Radiogrupper

Radionätverket **seca 360° wireless** arbetar med radiogrupper. En radiogrupp är en virtuell grupp av sändare och mottagare. Om flera sändare och mottagare av samma typ ska användas kan apparaten användas för att inrätta upp till tre radiogrupper (0, 1, 2).

Genom att inrätta flera radiogrupper säkerställer man en tillförlitlig och korrekt adresserad överföring av mätvärden när man använder flera undersökningsrum som alla har jämförbar apparatur.

Största avstånd mellan sändare och mottagare är ungefär 10 meter. Vissa lokala omständigheter, t.ex. väggarnas tjocklek och beskaffenhet, kan minska räckvidden.

I var och en av radiogrupperna kan följande apparatkombination finnas.

- 1 spädbarnsvåg
- 1 personvåg
- 1 längdmätstång
- 1 seca trådlös skrivare
- 1 PC med seca trådlöst USB-modem

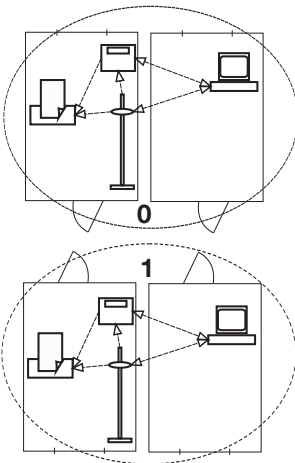

## Kanaler

Inom en radiogrupp kommunicerar apparaterna med varandra via tre kanaler (C1, C2, C3).

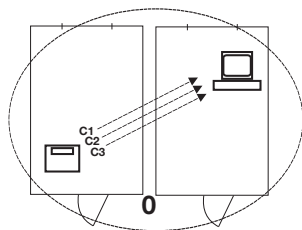

När du inrättar en radiogrupp med apparaten föreslår apparaten tre kanaler för att säkerställa en optimal dataöverföring. Vi rekommenderar att du använder de kanalnummer som föreslås.

Du kan också välja kanalnumren (0 – 99) manuellt om du t.ex. ska inrätta flera radiogrupper.

För att dataöverföringen inte ska störas måste kanalerna ligga tillräckligt långt för varandra. Vi rekommenderar att avståndet är minst 30. Ett kanalnummer får bara användas till en enda kanal.

Konfigurationsexempel: Kanalnummer vid inrättande av tre radiogrupper inom en klinik:

- Radiogrupp 0: C1=\_0, C2= 30, C3=60
- Radiogrupp 1: C1=10, C2=40, C3=70
- Radiogrupp 2: C1=20, C2=50, C3=60

## Apparatidentifiering

När du inrättar en radiogrupp med apparaten söker den efter andra aktiva apparater i **seca 360° wireless** systemet. De identifierade apparaterna visas på apparatdisplayen som moduler (t.ex. MO 3) med hjälp av siffror. Siffrorna har följande innebörder:

- 1: Personvåg
- 2: Längdmätstång
- 3: Trådlös skrivare
- 4: PC med seca trådlöst USB-modem
- 7: Spädbarnsvåg
- 5, 6 och 8-12: Reserverade för systemutbyggnad



## 6.2 Användning av vågen i en radiogrupp (meny)

Alla funktioner som du behöver för att kunna använda apparaten seca i en radiogrupp finns i undermenyn "rF".

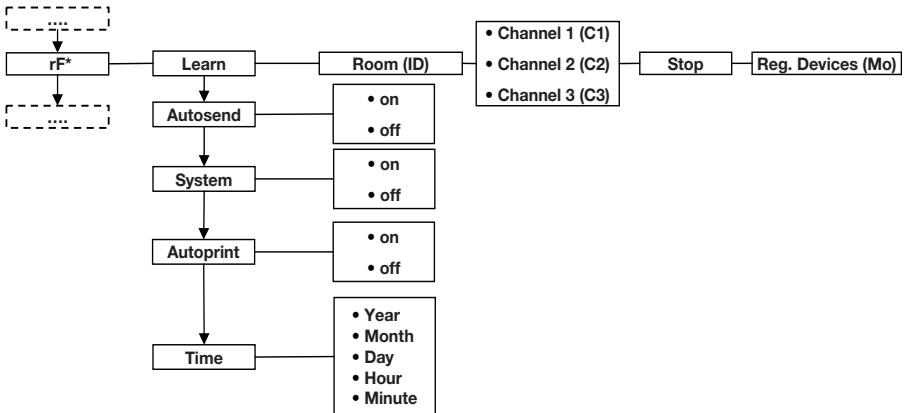

\* Information om hur du navigerar i menyn finns på sida 59.

### Aktivering av radiomodulen (System)

När apparaten levereras är radiomodulen avaktiverad. Innan du kan inrätta en radiogrupp måste du aktivera modulen.

#### ANM.:

När radiomodulen aktiveras ökar strömförbrukningen.

1. Starta apparaten.
2. Gå till undermenyn "rf" och markera menypunkten "SYS".
3. Bekräfta markeringen.
4. Markera inställningen "on".
5. Bekräfta markeringen.  
Menyn släcks automatiskt.

545

On

### Inrättande av en radiogrupp (Lrn)

Gör så här för att inrätta en radiogrupp:

1. Starta apparaten.
2. Öppna menyn.

rf

lrn

id 0

id 1

[10

[230

[360

STOP

3. Markera punkten "rF" på menyn.

4. Bekräfta markeringen.

5. Markera menypunkten "lrn" (learn).

6. Bekräfta markeringen.

Den för tillfället inställda radiogrupper (här radiorum 0 "ID 0") visas.

Om radiogrupper "0" redan finns och du vill inrätta ytterligare en radiogrupp med apparaten markerar du ett annat ID-nummer med pilknapparna (här radiogrupp 1 "ID 1").

7. Bekräfta markeringen av radiogrupper.

Apparaten föreslår ett kanalnummer för kanal 1 (här C1 "0").

Du kan antingen välja det kanalnummer som föreslås eller ställa in ett annat nummer med pilknapparna.

8. Bekräfta markeringen för kanal 1.

Apparaten föreslår ett kanalnummer för kanal 2 vor (här C2 "30").

Du kan antingen välja det kanalnummer som föreslås eller ställa in ett annat nummer med pilknapparna.

**ANM.:**

Visning av tvåsiffriga kanalnummer görs utan mellanslag. Visningen "C230" betyder kanal "2" och kanalnummer "30".

9. Bekräfta markeringen för kanal 2.

Apparaten föreslår ett kanalnummer för kanal 3 (här C3 "60").

Du kan antingen välja det kanalnummer som föreslås eller ställa in ett annat nummer med pilknapparna.

10. Bekräfta markeringen för kanal 3.

Meddelandet **STOP** visas på displayen.

Apparaten väntar på signaler från andra radioförsedda apparater inom räckvidden.

**ANM.:**

För somliga apparater krävs en särskild startprocedur om de ska integreras i en radiogrupp. Följ bruksanvisningen för vederbörande apparat.

11. Starta den apparat som du vill integrera i radiogruppen, t.ex. en trådlös skrivare.  
När den trådlösa skrivaren har identifierats hörs en pipton.

**ANM.:**

När du har integrerat en trådlös skrivare i radiogruppen måste du sedan omedelbart markera ett utskriftsalternativ (Menu\rf\APrt) och ställa in tiden (Menu\rf\time).

12. Upprepa steg 11. för alla apparater som ska integreras i radiogruppen.
13. Avsluta sökningen genom att trycka på Enter.
14. Tryck på pilknappen för att visa vilka apparater som har integrerats (här Mo 3 för en trådlös skrivare).  
Om du har integrerat flera apparater i radiogruppen trycker du flera gånger på pilknappen för att kontrollera att alla apparaterna har identifierats av längdmättningsapparaten.
15. Gå ur menyn med Enter eller vänta tills menyn släcks automatiskt.

### Aktivering av automatisk överföring (ASend)

Du kan konfigurera apparaten så att mätvärdena sänds automatiskt till alla mottagningsklara mottagare som har loggats in i samma radiogrupp (t.ex. trådlös skrivare, PC med trådlöst USB-modem) så snart knappen (**hold/zero**) trycks in kortvarigt.

**ANMÄRKNING:**

Om du använder en trådlös skrivare måste du kontrollera att det inställda utskriftsalternativet inte är "off" (av)(se "Markera utskriftsalternativet (APrt)" på sida 68).

1. Starta apparaten.
2. Gå till undermenyn "rf" och markera meny punkten "ASend". Bekräfta markeringen.
3. Markera inställningen "on" och bekräfta markeringen.  
Menyn släcks automatiskt.

## Markera utskriftsalternativet (APrt)

APrt

Du kan konfigurera längdmättningsapparaten så att mätresultaten automatiskt skrivs ut på en trådlös skrivare som är inloggad i radiogruppen så snart knappen (**hold/zero**) trycks in kortvarigt.

Om en våg i **seca 360° wireless** systemet också är inloggad i radiogruppen kan du beräkna och skriva ut BMI automatiskt.

### ANM.:

Funktionen är bara tillgänglig om en seca trådlös skrivare har integrerats i radiogruppen med hjälp av funktionen "learn".

1. Starta längdmättningsapparaten och vågen.
2. Gå till undermenyn "rf" och markera menypunkten "APrt". Bekräfta markeringen.
3. Markera allt efter önskat utskriftsresultat tillhörande inställning för längdmättningsapparaten och vågen:

Utskriftsresultat	APrt Längdmättningsapparat	APrt Våg
Kroppslängd	on	off
Vikt	off	MA
Kroppslängd, vikt och BMI	off	HI_MA
Ingen automatisk utskrift	off	off

4. Bekräfta markeringen.  
Menyn släcks automatiskt.

## Inställning av tid (Time)

TIME

Du kan konfigurera systemet så att den trådlösa skrivaren automatiskt lägger till datum och klockslag till dina mätvärden. För att detta ska ske måste du göra en engångsinställning av datum och klockslag på apparaten och överföra den till den trådlösa skrivarens interna klocka.

### ANM.:

Funktionen är bara tillgänglig om en seca trådlös skrivare har integrerats i radiogruppen med hjälp av funktionen "learn".

1. Starta apparaten.
2. Gå till undermenyn "rf" och markera menypunkten "Time".
3. Bekräfta markeringen.  
Den aktuella inställningen för "år (Year)" visas.



4. Ställ in rätt årtal.
5. Bekräfta markeringen.
6. Upprepa stegen 3. och 4. för respektive "månad" (月), "dag" (日), timma (hour) och minut (分).
7. Bekräfta markeringen.  
När du har bekräftat minutinställningen släcks menyen automatiskt.  
Inställningarna överförs automatiskt till den trådlösa skrivaren.  
Den trådlösa skrivaren lägger automatiskt till datum och klockslag i alla utskrifter.

#### ANMÄRKNING:

Följ den här bruksanvisningen beträffande handhavandet i övrigt av den trådlösa skrivaren.

## 7. RENGÖRING

Rengör vid behov apparathöljet med ett vanligt rengöringsmedel eller desinfektionsmedel. Följ tillverkarens anvisningar.

## 8. VAD GÖR JAG OM...?

### 8.1 Fel och felavhjälpning

Fel	Orsak/åtgärd
... ett segment lyser hela tiden eller inte alls?	Det finns ett fel i den aktuella teckenpositionen. - Tillkalla seca service.
...bakgrundsbelysningen på huvudskjutarmen slocknar och inte går att tända igen?	Batterispänningen sjunker. Bakgrundsbelysningen släcks automatiskt för att spara energi. Du kan fortfarande göra mätningar och överföra data under cirka 12 timmar. - Byt snarast till nya batterier (se "Batteribyte i huvudskjutarmen" på sida 71).
... displayen visar  ?	Batterispänningen sjunker. - Byt snarast till nya batterier (se "Batteribyte i huvudskjutarmen" på sida 71).
... displayen visar <i>batte</i> ?	Batterierna är tomma. - Byt till nya batterier (se "Batteribyte i huvudskjutarmen" på sida 71).

Fel	Orsak/åtgärd
<p>... displayen visar <b>STOPP?</b></p>	<p>Medan du inrättar en radiogrupp:</p> <ul style="list-style-type: none"> <li>• Inrättandet av radiokanalerna har slutförts <ul style="list-style-type: none"> <li>- Starta de apparater som ska integreras i radiogruppen (se "Inrättande av en radiogrupp (Lrn)" på sida 65).</li> </ul> </li> </ul>
<p>... om mätvärden sänds första gången efter start och två signaltoner hörs?</p>	<ul style="list-style-type: none"> <li>• Apparaten kunde inte sända några mätvärden till den trådlösa mottagaren (seca trådlös skrivare eller PC med seca trådlöst USB-modem). <ul style="list-style-type: none"> <li>- Kontrollera att apparaten är integrerad i det trådlösa nätverket.</li> <li>- Kontrollera att mottagaren har startats.</li> </ul> </li> <li>• Mottagningen störs av högfrequensapparater (t.ex. mobiltelefoner) i närheten. <ul style="list-style-type: none"> <li>- Håll alltid högfrequensapparater på minst en meters avstånd från sändare och mottagare i det seca trådlösa nätverket.</li> </ul> </li> </ul> <p><b>Anm.:</b> Om det här felet inte avhjälps ges ingen ny varningssignal när sändningsförsöken upprepas.</p>
<p>...om inga piptoner hörs medan radiogruppen inrättas, trots att den apparat som ska integreras har startats?</p>	<ul style="list-style-type: none"> <li>• Apparaten kunde inte identifieras <ul style="list-style-type: none"> <li>- Stäng av apparaten och starta den på nytt (se "Inrättande av en radiogrupp (Lrn)" på sida 65).</li> </ul> </li> </ul>
<p>... bara punkten "SYS" syns på rf-menyn?</p>	<ul style="list-style-type: none"> <li>• Radiomodulen har avaktiverats <ul style="list-style-type: none"> <li>- Aktivera radiomodulen (se "Aktivering av radiomodulen (System)" på sida 65) (se "Aktivering av radiomodulen (System)" på sida 65)</li> </ul> </li> </ul>
<p>... bara punkterna "SYS" och "Lrn" syns på rf-menyn?</p>	<ul style="list-style-type: none"> <li>• Radiomodulen har aktiverats, men ingen radiogrupp har inrättats. <ul style="list-style-type: none"> <li>- Inrätta en radiogrupp (se "Inrättande av en radiogrupp (Lrn)" på sida 65)</li> </ul> </li> </ul>
<p>... punkterna "APrt" och "Time" inte syns på rf-menyn?</p>	<ul style="list-style-type: none"> <li>• Ingen trådlös skrivare har loggats in i radiogruppen <ul style="list-style-type: none"> <li>- Logga in en trådlös skrivare i radiogruppen via menypunkten "Lrn" ((se "Inrättande av en radiogrupp (Lrn)" på sida 65)).</li> </ul> </li> </ul>

Fel	Orsak/åtgärd
... om jag trycker på <b>Enter</b> och displayen då bara visar <b>Er:H: 7 I: ?</b>	Ingen dataöverföring är möjlig. Radiomodulen har avaktiverats. - Aktivera radiomodulen (se "Aktivering av radiomodulen (System)" på sida 65)
om jag trycker på <b>Enter</b> och displayen då visar <b>Er:H: 72: ?</b>	Ingen dataöverföring är möjlig. Ingen radiogrupp har inrättats. - Inrätta en radiogrupp (se "Inrättande av en radiogrupp (Lrn)" på sida 65)

## 8.2 Batteribyte i huvudskjutarmen

Du behöver 4 stavbatterier typ AA, 1,5 volt. Gör så här för att upprätta strömförsörjningen till huvudskjutarmen:

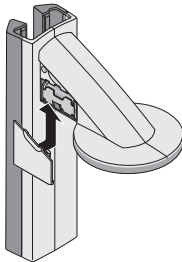
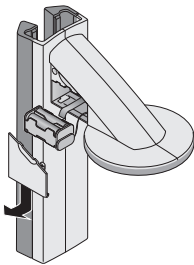

1. Ta av batterifacket.
2. Ta ut batterihållaren ur batterifacket.
3. Ta ut de begagnade batterierna ur batterihållaren.
4. Lägg in de nya batterierna i batterihållaren.

### ANM.:

Se till att batteriernas poler är vända åt rätt håll (se märkningen på batterihållaren).

5. Lägg in batterihållaren i batterifacket.

### OBS.!

**Om kabeln blir klämd kan apparaten skadas och fungera fel**

- Kontrollera innan du stänger batterifacket att du inte har dragit batterikabeln så att den kan bli klämd mellan locket och batterifacket.

6. Skjut på locket över batterifacket tills du hör att det snäpper fast.

## 9. UNDERHÅLL

Allt efter användningsintensiteten rekommenderar vi att service utförs med 3 till 5 års intervall.

### **OBS.!**

#### **Osakkunnigt underhåll kan ge felaktiga mätvärden**

- Låt enbart en auktoriserad servicepartner utföra service och reparationer.
- Din närmaste servicepartner hittar du på [www.seca.com](http://www.seca.com). Du kan också e-posta till [service@seca.com](mailto:service@seca.com).

## 10. TEKNISKA DATA

Tekniska data	
Mått <ul style="list-style-type: none"><li>• Djup</li><li>• Bredd</li><li>• Höjd</li></ul>	474 mm 428 mm 2318 mm
Egenvikt	5 kg
Temperaturområde	+10° C – +40 °C
Teckenhöjd	12 mm
Strömförsörjning	Batteri
Strömförbrukning, huvudskjutarm <ul style="list-style-type: none"><li>- med avaktiverad radiomodul och utan bakgrundsbelysning</li><li>- med aktiverad radiomodul och permanent bakgrundsbelysning (ljusstyrka 100 %)</li></ul>	20 mA 80 mA
Maximal gångtid, huvudskjutarm <ul style="list-style-type: none"><li>- med avaktiverad radiomodul och utan bakgrundsbelysning</li><li>- med aktiverad radiomodul och permanent bakgrundsbelysning (ljusstyrka 100 %)</li></ul>	cirka 3800 Minuten cirka 2200 Minuten
Mättekniska data, längdmätning <ul style="list-style-type: none"><li>• Mätområde</li><li>• Skaldelning</li><li>• Noggrannhet</li></ul>	30 - 220 cm 1 mm ± 2 mm
Medicinsk produkt enligt direktiven 93/42/EEG och 2007/47/EG	Klass I med mätfunktion



Tekniska data	
Trådlös överföring	
<ul style="list-style-type: none"> <li>• Frekvensband</li> <li>• Sändareffekt</li> <li>• Tillämpade normer</li> </ul>	2,433 MHz - 2,480 MHz < 10 mW EN 300328

## 11. TILLBEHÖR

Tillbehör	Artikelnummer
Trådlöst nätverk <b>seca 360° wireless:</b>	
<ul style="list-style-type: none"> <li>• Trådlös skrivare               <ul style="list-style-type: none"> <li>- <b>seca 360° Wireless Printer 465</b></li> <li>- <b>seca 360° Wireless Printer Advanced 466</b></li> </ul> </li> <li>• PC-programvara               <ul style="list-style-type: none"> <li>- <b>seca analytics 105</b></li> </ul> </li> <li>• Trådlöst USB-modem <b>seca 360° Wireless USB adapter 456</b></li> </ul>	landsspecifika varianter landsspecifika varianter  tillämpningsspecifika licensmodeller  456-00-00-009

## 12. AVFALLSHANTERING

### 12.1 Omhändertagande av apparaten



Apparaten får inte omhändertas som hushållsavfall. Omhänderta den på fackmässigt sätt som elektronikskrot. Följ gällande bestämmelser. Om du behöver mer information kan du kontakta vår service på

[service@seca.com](mailto:service@seca.com)

### 12.2 Batterier

Begagnade batterier får inte kastas som hushållssopor, oavsett om de innehåller skadliga ämnen eller inte. Som konsument är du enligt lag skyldig att lämna begagnade batterier till kommunala uppsamlingsplatser eller till fackhandeln för omhändertagande. Lämna bara in batterier som är helt urladdade.

## 13. GARANTI

Vi lämnar två års garanti räknat från leveransdagen för brister som kan hänföras till material- eller tillverkningsfel. Löstagbara delar som t.ex. batterier, kablar, nätadapterar m.m. omfattas inte av garantin. Brister som omfattas av garantin avhjälpas utan kostnad för kunden mot uppvisande av köpbevis. Inga ytterligare anspråk godkänns. Kostnaden för transport tur och retur bestrids av kunden om apparaten befinner sig på en annan plats än på kundens företagsadress. Vid transportskador kan garantianspråk endast göras gällande när för transporten den kompletta originalförpackningen använts och varan säkrats och fixerats i originalförpackat tillstånd. Spara därför alla förpackningsdelar.

Garantin gäller inte om apparaten öppnas av personer utan uttrycklig auktorisation från seca för detta ändamål.

Vi ber våra utländska kunder att vid garantifrågor vända sig direkt till försäljaren i respektive land.

# INNHALDSFORTEGNELSE

1. Beskrivelse av apparatet . . . . .	76	Utføre relative målinger (Zero) . . . . .	93
1.1 Gratulerer! . . . . .	76	Sende måleresultater til	
1.2 Bruksformål . . . . .	76	trådløse mottakere . . . . .	94
2. Sikkerhetsopplysninger . . . . .	76	Slå av glidestykket . . . . .	94
2.1 Grunnleggende		5.2 Andre funksjoner (meny) . . . . .	95
sikkerhetsinstruksjoner . . . . .	76	Navigere i menyen . . . . .	95
2.2 Sikkerhetsinstruksjoner i denne		Aktivere signaltoner (bEEP) . . . . .	96
bruksanvisningen . . . . .	77	Gjenopprette fabrikkinnstillingene	
2.3 Håndtering av batterier og		(rSEt) . . . . .	96
akkumulatører . . . . .	78	Stille inn displayets	
3. Oversikt . . . . .	79	bakgrunnsbelysning (LCd) . . . . .	97
3.1 Kontrollelementer . . . . .	79	Skifte lengdeenhet (Unit) . . . . .	98
3.2 Displayelementer . . . . .	81	6. Det trådløse nettverket	
3.3 Indikeringer på merkeplaten . . . . .	81	seca 360° wireless . . . . .	99
3.4 Menystruktur . . . . .	82	6.1 Innføring . . . . .	99
4. Før du setter i gang . . . . .	83	seca Trådløse grupper . . . . .	99
4.1 Inkludert i leveransen . . . . .	83	Kanaler . . . . .	100
4.2 Montering av apparatet . . . . .	84	Identifisering av apparater . . . . .	100
Montering av det andre		6.2 Bruk av apparatet i en trådløs	
søyleelementet . . . . .	84	gruppe (meny) . . . . .	101
Montering av glidestykket . . . . .	85	Aktivere trådløs modul	
Montering av det tredje		(System) . . . . .	101
søyleelementet . . . . .	85	Innrette trådløs gruppe (Lrn) . . . . .	101
Montering av skyveskalaen . . . . .	86	Aktivere automatisk overføring	
4.3 Montering av apparatet på		(ASend) . . . . .	103
veggen . . . . .	86	Velge utskriftsalternativ (APrt) . . . . .	103
Montering av veggholdere . . . . .	87	Stille inn klokkeslett (Time) . . . . .	104
Montering av sporboltene . . . . .	87	7. Rengjøring . . . . .	105
Sette apparatet i veggholderne . . . . .	88	8. Hva må gjøres hvis...? . . . . .	105
Montering av fotmatten . . . . .	88	8.1 Feil og utbedring av feil . . . . .	105
4.4 Opprette strømforsyningen . . . . .	89	8.2 Bytte batterier i glidestykket . . . . .	107
4.5 Kalibrering av glidestykket . . . . .	89	9. Vedlikehold . . . . .	107
Automatisert kalibrering . . . . .	89	10. Tekniske data . . . . .	108
Manuell kalibrering . . . . .	91	11. Tilbehør . . . . .	109
5. Betjening av glidestykket . . . . .	92	12. Avhending . . . . .	109
5.1 Måling av kroppshøyde . . . . .	92	12.1 Avhending av apparatet . . . . .	109
Starte høydemålingen . . . . .	92	12.2 Batterier . . . . .	109
Vise måleresultat konstant		13. Garanti . . . . .	110
(Hold) . . . . .	93		

# 1. BESKRIVELSE AV APPARATET

## 1.1 Gratulerer!

---

Med målestaven til høydemåling **seca 264** har du kjøpt et ekstremt presist og samtidig robust apparat.

I mer enn 170 år stiller seca sine erfaringer i helsens tjeneste, og som ledende foretak i markedet i mange av verdens land setter vi stadig nye standarder med innovative utviklinger for veiing og måling.

## 1.2 Bruksformål

---

Målestaven til høydemåling **seca 264** brukes i hovedsak, i samsvar med nasjonale forskrifter, i sykehus, legepraksiser og stasjonære pleieinstitusjoner.

Målestaven til høydemåling brukes til å måle kroppsstørrelsen.

Via det trådløse nettverket **seca 360° wireless** kan måleresultatene overføres trådløst til en trådløs secaskriver eller til en PC som er utstyrt med programvaren **seca analytics 105** og **seca 360° Wireless USB adapter 456**.

# 2. SIKKERHETSOPPLYSNINGER

## 2.1 Grunnleggende sikkerhetsinstrukser

---

- Følg instruksjonene i denne bruksanvisningen.
- Ta godt vare på bruksanvisningen og den inkluderte samsvarserklæringen.
- Utsett ikke apparatet for kraftige støt.
- Bruk kun angitt batteritype (se "Opprette strømforsyningen" på side 89).
- Sørg for at vedlikehold utføres regelmessig (se "Vedlikehold" på side 107).
- Sørg for at vedlikehold og reparasjoner kun utføres av en autorisert servicepartner. Servicepartnere i nærheten finner du [www.seca.com](http://www.seca.com), eller send en e-post til [service@seca.com](mailto:service@seca.com).

- Bruk utelukkende original-seca-tilbehør og – reservedeler. I motsatt fall gir seca ingen form for garanti.
- Hold en minsteavstand på ca. 1 meter med HF-apparater som f.eks. mobiltelefoner for å unngå feilmålinger eller feil på den trådløse overføringen.

## 2.2 Sikkerhetsinstrukser i denne bruksanvisningen

---



### **FARE!**

Indikerer en situasjon med uvanlig stor fare. Dersom du ikke tar hensyn til denne merknaden, vil det oppstå alvorlige irreversible eller dødelige personskader.



### **ADVARSEL!**

Indikerer en situasjon med uvanlig stor fare. Dersom du ikke tar hensyn til denne merknaden, kan det oppstå alvorlige irreversible eller dødelige personskader.



### **FORSIKTIG!**

Indikerer en farlig situasjon. Dersom du ikke tar hensyn til denne merknaden, kan det oppstå lette til middels alvorlige personskader.

### **OBS!**

Indikerer en mulig feil betjening av apparatet. Dersom du ikke tar hensyn til denne merknaden, kan det oppstå skader på apparatet eller feilaktige måleresultater.

### **MERKNAD:**

Inneholder tilleggsopplysninger om bruken av apparatet.

## 2.3 Håndtering av batterier og akkumulatører

---

Dette apparatet leveres med 4 mignon-batterier, type AA. Denne batteritypen kan ikke lades opp igjen. Følg sikkerhetsinstruksene nedenfor.



### **ADVARSEL!**

#### **Personskader på grunn av ikke-forskriftsmessig håndtering.**

Batteriene inneholder skadelige stoffer som kan bli satt fri eksplosjonsaktig ved ikke-forskriftsmessig håndtering.

- Forsøk ikke å lade opp batteriene igjen.
- Varm ikke opp batterier/akkumulatører.
- Forbrenn ikke batterier/akkumulatører.
- Dersom det har lekket ut syre, må du unngå kontakt med hud, øyne og slimhinner. Skyll de berørte stedene med rikelig rent vann og oppsøk omgående en lege.

### **OBS!**



#### **Skader på apparater og funksjonsfeil på grunn av ikke-forskriftsmessig håndtering**

- Bruk kun angitt batteritype/akkumulatortype (se "Opprette strømforsyningen" på side 89).
- Skift alltid ut alle batterier/akkumulatører samtidig.
- Kortslutt ikke batterier/akkumulatører.
- Ta ut batteriene/akkumulatorene når apparatet ikke skal brukes i en lengre periode. Da kan det ikke lekke ut syre i apparatet.

## 3. OVERSIKT

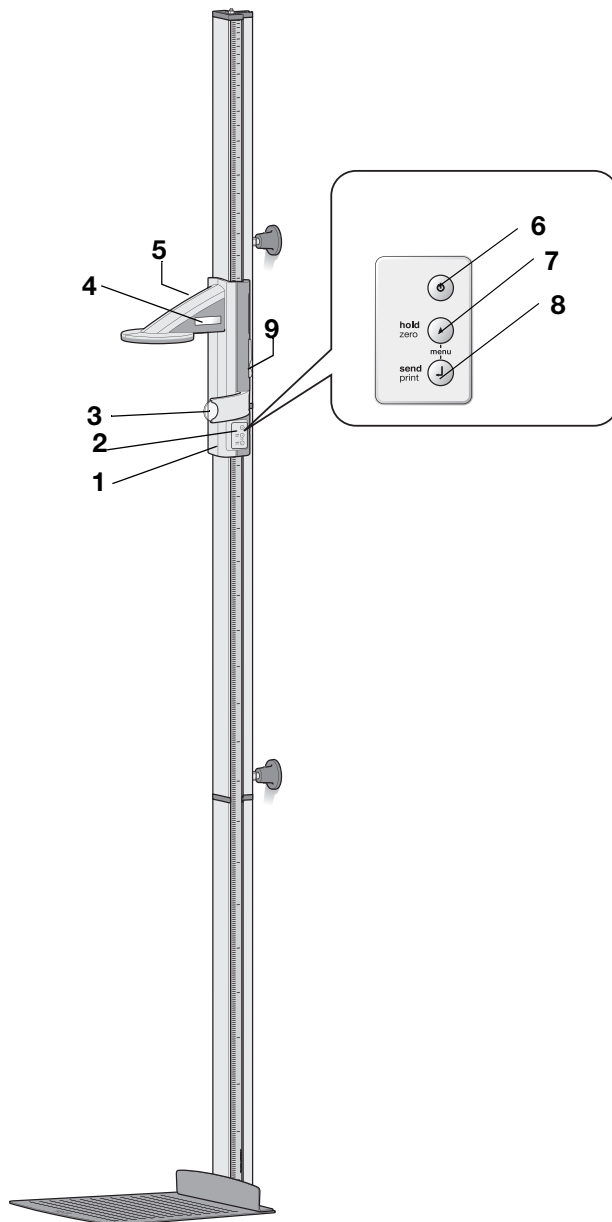
### 3.1 Kontrollelementer



Nr.	Kontrollelement	Funksjon
1	Glidestykke	Kontrollelement for å måle kroppsstørrelsen
2	Tastatur, glidestykke	Kontrollelementer for å gjennomføre høydemålinger og konfigurere apparatet
3	Frankfurt-linjål	Uttrekkbar linjal for innretting av hodet i samsvar med såkalt „Frankfurt plan“
4	Display, glidestykke	Glidestykkets visningsselement for måleresultater og for konfigurasjon
5	Batterirom, glidestykke	Plass til batteripakning med 4 mignon-batterier, type AA, 1,5 volt
6		Start-tast, glidestykke Slå glidestykket på og av
7		Piltast ( <b>hold/zero</b> ) <ul style="list-style-type: none"> <li>• Under måling: <ul style="list-style-type: none"> <li>- Trykkes kort: Aktivere Hold-funksjonen</li> <li>- Trykkes lenge: Stille inn nullpunkt</li> </ul> </li> <li>• I menyen: <ul style="list-style-type: none"> <li>- Valg av undermeny, valg av menypunkt</li> <li>- Stille inn verdi (trykkes kort): Verdien endres med 1. Trykkes lenge: Verdien endres helt til tasten slippes løs igjen).</li> </ul> </li> </ul>
8		Enter-tast ( <b>send/print</b> ): <ul style="list-style-type: none"> <li>• Under målingen (når et trådløst nettverk er installert): <ul style="list-style-type: none"> <li>- Trykkes kort: Sende måleresultat til mottaksklare apparater (multifunksjonsdisplay, trådløs skriver, PC med trådløs USB-modul)</li> <li>- Trykkes lenge: Utskrift av måleresultat (trådløs skriver)</li> </ul> </li> <li>• I menyen: <ul style="list-style-type: none"> <li>- Bekrefte valgt menypunkt</li> <li>- Lagre innstilt verdi</li> </ul> </li> </ul>
9	Bremsetast	<ul style="list-style-type: none"> <li>• Holder glidestykket i posisjon</li> <li>• Trykkes når glidestykket skal bevegges</li> </ul>



## 3.2 Displayelementer



	Symbol	Betydning
A		Batteriene er svake.

## 3.3 Indikeringer på merkeplaten

Tekst/symbol	Betydning
Modell	Modellnummer
Type	Typebetegnelse
Ser.nr.	Serienummer
	Følg bruksanvisningen
	Elektromedisinsk apparat, type B
	Sikkerhetsisolert apparat, sikkerhetsklasse II
FCC ID	For USA: Apparatets godkjenningsnummer hos USA- myndighetene Federal Communications Commissions FCC
IC	For Canada: Apparatets godkjenningsnummer hos myndigheten Industry Canada
	Apparatet samsvarer med standarder og direktiver i EF
	Symbol for FCC (USA)
	Apparatet skal ikke kastes i husholdningsavfallet

## 3.4 Menystruktur

Flere funksjoner står til rådighet i apparatets meny. Dermed kan du konfigurere apparatet optimalt i samsvar med dine bruksforhold. Du finner detaljert informasjon fra Side 95 og fra Side 101.

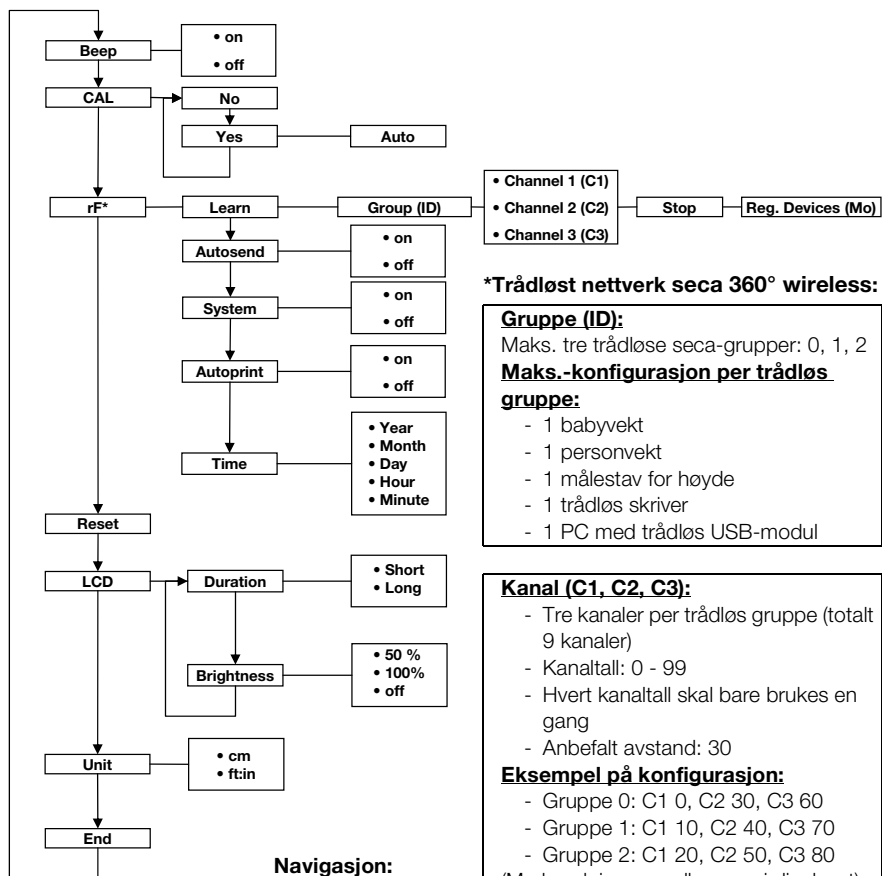

Åpne meny:



Navigasjon:

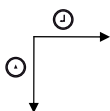

**\*Trådløst nettverk seca 360° wireless:**

### Gruppe (ID):

Maks. tre trådløse seca-grupper: 0, 1, 2

### Maks.-konfigurasjon per trådløs gruppe:

- 1 babyvekt
- 1 personvekt
- 1 målestav for høyde
- 1 trådløs skriver
- 1 PC med trådløs USB-modul

### Kanal (C1, C2, C3):

- Tre kanaler per trådløs gruppe (totalt 9 kanaler)
- Kanaltall: 0 - 99
- Hvert kanaltall skal bare brukes en gang
- Anbefalt avstand: 30

### Eksempel på konfigurasjon:

- Gruppe 0: C1 0, C2 30, C3 60
- Gruppe 1: C1 10, C2 40, C3 70
- Gruppe 2: C1 20, C2 50, C3 80

(Merknad: ingen mellomrom i displayet)

### Registrerte apparater (Mo):

- 1: Personvekt
- 2: Målestav for lengde
- 3: Trådløs skriver
- 4: PC med trådløs USB-modul
- 7: Babyvekt

## 4. FØR DU SETTER I GANG...

### 4.1 Inkludert i leveransen

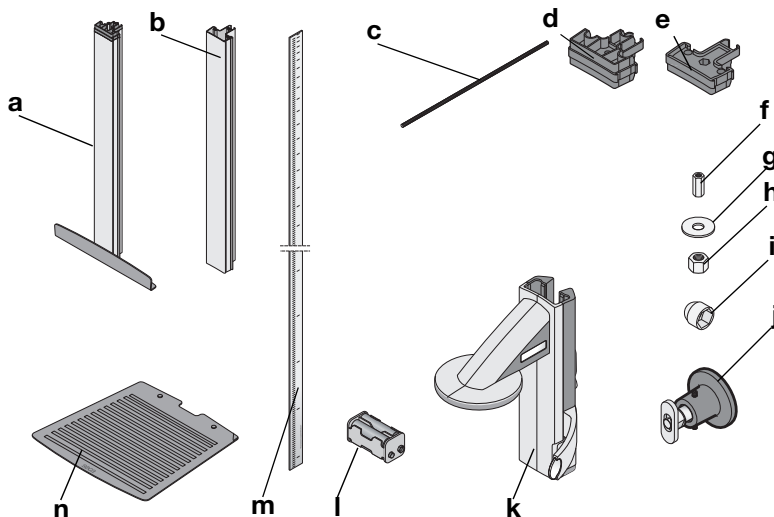

Nr.	Komponent	Stk.
a	Nedre søyleelement med anlegg for hæl	1
b	Søyleelement	2
c	Gjengestang	2
d	Søyleforbindelse	1
e	Deksel	1
f	Lang mutter	1
g	Underlagsskive	1
h	Mutter	1
i	Pyntedeksel	1
j	Sett for veggmontering, bestående av - Veggholder - Sporbolter - Skruer M6 x 60 - Standardplugger	2
k	Glidestykke med Frankfurt-linjal, komplett	1
l	Batteriholder med 4 batterier størrelse AA	1
m	Skyveskala	1
n	Fotmatte	1
	Kalibreringsstav, uten avbildning	1
	Bruksanvisning, uten avbildning	1
	Deksel Frankfurt-linjal, uten avbildning	1
	Verktøysett, uten avbildning	1

## 4.2 Montering av apparatet

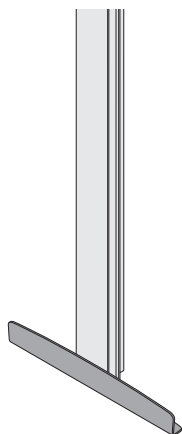

Anlegget for hælen er montert på det første søyleelementet ved levering.

Utfør den videre monteringen sammen med en annen person som kan hjelpe deg. På grunn av den store høyden anbefaler vi å legge komponentene på gulvet og vente med å reise opp apparatet til det er komplett montert. Gå fram på følgende måte:

### Montering av det andre søyleelementet

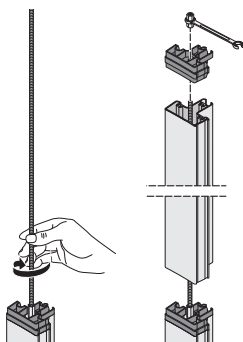

Gå fram på følgende måte for å forbinde søyleelementene med hverandre:

1. Skru en gjengestang med håndkraft inn i den lange mutteren på første søyleelement.
2. Skyv et søyleelement inn på det første søyleelementet via gjengestangen.

#### **OBS!**

#### **Ved feil montering kan det oppstå skader på apparatet**

Dersom søyleforbindelse og deksel forveksles, er det ikke mulig å montere apparatet korrekt.

- Pass på å bruke søyleforbindelsen når du monterer det andre søyleelementet (se "Inkludert i leveransen" på side 83).
3. Sett søyleforbindelsen på det andre søyleelementet slik at gjengestangen stikker fram fra boringen i søyleforbindelsen.
  4. Skru en lang mutter inn på gjengestangen.
  5. Stram den lange mutteren.

## Montering av glidestykket

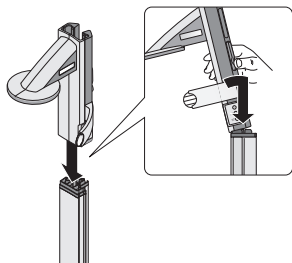

Gå fram på følgende måte for å sette glidestykket på søylen:

1. Vipp glidestykket litt forover.

### OBS!

**Ved feil håndtering kan det oppstå skader på apparatet**

Ukorrekt håndtering kan føre til skader på glidestykkets klofføring.

- Sett ikke glidestykket loddrett eller bøyd bakover på søyleelementet.
  - Bruk ikke makt under monteringen.
2. Sett det framovervippede glidestykket forsiktig på søyleelementet.
  3. Reis opp glidestykket, slik at det står loddrett på søyleelementet.
  4. Hold bremsetasten trykket og skyv glidestykket forsiktig inn på søyleelementet.

## Montering av det tredje søyleelementet

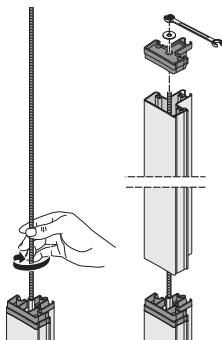

Gå fram på følgende måte for å forbinde søyleelementene med hverandre:

1. Skru en gjengestang med håndkraft inn i den lange mutteren på andre søyleelement.
2. Skyv søyleelementet inn på søyleforbindelsen til det andre søyleelementet via gjengestangen.
3. Sett dekslet på det andre søyleelementet slik at gjengestangen stikker fram fra boringen i dekslet.
4. Sett underlagsskiven på den ledige enden av gjengestangen.
5. Sett mutteren på den ledige enden av gjengestangen.
6. Stram mutteren.
7. Sett pyntedekslet på mutteren.

## Montering av skyveskalaen

### OBS!

#### Ved feil montering kan det oppstå feil målinger

Dersom skyveskalaen monteres feil, kan gliestykket ikke måle korrekte måleverdier.

- Innrett skyveskalaen slik at påskriften forblir synlig når den skyves inn i sporet.
- Innrett skyveskalaen slik at området som viser artikkelnummeret er i nederste ende.
- Kontroller at skyveskalaen går i lås under dekslet.

- ◆ Skyv skyveskalaen inn i sporet på siden av søyleelementet, helt til skalaen går i lås under dekslet.

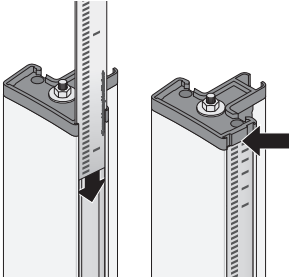

## 4.3 Montering av apparatet på veggen



Velg en vegg med tilstrekkelig bæreevne som monteringssted. Leveransen inkluderer standardplugger for montering på massive murvegger. Vi anbefaler å bruke egnede spesialplugger til andre veggtyper.

På grunn av den spesielle konstruksjonen kan monteringshøyden for veggholderne velges fritt. For at apparatet skal få optimal stabilitet, anbefaler vi å velge en avstand mellom borehullene tilsvarende den som er vist på tegningen ved siden av.

For å få nøyaktige måleresultater, må gulvet på monteringsstedet være flatt og stabilt. Myke gulv, f.eks. tregulv, gir etter under pasientens vekt og forfalsker dermed måleresultatet.

## Montering av veggholdere

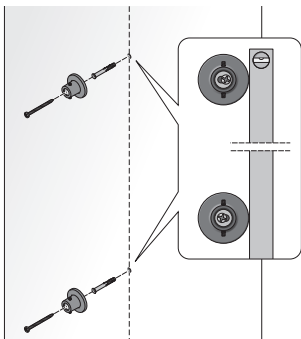
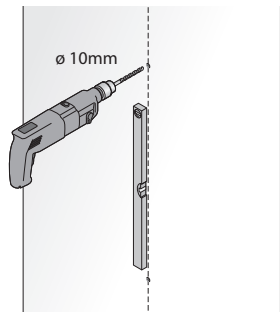

Gå fram på følgende måte for å montere veggholderne:

1. Merk av borehullene for veggholderne lodderett i forhold til hverandre.
2. Bor hullene med et bor på  $\text{Ø } 10 \text{ mm}$ .
3. Stikk pluggene inn i borehullene.
4. Ta sporboltene ut av veggholderne.
5. Monter veggholderne med skruene (M6x60).
6. Innrett veggholderne loddrett til hverandre med en vater.
7. Stram skruene i veggholderne.

## Montering av sporboltene

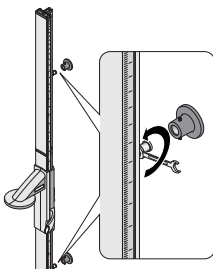

Gå fram på følgende måte for å montere sporboltene:

1. Sett sporboltene inn i sporet i søyleelementene.
2. Plasser sporboltene i sporet.
  - Sporboltens avstand til hverandre må svare til veggholdernes avstander til hverandre.
  - Anlegget for hælen må hvile mot gulvet når apparatet settes i veggholderne.
3. Stram sporboltene i sporet med en kjevenøkkel (nøkkelvidde 13).

## Sette apparatet i veggholderne

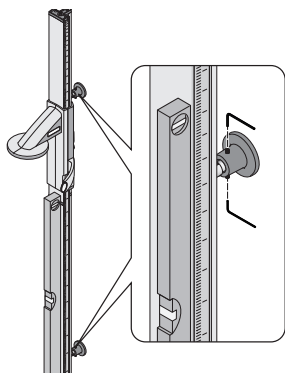

Gå fram på følgende måte for å sette apparatet i veggholderne:

1. Sett apparatet med spormutrene inn i veggholderne.
2. Innrett apparatet loddrett med en vater.
3. Stram settskruene i veggholderne.
4. Kontroller at anlegget for hælen hviler mot gulvet. Juster spormutrene på nytt dersom dette ikke er tilfellet.

## Montering av fotmatten

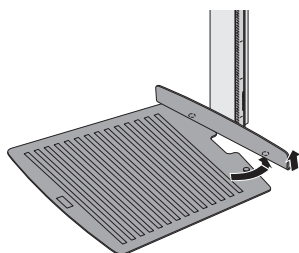
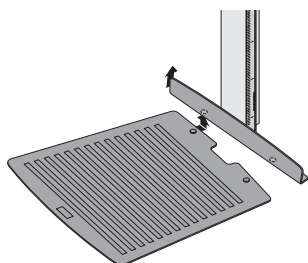

Gå fram på følgende måte for å montere fotmatten:

1. Løft opp anlegget for hælen på en side.
2. Plasser fotmatten under anlegget for hælen, slik at sklisikringen ligger rett under boringen i anlegget.
3. Slipp løs anlegget for hælen. Sklisikringen sitter i boringen i anlegget for hælen.
4. Løft opp anlegget for hælen på den andre siden.
5. Drei fotmatten under anlegget for hælen, slik at sklisikringen ligger rett under boringen i anlegget.
6. Slipp løs anlegget for hælen. Sklisikringen sitter i boringen i anlegget for hælen. Fotmatten er sikret mot å skli ut av stilling.



## 4.4 Opprette strømforsyningen

Batterier forsyner glidestykket med strøm.

Den inkluderte batteriholderen inneholder 4 mignon-batterier, type AA, 1,5 V. Gå fram på følgende måte for å opprette strømforsyningen til glidestykket:

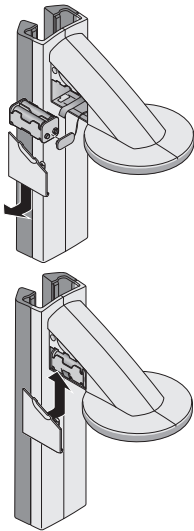

1. Ta av batteriromdekslet.
2. Trekk strømkabelen ut av batterirommet.
3. Kople batteriholderen til strømkabelen.
4. Legg batteriholderen inn i batterirommet.

### **OBS!**

**En fastklemt kabel kan føre til skader på apparatet og funksjonsfeil**

- Legg batterikabelen slik at den ikke kan komme i klem mellom deksel og batterirom, før du lukker batterirommet.
5. Skyv dekslet på batterirommet til det går hørbart i lås.

## 4.5 Kalibrering av glidestykket

Du må kalibrere apparatet før du kan måle høyde med det for første gang. Dette gjør du ved å "lære" apparatet et referansemål.

### **Automatisert kalibrering**

Ved hjelp av den inkluderte kalibreringsstaven kan du gjennomføre en automatisert kalibrering.

1. Trykk Start-tasten  på glidestykket. Displayet viser „----“.

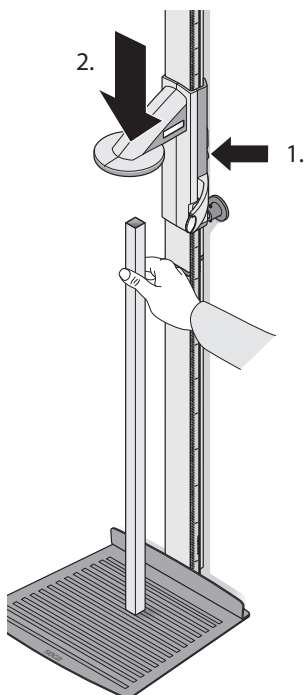

2. Hold bremsetasten trykket og beveg glidestykket til en høydeverdi vises i displayet.

**OBS!**

**Feil måling på grunn av ufullstendig kalibrering**

Den viste høydeverdien svarer ikke til glidestykkets faktiske posisjon.

- Fullfør kalibreringen som beskrevet i dette avsnittet.

3. Plasser den inkluderte kalibreringsstaven (lengde 0,8 m) loddrett på fotmatten og hold den i denne stillingen.
4. Hold bremsetasten trykket og skyv glidestykket ned på kalibreringsstaven.



5. Hold samtidig Enter-tasten (**send/print**) og piltasten (**hold/zero**) trykket samtidig for å åpne menyen.

Det sist valgte menyunktet vises i displayet (her: „bEEP“).



6. Trykk piltasten (**hold/zero**) gjentatte ganger, helt til displayet viser „CAL“.



7. Bekreft valget med Enter-tasten (**send/print**).

8. Velg innstillingen „Yes“ med piltasten (**hold/zero**).



9. Bekreft valget med Enter-tasten (**send/print**). Displayet viser „Auto“.



10. Bekreft indikeringen med Enter-tasten (**send/print**). Apparatet er kalibrert. Du kan måle høyde med apparatet.

## Manuell kalibrering

Dersom kalibreringsstaven ikke er tilgjengelig, kan du utføre kalibreringen manuelt ved hjelp av en annen gjenstand som du kjenner høyden på.

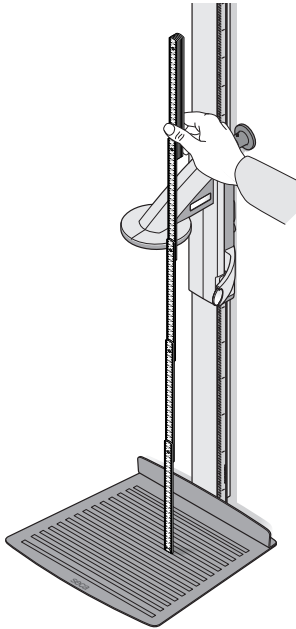

1. Trykk Start-tasten  på glidestykket. Displayet viser „----“.
2. Hold bremsetasten trykket og beveg glidestykket til en høydeverdi vises i displayet.

### OBS!

#### Feil måling på grunn av ufullstendig kalibrering

Den viste høydeverdien svarer ikke til glidestykkets faktiske posisjon.

- Fullfør kalibreringen som beskrevet i dette avsnittet.
3. Plasser en gjenstand med kjent lengde loddrett på fotmatten og hold den i denne stillingen.
  4. Skyv glidestykket ned på gjenstanden.



5. Hold samtidig Enter-tasten (**send/print**) og piltasten (**hold/zero**) trykket samtidig for å åpne menyen. Det sist valgte menyunktet vises i displayet (her: „bEEP“).
6. Trykk piltasten (**hold/zero**) gjentatte ganger, helt til displayet viser „CAL“.
7. Bekreft valget med Enter-tasten (**send/print**).
8. Velg innstillingen „Yes“ med piltasten (**hold/zero**).
9. Bekreft valget med Enter-tasten (**send/print**). Displayet viser „Auto“.



10. Angi lengden på gjenstanden med piltasten (**hold/zero**).

11. Bekreft den innstilte verdien med Enter-tasten (**send/print**).

Apparatet er kalibrert. Du kan måle høyde med apparatet.

## 5. BETJENING AV GLIDESTYKKET

### 5.1 Måling av kroppshøyde

#### Starte høydemålingen

1. Trykk Start-tasten  på glidestykket. Displayet viser „----“.

#### MERKNAD:

Dersom du vil overføre måleresultatet til mottakere i **seca 360° wireless** systemet, må du kontrollere at mottakerne er slått på.

2. Hold bremsetasten trykket og beveg glidestykket til en høydeverdi vises i displayet.
3. Hold bremsetasten trykket og skyv glidestykket opp, helt til pasienten uten problemer kan stille seg under det.
4. Be pasienten stille seg under glidestykket:
  - med ryggen vendt mot glidestykket
  - med hælene inntil anlegget for hælen
  - med rett rygg og hode
5. Hold bremsetasten trykket og skyv hodeanlegget ned til det hviler mot pasientens hode.
6. Trekk Frankfurt-linjalen ut av glidestykket.

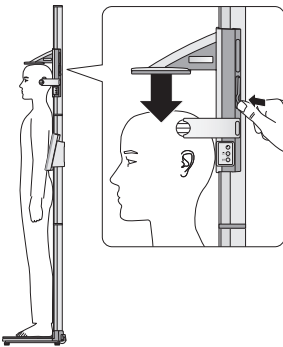

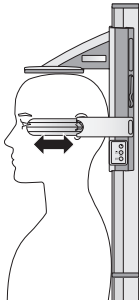

7. Innrett pasientens Frankfurt plan i henhold til de tre passende linjene på Frankfurt-linjalen.
8. Hold bremsetasten trykket og juster glidestykkets posisjon.
9. Avles kroppshøyden på glidestykkets display.
10. Trykk Enter-tasten (**send/print**) for å overføre kroppshøyden til mottakere i **seca 360° wireless** systemet:
  - Kort trykk på tast: Sende måleresultatene til alle mottaksklare apparater
  - Langt trykk på tast: Skrive ut måleresultatene

### Vise måleresultat konstant (Hold)

Når du aktiverer HOLD-funksjonen, vises måleverdien fortsatt etter at målingen er utført. Dermed kan du forskyve glidestykket før du noterer måleverdien.

1. Trykk kort piltasten (**hold/zero**) etter at du har plassert glidestykket.



Meldingen „HOLD“ vises.

Nå kan glidestykket forskyves, uten at den viste måleverdien forandres.

2. For å deaktivere HOLD-funksjonen må du kort trykke piltasten (**hold/zero**).



Meldingen „HOLD“ vises ikke lenger.

### Utføre relative målinger (Zero)

Glidestykkets display kan nullstilles i enhver posisjon. Denne funksjonen muliggjør relative målinger, f.eks. for å måle ekstremiteter.

1. Trykk Start-tasten  på glidestykket.  
Displayet viser „----“.
2. Hold bremsetasten trykket og beveg glidestykket til en høydeverdi vises i displayet.
3. Plasser så glidestykket i den posisjonen hvor du ønsker å nullstille glidestykkets display.
4. Hold piltasten (**hold/zero**) trykket til meldingen „ZERO“ vises.  
Displayet nullstilles i den aktuelle posisjonen til glidestykket.
5. Plasser glidestykket på nytt.  
Lengden måles relativt til det satte nullpunktet.





Dersom nullpunktet underskrides, vises måleverdiene med negativt fortegn.

6. For å deaktivere „ZERO“-funksjonen, må du holde piltasten (**hold/zero**) trykket til meldingen „ZERO“ ikke lenger vises.

**MERKNAD:**

Dersom du sender resultater fra relative målinger til apparatet som automatisk beregner BMI eller BFR, for å dokumentere dem, får du ingen plausible verdier for disse to parametrene.

**Sende måleresultater til trådløse mottakere**

Dersom glidestykket er integrert i et trådløst nettverk, kan du sende måleresultatene per tastetrykk til mottaksklare apparater (vekt med BMI-funksjon, trådløs skriver, PC med trådløs USB-modul).

- ◆ Trykk Enter-tasten (**send/print**).
  - Kort trykk på tast: Sende måleresultatene til alle mottaksklare apparater
  - Langt trykk på tast: Skrive ut måleresultatene



**Slå av glidestykket**

- ◆ Trykk Start-tasten  på glidestykket.

**MERKNAD:**

Glidestykkeet slås automatisk av etter kort tid når det ikke beveges.

## 5.2 Andre funksjoner (meny)

Flere funksjoner står til rådighet i apparatets meny. Dermed kan du konfigurere apparatet optimalt i samsvar med dine bruksforhold.

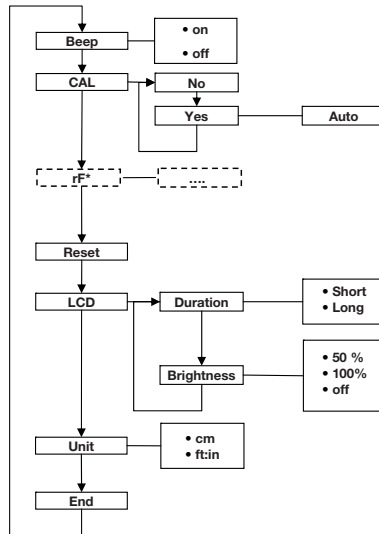

\* Beskrivelsen av menypunktet „rF“ finner du i avsnitt “Bruk av apparatet i en trådløs gruppe (meny)” på side 101.

### Navigere i menyen



1. Trykk Start-tasten  på glidestykket. Displayet viser „----“.
2. Hold Enter-tasten (**send/print**) og piltasten (**hold/zero**) trykket samtidig. Det sist valgte menyunktet vises i displayet (her: „bEEP“).
3. Trykk piltasten (**hold/zero**) gjentatte ganger, helt til ønsket meny punkt vises i displayet (her: Displayinnstillinger „LCd“).
4. Bekreft valget med Enter-tasten (**send/print**). Den aktuelle innstillingen for menyunktet eller en undermeny vises (her: Varighet av displayets bakgrunnsbelysning „dur“).

⊙ br 1

⊙

50

⊙ 100

⊙

5. For å endre innstillingen eller åpne en annen undermeny, må du trykke gjentatte ganger på piltasten (**hold/zero**), helt til ønsket innstilling vises (her: Displayets lysstyrke „bri“).
6. Bekreft valget med Enter-tasten (**send/print**).

Den aktuelle innstillingen for menypunktet eller en undermeny vises (her: Displayets lysstyrke 50 %“).

7. For å endre innstillingen eller åpne en annen undermeny, må du trykke gjentatte ganger på piltasten (**hold/zero**), helt til ønsket innstilling vises (her: Displayets lysstyrke 100 %“).
8. Bekreft innstillingen med Enter-tasten (**send/print**). Menyen forlates automatisk.
9. Åpne menyen på nytt og gå fram på beskrevet måte for å utføre flere innstillinger.

#### MERKNAD:

Dersom ingen tast trykkes i ca. 24 sekunder, forlates menyen automatisk.

### Aktivere signaltoner (bEEP)

bEEP

On

Du kan stille inn glidestykket slik at du hører en signaltone hver gang en tast trykkes.

1. Velg punktet „bEEP“ i menyen.
2. Bekreft valget.  
Den aktuelle innstillingen vises.
3. Velg ønsket innstilling:
  - On
  - Off
4. Bekreft valget.  
Menyen forlates automatisk.

### Gjenopprette fabrikkinnstillingene (rSEt)

For å tilbakestille utførte innstillinger, kan du gjenopprette fabrikkinnstillingene.

Funksjon	Fabrikkinnstilling
Signaltoner	on
Displaybelysning lysstyrke	50%
Displaybelysning varighet	Short
Trådløs modul (SYS)	off
Autosend (Asend)	off



Funksjon	Fabrikkinnstilling
Autoprint (APrt)	off
Lengdeenhet (Unit)	cm

**MERKNAD:**

Den trådløse modulen slås av under gjenopprettingen av fabrikkinnstillingene. Informasjonen om eksisterende trådløse grupper opprettholdes. Trådløse grupper må ikke innrettes på nytt.

rSEt

1. Velg punktet „rSEt“ i menyen.
2. Bekreft valget.  
Menyen forlates automatisk.
3. Slå apparatet av.  
Fabrikkinnstillingene gjenoprettes og står til rådighet neste gang apparatet slås på.

### Stille inn displayets bakgrunnsbelysning (LCd)

LCd

dUr

SHrt

L0n6

Du kan endre varighet og lysstyrke for displayets bakgrunnsbelysning.

1. Velg punktet „LCd“ i menyen.
2. Bekreft valget.
3. Velg et menypunkt:
  - dUr: Varighet
  - bri: Lysstyrke
4. Bekreft valget.  
Den aktuelle innstillingen vises.
5. Velg ønsket innstilling.

Funksjon	Innstilling
Varighet	<ul style="list-style-type: none"> <li>• Short (ca. 15 Sek.)</li> <li>• Long (ca. 45 Sek.)</li> </ul>
Lysstyrke	<ul style="list-style-type: none"> <li>• 50%</li> <li>• 100%</li> <li>• OFF</li> </ul>

6. Bekreft valget.  
Menyen forlates automatisk.
7. Gjenta prosedyren dersom du også vil utføre innstillinger for den andre funksjonen.

## Skifte lengdeenhet (Unit)

Du kan velge hvilken enhet (Unit) du vil vise kroppshøyden i.

### MERKNAD:

- Denne funksjonen finnes ikke ved alle modellvarianter.
- Følg gjeldende nasjonale regler om enheter som skal brukes til måling.

Unit

CM

FEET

1. Velg punktet „Unit“ i menyen.
2. Bekreft valget.

Den aktuelle innstillingen vises.

3. Velg enheten som du vil vise høyden i:
  - Centimeter (cm)
  - Feet og inch (ft:in)
4. Bekreft valget.  
Menyen forlattes automatisk.

## 6. DET TRÅDLØSE NETTVERKET SECA 360° WIRELESS

### 6.1 Innføring

Apparatet er utstyrt med en trådløs modul. Den trådløse modulen muliggjør trådløs overføring av måleresultater for analyse og dokumentasjon. Data kan overføres til følgende apparater:

- seca Trådløs skriver
- PC med seca trådløs USB-modul

#### seca Trådløse grupper

Det trådløse nettverket **seca 360° wireless** arbeider med trådløse grupper. En trådløs gruppe er en virtuell gruppe av sendere og mottakere. Dersom det skal brukes flere sendere og mottakere av samme type, kan du med dette apparatet innrette inntil 3 trådløse grupper (0, 1, 2).

Innretning av flere trådløse grupper sikrer en pålitelig og korrekt adressert overføring av måleverdier når man bruker flere undersøkelsesrom med apparatutrustning som likner på hverandre.

Maksimal avstand mellom sendere og mottakere er ca. 10 meter. Spesielle lokale forhold, f.eks. veggens tykkelse og beskaffenhet, kan redusere rekkevidden.

Følgende apparatkombinasjon er mulig per trådløs gruppe.

- 1 babyvekt
- 1 personvekt
- 1 målestav for høyde
- 1 seca Trådløs skriver
- 1 PC med seca trådløs USB-modul

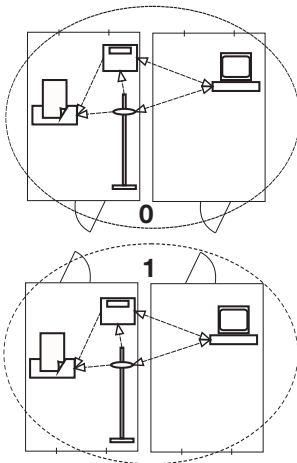

## Kanaler

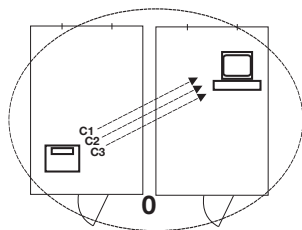

Innenfor en trådløs gruppe kommuniserer apparatene med hverandre på tre kanaler (C1, C2, C3).

Når du innretter en trådløs gruppe med dette apparatet, foreslår apparatet tre kanaler som sikrer optimal dataoverføring. Vi anbefaler å bruke de tre foreslåtte kanalallene.

Du kan også velge kanalallene manuelt (0 til 99), f.eks. hvis du vil innrette flere trådløse grupper.

Kanalene må ligge langt nok fra hverandre for å sikre en feilfri dataoverføring. Vi anbefaler en avstand på minst 30. Hvert kanalall skal bare brukes for en eneste kanal.

Eksempel på konfigurasjon; kanalall ved innretting av 3 trådløse grupper i en praksis:

- Trådløs gruppe 0: C1=\_0, C2= 30, C3=60
- Trådløs gruppe 1: C1=10, C2=40, C3=70
- Trådløs gruppe 2: C1=20, C2=50, C3=60

## Identifisering av apparater

Når du innretter en trådløs gruppe med apparatet, søker denne etter andre aktive apparater fra **seca 360° wireless**-systemet. Apparatets display viser med tall de identifiserte apparatene som moduler (f.eks. MO 3). Tallene har følgende betydning:

- 1: Personvekt
- 2: Målestav for lengde
- 3: Trådløs skriver
- 4: PC med seca trådløs USB-modul
- 7: Babyvekt
- 5, 6 og 8-12: Reservert for systemutvidelser

## 6.2 Bruk av apparatet i en trådløs gruppe (meny)

Alle funksjoner som du trenger for å bruke apparatet i en seca trådløs gruppe, befinner seg i undermeny „rF“.

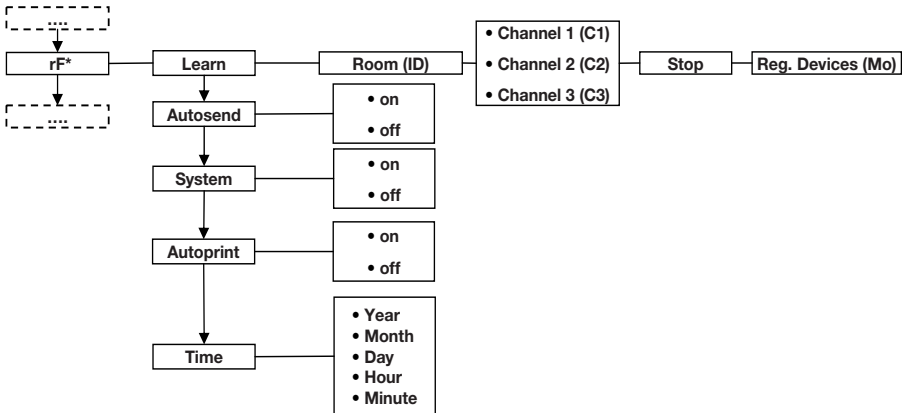

\* Du finner informasjon om hvordan du navigerer i glidestykkets meny på Side 95.

### Aktivere trådløs modul (System)

Apparatet leveres med deaktivert trådløs modul. Du må aktivere den før du kan innrette en trådløs gruppe.

#### MERKNAD:

Strømforbruket øker når den trådløse modulen er aktivert.

1. Slå apparatet på.
2. Velg meny punkt „SYS“ i undermenyen „rF“.
3. Bekreft valget.
4. Velg innstillingen „on“.
5. Bekreft valget.  
Menyen forlats automatisk.

545

On

### Innrette trådløs gruppe (Lrn)

Gå fram på følgende måte for å innrette en trådløs gruppe:

1. Slå apparatet på.
2. Åpne menyen.
3. Velg punkt „rF“ i menyen.
4. Bekreft valget.

rF



5. Velg menypunktet „lrn“ (learn).



6. Bekreft valget.

Den aktuelle innstilte trådløse gruppen (her: trådløs gruppe 0 „ID 0“) vises.



Dersom trådløs gruppe „0“ finnes fra før, og du vil innrette nok en trådløs gruppe med apparatet, velger du en annen ID med piltastene (her: trådløs gruppe 1 „ID 1“).

7. Bekreft valget av trådløs gruppe.



Apparatet foreslår et kanaltall for kanal 1 (her C1 „0“).

Du kan bruke det foreslåtte kanaltallet eller stille inn et annet kanaltall med piltastene.

8. Bekreft valget for kanal 1.

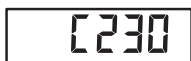

Apparatet foreslår et kanaltall for kanal 2 (her C2 „30“).

Du kan bruke det foreslåtte kanaltallet eller stille inn et annet kanaltall med piltastene.

**MERKNAD:**

Tosifrede kanaltall vises uten mellomrom.

Indikeringen „C230“ betyr: Kanal „2“, kanaltall „30“.

9. Bekreft valget for kanal 2.



Apparatet foreslår et kanaltall for kanal 3 (her C3 „60“).

Du kan bruke det foreslåtte kanaltallet eller stille inn et annet kanaltall med piltastene.

10. Bekreft valget for kanal 3.



Meldingen **STOP** vises i displayet.

Apparatet venter på signaler fra andre trådløse apparater innen rekkevidde.

**MERKNAD:**

På noen apparater må man følge en spesiell innkoplingsprosedyre når de skal integreres i en trådløs gruppe. Følg bruksanvisningen for det aktuelle apparatet.

11. Slå på det apparatet som du vil integrere i den trådløse gruppen, f.eks. en trådløs skriver.

Det lyder en pipetone når den trådløse skriveren identifiseres.

**MERKNAD:**

Så snart du har integrert en trådløs skriver i den trådløse gruppen, må du velge et utskriftsalternativ (meny\rf\APrt) og stille inn klokkeslettet (meny\rf\time).

12. Gjenta punkt 11. for alle apparater som du vil integrere i den trådløse gruppen.
13. Trykk Enter-tasten for å avslutte søkingen.
14. Trykk piltasten for å få vist fram hvilke apparater som er identifisert (her: Mo 3 for en trådløs skriver). Dersom du har integrert flere enheter i den trådløse gruppen, trykker du flere ganger på piltasten for å forvise deg om at høydemåleren har identifisert alle apparatene.
15. Forlat menyen med Enter-tasten, eller vent til menyen forlates automatisk.

### Aktivere automatisk overføring (ASend)

Du kan konfigurere apparatet slik at målerresultatene sendes automatisk til alle mottaksklare mottakere som er registrert i samme trådløse gruppe (f.eks.: trådløs skriver, PC med trådløs USB-modul), så snart tasten (**hold/zero**) trykkes kort.

**MERKNAD:**

Dersom du bruker trådløs skriver, må du kontrollere at utskriftsalternativet ikke er satt på "off" (se "Velge utskriftsalternativ (APrt)" på side 103).

1. Slå apparatet på.
2. Velg meny punkt "ASend" i undermenyen "rf" og bekreft valget.
3. Velg innstillingen "on" og bekreft valget. Meny forlates automatisk.

### Velge utskriftsalternativ (APrt)

Du kan konfigurere høydemåleren slik at målerresultatene skives ut automatisk på en av de trådløse skriverne som er registrert i den trådløse gruppen, så snart tasten (**hold/zero**) trykkes kort.

Dersom det også er registrert en vekt fra **seca 360° wireless** systemet i den trådløse gruppen, kan du beregne BMI automatisk og ta utskrift.

**MERKNAD:**

Denne funksjonen er bare tilgjengelig dersom du med „learn“-funksjonen har integrert en trådløs seca skriver i den trådløse gruppen.

APrt

1. Slå på høydemåleren og vekten.
2. Velg meny punkt „APrt“ i undermenyen „rf“ og bekreft valget.
3. Velg passende innstilling for høydemåler og vekt, alt etter ønsket utskrevet resultat.

Utskrevet resultat	APrt høydemåler	APrt vekt
Kroppshøyde	on	off
Vekt	off	MA
Kroppshøyde, vekt og BMI	off	HI_MA
Ingen automatisk utskrift	off	off

4. Bekreft valget.  
Menyen forlattes automatisk.

### Stille inn klokkeslett (Time)

Du kan konfigurere systemet slik at den trådløse skriveren automatisk setter inn dato og klokkeslett i målerresultatene. Da må du stille inn dato og klokkeslett en gang på dette apparatet og overføre innstillingen til den trådløse skriverens interne klokke.

**MERKNAD:**

Denne funksjonen er bare tilgjengelig dersom du med „learn“-funksjonen har integrert en trådløs seca skriver i den trådløse gruppen.

TIME

YEAR 10

1. Slå apparatet på.
2. Velg meny punkt „Time“ i undermenyen „rf“.
3. Bekreft valget.  
Den aktuelle innstillingen for „År (Year)“ vises.
4. Still inn korrekt årstall.
5. Bekreft valget.
6. Gjenta punkt 3. og 4. tilsvarende for „Måned“ (Month), „Dag“ (day), time (hour) og minutt (min).



7. Bekreft hvert enkelt valg.  
Etter at innstillingen for minutt er bekreftet, forlates menyen automatisk.  
Innstillingene overføres automatisk til den trådløse skriveren.  
Den trådløse skriveren setter automatisk inn dato og klokkeslett i hver utskrift.

**MERKNAD:**



Når det gjelder den videre betjeningen av den trådløse skriveren, må du følge dennes bruksanvisning.

## 7. RENGJØRING

Rengjør apparatets overflater etter behov med rengjøringsmiddel for husholdning eller vanlig desinfeksjonsmiddel. Følg produsentens instruksjoner.

## 8. HVA MÅ GJØRES HVIS...?

### 8.1 Feil og utbedring av feil

Feil	Årsak/utbedring
... et segment lyser kontinuerlig eller ikke i det hele tatt?	Feil på det aktuelle stedet. - Informer seca service.
...displayets bakgrunnsbelysning på glidestykket går ut og ikke kan slås på igjen?	Batterispenningen avtar. Bakgrunnsbelysningen ble slått av automatisk for å spare strøm. Du kan utføre målinger og overføre data i ytterligere ca. 12 timer. - Sett i nye batterier så snart som mulig (se "Bytte batterier i glidestykket" på side 107)
... indikeringen  vises?	Batterispenningen avtar. - Sett i nye batterier så snart som mulig (se "Bytte batterier i glidestykket" på side 107)
... indikeringen  vises?	Batteriene er tomme. - Sett i nye batterier (se "Bytte batterier i glidestykket" på side 107).
... indikeringen  vises?	Under innrettingen av en trådløs gruppe: • Innrettingen av de trådløse kanalene er avsluttet - Slå på apparatene som skal integreres i den trådløse gruppen (se "Innrette trådløs gruppe (Lm)" på side 101).

Feil	Årsak/utbedring
<p><b>... det høres to signaltoner første gang det sendes måleresultater etter at vekten er slått på?</b></p>	<ul style="list-style-type: none"> <li>• Apparatet kunne ikke sende måleresultater til den trådløse mottakeren (trådløs seca-skriver eller PC med trådløs seca USB-modul). <ul style="list-style-type: none"> <li>– Forviss deg om at apparatet er integrert i det trådløse nettverket.</li> <li>– Forviss deg om at mottakeren er slått på.</li> </ul> </li> <li>• Mottaket er forstyrret av HF-apparater i nærheten (f.eks. mobiltelefon). <ul style="list-style-type: none"> <li>- Hold HF-apparater på en minsteavstand på 1 meter fra sendere mottakere i det trådløse seca nettverket.</li> </ul> </li> </ul> <p><b>Merknad:</b> Dersom denne feilen ikke utbedres, lyder det ikke nye akustiske alarmer under senere sendeførsøk.</p>
<p><b>...dersom det ikke høres noen pipetone under innrettingen av den trådløse gruppen, selv om apparatet som skal integreres er slått på?</b></p>	<ul style="list-style-type: none"> <li>• Apparatet ble ikke idenifisert <ul style="list-style-type: none"> <li>- Slå apparatet av og på igjen (se "Innrette trådløs gruppe (Lrn)" på side 101).</li> </ul> </li> </ul>
<p><b>... bare punktet „SYS“ er synlig i rf-menyen?</b></p>	<ul style="list-style-type: none"> <li>• Den trådløse modulen er deaktivert. <ul style="list-style-type: none"> <li>- Aktiver den trådløse modulen (se "Aktivere trådløs modul (System)" på side 101) (se "Aktivere trådløs modul (System)" på side 101).</li> </ul> </li> </ul>
<p><b>... bare punktene „SYS“ og „lrn“ er synlige i rf-menyen?</b></p>	<ul style="list-style-type: none"> <li>• Den trådløse modulen er aktivert, men det er ikke innrettet en trådløs gruppe. <ul style="list-style-type: none"> <li>- Innrett en trådløs gruppe (se "Innrette trådløs gruppe (Lrn)" på side 101).</li> </ul> </li> </ul>
<p><b>... punktene „APrt“ og „Time“ ikke er synlige i rf-menyen?</b></p>	<ul style="list-style-type: none"> <li>• Det er ikke registrert en trådløs skriver i den trådløse gruppen. <ul style="list-style-type: none"> <li>- Registrer trådløs skriver i den trådløse gruppen ved hjelp av meny punkt "lrn" (se "Innrette trådløs gruppe (Lrn)" på side 101).</li> </ul> </li> </ul>
<p><b>... Enter-tasten trykkes og indikeringen E<sub>r</sub>:H: 7 1 vises?</b></p>	<p>Ingen dataoverføring mulig. Den trådløse modulen er deaktivert.</p> <ul style="list-style-type: none"> <li>- Aktiver den trådløse modulen (se "Aktivere trådløs modul (System)" på side 101).</li> </ul>
<p><b>Enter-tasten trykkes og indikeringen E<sub>r</sub>:H: 7 2 vises?</b></p>	<p>Ingen dataoverføring mulig. Det er ikke innrettet trådløs gruppe.</p> <ul style="list-style-type: none"> <li>- Innrett en trådløs gruppe (se "Innrette trådløs gruppe (Lrn)" på side 101).</li> </ul>

## 8.2 Bytte batterier i glidestykket

Du trenger 4 mignon-batterier, type AA, 1,5 volt. Gå fram på følgende måte for å opprette strømforsyningen til glidestykket:

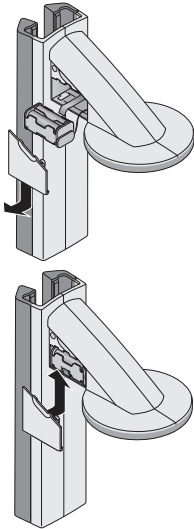

1. Ta av batteriromdekslet.
2. Ta batteriholderen ut av batterirommet.
3. Ta de tomme batteriene ut av batteriholderen.
4. Legg de nye batteriene inn i batteriholderen.

### MERKNAD:

Pass på at batterienes poler vender rett vei (markeringer i batteriholderen).

5. Legg batteriholderen inn i batterirommet.

### OBS!

**En fastklemt kabel kan føre til skader på apparatet og funksjonsfeil**

- Legg batterikabelen slik at den ikke kan komme i klem mellom deksel og batterirom, før du lukker batterirommet.

6. Skyv dekslet på batterirommet til det går hørbart i lås.

## 9. VEDLIKEHOLD

Vi anbefaler et vedlikehold i intervaller på 3 til 5 år, alt etter hvor ofte apparatet blir brukt.

### OBS!

**Feilmålinger på grunn av ukorrekt vedlikehold**

- Sørg for at vedlikehold og reparasjoner kun utføres av en autorisert servicepartner.
- Servicepartnere i nærheten finner du [www.seca.com](http://www.seca.com), eller send en e-post til [service@seca.com](mailto:service@seca.com).

## 10. TEKNISKE DATA

Tekniske data	
Dimensjoner <ul style="list-style-type: none"><li>• Dybde</li><li>• Bredde</li><li>• Høyde</li></ul>	474 mm 428 mm 2318 mm
Egenvekt	5 kg
Temperaturområde	+10° C til +40 °C
Tallhøyde	12 mm
Strømforsyning	Batteri
Strømförbruk glidestykke <ul style="list-style-type: none"><li>- med deaktivert trådløs modul og uten bakgrunnsbelysning</li><li>- med aktivert trådløs modul og permanent bakgrunnsbelysning (lysstyrke: 100 %)</li></ul>	20 mA 80 mA
Maks. brukstid glidestykke <ul style="list-style-type: none"><li>- med deaktivert trådløs modul og uten bakgrunnsbelysning</li><li>- med aktivert trådløs modul og permanent bakgrunnsbelysning (lysstyrke: 100 %)</li></ul>	ca. 3800 Minuten ca. 2200 Minuten
Måletekniske data, høydemåling <ul style="list-style-type: none"><li>• Måleområde</li><li>• Deling</li><li>• Nøyaktighet</li></ul>	30 - 220 cm 1 mm ± 2 mm
Medisinsk produkt iht. direktiv 93/42/EØF og 2007/47/EF	Klasse I med målefunksjon
Trådløs overføring <ul style="list-style-type: none"><li>• Frekvensbånd</li><li>• Sendeytelse</li><li>• Oppfylte standarder</li></ul>	2,433 MHz -2,480 MHz <10 mW EN 300328

## 11. TILBEHØR

Tilbehør	Artikkelnummer
Trådløst nettverk <b>seca 360° wireless:</b> <ul style="list-style-type: none"> <li>• Trådløs skriver               <ul style="list-style-type: none"> <li>- <b>seca 360° Wireless Printer 465</b></li> <li>- <b>seca 360° Wireless Printer Advanced 466</b></li> </ul> </li> <li>• PC-programvare               <ul style="list-style-type: none"> <li>- <b>seca analytics 105</b></li> </ul> </li> <li>• Trådløs USB-modul               <ul style="list-style-type: none"> <li>- <b>seca 360° Wireless USB adapter 456</b></li> </ul> </li> </ul>	Spesifikke nasjonale varianter Spesifikke nasjonale varianter  Brukerspesifikke lisensmodeller  456-00-00-009

## 12. AVHENDING

### 12.1 Avhending av apparatet



Apparatet skal ikke kastes i husholdningsavfallet. Apparatet må avhendes forskriftsmessig som elektronisk avfall. Følg gjeldende nasjonale forskrifter. Henvend deg til vår service for å få mer informasjon:

**service@seca.com**

### 12.2 Batterier

Kast ikke brukte batterier og akkumulatorer i husholdningsavfallet, uavhengig av om de inneholder skadelige stoffer eller ikke. Som forbruker er du forpliktet av lovverket til å avhende batterier og akkumulatorer via kommunale depoter eller handelens depoter. Batterier og akkumulatorer skal bare leveres inn i fullstendig utladet tilstand.

## 13. GARANTI

For mangler som kan tilbakeføres til material- eller fabrikkasjonsfeil, gjelder en to års garanti fra leveringsdato. Alle bevegelige deler, som f.eks. batterier, kabler, nettadaptere, akkumulatorer etc., er unntatt fra denne garantien. Mangler som dekkes av garantien, utbedres gratis for kunden mot framlegging av kvittering for kjøpet. Andre krav kan ikke tas til følge. Kostnader for transport til og fra reparasjonssted ilegges kunden, dersom apparatet befinner seg på et annet sted enn kundens forretningsadresse. Ved transportskader kan garantikrav kun gjøres gjeldende hvis hele originalemballasjen brukes under transporten og varen sikres og festes i emballasjen på samme måte som i originalpakket tilstand. Ta derfor vare på alle delene av emballasjen.

Garantien tapes dersom apparatet åpnes av personer som ikke har uttrykkelig autorisasjon fra seca til å gjøre dette.

Vi ber om at kunder i utlande henvender seg direkte til forhandleren i det aktuelle landet ved krav om garantiytelse.

# SISÄLLYSLUETTELO

1. Laitteen kuvaus . . . . .	112	Mittaustuloksien lähettäminen radiovastaanottimelle . . . . .	130
1.1 Onnittelumme! . . . . .	112	Päänkohdistimen kytkeminen pois päältä . . . . .	130
1.2 Käyttötarkoitus . . . . .	112	5.2 Muut toiminnot (valikko) . . . . .	131
2. Turvallisuusohjeet . . . . .	112	Navigointi valikossa. . . . .	131
2.1 Perusluonteiset turvallisuusohjeet. . . . .	112	Merkkiäänten aktivointi (bEEP) . . . . .	132
2.2 Tämän käyttöohjeen sisältämät turvallisuusohjeet . . . . .	113	Tehdasasetuksien palauttaminen (rSEt) . . . . .	132
2.3 Paristojen ja akkujen käsittely . . . . .	114	Näytön taustavalaistuksen asettaminen (LCd). . . . .	133
3. Yleistä. . . . .	115	Pituuden mittayksikön vaihto (Unit). . . . .	134
3.1 Hallintaelementit . . . . .	115	6. Langaton verkko seca 360° wireless . . . . .	135
3.2 Näyttöelementit . . . . .	117	6.1 Johdanto . . . . .	135
3.3 Tyypikilven merkinnät . . . . .	117	seca -radioryhmät. . . . .	135
3.4 Valikkorakenne . . . . .	118	Kanavat . . . . .	136
4. Ennen kuin aloitat. . . . .	119	Laitteiden tunnistus. . . . .	136
4.1 Toimituksen sisältö . . . . .	119	6.2 Laitteen käyttö radioryhmässä (valikko). . . . .	137
4.2 Laitteen asennus . . . . .	120	Radiomodulin aktivointi (System) . . . . .	137
Toisen pylväselementin asennus . . . . .	120	Radioryhmän luominen (Lm) . . . . .	137
Päänkohdistimen asennus . . . . .	121	Automaattisen tiedonsiirron aktivointi (ASend) . . . . .	139
Kolmannen pylväselementin asennus . . . . .	121	Tulostusvalinta (APrt) . . . . .	139
Mitta-asteikon asennus . . . . .	122	Kellonajan asettaminen (Time). . . . .	140
4.3 Laitteen asennus seinään . . . . .	123	7. Puhdistus . . . . .	141
Seinäpidikkeiden asennus. . . . .	123	8. Mitä tehdä, jos...? . . . . .	141
Uratappien asennus . . . . .	124	8.1 Häiriöt ja niiden korjaus. . . . .	141
Laitteen asetus seinäpidikkeisiin . . . . .	124	8.2 Päänkohdistimen paristojen vaihto . . . . .	143
Maton asennus . . . . .	125	9. Huolto . . . . .	144
4.4 Virran saanti . . . . .	125	10. Tekniset tiedot . . . . .	144
4.5 Päänkohdistimen kalibrointi . . . . .	126	11. Lisätarvikkeet . . . . .	145
Automatisoitu kalibrointi . . . . .	126	12. Jätteen hävittäminen . . . . .	145
Manuaalinen kalibrointi . . . . .	127	12.1 Laitteen hävittäminen . . . . .	145
5. Päänkohdistimen käyttö . . . . .	128	12.2 Paristot. . . . .	145
5.1 Pituuden mittaaminen. . . . .	128	13. Takuu. . . . .	146
Pituusmittauksen aloittaminen . . . . .	128		
Mittaustuloksen pysyvä näyttö (HOLD) . . . . .	129		
Suhteellisen mittauksen suorittaminen (Zero) . . . . .	129		

# 1. LAITTEEN KUVAUS

## 1.1 Onnittelumme!

---

Mittaussauva **seca 264** on erittäin tarkka ja samalla tukeva laite.

seca on jo 170 vuoden ajan hyödyntänyt kokemustaan terveydenhuollon alalla ja ollut innovatiivisilla tuotteillaan monissa maissa markkinajohtaja sekä mittauksen ja punnituksen edelläkävijä.

## 1.2 Käyttötarkoitus

---

Mittaussauvaa **seca 264** käytetään kansallisten määräysten edellyttämällä tavalla lähinnä sairaaloissa, lääkäreiden vastaanotoilla ja hoitolaitoksissa.

Mittaussauva on tarkoitettu pituuden mittaukseen.

Langattoman verkon **seca 360° wireless** kautta mittaustulokset voidaan välittää seca-tulostimelle tai PC:lle, jossa on ohjelmisto **seca analytics 105** ja **seca 360° Wireless USB adapter 456**.

# 2. TURVALLISUUSOHJEET

## 2.1 Perusluonteiset turvallisuusohjeet

---

- Noudata tässä käyttöohjeessa annettuja tietoja.
- Säilytä käyttöohje ja sen sisältämä vaatimustenmukaisuusvakuutus huolellisesti.
- Älä altista laitetta voimakkaille iskuille.
- Käytä ainoastaan ilmoitettua paristotyyppiä (ks. "Virran saanti" sivulla 125).
- Toimita laite säännöllisesti huoltoihin (ks. "Huolto" sivulla 144).
- Jätä huoltotyöt ja korjaukset aina valtuutetun huoltopisteen tehtäviksi. Lähelläsi olevan huoltopisteen löydät Internet-osoitteesta [www.seca.com](http://www.seca.com) tai saat tiedot lähettämällä sähköpostia osoitteeseen [service@seca.com](mailto:service@seca.com).
- Käytä ainoastaan alkuperäisiä seca-lisätarvikkeita ja -varaosia. Muuten seca ei myönnä minkäänlaista takuuta.



- Pidä korkeataajuuksiset laitteet kuten esim matkapuhelimet vähintään n. 1 metrin etäisyydellä, jotta vältät mittausvirheitä ja häiriöitä radiosignaalien siirrossa.

## 2.2 Tämän käyttöohjeen sisältämät turvallisuusohjeet

---



### **VAARA!**

Tarkoittaa epätavallisen suurta vaaratilannetta. Jos tätä ohjetta ei noudateta, syntyy vakavia parantumattomia tai kuolemaan johtavia loukkaantumisia.



### **VAROITUS!**

Tarkoittaa epätavallisen suurta vaaratilannetta. Jos tätä ohjetta ei noudateta, voi syntyä vakavia parantumattomia tai kuolemaan johtavia loukkaantumisia.



### **VARO!**

Tarkoittaa vaaratilannetta. Jos tätä ohjetta ei noudateta, voi syntyä lieviä tai kohtalaisia loukkaantumisia.

### **HUOMIO!**

Tarkoittaa laitteen mahdollista virheellistä käyttöä. Jos tätä ohjetta ei noudateta, laite voi vahingoittua tai mittaustulokset voivat olla vääriä.

### **OHJE:**

Sisältää lisätietoja laitteen käytöstä.

## 2.3 Paristojen ja akkujen käsittely

---

Laitteen mukana toimitetaan 4 tyypin AA paristoa. Tätä paristotyyppiä ei voi ladata uudelleen. Noudata seuraavia turvallisuusohjeita.



### **VAROITUS!**

**Epäasianmukainen käsittely voi aiheuttaa henkilövahinkoja.**

Paristot sisältävät haitallisia aineita, jotka voivat vapautua räjähdysmäisesti epäasianmukaisen käsittelyn tuloksena.

- Älä yritä ladata paristoja uudelleen.
- Älä kuumenna paristoja/akkuja.
- Älä polta paristoja/akkuja.
- Jos happoa on vuotanut ulos, vältä sen kosketusta ihoon, silmiin ja limakalvoihin. Huuhtelee kyseinen kohta runsaalla puhtaalla vedellä ja hakeudu välittömästi lääkäriin.

### **HUOMIO!**



**Epäasianmukainen käsittely aiheuttaa laitteeseen vaurioita ja toimintavirheitä.**

- Käytä ainoastaan ilmoitettua paristotyyppiä/akkutyyppiä (ks. "Virran saanti" sivulla 125).
- Vaihda aina kaikki paristot/akut samalla kertaa.
- Älä oikosulje paristoja/akkuja.
- Jos laite on pitkän aikaa käyttämättä, poista paristot/akut. Näin laitteen sisälle ei pääse happoa.

## 3. YLEISTÄ

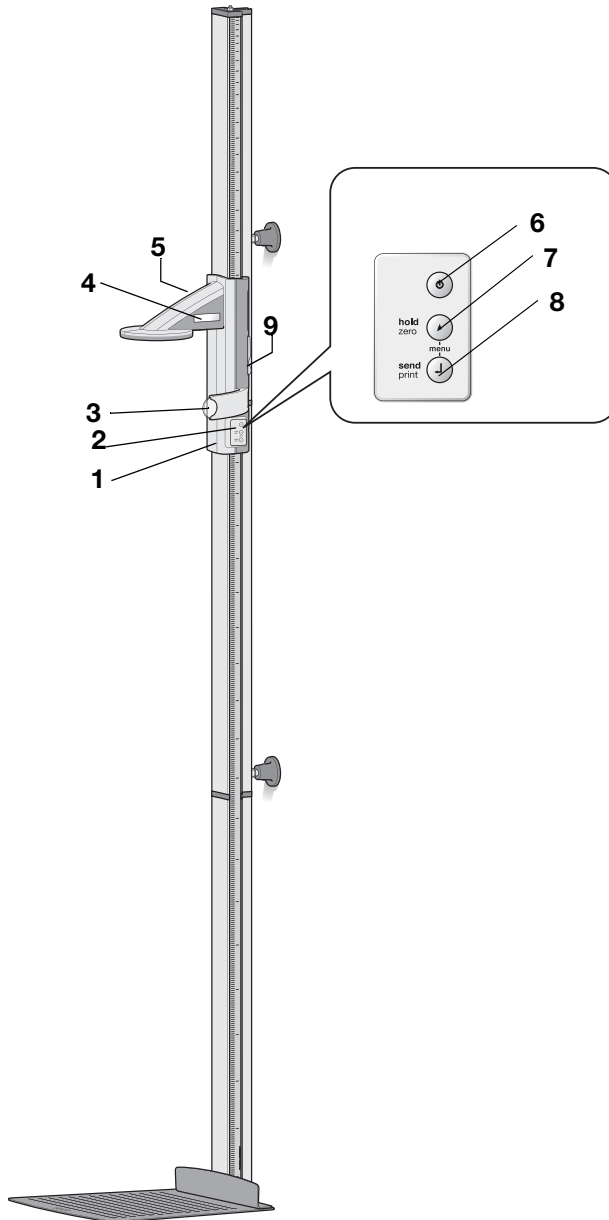
### 3.1 Hallintaelementit



Nro	Hallintaelementti	Toiminto
1	Päänkohdistin	Hallintaelementti koon mittausta varten
2	Näppäimet, päänkohdistin	Ohjauselementti pituuden mittaukseen ja laitteen konfiguroimiseen
3	Frankfurt-viivain	Ulosvedettävä viivain pään kohdistamiseksi ns. "Frankfurtin tason" mukaan
4	Näyttö, päänkohdistin	Päänkohdistimen näyttöelementti mittaustuloksille ja konfigurointia varten
5	Paristokotelo, päänkohdistin	4:lle tyyppiin AA (Mignon) paristolle, jännite 1,5 voltia
6		Käynnistyspainike, päänkohdistin: päänkohdistimen kytkeminen päälle ja pois päältä
7		Nuolinäppäin ( <b>hold/zero</b> ) <ul style="list-style-type: none"> <li>• Mittauksen aikana: <ul style="list-style-type: none"> <li>- Lyhyt painallus: Hold-toiminnon aktivointi</li> <li>- Pitkä painallus: nollapisteen asetus</li> </ul> </li> <li>• Valikossa: <ul style="list-style-type: none"> <li>- Alavalikon valinta, valikkokohtaan valinta</li> <li>- Arvon asettaminen (lyhyt painallus: arvoa muutetaan 1:llä, pitkä painallus: arvoa muutetaan, kunnes näppäin päästetään irti)</li> </ul> </li> </ul>
8		Enter-näppäin ( <b>send/print</b> ): <ul style="list-style-type: none"> <li>• Mittauksen aikana (kun langaton verkko on toiminnassa): <ul style="list-style-type: none"> <li>- Lyhyt painallus: Mittaustuloksen lähettäminen vastaanottokykyisille laitteille (monitoiminäyttö, langaton tulostin, PC jossa USB-radiomoduuli)</li> <li>- Pitkä painallus: Mittaustuloksen tulostus (langaton tulostin)</li> </ul> </li> <li>• Valikossa: <ul style="list-style-type: none"> <li>- Valitun valikkokohtaan vahvistaminen</li> <li>- Asetetun arvon tallennus</li> </ul> </li> </ul>
9	Jarrupainike	<ul style="list-style-type: none"> <li>• Pitää päänkohdistimen paikallaan</li> <li>• Painetaan, kun halutaan siirtää päänkohdistinta</li> </ul>

### 3.2 Näyttöelementit

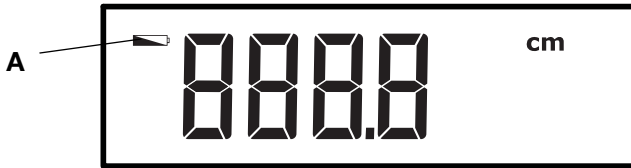

	Symboli	Merkitys
A		Paristot ovat heikot.

### 3.3 Tyypikilven merkinnät

Teksti/symboli	Merkitys
Malli	Mallinnumero
Tyyppi	Tyyppinimike
Sarj.nro	Sarjanumero
	Noudata käyttöohjetta
	Sähköinen lääkitälaite, tyyppi B
	Suojaeristetty laite, suojaluokka II
FCC ID	USA:ssa: US-viranomaisen Federal Communications Commission FCC myöntämä hyväksyntänumero laitteelle
IC	Kanadassa: Viranomaisen Industry Canada myöntämä hyväksyntänumero laitteelle
	Laite vastaa EY-standardia ja direktiivejä
	FCC:n symboli (USA)
	Laitetta ei saa hävittää kotitalousjätteen mukana

## 3.4 Valikkorakenne

Laitteen valikosta löytyy myös muita toimintoja. Niiden avulla voit konfiguroida laitteen niin, että se sopii optimaalisesti käyttöolosuhteisiin. Tarkempia tietoja löydät alk. Sivu 131 ja alk. Sivu 137.

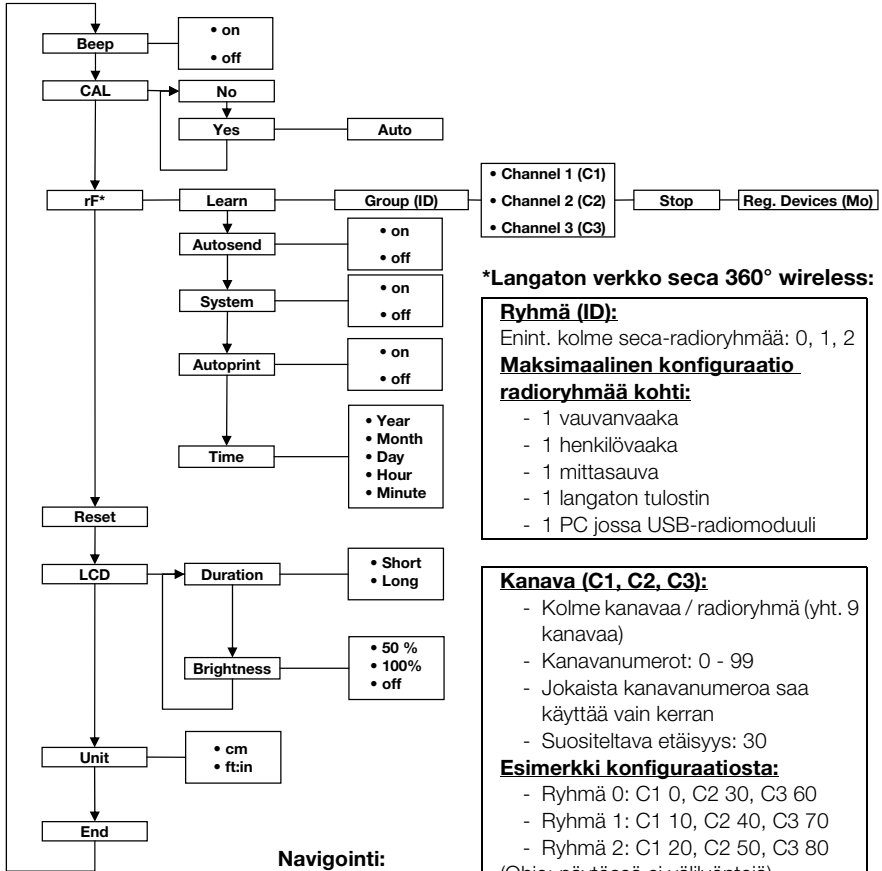

### \*Langaton verkko seca 360° wireless:

#### Ryhmä (ID):

Enint. kolme seca-radioryhmää: 0, 1, 2

#### Maksimaalinen konfiguraatio radioryhmää kohti:

- 1 vauvanvaaka
- 1 henkilövaaka
- 1 mittasauva
- 1 langaton tulostin
- 1 PC jossa USB-radiomoduuli

#### Kanava (C1, C2, C3):

- Kolme kanavaa / radioryhmä (yht. 9 kanavaa)
- Kanavanumerot: 0 - 99
- Jokaista kanavanumeroa saa käyttää vain kerran
- Suositeltava etäisyys: 30

#### Esimerkki konfiguraatiosta:

- Ryhmä 0: C1 0, C2 30, C3 60
- Ryhmä 1: C1 10, C2 40, C3 70
- Ryhmä 2: C1 20, C2 50, C3 80

(Ohje: näytössä ei välilyöntejä)

#### Tunnistetut laitteet (Mo):

- 1: Henkilövaaka
- 2: Mittasauva
- 3: Langaton tulostin
- 4: PC jossa USB-radiomoduuli
- 7: Vauvanvaaka

### Navigointi:

#### Valikon haku näyttöön:

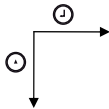

## 4. ENNEN KUIN ALOITAT...

### 4.1 Toimituksen sisältö

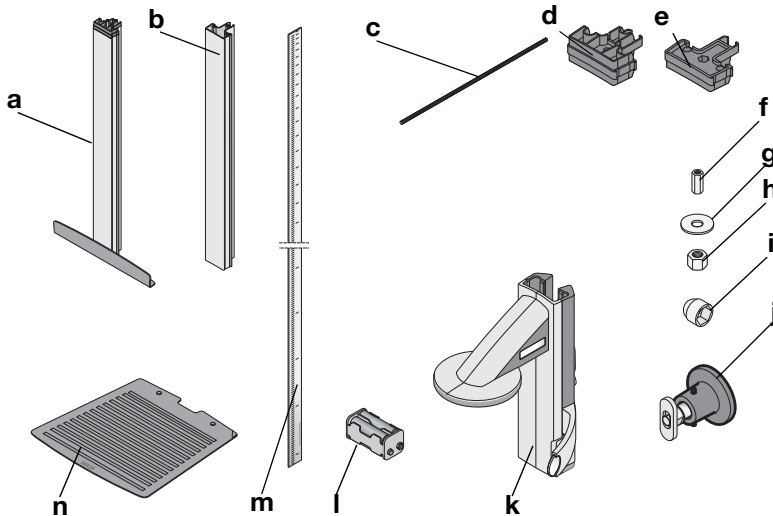

Nro	Komponentti	Kpl
a	Alempi pylväselementti ja kantapäiden kohdistin	1
b	Pylväselementti	2
c	Kierretanko	2
d	Pylväiden liitoskappale	1
e	Päätekappale	1
f	Pitkä mutteri	1
g	Aluslaatta	1
h	Mutteri	1
i	Koristekansi	1
j	Seinäsennussarja, johon sisältyy - Seinäpidikkeet - Uratapit - Ruuvit M6 x 60 - Vakioruuvitulpat	2
k	Päänkohdistin ja Frankfurt-viivain, täyd.	1
l	Paristopidike ja 4 paristoa, koko AA	1
m	Mitta-asteikko	1
n	Matto	1
	Kalibroitaisauva, ilm. kuvaa	1
	Käyttöohje, ilm. kuvaa	1
	Frankfurt-viivaimen suojus, ilm. kuvaa	1
	Työkalusarja, ilm. kuvaa	1

## 4.2 Laitteen asennus

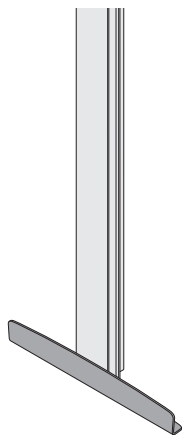

Kantapäiden kohdistin on asennettu ensimmäiseen pylväselementtiin jo tehtaalla.

Jatka asennusta yhdessä toisen henkilön kanssa. Laitteen korkeuden vuoksi suosittelemme, että asetat komponentit pitkälle lattialle ja nostat sen ylös vasta, kun kaikki osat on asennettu. Toimi seuraavasti:

### Toisen pylväselementin asennus

Yhdistä pylväselementit toisiinsa seuraavalla tavalla:

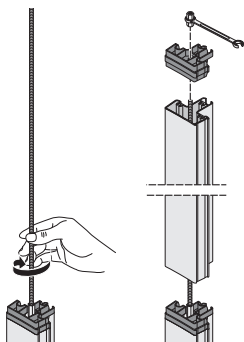

1. Kierrä kierretanko käsin ensimmäisen pylväselementin pitkään mutteriin.
2. Työnnä pylväselementti kierretangon yli kiinni ensimmäiseen pylväselementtiin.

#### **HUOMIO!**

##### **Virheellinen asennus vahingoittaa laitetta**

Jos pylväiden liitoskappale ja suojakansi vaihtavat paikkaa, laitetta ei voida asentaa määräysten mukaisesti.

- Varmista, että käytät toisen pylväselementin asennukseen pylväiden liitoskappaletta (ks. "Toimituksen sisältö" sivulla 119).
3. Aseta pylväiden liitoskappale toisen pylväselementin päälle niin, että kierretanko tulee esiin liitoskappaleen aukosta.
  4. Kierrä pitkä mutteri kierretankoon.
  5. Kiristä pitkä mutteri.



## Päänkohdistimen asennus

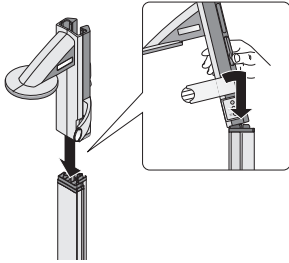

Aseta päänkohdistin pylväälle seuraavalla tavalla:

1. Kallista päänkohdistinta hieman eteenpäin.

### HUOMIO!

#### Väärä käsittely aiheuttaa laitteeseen vaurioita

Epäasianmukainen käsittely voi vahingoittaa päänkohdistimen kiinnikkeitä.

- Älä aseta päänkohdistinta pylväselementille kohtisuorassa tai taakse kallistettuna.
- Älä käytä asennuksen aikana liiallista voimaa.

2. Aseta kallistettu päänkohdistin varovasti pylväselementille.
3. Aseta päänkohdistin kohtisuoraan pylväselementin päälle.
4. Pidä jarrupainike painettuna ja työnnä päänkohdistin varovasti pylväselementtiin.

## Kolmannen pylväselementin asennus

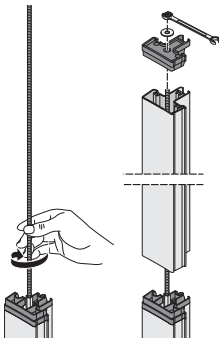

Yhdistä pylväselementit toisiinsa seuraavalla tavalla:

1. Kierrä kierretanko käsin toisen pylväselementin pitkään mutteriin.
2. Työnnä pylväselementti kierretangon yli kiinni toisen pylväselementin liitoskappaleeseen.
3. Aseta päatekappale toisen pylväselementin päälle niin, että kierretanko tulee esiin päatekappaleen aukosta.
4. Aseta aluslaatta kierretangon vapaaseen päähän.
5. Aseta mutteri kierretangon vapaaseen päähän.
6. Kiristä mutteri.
7. Aseta mutterin päälle koristekansi.

## Mitta-asteikon asennus

### HUOMIO!

#### Virheellinen asennus aiheuttaa mittausvirheitä

Jos mitta-asteikko asennetaan väärin, pääkohdistin ei saa käyttökelpoisia mitta-arvoja.

- Kohdista mitta-asteikko niin, että sen merkinnät jäävät näkyviin työnnettäessä asteikko uraan.
  - Kohdista mitta-asteikko niin, että tuotenumeron sisältävä alue on asteikon alapäässä.
  - Varmista, että mitta-asteikko lukittuu päatekappaleen alle.
- ◆ Työnnä mitta-asteikkoa pylväselementtien sivu-uraan, kunnes asteikko lukittuu päatekappaleen alle.

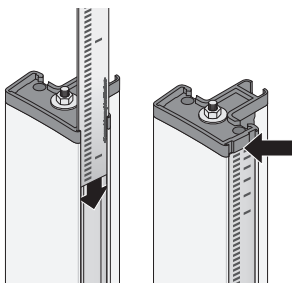

### 4.3 Laitteen asennus seinään



Valitse asennuspaikaksi riittävän kantokykyinen seinä. Muurattuun pintaan asennusta varten vaadittavat vakioruuvitulpat sisältyvät toimitukseen. Muille seinäpinnoille suosittelemme vastaavien erikoisruuvitulppien käyttöä.

Erikoisrakenteen ansiosta seinäpidikkeiden asennuskorkeus voidaan valita vapaasti. Laitteen tukevaa asennusta varten suosittelemme, että porattujen reikien välimatka on suunnilleen viereisen piirroksen mukainen.

Asennuspaikan lattian on oltava tasainen ja tukeva, jotta mittaustulokset ovat tarkkoja. Pehmeät lattiapinnat, esim. puulankut, antavat periksi potilaan painon alla ja vääristävät mittaustulosta.

#### Seinäpidikkeiden asennus

Asenna seinäpidikkeet seuraavalla tavalla:

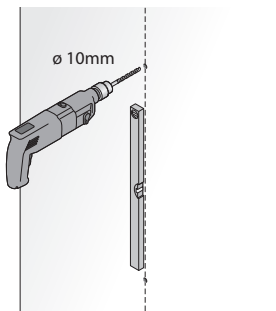

1. Merkitse seinäpidikkeitä varten porattavat reiät kohtisuoraan päällekkäin.
2. Pora reiät poralla, jonka  $\varnothing$  on 10 mm.
3. Työnnä reikiin ruuvitulpat.

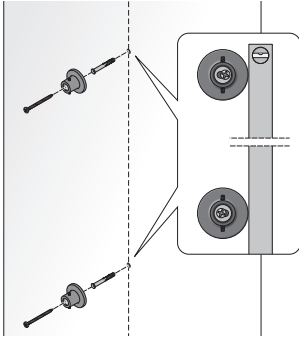

4. Vedä uratapit ulos seinäpidikkeistä.
5. Asenna seinäpidikkeet ruuveilla (M6x60).
6. Suorista seinäpidikkeet vesivaa'an avulla kohtisuoraan toistensa yläpuolelle.
7. Kiristä seinäpidikkeiden ruuvit.

### Uratappien asennus

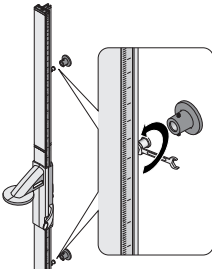

Asenna uratapit seuraavalla tavalla:

1. Aseta uratapit pylväselementtien uraan.
2. Kohdista uratapit urassa:
  - Uratappien etäisyyden toisistaan on vastattava seinäpidikkeiden etäisyyttä.
  - Kantapäiden kohdistimen on oltava lattialla, kun laite asetetaan seinäpidikkeisiin.
3. Kiristä uratapit kiintoavaimella (avainkoko 13) kiinni uraan.

### Laitteen asetus seinäpidikkeisiin

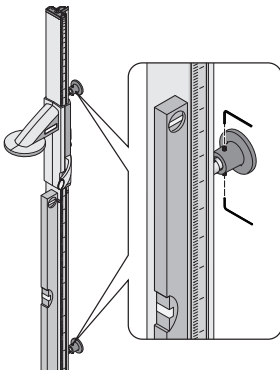

Aseta laite seinäpidikkeisiin seuraavalla tavalla:

1. Aseta laite uratappeineen seinäpidikkeisiin.
2. Kohdista laite vesivaa'an avulla pystysuoraan.
3. Kiristä seinäpidikkeiden ruuvit.
4. Varmista, että kantapäiden kohdistin on kiinni lattiassa. Jos näin ei ole, säädä uratapit uudelleen.

## Maton asennus

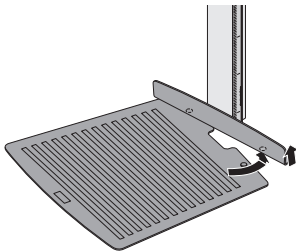
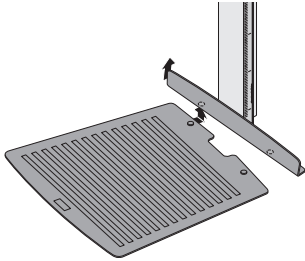

Asenna matto seuraavalla tavalla:

1. Nosta kantapäiden kohdistinta toiselta puolelta.
2. Aseta matto kantapäiden kohdistimen alle niin, että sen kiinnike on tarkalleen kohdistimen aukon kohdalla.
3. Päästä kantapäiden kohdistin irti. Kiinnike on kantapäiden kohdistimen aukossa.
4. Nosta kantapäiden kohdistinta toiselta puolelta.
5. Käännä matto kantapäiden kohdistimen alle niin, että sen kiinnike on tarkalleen kohdistimen aukon kohdalla.
6. Päästä kantapäiden kohdistin irti. Kiinnike on kantapäiden kohdistimen aukossa. Matto on kiinnitetty niin, ettei se pääse luistamaan pois paikaltaan.

## 4.4 Virran saanti

Päänkohdistin saa virtaa paristoista.

Paristopidikkeessä on valmiina 4 tyypin AA (Mignon) paristoa, jännite 1,5 voltia. Kytke päänkohdistimen virransyöttö seuraavalla tavalla:

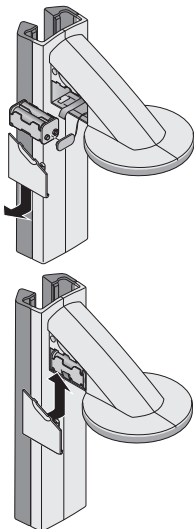

1. Vedä paristokotelon kansi irti.
2. Vedä liitäntäjohto ulos paristokotelosta.
3. Liitä paristopidike liitäntäjohtoon.
4. Aseta paristopidike paristokoteloon.

### **HUOMIO!**

**Puristuksiin jäänyt johto aiheuttaa laitteen vaurioita ja toimintavirheitä**

- Aseta paristojohto ennen paristokotelon sulkemista niin, että se ei voi jäädä puristuksiin kannen ja paristokotelon väliin.
5. Työnnä kansi paristokoteloon niin, että se loksahtaa paikalleen.

## 4.5 Päänkohdistimen kalibrointi

Ennen kuin suoritat laitteella ensimmäisen kerran pituusmittauksia, se on kalibroitava. Tämä saadaan aikaan "opettamalla" laitteelle referenssimitta.

### Automatisoitu kalibrointi

Toimitukseen sisältyvän kalibrointisauvan avulla voidaan suorittaa automatisoitu kalibrointi.

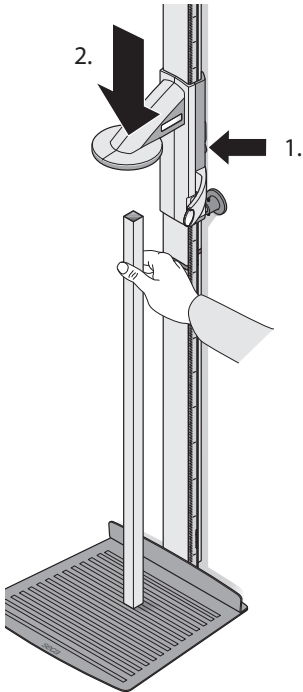

1. Paina päänkohdistimen käynnistyspainiketta  . Näyttöön ilmestyy "----".
2. Pidä jarrupainike painettuna ja liikuta päänkohdistinta, kunnes näyttöön ilmestyy pituusarvo.

### HUOMIO!

#### Puutteellinen kalibrointi aiheuttaa mittausvirheitä

Ilmoitettu pituusarvo ei vastaa päänkohdistimen todellista sijaintia.

- Suorita kalibrointi loppuun tässä kappaleessa kuvatulla tavalla.

3. Aseta toimitukseen sisältyvä kalibrointisauva (pituus 0,8 m) kohtisuoraan matolle ja pidä sitä tässä asennossa.
4. Pidä jarrupainike painettuna ja työnnä päänkohdistin kalibrointisauvalle.



5. Pidä Enter-näppäintä (**send/print**) ja nuolinäppäintä (**hold/zero**) samanaikaisesti painettuna, jotta valikko avautuu. Viimeksi valittu valikkokohta tulee näkyviin (tässä: "bEEP").



6. Paina nuolinäppäintä (**hold/zero**), kunnes näyttöön tulee "CAL".

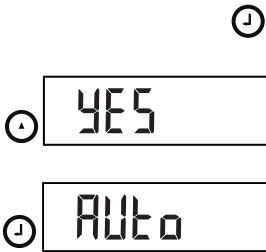

7. Vahvista valinta Enter-näppäimellä (**send/print**).
8. Valitse nuolinäppäimellä (**hold/zero**) asetus "Yes" (kyllä).
9. Vahvista valinta Enter-näppäimellä (**send/print**). Näyttöön ilmestyy "Auto".
10. Vahvista näyttö Enter-näppäimellä (**send/print**). Laite on kalibroitu. Voit suorittaa laitteella pituusmittauksia.

## Manuaalinen kalibrointi

Jos kalibrointisauva ei ole käytettävissä, voit suorittaa kalibroinnin manuaalisesti toisen esineen avulla, jonka pituus on tiedossa.

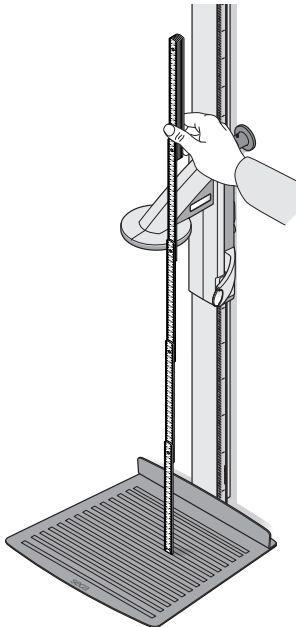

1. Paina päänkohdistimen käynnistyspainiketta  . Näyttöön ilmestyy "----".
2. Pidä jarrupainike painettuna ja liikuta päänkohdistinta, kunnes näyttöön ilmestyy pituusarvo.

### **HUOMIO!**

#### **Puutteellinen kalibrointi aiheuttaa mittausvirheitä**

Ilmoitettu pituusarvo ei vastaa päänkohdistimen todellista sijaintia.

- Suorita kalibrointi loppuun tässä kappaleessa kuvatulla tavalla.
3. Aseta esine, jonka pituus on tiedossasi, kohtisuoraan matolle ja pidä sitä tässä asennossa.
  4. Työnnä päänkohdistin kiinni esineeseen.



5. Pidä Enter-näppäintä (**send/print**) ja nuolinäppäintä (**hold/zero**) samanaikaisesti painettuna, jotta valikko avautuu. Viimeksi valittu valikkokohta tulee näkyviin (tässä: "bEEP").
6. Paina nuolinäppäintä (**hold/zero**), kunnes näyttöön tulee "CAL".
7. Vahvista valinta Enter-näppäimellä (**send/print**).
8. Valitse nuolinäppäimellä (**hold/zero**) asetus "Yes" (kyllä).
9. Vahvista valinta Enter-näppäimellä (**send/print**). Näyttöön ilmestyy "Auto".
10. Ilmoita nuolinäppäimellä (**hold/zero**) esineen pituus.
11. Vahvista syöttämäsi arvo Enter-näppäimellä (**send/print**).  
Laitte on kalibroitu. Voit suorittaa laitteella pituusmittauksia.

## 5. PÄÄNKOHDISTIMEN KÄYTTÖ

### 5.1 Pituuden mittaus

#### Pituusmittauksen aloittaminen

1. Paina päänkohdistimen käynnistyspainiketta . Näyttöön ilmestyy "----".

#### OHJE:

Jos haluat välittää mittaustuloksen **seca 360° wireless** -järjestelmän vastaanottimille, varmista, että vastaanottimet ovat päällä.

2. Pidä jarrupainike painettuna ja liikuta päänkohdistinta, kunnes näyttöön ilmestyy pituusarvo.
3. Pidä jarrupainike painettuna ja siirrä päänkohdistinta sen verran ylöspäin, että potilas voi helposti asettua seisomaan sen alle.



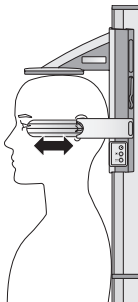
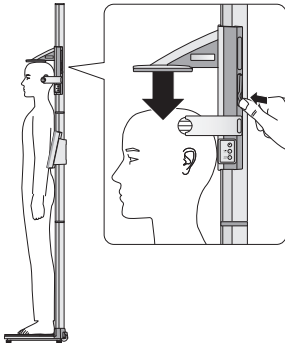

4. Pyydä potilasta menemään pääkohdistimen alle seuraavasti.
  - Selkä pääkohdistimeen päin
  - Kantapäät kohdistimeen
  - Selkä ja pää suorina
5. Pidä jarrupainike painettuna ja siirrä pääkohdistinta sen verran alaspäin, että se koskee potilaan päähän.
6. Vedä pääkohdistimessa oleva Frankfurt-viivain ulos.
7. Kohdista potilaan Frankfurtin taso Frankfurt-viivaimessa olevan kolmen viivan mukaan.
8. Pidä jarrupainike painettuna ja korjaa pääkohdistimen asentoa.
9. Lue pituus pääkohdistimen näytöstä.
10. Paina Enter-näppäintä (**send/print**), jotta pituus välittyy **seca 360° wireless** -järjestelmän vastaanottimille:
  - Lyhyt painallus: Mittaustuloksien lähettäminen kaikille vastaanottokykyisille laitteille
  - Pitkä painallus: Mittaustuloksien tulostus

### Mittaustuloksen pysyvä näyttö (HOLD)



Kun aktivoit HOLD-toiminnon, mittausarvo näkyy näytössä myös mittauksen päätyttyä. Näin voit siirtää pääkohdistinta ennen painon merkitsemistä muistiin.

1. Paina lyhyesti nuolinäppäintä (**hold/zero**), kun olet kohdistanut pääkohdistimen.

Näkyviin tulee ilmoitus "HOLD".

Pääkohdistinta voidaan nyt siirtää näkyvän mittausarvon muuttumatta.

2. Jos haluat deaktivoida HOLD-toiminnon, paina nuolinäppäintä (**hold/zero**). Ilmoitus "HOLD" poistuu näytöstä.

### Suhteellisen mittauksen suorittaminen (Zero)

Pääkohdistimen näyttö voidaan nollata missä tahansa kohdassa. Näin voidaan suorittaa esimerkiksi raajojen suhteellisia mittauksia.



1. Paina päänkohdistimen käynnistyspainiketta  .  
Näyttöön ilmestyy "----".
2. Pidä jarrupainike painettuna ja liikuta päänkohdistinta, kunnes näyttöön ilmestyy pituusarvo.
3. Aseta päänkohdistin siihen kohtaan, johon haluat asettaa päänkohdistimen näytön nollakohdan.
4. Pidä nuolinäppäin (**hold/zero**) painettuna, kunnes näkyviin tulee ilmoitus "ZERO".  
Näyttö asetetaan nollaan päänkohdistimen tämänhetkisen sijainnin kohdalla.
5. Aseta päänkohdistin uuteen paikkaan.  
Pituus mitataan suhteessa asetettuun nollapisteeseen.  
  
Jos nollapiste alitetaan, mittauservat näkyvät miinusmerkkisinä.
6. "ZERO"-toiminto voidaan deaktivoida pitämällä nuolinäppäin (**hold/zero**) painettuna, kunnes ilmoitusta "ZERO" ei enää näy.

#### OHJE:

Jos lähetät suhteellisten mittauksien tuloksia dokumentointia varten laitteille, jotka laskevat automaattisesti BMI- tai BFR-arvon, näille ei saada oikeita mittaustuloksia.

### Mittaustuloksien lähettäminen radiovastaanottimelle



Jos päänkohdistin on integroitu langattomaan verkkoon, mittaustulokset voidaan lähettää näppäimen painalluksella vastaanottokykyisille laitteille (BMI-toiminnolla varustettu vaaka, langaton tulostin, PC jossa USB-radiomodulaari).

- ◆ Paina Enter-näppäintä (**send/print**).
  - Lyhyt painallus: Mittaustuloksien lähettäminen kaikille vastaanottokykyisille laitteille
  - Pitkä painallus: Mittaustuloksien tulostus

### Päänkohdistimen kytkeminen pois päältä

- ◆ Paina päänkohdistimen käynnistyspainiketta  .

#### OHJE:

Päänkohdistin kytkeytyy lyhyen ajan kuluttua automaattisesti pois päältä, jos sitä ei liikuteta.

## 5.2 Muut toiminnot (valikko)

Laitteen valikosta löytyy myös muita toimintoja. Niiden avulla voit konfiguroida laitteen niin, että se sopii optimaalisesti käyttöolosuhteisiin.

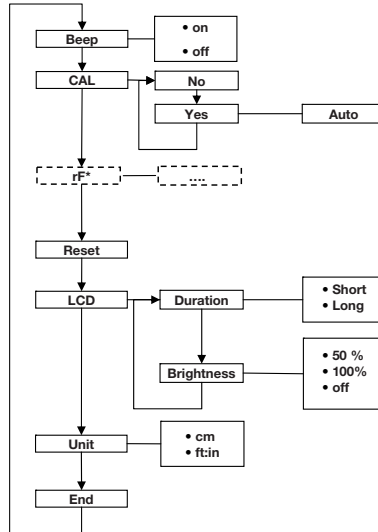

\* Valikkokohtaan "rF" kuvaus on luvussa "Laitteen käyttö radioryhmässä (valikko)" sivulla 137.

### Navigointi valikossa



1. Paina päänkohdistimen käynnistyspainiketta . Näyttöön ilmestyy "----".
2. Pidä Enter-näppäintä (**send/print**) ja nuolinäppäintä (**hold/zero**) samanaikaisesti painettuna. Viimeksi valittu valikkokohta tulee näkyviin (tässä: "bEEP").
3. Painele nuolinäppäintä (**hold/zero**), kunnes näyttöön tulee haluamasi valikkokohta (tässä: näytön asetukset "LCd").
4. Vahvista valinta Enter-näppäimellä (**send/print**). Valikkokohtaan tai alavalikon voimassa oleva asetus tulee näkyviin (tässä näytön taustavalaistuksen kesto "dur").

⊕ br |

⊕

50

⊕ 100

⊕

5. Voit muuttaa asetusta tai hakea näyttöön toisen alavalikon painelemalla nuolinäppäintä (**hold/zero**), kunnes haluamasi asetusta tulee näkyviin (tässä: näytön kirkkaus "br").
6. Vahvasta valinta Enter-näppäimellä (**send/print**).

Valikkokohdan tai alavalikon voimassa oleva asetusta tulee näkyviin (tässä: näytön kirkkaus "50%").

7. Voit muuttaa asetusta tai hakea näyttöön toisen alavalikon painelemalla nuolinäppäintä (**hold/zero**), kunnes haluamasi asetusta tulee näkyviin (tässä: näytön kirkkaus "100 %").
8. Vahvasta asetusta Enter-näppäimellä (**send/print**). Laite poistuu valikosta automaattisesti.
9. Jos haluat tehdä muita asetuksia, hae valikko uudelleen näkyviin ja menettele yllä annettujen ohjeiden mukaisesti.

#### **OHJE:**

Jos mitään painiketta ei paineta n. 24 sekuntiin, laite poistuu valikosta automaattisesti.

### **Merkkiäänten aktivointi (bBEEP)**

bBEEP

On

Voit säätää pääkohdistimen niin, että näppäimen jokaisen painalluksen yhteydessä kuuluu merkkiääni.

1. Valitse valikosta kohta "bBEEP".
2. Vahvasta valinta. Ajankohtainen asetusta tulee näkyviin.
3. Valitse haluamasi asetusta:
  - On
  - Off
4. Vahvasta valinta. Laite poistuu valikosta automaattisesti.

### **Tehdasasetuksien palauttaminen (rSEt)**

Voit peruuttaa tekemäsi asetukset palauttamalla tehdasasetukset.

<b>Toiminto</b>	<b>Tehdasasetus</b>
Merkkiääni	on
Näytön taustavalaistuksen kirkkaus	50%
Näytön taustavalaistuksen kesto	Short

Toiminto	Tehdasasetus
Radiomoduuli (SYS)	off
AUTOSEND (Asend)	off
AUTOPRINT (APrt)	off
Pituuden mittayksikkö (Unit)	cm

**OHJE:**

Kun tehdasasetukset palautetaan, radiomoduuli kytkeytyy pois päältä. Käytävissä olevien radioryhmien tiedot säilyvät. Radioryhmiä ei tarvitse luoda uudelleen.

1. Valitse valikosta kohta "rSET".
2. Vahvista valinta.  
Laite poistuu valikosta automaattisesti.
3. Kytke laite pois päältä.  
Tehdasasetukset palautetaan. Ne ovat jälleen käytössä, kun laite kytketään seuraavan kerran päälle.

### Näytön taustavalaistuksen asettaminen (LCd)

Voit muuttaa näytön taustavalaistuksen kestoa ja kirkkautta.

1. Valitse valikosta kohta "LCd".
2. Vahvista valinta.
3. Valitse valikkokohta:
  - dUr: kesto
  - bri: kirkkaus

4. Vahvista valinta.  
Ajankohtainen asetus tulee näkyviin.

5. Valitse haluamasi asetus.

Toiminto	Asetus
Kesto	<ul style="list-style-type: none"> <li>• Short (n. 15 Sek.)</li> <li>• Long (n. 45 Sek.)</li> </ul>
Kirkkaus	<ul style="list-style-type: none"> <li>• 50%</li> <li>• 100%</li> <li>• OFF</li> </ul>

6. Vahvista valinta.  
Laite poistuu valikosta automaattisesti.
7. Jos haluat tehdä asetuksen toisellekin toiminnolle, toista kuvatut vaiheet.

## Pituuden mittayksikön vaihto (Unit)

Voit valita mittayksikön (Unit), jota käytetään pituuden näyttöön.

### **OHJE:**

- Tämä toiminto ei ole varusteena kaikissa malliversioissa.
- Noudata käyttömaassa voimassa olevia määräyksiä mittauksissa käytettävistä yksiköistä.

Unit

Mtr

FEET

1. Valitse valikosta kohta "Unit".
2. Vahvista valinta.

Ajankohtainen asetus tulee näkyviin.

3. Valitse mittayksikkö, jota haluat käyttää pituuden näyttöön:
  - Senttimetrit (cm)
  - Jalat ja tuumat (ft:in)
4. Vahvista valinta.  
Laite poistuu valikosta automaattisesti.

## 6. LANGATON VERKKO SECA 360° WIRELESS

### 6.1 Johdanto

Laitteessa on radiomoduuli. Radiomoduulin avulla voidaan välittää mittaustulokset langattomasti analysointia ja dokumentointia varten. Tietoja voidaan välittää seuraaville laitteille:

- seca langaton tulostin
- PC jossa seca USB-radiomoduuli

#### seca -radioryhmät

Langaton verkko **seca 360° wireless** käyttää radioryhmiä. Radioryhmä on lähettimien ja vastaanottimien muodostama virtuaalinen ryhmä. Jos käytät useita samantyyppisiä lähettämiä ja vastaanottimia, laitteeseen voidaan asettaa enintään 3 radioryhmää (0, 1, 2).

Useiden radioryhmien luominen takaa mittauservojen luotettavan ja oikein osoitetun tiedonsiirron, jos käytetään useissa tutkimustiloissa vastaavaa laitevarustusta.

Lähettimien ja vastaanottimien maksimaalinen etäisyys on n. 10 metriä. Ympäristön tietyt olosuhteet, esim. seinien paksuus ja ominaisuudet, voivat alentaa toiminta-aluetta.

Kutakin radioryhmää kohti voidaan käyttää seuraavaa laiteyhdistelmää:

- 1 vauvanvaaka
- 1 henkilövaaka
- 1 mittasauva
- 1 seca langaton tulostin
- 1 PC jossa seca USB-radiomoduuli

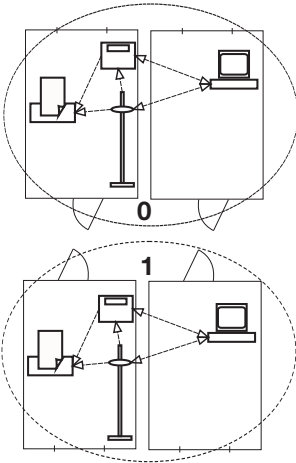

## Kanavat

Radioryhmän sisällä laitteet ovat yhteydessä kolmella kanavalla (C1, C2, C3).

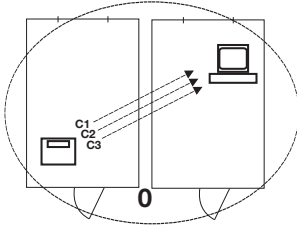

Jos luot radioryhmän, johon tämä laite kuuluu, laite ehdottaa kolmea kanavaa, jotka takaavat optimaalisen tiedonsiirron. Suosittelemme, että käytät laitteen ehdottamia kanavanumeroita.

Kanavanumerot (0–99) voidaan valita myös manuaalisesti esim. luotaessa useita radioryhmiä.

Häiriöttömän tiedonsiirron takaamiseksi kanavien on oltava riittävän kaukana toisistaan. Suosittelemme etäisyydeksi vähintään 30. Jokaista kanavanumeroa saa käyttää vain yhdelle kanavalle.

Esimerkkikonfiguraatio; kanavanumerot käytettäessä vastaanotolla 3 radioryhmää:

- Radioryhmä 0: C1=\_0, C2= 30, C3=60
- Radioryhmä 1: C1=10, C2=40, C3=70
- Radioryhmä 2: C1=20, C2=50, C3=60

## Laitteiden tunnistus

Jos luot laitteen avulla radioryhmän, se etsii muita aktiivisia laitteita, jotka kuuluvat **seca 360° wireless** -järjestelmään. Tunnistetut laitteet näkyvät vaa'an näytöllä moduuleina (esim. MO 3) numeroin.

Numeroiden merkitys:

- 1: Henkilövaaka
- 2: Mittasauva
- 3: Langaton tulostin
- 4: PC jossa seca USB-radiomoduuli
- 7: Vauvanvaaka
- 5, 6 ja 8-12: Varattu järjestelmän laajennukselle



## 6.2 Laitteen käyttö radioryhmässä (valikko)

Kaikki toiminnot, joita tarvitaan käytettäessä laitetta seca -radioryhmässä, löytyvät alavalikosta "rF".

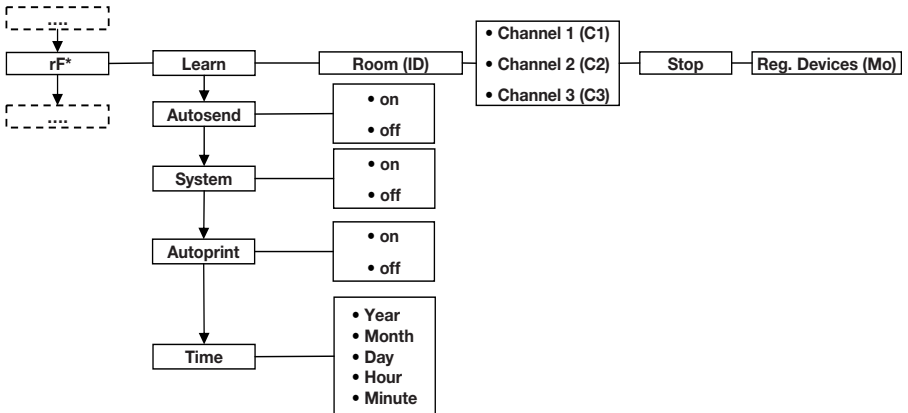

\* Ohjeita päänkohdistimen valikossa navigointiin:  
Sivu 131.

### Radiomoduulin aktivointi (System)

Laitteen toimituksen yhteydessä radiomoduuli on deaktivoitu. Se on aktivoitava ennen radioryhmän luomista.

#### OHJE:

Radiomoduulin ollessa aktiivinen virrankulutus kasvaa.

1. Kytke laite päälle.
2. Valitse alavalikosta "rf" valikkokohta "SYS".
3. Vahvista valinta.
4. Valitse asetus "on".
5. Vahvista valinta.  
Laitte poistuu valikosta automaattisesti.

545

On

### Radioryhmän luominen (Lrn)

Radioryhmä luodaan seuraavalla tavalla:

1. Kytke laite päälle.
2. Hae valikko näkyviin.
3. Valitse valikosta kohta "rf".
4. Vahvista valinta.

rf

Lrn

ld 0

ld 1

[ 1 0

[ 2 3 0

[ 3 6 0

STOP

5. Valitse valikkokohta "lrm" (learn).
6. Vahvista valinta.

Asetettu radioryhmä (tässä: radioryhmä 0 "ID 0") tulee näkyviin.

Jos radioryhmä "0" on jo olemassa ja haluat luoda laitteella uuden radioryhmän, valitse nuolinäppäimillä toinen tunnus (tässä: radioryhmä 1 eli "ID 1").

7. Vahvista radioryhmän valinta.

Laite ehdottaa kanavalle 1 kanavanumeroa (tässä C1 "0").

Voit hyväksyä ehdotetun kanavanumeron tai asettaa nuolinäppäimillä jonkin toisen kanavanumeron.

8. Vahvista valinta kanavaa 1 varten.

Laite ehdottaa kanavalle 2 kanavanumeroa (tässä C2 "30").

Voit hyväksyä ehdotetun kanavanumeron tai asettaa nuolinäppäimillä jonkin toisen kanavanumeron.

**OHJE:**

Kaksi merkkiä sisältävät kanavanumerot näytetään ilman välilyöntiä. Näyttö "C230" tarkoittaa: Kanava "2", kanavanumero "30".

9. Vahvista valinta kanavaa 2 varten.

Laite ehdottaa kanavalle 3 kanavanumeroa (tässä C3 "60").

Voit hyväksyä ehdotetun kanavanumeron tai asettaa nuolinäppäimillä jonkin toisen kanavanumeron.

10. Vahvista valinta kanavaa 3 varten.

Näyttöön tulee ilmoitus **STOP**.

Laite odottaa muiden toiminta-alueella sijaitsevien radiolaitteiden signaaleja.

**OHJE:**

Joissakin laitteissa on noudatettava erityistä päällekytkentämenettelyä, jos ne on tarkoitus integroida radioryhmään. Noudata kyseisen laitteen käyttöohjetta.

11. Kytke päälle laite, jonka haluat integroida radioryhmään (esim. langaton tulostin).  
Kun langaton tulostin on tunnistettu, kuuluu äänimerkki.

**OHJE:**

Kun radioryhmään on integroitu langaton tulostin, tämän jälkeen on tehtävä tulostusvalinnat (Valikko\rf\APrt) ja asetettava kellonaika (Valikko\rf\time).

12. Toista vaihe 11. kaikille laitteille, jotka haluat integroida tähän radioryhmään.
13. Lopeta haku painamalla Enter-näppäintä.
14. Paina nuolinäppäintä, niin näet, mitkä laitteet on tunnistettu (tässä: Mo 3 eli langaton tulostin).  
Jos olet integroinut radioryhmään useita laitteita, paina nuolinäppäintä useaan kertaan, jotta voit olla varma siitä, että mittalaite on tunnistanut kaikki laitteet.
15. Poistu valikosta Enter-näppäimellä tai odota, kunnes laite poistuu valikosta automaattisesti.

### Automaattisen tiedonsiirron aktivointi (ASend)

Voit konfiguroida laitteen niin, että mittaustulokset lähetetään automaattisesti kaikille vastaanotokkykyisille ja samaan radioryhmään ilmoitetuille vastaanottimille (esim.: langaton tulostin, PC jossa USB-radiomoduuli), kun painetaan lyhyesti painiketta (**hold/zero**).

**OHJE:**

Jos käytät langatonta tulostinta, varmista, että tulostusvalintana ei ole "off" (ks. "Tulostusvalinta (APrt)" sivulla 139).

1. Kytke laite päälle.
2. Valitse alavalikosta "rf" valikkokohta "ASend" ja vahvista valinta.
3. Valitse asetetus "on" ja vahvista valinta.  
Laitte poistuu valikosta automaattisesti.

### Tulostusvalinta (APrt)

Voit konfiguroida pituusmitan niin, että mittaustulokset tulostetaan automaattisesti radioryhmään ilmoitetun langattoman tulostimen avulla, kun painetaan lyhyesti painiketta (**hold/zero**).

Jos radioryhmään on ilmoitettu myös **seca 360° wireless** -järjestelmään kuuluva vaaka, voit laskea ja näyttää BMI-arvon automaattisesti.

#### OHJE:

Tämä toiminto on käytettävissä vain, kun langaton seca -tulostin on integroitu radioryhmään "learn"-toiminnon avulla.

1. Kytke pituusmitta ja vaaka päälle.
2. Valitse alavalikosta "rf" valikkokohta "APrt" ja vahvista valinta.
3. Valitse haluamasi tulostustavan mukainen asetus pituusmitalle ja vaa'alle:

APrt

Tulostustapa	APrt pituusmitta	APrt vaaka
Pituus	on	off
Paino	off	MA
Pituus, paino ja BMI	off	HI_MA
Ei automaattista tulostusta	off	off

4. Vahvista valinta.  
Laite poistuu valikosta automaattisesti.

## Kellonajan asettaminen (Time)

Voit konfiguroida järjestelmän niin, että langaton tulostin lisää mittaustuloksiin automaattisesti päiväyksen ja kellonajan. Tätä varten laitteeseen on kerran asetettava päiväys ja kellonaika ja välitettävä se langattoman tulostimen sisäiseen kelloon.

#### OHJE:

Tämä toiminto on käytettävissä vain, kun langaton seca -tulostin on integroitu radioryhmään "learn"-toiminnon avulla.

1. Kytke laite päälle.
2. Valitse alavalikosta "rf" valikkokohta "Time".
3. Vahvista valinta.  
Ajankohtainen vuoden asetus (Year) tulee näkyviin.
4. Aseta oikea vuosiluku.
5. Vahvista valinta.
6. Toista vaiheet 3. ja 4. vastaavasti kuukauden (mon), päivän (day), tuntien (hour) ja minuuttien (min) asetusta varten.

TIME

YEAR 10

7. Vahvista kukin valinta.  
 Kun minuuttien asetus on vahvistettu, laite poistuu automaattisesti valikosta.  
 Asetukset välittyvät langattomalle tulostimelle automaattisesti.  
 Langaton tulostin lisää jokaiseen tulosteeseen päiväyksen ja kellonajan.

**OHJE:**

Langattoman tulostimen käytössä on noudatettava sen käyttöohjetta.

## 7. PUHDISTUS

Puhdista laitteen pinnat tarpeen mukaan kotitalouskäyttöön tarkoitetulla puhdistusaineella tai normaalilla desinfiointiaineella. Noudata valmistajan ohjeita.

## 8. MITÄ TEHDÄ, JOS...?

### 8.1 Häiriöt ja niiden korjaus

Häiriö	Syy/korjaus
... näytön jokin segmentti palaa jatkuvasti tai ei pala lainkaan?	Kyseisessä kohdassa on virhe. - Ota yhteys seca-asiakaspalveluun
...päänkohdistimen näytön taustavalaistus sammuu eikä sitä voi enää kytkeä päälle?	Paristoiden jännite heikkenee. Taustavalaistus on kytketty automaattisesti pois päältä energian säästämiseksi. Voit suorittaa mittauksia ja välittää tietoja vielä n. 12 h. - Vaihda paristot mahdollisimman pian (ks. "Päänkohdistimen paristojen vaihto" sivulla 143)
... näyttöön tulee  ?	Paristoiden jännite heikkenee. - Vaihda paristot mahdollisimman pian (ks. "Päänkohdistimen paristojen vaihto" sivulla 143)
... näyttöön tulee <i>blank</i> ?	Paristot ovat tyhjä. - Vaihda paristot (ks. "Päänkohdistimen paristojen vaihto" sivulla 143)

Häiriö	Syy/korjaus
<p>... näyttöön tulee <b>5t0P?</b></p>	<p>Radioryhmän luomisen aikana:</p> <ul style="list-style-type: none"> <li>• Radiokanavien luominen on saatu päätökseen <ul style="list-style-type: none"> <li>- Kytke päälle laitteet, jotka on tarkoitus integroida radioryhmään (ks. "Radioryhmän luominen (Lrn)" sivulla 137).</li> </ul> </li> </ul>
<p>... lähetetään <b>päällekytkennän jälkeen ensimmäistä kertaa mittaustuloksia ja kuuluu kaksi merkkiääntä?</b></p>	<ul style="list-style-type: none"> <li>• Laite ei voinut lähettää mittaustuloksia radiovastaanottimelle (langaton seca-tulostin tai PC jossa seca USB-radiomoduuli). <ul style="list-style-type: none"> <li>- Varmista, että laite on integroitu langattomaan verkkoon.</li> <li>- Varmista, että vastaanotin on kytketty päälle.</li> </ul> </li> <li>• Lähellä olevat korkeataajuuksiset laitteet (esim. matkapuhelimet) häiritsevät vastaanottoa. <ul style="list-style-type: none"> <li>- Pidä korkeataajuuksiset laitteet vähintään 1 metrin etäisyydellä langattoman seca-verkon lähettimistä ja vastaanottimista.</li> </ul> </li> </ul> <p><b>Ohje:</b> Jos tätä häiriötä ei korjata, ei seuraavien lähetyserityksien yhteydessä tule uutta äänimerkkiä.</p>
<p>...jos radioryhmän luomisen aikana ei kuulu <b>äänimerkkejä, vaikka integroitava laite on kytketty päälle?</b></p>	<ul style="list-style-type: none"> <li>• Laitetta ei ole tunnistettu. <ul style="list-style-type: none"> <li>- Kytke laite pois päältä ja uudelleen päälle (ks. "Radioryhmän luominen (Lrn)" sivulla 137)</li> </ul> </li> </ul>
<p>... rf-valikossa näkyy vain kohta <b>"SYS"?</b></p>	<ul style="list-style-type: none"> <li>• Radiomoduuli on deaktivoitu. <ul style="list-style-type: none"> <li>- Aktivoi radiomoduuli (ks. "Radiomoduulin aktivointi (System)" sivulla 137)(ks. "Radiomoduulin aktivointi (System)" sivulla 137)</li> </ul> </li> </ul>
<p>... rf-valikossa näkyvät vain kohdat <b>"SYS" ja "Irn"?</b></p>	<ul style="list-style-type: none"> <li>• Radiomoduuli on aktivoitu mutta radioryhmää ei ole luotu. <ul style="list-style-type: none"> <li>- Luo radioryhmä (ks. "Radioryhmän luominen (Lrn)" sivulla 137)</li> </ul> </li> </ul>
<p>... kohdat <b>"APrt" ja "Time" eivät näy rf-valikossa?</b></p>	<ul style="list-style-type: none"> <li>• Radioryhmään ei ole ilmoitettu langatonta tulostinta. <ul style="list-style-type: none"> <li>- Ilmoita langaton tulostin radioryhmään valikkokohtaan "Irn" kautta (ks. "Radioryhmän luominen (Lrn)" sivulla 137)</li> </ul> </li> </ul>

Häiriö	Syy/korjaus
... Enter-näppäintä painettaessa näyttöön tulee Er:H: 7 I:?	Tiedonsiirto ei ole mahdollista, radiomoduuli on deaktivoitu. - Aktivoi radiomoduuli (ks. "Radiomoduulin aktivointi (System)" sivulla 137)
Enter-näppäintä painettaessa näyttöön tulee Er:H: 72:?	Tiedonsiirto ei ole mahdollista, radioryhmää ei ole luotu. - Luo radioryhmä (ks. "Radioryhmän luominen (Lrn)" sivulla 137)

## 8.2 Päänkohdistimen paristojen vaihto

Tarvitset 4 tyypin AA paristoa, jännite 1,5 voltia. Kytke päänkohdistimen virransyöttö seuraavalla tavalla:

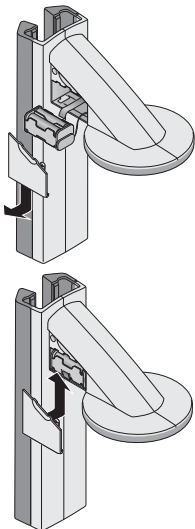

1. Vedä paristokotelon kansi irti.
2. Vedä paristopidike ulos paristokotelosta.
3. Ota vanhat paristot ulos paristopidikkeestä.
4. Aseta uudet paristot paristopidikkeeseen.

### OHJE:

Varmista paristojen napojen oikea suunta (ks. merkinnät pariston pidikkeessä).

5. Aseta paristopidike paristokoteloon.

### HUOMIO!

**Puristuksiin jäänyt johto aiheuttaa laitteen vaurioita ja toimintavirheitä**

- Aseta paristojohdo ennen paristokotelon sulkemista niin, että se ei voi jäädä puristuksiin kannen ja paristokotelon väliin.
6. Työnnä kansi paristokoteloon niin, että se lokahtaa paikalleen.

## 9. HUOLTO

Suosittellemme, että laite huolletaan käyttöiheydestä riippuen 3–5 vuoden välein.

### **HUOMIO!**

#### **Epäsianmukainen huolto aiheuttaa mittausvirheitä**

- Jätä huoltotyöt ja korjaukset aina valtuutetun huoltopisteen tehtäviksi.
- Lähelläsi olevan huoltopisteen löydät Internet-osoitteesta [www.seca.com](http://www.seca.com) tai saat tiedot lähettämällä sähköpostia osoitteeseen [service@seca.com](mailto:service@seca.com).

## 10. TEKNISET TIEDOT

Tekniset tiedot	
Mitat <ul style="list-style-type: none"><li>• Pituus</li><li>• Leveys</li><li>• Korkeus</li></ul>	474 mm 428 mm 2318 mm
Omapaino	5 kg
Lämpötila-alue	+10° C ... +40°C
Numeroiden korkeus	12 mm
Virransyöttö	Paristo
Päänkohdistimen ottovirta <ul style="list-style-type: none"><li>- radiomoduuli deaktivoituna ja ilman taustavalaistusta</li><li>- radiomoduuli aktivoituna ja jatkuvalla taustavalaistuksella (kirkkaus: 100%)</li></ul>	20 mA 80 mA
Päänkohdistimen maks. toiminta-aika <ul style="list-style-type: none"><li>- radiomoduuli deaktivoituna ja ilman taustavalaistusta</li><li>- radiomoduuli aktivoituna ja jatkuvalla taustavalaistuksella (kirkkaus: 100%)</li></ul>	n. 3800 Minuten n. 2200 Minuten
Mittauksen tekniset tiedot, pituusmittaus <ul style="list-style-type: none"><li>• Mittausalue</li><li>• Jako</li><li>• Tarkkuus</li></ul>	30 - 220 cm 1 mm ± 2 mm
Direktiivien 93/42/ETY ja 2007/47/EY mukainen lääkitälaite	Luokka I, mittaustoiminnon omaavat laitteet



Tekniset tiedot	
Radiosignaalien siirto <ul style="list-style-type: none"> <li>• Taajuuskaista</li> <li>• Lähetysteho</li> <li>• Täytetyt standardit</li> </ul>	2,433 MHz - 2,480 MHz <10 mW EN 300328

## 11. LISÄTARVIKKEET

Lisätarvike	Tuotenumero
Langaton verkko <b>seca 360° wireless</b> : <ul style="list-style-type: none"> <li>• Langaton tulostin               <ul style="list-style-type: none"> <li>- <b>seca 360° Wireless Printer 465</b></li> <li>- <b>seca 360° Wireless Printer Advanced 466</b></li> </ul> </li> <li>• PC-ohjelmisto               <ul style="list-style-type: none"> <li>- <b>seca analytics 105</b></li> </ul> </li> <li>• USB-radiomodulaattori               <ul style="list-style-type: none"> <li>- <b>seca 360° Wireless USB adapter 456</b></li> </ul> </li> </ul>	Maakohtaiset vaihtoehdot Maakohtaiset vaihtoehdot  Sovelluskohtaiset lisenssimallit  456-00-00-009

## 12. JÄTTEIDEN HÄVITTÄMINEN

### 12.1 Laitteen hävittäminen



Laitetta ei saa hävittää kotitalousjätteen mukana. Laite on toimitettava asianmukaiseen elektroniikkajätteen vastaanottopisteeseen. Noudata käyttömaassa voimassa olevia määräyksiä. Lisätietoja saat asiakaspalvelustamme:

**service@seca.com**

### 12.2 Paristot

Älä hävitä käytettyjä paristoja ja akkuja kotitalousjätteen mukana riippumatta siitä, onko niissä haitallisia aineita tai ei. Jokaisen kuluttajan lakisääteinen velvollisuus on toimittaa käytöstä poistetut paristot ja akut kotikunnassaan olevaan keruupisteeseen tai kauppiaille. Paristot ja akut saa luovuttaa keräykseen vain, jos niissä ei ole latausta.

## 13.TAKUU

Myönnämme materiaali- tai valmistusvirheistä johtuville puutteille kahden vuoden takuun toimitusajankohdasta alkaen. Tämä ei sisällä irrotettavia osia kuten esim. paristoja, johtoja, verkkolaitteita, akkuja jne. Takuun piiriin kuuluvat puutteet korjataan asiakkaalle maksutta esitettäessä ostokuitti. Muita vaatimuksia ei voida ottaa huomioon. Edestakaisesta kuljetuksesta syntyvistä kustannuksista vastaa asiakas, jos laite on muualla kuin asiakkaan paikkakunnalla. Kuljetusvahingoista voidaan esittää korvausvaatimuksia vain, kun kuljetukseen on käytetty kokonaista alkuperäispakkausta ja tavara on varmistettu ja kiinnitetty pakkaukseen samalla tavalla kuin alkuperäisessä toimituksessa. Säilytä tämän vuoksi kaikki pakkauksen osat.

Takuu ei ole voimassa, jos laitteen avaa henkilö, jota seca ei ole nimenomaisesti siihen valtuuttanut.

Ulkomailla olevia asiakkaita pyydämme kääntymään takuutapauksessa suoraan kyseisessä maassa toimivan myyjän puoleen.

# INHOUDSOPGAVE

1. Beschrijving van het apparaat . . . . . 148
  - 1.1 Hartelijke gefeliciteerd! . . . . . 148
  - 1.2 Toepassingsdoel . . . . . 148
2. Veiligheidsinformatie . . . . . 149
  - 2.1 Principiële veiligheidsinstructies . 149
  - 2.2 Veiligheidsinstructies in deze  
gebruiksaanwijzing . . . . . 149
  - 2.3 Omgang met batterijen en  
accu's . . . . . 150
3. Overzicht . . . . . 151
  - 3.1 Bedieningselementen . . . . . 151
  - 3.2 Displayelementen . . . . . 153
  - 3.3 Kenteken op typeplaatje . . . . . 153
  - 3.4 Menustructuur . . . . . 154
4. Voor het gebruik... . . . . . 155
  - 4.1 Omvang van de levering . . . . . 155
  - 4.2 Apparaat monteren. . . . . 156
    - Tweede zuilelement monteren. 156
    - Hoofdschuif monteren. . . . . 157
    - Derde zuilelement monteren . . 157
    - Inschuijscala monteren . . . . . 158
  - 4.3 Apparaat aan de wand  
monteren . . . . . 159
    - Wandhouders monteren . . . . . 159
    - Groefbouten monteren . . . . . 160
    - Apparaat in de wandhouder  
plaatsen . . . . . 161
    - Voetmat monteren . . . . . 161
  - 4.4 Stroomvoorziening tot stand  
brengen . . . . . 162
  - 4.5 Hoofdschuif kalibreren . . . . . 162
    - Geautomatiseerd kalibreren . . 162
    - Handmatig kalibreren . . . . . 164
5. Bediening van de hoofdschuif. . . . . 165
  - 5.1 Lichaamslengte meten . . . . . 165
    - Lengtemeting starten . . . . . 165
    - Meetresultaat permanent  
weergeven (Hold) . . . . . 166
    - Relatieve metingen uitvoeren  
(Zero) . . . . . 167
    - Meetresultaten aan de  
draadloze ontvanger zenden. . 167
    - Hoofdschuif uitschakelen . . . . . 168
  - 5.2 Verdere functies (menu) . . . . . 168
    - In het menu navigeren . . . . . 168
    - Geluidssignalen activeren  
(bEEP) . . . . . 169
    - Fabrieksinstellingen herstellen  
(rSEt) . . . . . 170
    - Achtergrondverlichting van het  
display instellen (LCd) . . . . . 170
    - Lengte-eenheid omschakelen  
(Unit) . . . . . 171
6. Het draadloze netwerk  
seca 360° wireless . . . . . 172
  - 6.1 Inleiding . . . . . 172
    - seca Draadloze groepen . . . . . 172
    - Kanalen . . . . . 173
    - Apparaatherkenning . . . . . 173
  - 6.2 Apparaat in een draadloze  
groep gebruiken (menu) . . . . . 174
    - (Systeem) . . . . . 174
    - Draadloze groep inrichten (Lrn) . 174
    - Activeren van de automatische  
transmissie (ASend) . . . . . 176
    - Printoptie selecteren (APrt) . . . 177
    - Tijd instellen (Time) . . . . . 177
7. Reiniging . . . . . 178
8. Wat te doen, wanneer...? . . . . . 178
  - 8.1 Storingen en het verhelpen  
ervan . . . . . 178
  - 8.2 Batterijen van de hoofdschuif  
vervangen. . . . . 181

9. Onderhoud. . . . .	181	12. Verwijderen van afval . . . . .	183
10. Technische gegevens . . . . .	182	12.1 Verwijderen van het apparaat .	183
11. Accessoires . . . . .	183	12.2 Batterijen . . . . .	183
		13. Garantie. . . . .	183

## 1. BESCHRIJVING VAN HET APPARAAT

### 1.1 Hartelijke gefeliciteerd!

---

Met de meetlat **seca 264** heeft u een uiterst nauwkeurig en tegelijkertijd robuust apparaat gekocht. Sinds meer dan 170 jaar stelt seca haar ervaring ten dienste van de gezondheid en zet als marktaanvoerder in vele landen ter wereld met innovatieve ontwikkelingen voor het wegen en meten telkens nieuwe maatstaven.

### 1.2 Toepassingsdoel

---

De meetlat **seca 264** wordt volgens de nationale voorschriften hoofdzakelijk in ziekenhuizen, artspraktijken en stationaire verpleeginrichtingen toegepast.

De meetlat is bestemd voor het meten van de lichaamsgrootte.

Via het draadloze netwerk **seca 360° wireless** kunnen de meetresultaten draadloos aan een seca afstandsprinter of een met de software **seca analytics 105** en de **seca 360° Wireless USB adapter 456** uitgeruste PC worden overgedragen.

## 2. VEILIGHEIDSINFORMATIE

### 2.1 Principiële veiligheidsinstructies

---

- Neem de aanwijzingen in deze gebruiksaanwijzing in acht.
- Bewaar de gebruiksaanwijzing en de hierin aanwezige conformiteitsverklaring op een veilige plaats.
- Stel het apparaat niet bloot aan heftige schokken.
- Gebruik uitsluitend het aangegeven batterijtype (zie “Stroomvoorziening tot stand brengen” op pagina 162).
- Laat regelmatig onderhoud uitvoeren (zie “Onderhoud” op pagina 181).
- Laat onderhoud en reparaties uitsluitend door een geautoriseerde servicepartner uitvoeren. U vindt de servicepartner bij u in de buurt via [www.seca.com](http://www.seca.com) of stuur een e-mail aan [service@seca.com](mailto:service@seca.com).
- Gebruik alleen originele seca-accessoires en -reserveonderdelen. Anders verleent seca geen garantie.
- Houd HF-apparaten zoals mobiele telefoons op een minimum afstand van ca. 1 meter om foutieve metingen of storingen bij de draadloze overdracht te voorkomen.

### 2.2 Veiligheidsinstructies in deze gebruiksaanwijzing

---

**GEVAAR!**

Kenmerkt een buitengewoon gevaarlijke situatie. Wanneer u deze aanwijzing niet in acht neemt, zal dit leiden tot ernstig irreversibel of dodelijk letsel.

**WAARSCHUWING!**

Kenmerkt een buitengewoon gevaarlijke situatie. Wanneer u deze aanwijzing niet in acht neemt, kan dit leiden tot ernstig irreversibel of dodelijk letsel.

**VOORZICHTIG!**

Kenmerkt een gevaarlijke situatie. Wanneer u deze aanwijzing niet in acht neemt, kan dit leiden tot licht of matig letsel.

### **OPGELET!**

Kenmerkt een eventuele foutieve bediening van het apparaat. Wanneer u deze aanwijzing niet in acht neemt, kan dit leiden tot beschadigingen van het apparaat of tot verkeerde meetresultaten.

### **AANWIJZING**

Bevat aanvullende informatie over de toepassing van dit apparaat.

## **2.3 Omgang met batterijen en accu's**

---

Dit apparaat wordt geleverd met 4 Mignon batterijen, type AA. Dit type batterij is niet oplaadbaar. Neem de volgende veiligheidsaanwijzingen in acht.



### **WAARSCHUWING!**

#### **Personenschade door onvakkundig gebruik.**

Batterijen bevatten schadelijke stoffen die bij onvakkundig gebruik explosieachtig vrij kunnen komen.

- Probeer de batterijen en niet opnieuw op te laden.
- Verhit de batterijen/accu's niet.
- Verbrand de batterijen/accu's niet.
- Indien er zuur is uitgelopen, vermijd dan het contact met huid, ogen en slijmvliezen. Spoel de desbetreffende plaatsen met veel schoon water en consulteer onmiddellijk een arts.

### **OPGELET!**

#### **Beschadigingen van het apparaat en foutieve functie door onvakkundig gebruik.**

- Gebruik uitsluitend het aangegeven batterijtype/accutype (zie "Stroomvoorziening tot stand brengen" op pagina 162).
- Vervang steeds alle batterijen/accu's gelijktijdig.
- Kortsluit de batterijen/accu's niet.
- Wanneer het apparaat langere tijd niet wordt gebruikt, verwijder dan de batterijen/accu's. Zo kan er geen zuur in het apparaat lopen.

### 3. OVERZICHT

#### 3.1 Bedieningselementen

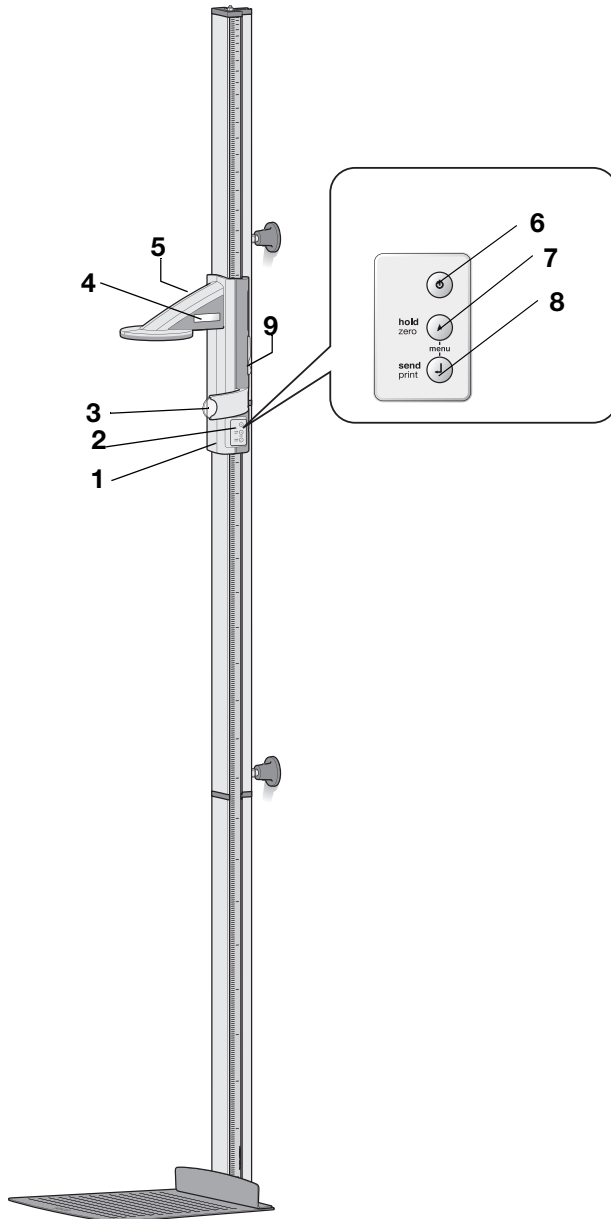

Nr.	Bedieningselement	Functie
1	Hoofdschuif	Bedieningselement voor het vaststellen van de lichaamsgrootte
2	Toetsenbord, hoofdschuif	Besturingselement voor de uitvoering van lengtemetingen en voor de configuratie van het apparaat.
3	Frankfurt-liniaal	Uittrekbare liniaal voor het richten van het hoofd conform het zogenaamde „Frankfurter horizontale niveau“.
4	Display, hoofdschuif	Weergave-element van de hoofdschuif voor meetresultaten en voor de configuratie
5	Batterijvak, hoofdschuif	Opname voor batterijpack met 4 Mignon batterijen, type AA, 1,5 Volt
6		Starttoets, hoofdschuif: Aan- en uitschakelen van de hoofdschuif
7		Pijltoets ( <b>hold/zero</b> ) <ul style="list-style-type: none"> <li>• Tijdens het meten: <ul style="list-style-type: none"> <li>- kort indrukken: Hold-functie activeren</li> <li>- lang indrukken: nulpunt instellen</li> </ul> </li> <li>• In het menu: <ul style="list-style-type: none"> <li>- ondermenu selecteren, menupunt selecteren</li> <li>- Waarde instellen (kort indrukken: waarde wordt met 1 veranderd, lang indrukken: waarde wordt veranderd tot de toets wordt losgelaten)</li> </ul> </li> </ul>
8		Entertoets ( <b>send/print</b> ) <ul style="list-style-type: none"> <li>• Tijdens het meten (wanneer draadloos netwerk ingericht): <ul style="list-style-type: none"> <li>- kort indrukken: meetresultaat aan ontvangstklaare apparaten (multifunctioneel display, afstandsprinter, PC met USB- draadloze module) zenden</li> <li>- lang indrukken: meetresultaat afdrukken (afstandsprinter)</li> </ul> </li> <li>• In het menu: <ul style="list-style-type: none"> <li>- geselecteerde menupunt bevestigen</li> <li>- ingestelde waarde opslaan</li> </ul> </li> </ul>
9	Remtoets	<ul style="list-style-type: none"> <li>• Houdt de hoofdschuif in positie</li> <li>• Wordt ingedrukt om de hoofdschuif te bewegen</li> </ul>



### 3.2 Displayelementen



	Symbol	Betekenis
A		Batterijen zijn zwak.

### 3.3 Kentekenen op typeplaatje

Tekst/symbool	Betekenis
Model	Modelnummer
Type	Typeaanduiding
Ser.No.	Serienummer
	Neem de gebruiksaanwijzing in acht
	Medische elektronische apparatuur, type B
	Dubbel geïsoleerd apparaat, beschermklasse II
FCC ID	Voor USA: goedkeuringsnummer van het apparaat bij de US instantie: Federal Communications Commission FCC
IC	Voor Canada: goedkeuringsnummer van het apparaat bij de instantie Industry Canada
	Het apparaat is in overeenstemming met de normen en richtlijnen van de EG.
	Symbol van de FCC (USA)
	Apparaat niet bij het huisvuil verwijderen

## 3.4 Menustructuur

In het menu van het apparaat zijn nog meer functies beschikbaar. Zo kunt u het apparaat optimaal voor uw gebruiksvoorwaarden configureren. Details kunt u vinden vanaf Pagina 168 en vanaf Pagina 174.

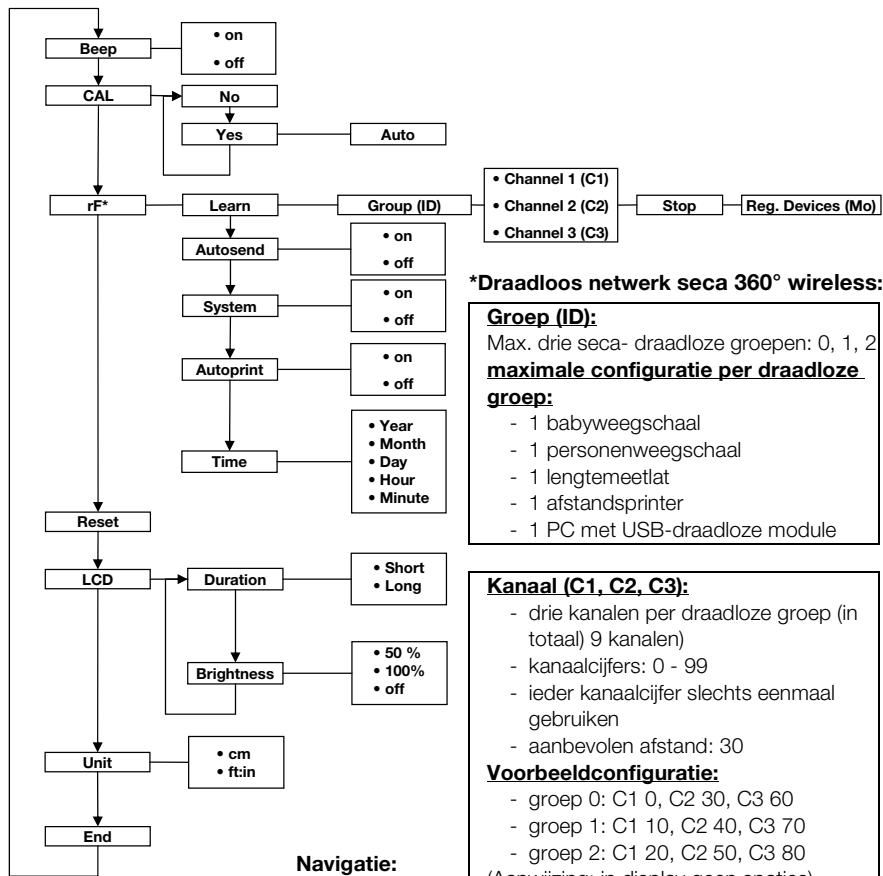

### \*Draadloos netwerk seca 360° wireless:

#### Groep (ID):

Max. drie seca- draadloze groepen: 0, 1, 2

#### maximale configuratie per draadloze groep:

- 1 babyweegschaal
- 1 personenweegschaal
- 1 lengtemeetlat
- 1 afstandsprinter
- 1 PC met USB-draadloze module

#### Kanaal (C1, C2, C3):

- drie kanalen per draadloze groep (in totaal) 9 kanalen
- kanaalcijfers: 0 - 99
- ieder kanaalcijfer slechts eenmaal gebruiken
- aanbevolen afstand: 30

#### Voorbeeldconfiguratie:

- groep 0: C1 0, C2 30, C3 60
- groep 1: C1 10, C2 40, C3 70
- groep 2: C1 20, C2 50, C3 80

(Aanwijzing: in display geen spaties)

### Navigatie:

#### Menu oproepen:

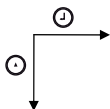

#### Herkende apparaten (Mo):

- 1: personenweegschaal
- 2: lengtemeetlat
- 3: afstandsprinter
- 4: PC met USB-draadloze module
- 7: babyweegschaal

## 4. VOOR HET GEBRUIK...

### 4.1 Omvang van de levering

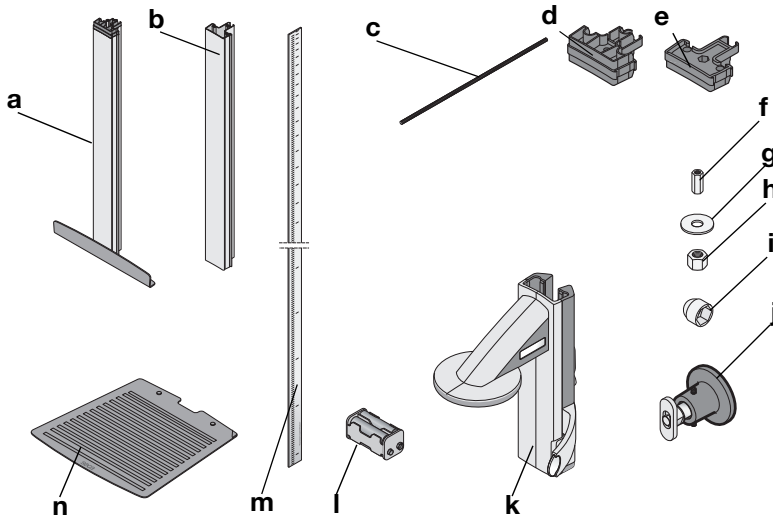

Nr.	Component	Stuks
a	Onderste zuilelement met hielaanslag	1
b	Zuilelement	2
c	Draadstang	2
d	Zuilverbindingsstuk	1
e	Afsluitkap	1
f	Langmoer	1
g	Onderlegschijf	1
h	Moer	1
i	Sierdop	1
j	Set wandmontage bestaande uit - wandhouder - groefbout - schroeven M6 x 60 - standaardpluggen	2
k	Hoofdschuif met Frankfurt-liniaal compleet	1
l	Batterijhouder met 4 batterijen, maat AA	1
m	Inschuifscala	1
n	Voetmat	1
	Kalibreerstaaf, zonder afbeelding	1
	Gebruiksaanwijzing, zonder afb.	1
	Afdekking Frankfurt-liniaal, zonder afb.	1
	Gereedschapset, zonder afbeelding	1

## 4.2 Apparaat monteren

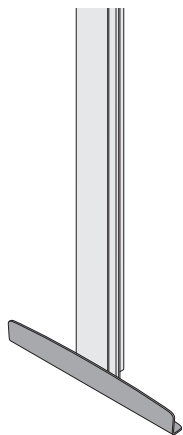

Vanaf de fabriek is de hielanslag al aan het eerste zuilelement gemonteerd.

Voer de verdere montage uit met een helper. Vanwege de grote bouwhoogte adviseren wij u de componenten op de bodem te leggen en het apparaat pas na de complete montage rechtop neer te zetten. Ga als volgt te werk

### Tweede zuilelement monteren

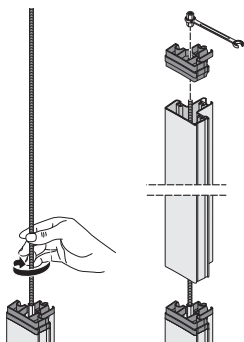

Om de zuilelementen met elkaar te verbinden, gaat u als volgt te werk

1. Schroef een draadstang handvast in de langmoer van het eerste zuilelement.
2. Schuif een zuilelement over de draadstang op het eerste zuilelement,

#### **OPGELET!**

##### **Apparaatschade door montagefouten**

Indien de zuilverbinding en der afdekkap worden verwisseld, kan het apparaat niet volgens de voorschriften worden gemonteerd.

- Controleer of u bij de montage van het tweede zuilelement het zuilverbindingsstuk gebruikt (zie "Omvang van de levering" op pagina 155).
3. Zet het zuilverbindingsstuk zodanig op het tweede zuilelement dat de draadstang uit de boring van het zuilverbindingsstuk steekt.
  4. Schroef een langmoer op de draadstang.
  5. Haal de langmoer aan.

## Hoofdschuif monteren

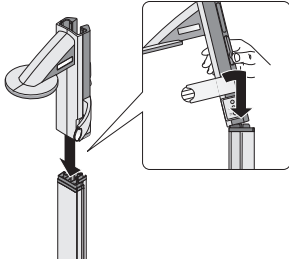

Ga als volgt te werk om de hoofdschuif op de zuil te plaatsen

1. Hel de hoofdschuif iets naar voren.

### **OPGELET!**

#### **Apparaatschade door verkeerde bediening.**

Door onvakkundige bediening kan de klauwgeleiding van de hoofdschuif beschadigen.

- Plaats de hoofdschuif niet verticaal of naar achteren geheld op het zuilelement.
  - Oefen bij de montage geen overmatige kracht uit.
2. Plaats de gehelde hoofdschuif voorzichtig op het zuilelement.
  3. Richt de hoofdschuif omhoog zodat deze verticaal op het zuilelement staat.
  4. Houd de remtoets ingedrukt en schuif de hoofdschuif voorzichtig op het zuilelement.

## Derde zuilelement monteren

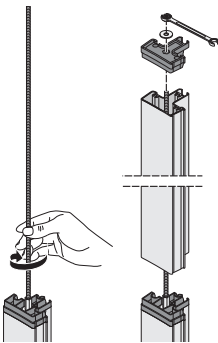

Om de zuilelementen met elkaar te verbinden, gaat u als volgt te werk

1. Schroef een draadstang handvast in de langmoer van het tweede zuilelement.
2. Schuif het zuilelement over de draadstang op het zuilverbindingsstuk van het tweede zuilelement.
3. Zet de afsluitkap zodanig op het tweede zuilelement dat de draadstang uit de boring van de afsluitkap steekt.
4. Zet de onderlegschiif op het vrije uiteinde van de draadstang.
5. Zet de moer op het vrije uiteinde van de draadstang.
6. Haal de moer aan.
7. Plaats de sierkap op de moer.

## Inschuifscala monteren

### OPGELET!

#### Foutieve metingen door montagefouten

Wanneer de inschuifscala verkeerd wordt gemonteerd, kan de hoofdschuif geen bruikbare meetwaarden bepalen.

- Richt de inschuifscala zodanig dat de opschriften bij het inschuiven in de groef zichtbaar blijven.
  - Richt de inschuifscala zodanig dat het bereik dat de artikelnummers aangeeft het onderste uiteinde vormt.
  - Zorg ervoor dat de inschuifscala onder de afsluitkap ineensluit.
- ◆ Schuif de inschuifscala inde zijdelingse groef van het zuilelement tot de scala onder de afsluitkap ineensluit.

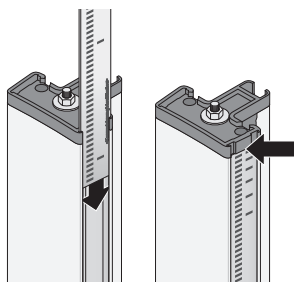

## 4.3 Apparaat aan de wand monteren

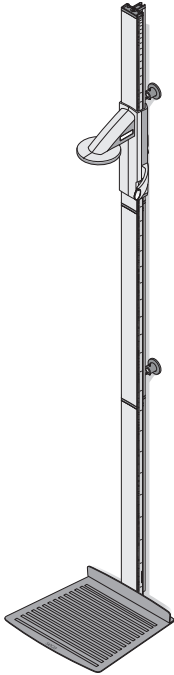

Kies een muur met voldoende draagvermogen als montageplaats. Voor de montage aan massief metselwerk worden standaardpluggen meegeleverd. Voor andere muurgesteldheden raden wij u aan speciale pluggen te gebruiken.

Door de speciale constructie kan de montagehoogte van de wandhouder vrij worden gekozen. Voor de optimale stabiliteit van het apparaat adviseren wij de afstand van de booropeningen ongeveer zodanig te kiezen als in de afbeelding hiernaast wordt weergegeven.

Om exacte meetresultaten te bereiken, moet de bodem bij de montageplaats gelijkmatig en stabiel zijn. Zachte vloerbedekking, bijv. houten planken, geven mee onder het gewicht van de patiënt en vervalsen het meetresultaat

### Wandhouders monteren

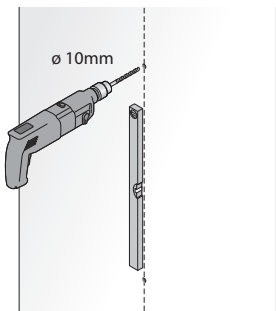

Om de wandhouders te monteren, gaat u als volgt te werk

1. Markeer de booropeningen voor de wandhouders loodrecht t.o.v. elkaar.
2. Boor de openingen met een boor  $\varnothing 10\text{ mm}$ .
3. Steek de pluggen in de booropeningen.

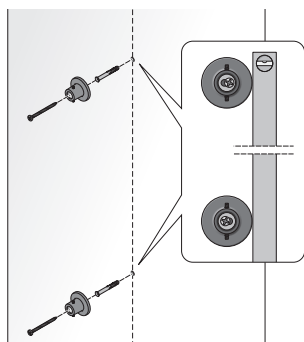

4. Neem de groefbouten uit de wandhouders.
5. Monteer de wandhouders met de schroeven (M6x60).
6. Richt de wandhouders met een waterpas loodrecht t.o.v. elkaar uit.
7. Haal de schroeven van de wandhouder stevig aan.

## Groefbouten monteren

Om de groefbouten te monteren, gaat u als volgt te werk



1. Plaats de groefbouten in de groef van de zuilelementen.
2. Positioneer de groefbouten in de groef:
  - de afstand van de groefbouten t.o.v. elkaar moet overeenstemmen met de wandhouder.
  - De hielanslag moet op de bodem liggen wanneer het apparaat in de wandhouder wordt geplaatst.
3. Haal de groefbout met een muilsleutel (sleutelbreedte 13) in de groef aan.

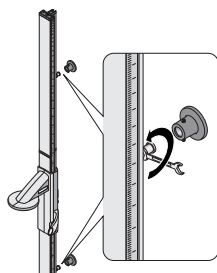



### Apparaat in de wandhouder plaatsen

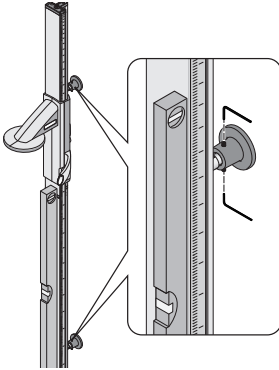

Ga als volgt te werk om het apparaat in de wandhouder te plaatsen:

1. Zet het apparaat met de groefbouten in de wandhouder.
2. Richt het apparaat met een waterpas loodrecht uit.
3. Haal de stifttappen van de wandhouder stevig aan.
4. Controleer of de hielaanslag op de bodem ligt. Indien dit niet het geval is, moet u de groefbouten opnieuw afstellen.

### Voetmat monteren

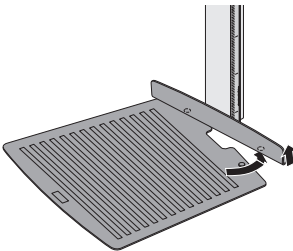
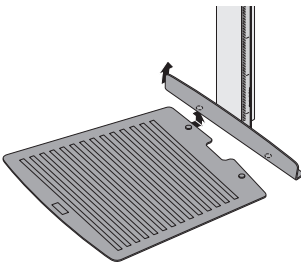

Om de voetmat te monteren, gaat u als volgt te werk

1. Til de hielaanslag aan een kant op.
2. Positioneer de voetmat onder de hielaanslag zodat de slijpbeveiliging precies onder de boring van de hielaanslag ligt.
3. Laat de hielaanslag los.  
De slijpbeveiliging zit in de boring van de hielaanslag.
4. Til de hielaanslag aan de andere kant op.
5. Draai de voetmat onder de hielaanslag zodat de slijpbeveiliging precies onder de boring van de hielaanslag ligt.
6. Laat de hielaanslag los.  
De slijpbeveiliging zit in de boring van de hielaanslag.  
De voetmat is beveiligd tegen wegglijden.

## 4.4 Stroomvoorziening tot stand brengen

De stroomvoorziening van de hoofdschuif vindt plaats met batterijen.

In de meegeleverde batterijhouder zijn al 4 Mignon-batterijen, type AA, 1,5 Volt aanwezig. Ga als volgt te werk om de stroomvoorziening van de hoofdschuif in te richten

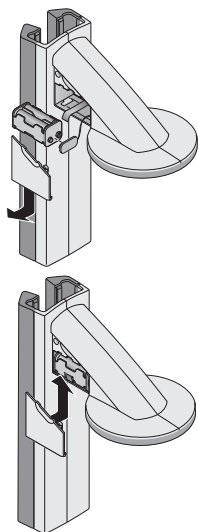

1. Verwijder het deksel van het batterijvak.
2. Trek de aansluitkabel uit het batterijvak.
3. Sluit de batterijhouder aan op de aansluitkabel.
4. Plaats de batterijhouder in het batterijvak.

### **OPGELET!**

**Schade aan het apparaat en storing door ingeklemde kabel.**

- Leg de batterijkabel voor het sluiten van het batterijvak zodanig neer dat deze niet tussen het deksel en het batterijvak kan worden ingeklemd.
5. Schuif het deksel op het batterijvak tot het hoorbaar vastklikt.

## 4.5 Hoofdschuif kalibreren

Voordat u voor de eerste keer lengtemetingen kunt uitvoeren met het apparaat, moet u het kalibreren. Dit bereikt u door het apparaat een referentiemaat te "leren".

### **Geautomatiseerd kalibreren**

Met behulp van de meegeleverde kalibreerstaf kunt u een geautomatiseerde kalibratie uitvoeren.

1. Druk op de starttoets  van de hoofdschuif.  
In het display verschijnt „----“.

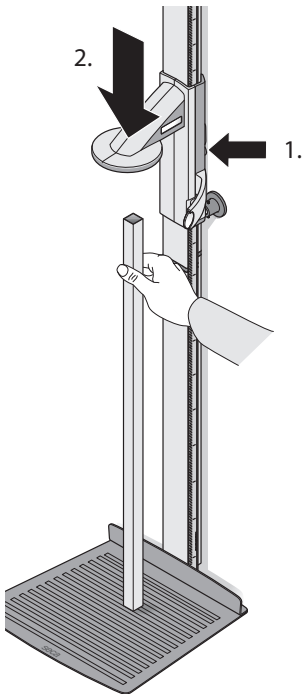

2. Houd de remtoets ingedrukt en beweeg de hoofdschuif tot een lengtewaarde in het display wordt weergegeven.

**OPGELET!**

**Foutieve meting door onvolledige kalibratie**

De weergegeven lengtewaarde komt niet overeen met de daadwerkelijke positie van de hoofdschuif.

- Rond de kalibratie af zoals beschreven in deze paragraaf.

3. Plaats de meegeleverde kalibreerstaaf (lengte 0,8 m) loodrecht op de voetmat en houd de staaf in deze positie.
4. Houd de remtoets ingedrukt en schuif de hoofdschuif op de kalibreerstaaf.



5. Houd de entertoets (**send/print**) en de pijltoets (**hold/zero**) gelijktijdig ingedrukt om het menu te openen..

Het laatst geselecteerde menupunt verschijnt in het display (hier: „bEEP“).



6. Druk zo vaak op de pijltoets (**hold/zero**) tot „CAL“ in het display verschijnt.



7. Bevestig uw selectie met de entertoets (**send/print**).



8. Kies met de pijltoets (**hold/zero**) de instelling „Yes“.



9. Bevestig uw selectie met de entertoets (**send/print**).

De weergave „Auto“ verschijnt.



10. Bevestig de instelling met de entertoets (**send/print**).

Het apparaat is gekalibreerd. U kunt lengtemetingen uitvoeren met het apparaat.

## Handmatig kalibreren

Wanneer u de kalibreerstaaf niet bij de hand heeft kunt u de kalibratie met behulp van een ander voorwerp met bekende hoogte handmatig uitvoeren.

1. Druk op de starttoets  van de hoofdschuif. In het display verschijnt „----“.
2. Houd de remtoets ingedrukt en beweeg de hoofdschuif tot een lengtewaarde in het display wordt weergegeven.

### OPGELET!

#### Foutieve meting door onvolledige kalibratie

De weergegeven lengtewaarde komt niet overeen met de daadwerkelijke positie van de hoofdschuif.

- Rond de kalibratie af zoals beschreven in deze paragraaf.

3. Plaats een voorwerp met bekende lengte loodrecht op de voetmat en houd de staaf in deze positie.
4. Schuif de hoofdschuif op het voorwerp.

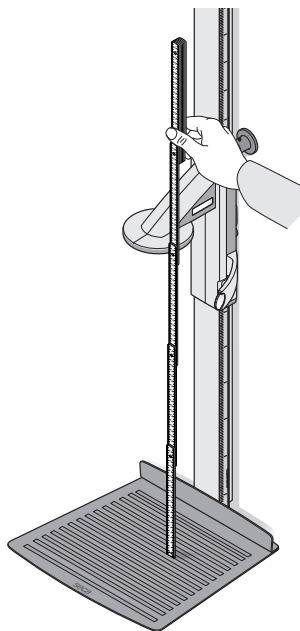

bEEP

5. Houd de entertoets (**send/print**) en de pijltoets (**hold/zero**) gelijktijdig ingedrukt om het menu te openen.. Het laatst geselecteerde menupunt verschijnt in het display (hier: „bEEP“).



CAL

6. Druk zo vaak op de pijltoets (**hold/zero**) tot „CAL“ in het display verschijnt.



7. Bevestig uw selectie met de entertoets (**send/print**).



8. Kies met de pijltoets (**hold/zero**) de instelling „Yes“.
9. Bevestig uw selectie met de entertoets (**send/print**).  
De weergave „Auto“ verschijnt.
10. Voer met de pijltoets (**hold/zero**) de lengte van het voorwerp in.
11. Bevestig de ingevoerde waarde met de entertoets (**send/print**).  
Het apparaat is gekalibreerd. U kunt lengtemetingen uitvoeren met het apparaat.

## 5. BEDIENING VAN DE HOOFDSCHUIF

### 5.1 Lichaamslengte meten

#### Lengtemeting starten

1. Druk op de starttoets  van de hoofdschuif.  
In het display verschijnt „----“.

#### AANWIJZING

Wanneer u het meetresultaat aan de ontvanger uit het **seca 360° wireless** systeem wilt overdragen, zorg er dan voor dat de ontvangers zijn ingeschakeld.

2. Houd de remtoets ingedrukt en beweeg de hoofdschuif tot een lengtewaarde in het display wordt weergegeven.
3. Houd de remtoets ingedrukt en schuif de hoofdschuif zo ver naar boven tot de patiënt er gemakkelijk onder kan gaan staan.

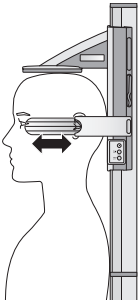
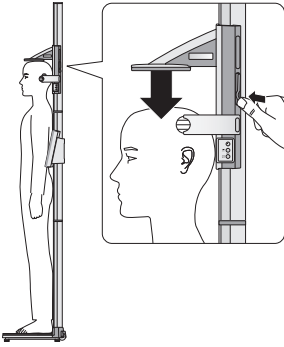

4. Vraag de patiënt om onder de hoofdschuif te gaan staan:
  - rug naar de hoofdschuif
  - hielen tegen de hielaanslag
  - rug en hoofd recht
5. Houd de remtoets ingedrukt en schuif de hoofdaanslag zover omlaag tot deze op het hoofd van de patiënt ligt.
6. Trek de Frankfurt-liniaal uit de hoofdschuif.
7. Richt het Frankfurter horizontale niveau van de patiënt uit op de passende lijn van de drie lijnen op de Frankfurt-liniaal.
8. Houd de remtoets ingedrukt en corrigeer de positie van de hoofdschuif.
9. Lees de lichaamslengte af op het display van de hoofdschuif.
10. Druk op de entertoets (**send/print**) om de lichaamslengte aan de ontvanger uit het **seca 360° wireless** systeem over te dragen
  - Korte toetsdruk: meetresultaten aan alle ontvangstklaare apparaten zenden
  - Lange toetsdruk: meetresultaten afdrukken

### Meetresultaat permanent weergegeven (Hold)



Wanneer u de HOLD-functie activeert, wordt de meetwaarde ook na de meting verder weergegeven. Op die manier kunt u de hoofdschuif verschuiven voordat u de meetwaarde noteert.

1. Druk kort op de pijltoets (**hold/zero**), nadat u de hoofdschuif heeft gepositioneerd.

De melding „HOLD“ wordt weergegeven. De hoofdschuif kan nu worden verschoven zonder dat de weergegeven meetwaarde verandert.

2. Omde HOLD-functie te deactiveren, drukt u kort op de pijltoets (**hold/zero**). De melding „HOLD“ wordt niet meer weergegeven.

## Relatieve metingen uitvoeren (Zero)

Het display van de hoofdschuif kan op elke willekeurige positie op nul worden gezet. Deze functie maakt relatieve metingen bijvoorbeeld voor het meten van de extremiteiten mogelijk.



1. Druk op de starttoets  van de hoofdschuif.  
In het display verschijnt „----“.
2. Houd de remtoets ingedrukt en beweeg de hoofdschuif tot een lengtewaarde in het display wordt weergegeven.
3. Positioneer de hoofdschuif op de plaats waarop u het display van de hoofdschuif op nul wilt zetten.
4. Houd de pijltoets (**hold/zero**) ingedrukt tot de melding „ZERO“ wordt weergegeven.  
Het display wordt op de actuele positie van de hoofdschuif op nul gezet.
5. Positioneer de hoofdschuif opnieuw.  
De lengte wordt relatief tot het ingestelde nulpunt gemeten.  
  
Wanneer het nulpunt wordt onderschreden, worden de meetwaarden met negatief teken weergegeven.
6. Om de „ZERO“-functie te deactiveren, houdt u de pijltoets (**hold/zero**) ingedrukt tot de melding „ZERO“ niet meer wordt weergegeven.

### AANWIJZING

Wanneer u resultaten van relatieve metingen voor documentatiedoeleinden aan apparaten stuurt die automatisch BMI of BFR berekenen, ontstaan er voor deze twee parameters geen begrijpelijke waarden.

## Meetresultaten aan de draadloze ontvanger zenden

Wanneer de hoofdschuif in een draadloos netwerk is geïntegreerd, kunt u de meetresultaten per toetsdruk aan ontvangstklaare apparaten (weegschaal met BMI-functie, afstandsprinter, PC met USB draadloze module) zenden.

- ◆ Druk op de entertoets (**send/print**).
  - Korte toetsdruk: meetresultaten aan alle ontvangstklaare apparaten zenden
  - Lange toetsdruk: meetresultaten afdrukken



## Hoofdschuif uitschakelen

- ◆ Druk op de starttoets  van de hoofdschuif.

### AANWIJZING

De hoofdschuif schakelt na korte tijd automatisch uit wanneer deze niet wordt bewogen.

## 5.2 Verdere functies (menu)

In het menu van het apparaat zijn nog meer functies beschikbaar. Zo kunt u het apparaat optimaal voor uw gebruiksvoorwaarden configureren.

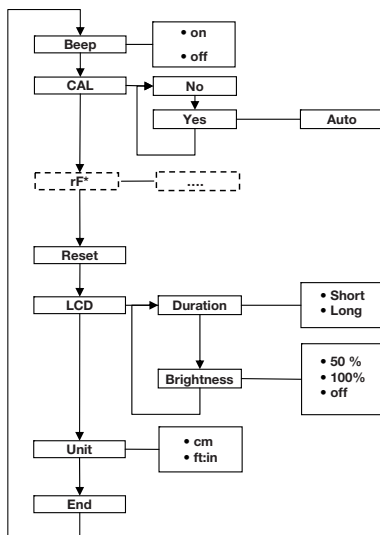

\* De beschrijving van menupunt „rF“ vindt u in paragraaf “Apparaat in een draadloze groep gebruiken (menu)” op pagina 174.

### In het menu navigeren



1. Druk op de starttoets  van de hoofdschuif.  
In het display verschijnt „----“.
2. Houd de entertoets (**send/print**) en de pijltoets (**hold/zero**) gelijktijdig ingedrukt.  
Het laatst geselecteerde menupunt verschijnt in het display (hier: „bEEP“).
3. Druk zo vaak op de pijltoets (**hold/zero**) tot het gewenste menupunt in het display verschijnt (hier: displayinstellingen „LCD“).



⌵ 

⌵ 

⌵



⌵ 

⌵

### Geluidssignalen activeren (bEEP)





4. Bevestig uw selectie met de entertoets (**send/print**).  
De actuele instelling voor het menupunt of een ondermenu worden weergegeven (hier: duur van de achtergrondverlichting van het display „dur“).
5. Om de instelling te veranderen of een ander ondermenu op te roepen, drukt u zo vaak op de pijltoets (**hold/zero**) tot de gewenste instelling (hier: displayhelderheid „br|“) wordt weergegeven.
6. Bevestig uw selectie met de entertoets (**send/print**).  
  
De actuele instelling voor het menupunt of een ondermenu worden weergegeven (hier: displayhelderheid 50%).
7. Om de instelling te veranderen of een ander ondermenu op te roepen, drukt u zo vaak op de pijltoets (**hold/zero**) tot de gewenste instelling (hier: displayhelderheid 100%) wordt weergegeven.
8. Bevestig de instelling met de entertoets (**send/print**).  
Het menu wordt automatisch verlaten.
9. Om verdere instelling uit te voeren, roept u het menu opnieuw op en gaat u op de beschreven manier te werk.

### AANWIJZING

Wanneer er gedurende ca. 24 seconden geen toets wordt ingedrukt, wordt het menu automatisch verlaten.

U kunt de hoofdschuif zondig instellen dat bij elke druk op de toets een geluidssignaal hoorbaar is.

1. Selecteer het punt „bEEP“ in het menu.
2. Bevestig de selectie.  
De actuele instelling wordt weergegeven.
3. Selecteer de gewenste instelling:
  - On
  - Off
4. Bevestig uw selectie.  
Het menu wordt automatisch verlaten.

## Fabrieksinstellingen herstellen (rSEt)

Om uitgevoerde instellingen weer te annuleren kunt u de fabrieksinstellingen herstellen.

Functie	Fabrieksinstelling
Geluidssignaal	on
Displayverlichting, helderheid	50%
Displayverlichting, duur	Short
Draadloze module (SYS)	off
Autosend (Asend)	off
Autoprint (APrt)	off
Lengte-eenheid (Unit)	cm

### AANWIJZING

Bij het herstellen van de fabrieksinstellingen wordt de draadloze module uitgeschakeld. Informatie over de bestaande draadloze groepen blijft behouden. De draadloze groepen moeten niet opnieuw worden ingericht.



1. Selecteer het punt „rSEt“ in het menu.
2. Bevestig de selectie.  
Het menu wordt automatisch verlaten.
3. Schakel het apparaat uit.  
De fabrieksinstellingen worden weer hersteld en zijn beschikbaar wanneer het apparaat weer wordt ingeschakeld.

## Achtergrondverlichting van het display instellen (LCd)

U kunt de duur en de helderheid van de achtergrondverlichting van het display veranderen.



1. Selecteer het punt „LCd“ in het menu.
2. Bevestig de selectie.
3. Selecteer een menupunt:
  - dUr: Duur
  - bri: Helderheid
4. Bevestig uw selectie.  
De actuele instelling wordt weergegeven.
5. Selecteer de gewenste instelling.

Funcie	Instelling
Duur	<ul style="list-style-type: none"> <li>• Short (ca. 15 Sek.)</li> <li>• Long (ca. 45 Sek.)</li> </ul>
Helderheid	<ul style="list-style-type: none"> <li>• 50%</li> <li>• 100%</li> <li>• OFF</li> </ul>

- Bevestig uw selectie.  
Het menu wordt automatisch verlaten.
- Wanneer u ook voor het tweede punt instellingen wilt uitvoeren, herhaalt u de procedure.

### Lengte-eenheid omschakelen (Unit)

U kunt de eenheid (Unit) kiezen waarin u de lichaamslengte wilt laten weergeven.

#### AANWIJZING

- Deze functie is niet bij alle modelvarianten beschikbaar.
- Let op de nationaal geldende regelingen over de meeteenheden.

Unit

CM

FEET

- Selecteer het punt „Unit“ in het menu.
- Bevestig de selectie.

De actuele instelling wordt weergegeven.

- Kies de eenheid waarin u de lengte wilt laten weergeven:
  - Centimeter (cm)
  - Feet en inch (ft:in)
- Bevestig de selectie.  
Het menu wordt automatisch verlaten.

## 6. HET DRAADLOZE NETWERK SECA 360° WIRELESS

### 6.1 Inleiding

Het apparaat is met een draadloze module uitgerust. De draadloze module maakt de draadloze overdracht van meetresultaten voor de evaluatie en documentatie mogelijk. De overdracht van de gegevens is mogelijk op de volgende apparaten:

- seca afstandsprinter
- PC met seca USB-draadloze module

#### seca Draadloze groepen

Het draadloze netwerk **seca 360° wireless** werkt met draadloze groepen. Een draadloze groep is een virtuele groep van zenders en ontvangers. Wanneer er meerdere zenders en ontvangers van hetzelfde type worden gebruikt kunnen er met dit apparaat max. 3 draadloze groepen (0, 1, 2) worden ingericht.

Het inrichten van meerdere draadloze groepen garandeert de betrouwbare en correct geadresseerde overdracht van meetwaarden wanneer er meerdere onderzoeksruimtes met vergelijkbare apparatuur moeten worden toegepast.

De maximale afstand tussen zenders en ontvangers bedraagt ca. 10 meter. Bepaalde plaatselijke omstandigheden bijvoorbeeld dikte en hoedanigheid van wanden kunnen de reikwijdte reduceren.

Per draadloze groep is de volgende combinatie van apparaten mogelijk:

- 1 babyweegschaal
- 1 personenweegschaal
- 1 lengtmeetlat
- 1 seca afstandsprinter
- 1 PC met seca USB-draadloze module

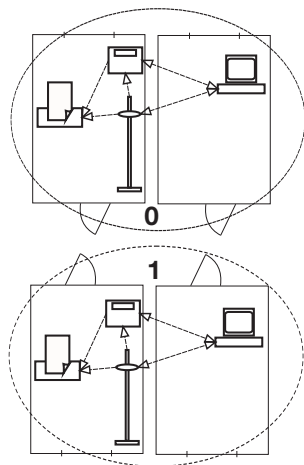

## Kanalen

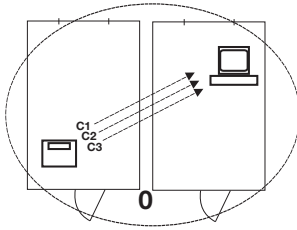

Binnen een draadloze groep communiceren de apparaten op drie kanalen (C1, C2, C3) met elkaar.

Wanneer u met dit apparaat een draadloze groep inricht, stelt het apparaat u drie kanalen voor die een optimale datatransmissie garanderen. Wij adviseren u om de voorgestelde kanalen over te nemen.

U kunt de kanaalcijfers (0 tot 99) ook handmatig selecteren, bijvoorbeeld wanneer u meerdere draadloze groepen wilt inrichten.

Om een storingvrije datatransmissie te garanderen, moeten de kanalen ver genoeg uit elkaar liggen. Wij adviseren een afstand van ten minste 30. Elk kanaalcijfer mag slechts voor telkens een kanaal worden gebruikt.

Voorbeeldconfiguratie; kanaalcijfers bij inrichting van 3 draadloze groepen binnen een praktijk:

- draadloze groep 0: C1=\_0, C2= 30, C3=60
- draadloze groep 1: C1=10, C2=40, C3=70
- draadloze groep 2: C1=20, C2=50, C3=60

## Apparaatherkenning

Indien u met het apparaat een draadloze groep inricht, zoekt deze naar verdere actieve apparaten uit het **seca 360° wireless** systeem. De herkende apparaten worden in het display van het apparaat als module (bijv. MO 3) weergegeven. De cijfers hebben de volgende betekenis:

- 1: personenweegschaal
- 2: lengtemeetlat
- 3: afstandsprinter
- 4: PC met seca USB-draadloze module
- 7: babyweegschaal
- 5, 6 en 8-12: gereserveerd voor systeemuitbreiding

## 6.2 Apparaat in een draadloze groep gebruiken (menu)

Alle functies die u nodig heeft om het apparaat in een seca draadloze groep te gebruiken, bevinden zich in het ondermenu „rF“.

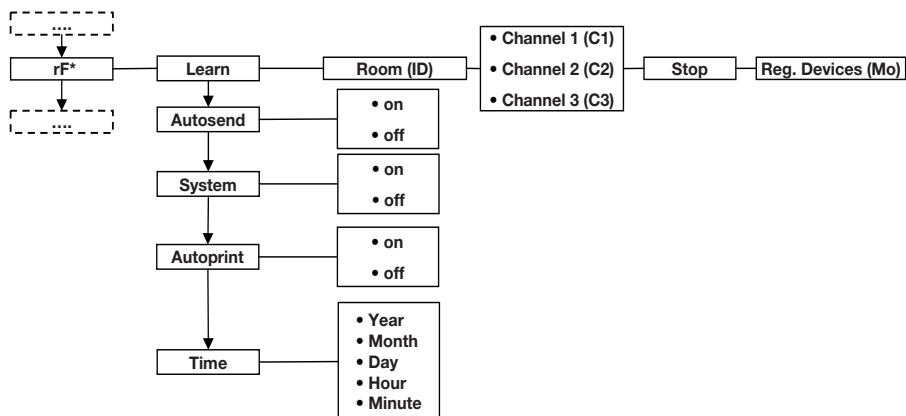

\* Informatie over de navigatie in het menu van de hoofdschuif, vindt u op Pagina 168.

### Draadloze module activeren (System)

Het apparaat wordt geleverd met gedeactiveerde draadloze module. U moet deze activeren voordat u een draadloze groep kunt inrichten.

#### AANWIJZING

Bij geactiveerde draadloze module stijgt het stroomverbruik.

1. Schakel het apparaat in.
2. Selecteer in het ondermenu „rF“ het menupunt „SYS“.
3. Bevestig de selectie.
4. Selecteer de instelling „on“.
5. Bevestig de selectie.

Het menu wordt automatisch verlaten.

595

On

### Draadloze groep inrichten (Lrn)

Ga als volgt te werk om een draadloze groep in te richten

1. Schakel het apparaat in.
2. Roep het menu op.

rf

3. Selecteer het punt „rf“ in het menu.
4. Bevestig de selectie.

lrn

5. Selecteer het menupunt „lrn“ (learn).
6. Bevestig de selectie.

ld 0

De actueel ingestelde draadloze groep (hier: draadloze groep 0 „ID 0“) wordt weergegeven.

ld 1

Wanneer draadloze groep „0“ al bestaat en u met dit apparaat nog een draadloze groep wilt inrichten, kies dan met de pijltoetsen een andere ID uit (hier: draadloze groep 1 „ID 1“).

7. Bevestig uw selectie van de draadloze groep.

C 1 0

Het apparaat stelt een kanaalcijfer voor kanaal 1 voor (hier C1 „0“).

U kunt het voorgestelde kanaalcijfer overnemen of met de pijltoetsen een ander kanaalcijfer instellen.

8. Bevestig uw selectie voor kanaal 1.

C 2 3 0

Het apparaat stelt een kanaalcijfer voor kanaal 2 voor (hier C2 „30“).

U kunt het voorgestelde kanaalcijfer overnemen of met de pijltoetsen een ander kanaalcijfer instellen.

#### AANWIJZING

De weergave van kanaalcijfers met twee tekens vindt zonder spatie plaats. De weergave „C230“ betekent: kanaal „2“, kanaalcijfer „30“.

9. Bevestig uw selectie voor kanaal 2.

C 3 6 0

Het apparaat stelt een kanaalcijfer voor kanaal 3 voor (hier C3 „60“).

U kunt het voorgestelde kanaalcijfer overnemen of met de pijltoetsen een ander kanaalcijfer instellen.

10. Bevestig uw selectie voor kanaal 3.

STOP

De melding **STOP** verschijnt in het display.

Het apparaat wacht op signalen van andere draadloze apparaten binnen de reikwijdte.

#### AANWIJZING

Bij sommige apparaten hoeft geen bijzondere inschakelprocedure opgevolgd te worden wanneer deze in een draadloze groep moet worden geïntegreerd. Neem de gebruiksaanwijzing van het betreffende apparaat in acht.

11. Schakel het apparaat (bijvoorbeeld een afstandsprinter) dat u in de draadloze groep wilt integreren, in.  
Wanneer de afstandsprinter werd herkend, hoort u een pieptoon.

#### AANWIJZING

Zodra u een afstandsprinter in de draadloze groep heeft geïntegreerd, moet u vervolgens een printoptie selecteren (Menü\rf\APrt) en de tijd instellen (Menü\rf\time).

12. Herhaal de stap 11. voor alle apparaten die u in deze draadloze groep wilt integreren.
13. Druk op de entertoets om het zoeken te beëindigen.
14. Druk op de pijltoets om te bekijken welke apparaten werden herkend (hier: Mo 3 voor een afstandsprinter).  
Wanneer u meerdere apparaten in de draadloze groep heeft geïntegreerd, drukt u meerdere malen op de pijltoets om ervoor te zorgen dat alle apparaten door de lengtemeter werden herkend.
15. Verlaat het menu met de entertoets of wacht tot het menu automatisch wordt verlaten.

A rectangular LCD display showing the text 'Mo 3' in a digital font.

### Activeren van de automatische transmissie (ASend)

U kunt het apparaat zodanig configureren dat de meetresultaten automatisch aan alle ontvangstklare ontvangers die in dezelfde draadloze groep zijn aangemeld (bijv.: afstandsprinter, PC met USB-draadloze module) worden gezonden zodra de toets (**hold/zero**) kort wordt ingedrukt.

#### AANWIJZING

Wanneer u een afstandsprinter gebruikt, zorg er dan voor dat als printoptie niet „off“ is ingesteld (zie “Printoptie selecteren (APrt)” op pagina 177).

1. Schakel het apparaat in.
2. Selecteer in het ondermenu „rf“ het menupunt „ASend“ en bevestig de selectie.
3. Selecteer de instelling „on“ en bevestig de selectie. Het menu wordt automatisch verlaten.

A rectangular LCD display showing the text 'ASEnd' in a digital font.

A rectangular LCD display showing the text 'On' in a digital font.



## Printoptie selecteren (APrt)

U kunt de lengtemeter zodanig configureren dat meetresultaten automatisch op een afstandsprinter die in de draadloze groep is aangemeld, worden afgedrukt, zodra de toets (**hold/zero**) kort wordt ingedrukt.

Wanneer in de draadloze groep ook een weegschaal uit het **seca 360° wireless** systeem is aangemeld, kunt u de BMI automatisch berekenen en laten afdrucken.

### AANWIJZING

Deze functie is alleen toegankelijk wanneer via de „learn“-functie een seca afstandsprinter in de draadloze groep werd geïntegreerd.

1. Schakelt de lengtemeter en de weegschaal in.
2. Selecteer in het ondermenu „rf“ het menupunt „APrt“ en bevestig de selectie.
3. Selecteer naar gelang van het gewenste afdrukresultaat de desbetreffende instelling voor lengtemeter en weegschaal.



Afdrukresultaat	APrt lengtemeter	APrt weegschaal
Lichaamslengte	on	off
Gewicht	off	MA
Lichaamslengte, gewicht en BMI	off	HI_MA
Geen automatisch afdrukken	off	off

4. Bevestig uw selectie.  
Het menu wordt automatisch verlaten.

## Tijd instellen (Time)

U kunt het systeem zodanig configureren dat de afstandsprinter aan uw meetresultaten automatisch datum en tijd toevoegt. Hiervoor moet u de datum en tijd eenmalig op uw apparaat instellen en aan de interne klok van de afstandsprinter overdragen.

### AANWIJZING

Deze functie is alleen toegankelijk wanneer via de „learn“-functie een seca afstandsprinter in de draadloze groep werd geïntegreerd.

1. Schakel het apparaat in.
2. Selecteer in het ondermenu „rf“ het menupunt „Time“.
3. Bevestig de selectie.  
De actuele instelling voor „Jaar (Year)“ wordt weergegeven.



YEAR 10

4. Stel het correcte jaar in.
5. Bevestig de selectie.
6. Herhaal de stappen 3. en 4. overeenkomstig voor „Maand“ (Month), „Dag“ (day), Uur (hour) en Minuut (min).
7. Bevestig uw selectie telkens.  
Na het bevestigen van de instelling voor minuut wordt het menu automatisch verlaten.  
De instellingen worden automatisch aan de afstandsprinter overgedragen.  
De afstandsprinter voegt automatisch aan elke afdruk de datum en de tijd toe.

#### **AANWIJZING**

Voor de verdere bediening van de afstandsprinter, zie de desbetreffende gebruiksaanwijzing.



## **7. REINIGING**

Reinig de oppervlaktes van het apparaat desgewenst met een in de handel gebruikelijke huishoudreiniger of desinfecteermiddel. Let op de aanwijzingen van de fabrikant.

## **8. WAT TE DOEN, WANNEER...?**

### **8.1 Storingen en het verhelpen ervan**

<b>Storing</b>	<b>Oorzaak/verhelpen</b>
<b>...een segment permanent of helemaal niet brandt?</b>	De betreffende plaats heeft een defect. - seca service op de hoogte brengen.
<b>...op de hoofdschuf de achtergrondverlichting van het display uitgaat en niet meer kan worden ingeschakeld?</b>	De batterijspanning wordt minder. De achtergrondverlichting werd automatisch uitgeschakeld om energie te besparen. U kunt nog voor ca. 12 h metingen uitvoeren en gegevens overdragen. - Zo spoedig mogelijk nieuwe batterijen plaatsen (zie "Batterijen van de hoofdschuf vervangen" op pagina 181)

Storing	Oorzaak/verhelpen
<p>... de weergave  verschijnt?</p>	<p>De batterijspanning wordt minder.</p> <ul style="list-style-type: none"> <li>- Zo spoedig mogelijk nieuwe batterijen plaatsen (zie "Batterijen van de hoofdschuij vervangen" op pagina 181)</li> </ul>
<p>... de weergave  verschijnt?</p>	<p>De batterijen zijn leeg.</p> <ul style="list-style-type: none"> <li>- Plaats nieuwe batterijen (zie "Batterijen van de hoofdschuij vervangen" op pagina 181)</li> </ul>
<p>... de weergave  verschijnt?</p>	<p>Tijdens het inrichten van een draadloze groep:</p> <ul style="list-style-type: none"> <li>• de inrichting van de draadloze kanalen is afgerond</li> <li>- Het apparaat dat in de draadloze groep moet worden geïntegreerd, inschakelen (zie "Draadloze groep inrichten (Lrn)" op pagina 174).</li> </ul>
<p>... wanneer na het inschakelen voor het eerst meetresultaten worden verzonden en twee geluidssignalen hoorbaar zijn?</p>	<ul style="list-style-type: none"> <li>• Het apparaat kon geen meetresultaten aan de draadloze ontvanger (seca afstandsprinter resp. PC met seca USB-draadloze module) zenden. <ul style="list-style-type: none"> <li>- Controleer of het apparaat in het draadloze netwerk is geïntegreerd.</li> <li>- Controleer of de ontvanger ingeschakeld is.</li> </ul> </li> <li>• De ontvangst wordt gestoord door HF-apparaten die zich in de nabijheid bevinden (bijv. mobiele telefoons). <ul style="list-style-type: none"> <li>- Houd met HF-apparaten een minimum afstand van 1 meter aan tot zenders en ontvangers in het seca draadloze netwerk.</li> </ul> </li> </ul> <p><b>Aanwijzing:</b> Wanneer deze storing niet wordt verholpen, vindt bij verdere zendpogingen geen hernieuwde akoestische waarschuwing plaats.</p>
<p>...wanneer tijdens het inrichten van de draadloze groep geen piepgeluiden hoorbaar zijn hoewel het te integreren apparaat ingeschakeld is?</p>	<ul style="list-style-type: none"> <li>• Apparaat werd niet herkend <ul style="list-style-type: none"> <li>- Apparaat uit- en opnieuw inschakelen (zie "Draadloze groep inrichten (Lrn)" op pagina 174).</li> </ul> </li> </ul>

Storing	Oorzaak/verhelpen
<b>... in het rf-menu alleen het punt „SYS“ zichtbaar is?</b>	<ul style="list-style-type: none"> <li>• De draadloze module is gedeactiveerd <ul style="list-style-type: none"> <li>- Draadloze module activeren (zie “Draadloze module activeren (Systeem)” op pagina 174)(zie “Draadloze module activeren (Systeem)” op pagina 174)</li> </ul> </li> </ul>
<b>... in het rf-menu alleen de punten „SYS“ en „Lrn“ zichtbaar zijn?</b>	<ul style="list-style-type: none"> <li>• De draadloze module is geactiveerd en er is geen draadloze groep ingericht <ul style="list-style-type: none"> <li>- Draadloze groep inrichten (zie “Draadloze groep inrichten (Lrn)” op pagina 174)</li> </ul> </li> </ul>
<b>... in het rf-menu de punten „APrt“ en „Time“ niet zichtbaar zijn?</b>	<ul style="list-style-type: none"> <li>• Geen afstandsprinter in de draadloze groep aangemeld <ul style="list-style-type: none"> <li>- Afstandsprinter via het menupunt „Lrn“ in de draadloze groep aanmelden (zie “Draadloze groep inrichten (Lrn)” op pagina 174)</li> </ul> </li> </ul>
<b>... wanneer de entertoets wordt ingedrukt en de weergave Er:H:71 verschijnt?</b>	<p>Geen datatransmissie mogelijk, draadloze module is gedeactiveerd.</p> <ul style="list-style-type: none"> <li>- Draadloze module activeren (zie “Draadloze module activeren (Systeem)” op pagina 174)</li> </ul>
<b>... wanneer de entertoets wordt ingedrukt en de weergave Er:H:72 verschijnt?</b>	<p>Geen datatransmissie mogelijk, geen draadloze groep ingericht.</p> <ul style="list-style-type: none"> <li>- Draadloze groep inrichten (zie “Draadloze groep inrichten (Lrn)” op pagina 174)</li> </ul>

## 8.2 Batterijen van de hoofdschuif vervangen

U heeft 4 Mignon batterijen, type AA, 1,5 Volt nodig. Ga als volgt te werk om de stroomvoorziening van de hoofdschuif in te richten

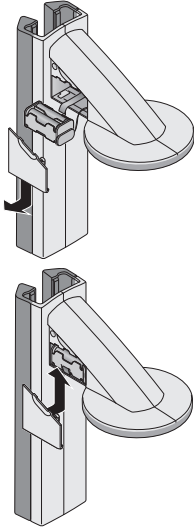

1. Verwijder het deksel van het batterijvak.
2. Neem de batterijhouder uit het batterijvak.
3. Verwijder de lege batterijen uit de batterijhouder.
4. Plaats nieuwe batterijen in de batterijhouder.

### AANWIJZING

Let op de correcte richting van de polen van de batterijen (markeringen in de batterijhouder).

5. Plaats de batterijhouder in het batterijvak.

### OPGELET!

**Schade aan het apparaat en storing door ingeklemde kabel.**

- Leg de batterijkabel voor het sluiten van het batterijvak zodanig neer dat deze niet tussen het deksel en het batterijvak kan worden ingeklemd.

6. Schuif het deksel op het batterijvak tot het hoorbaar vastklikt.

## 9. ONDERHOUD

Wij adviseren naar gelang de toepassingsfrequentie een onderhoud in een afstand van 3 tot 5 jaar.

### OPGELET!

**Foutieve metingen door onvakkundig onderhoud**

- Laat onderhoud en reparaties uitsluitend door een geautoriseerde servicepartner uitvoeren.
- U vindt de servicepartner bij u in de buurt via [www.seca.com](http://www.seca.com) of stuur een e-mail aan [service@seca.com](mailto:service@seca.com).

## 10. TECHNISCHE GEGEVENS

Technische gegevens	
Afmetingen <ul style="list-style-type: none"> <li>• Diepte</li> <li>• Breedte</li> <li>• Hoogte</li> </ul>	474 mm 428 mm 2318 mm
Eigen gewicht	5 kg
Temperatuurbereik	+10° C tot +40°C
Cijferhoogte	12 mm
Stroomvoorziening	Batterij
Opgenomen stroom hoofdschuif <ul style="list-style-type: none"> <li>- met gedeactiveerde draadloze module en zonder achtergrondverlichting</li> <li>- met geactiveerde draadloze module en permanente achtergrondverlichting (helderheid: 100%)</li> </ul>	20 mA  80 mA
Maximale looptijd hoofdschuif <ul style="list-style-type: none"> <li>- met gedeactiveerde draadloze module en zonder achtergrondverlichting</li> <li>- met geactiveerde draadloze module en permanente achtergrondverlichting (helderheid: 100%)</li> </ul>	ca. 3800 Minuten  ca. 2200 Minuten
Meettechnische gegevens, lengtemeting <ul style="list-style-type: none"> <li>• Meetbereik</li> <li>• Indeling</li> <li>• Precisie</li> </ul>	30 - 220 cm 1 mm ± 2 mm
Medisch hulpmiddel overeenkomstig richtlijnen 93/42/EEG en 2007/47/EG	Klasse I met meetfunctie
Draadloze overdracht <ul style="list-style-type: none"> <li>• Frequentieband</li> <li>• Zendvermogen</li> <li>• Voldaan aan de normen</li> </ul>	2,433 MHz -2,480 MHz <10 mW EN 300328

## 11. ACCESSOIRES

Accessoires	Artikelnummer
Draadloos netwerk <b>seca 360° wireless:</b> <ul style="list-style-type: none"> <li>• afstandsprinter               <ul style="list-style-type: none"> <li>- <b>seca 360° Wireless Printer 465</b></li> <li>- <b>seca 360° Wireless Printer Advanced 466</b></li> </ul> </li> <li>• pc-software               <ul style="list-style-type: none"> <li>- <b>seca analytics 105</b></li> </ul> </li> <li>• USB-draadloze module <b>seca 360° Wireless USB adapter 456</b></li> </ul>	landspecifieke varianten landspecifieke varianten  toepassings specifieke licentiemodellen  456-00-00-009

## 12. VERWIJDEREN VAN AFVAL

### 12.1 Verwijderen van het apparaat



Werp het apparaat niet bij het huisvuil weg. Het apparaat moet als elektronischafval worden verwijderd. Let op de desbetreffende nationale voorschriften. Voor nadere informatie kunt u contact opnemen met onze service onder:

**service@seca.com**

### 12.2 Batterijen

Werp lege batterijen niet bij het huisvuil weg, of deze nu schadelijke stoffen bevatten of niet. Als gebruiker bent u wettelijk verplicht batterijen en accu's via gemeentelijke inzamelplaatsen of inzamelplaatsen van de handel te verwijderen. Lever batterijen en accu's alleen in volledig ontladen toestand in.

## 13. GARANTIE

Voor gebreken die voortvloeien uit materiaal- of fabricagefouten geldt een garantieperiode van 2 jaar vanaf de levering. Alle beweeglijke delen zoals bijv. batterijen, kabels, voedingseenheden, accu's enz. zijn hiervan uitgesloten. Gebreken die onder de garantie vallen, worden tegen overdracht van de aankoopwaarde kosteloos voor de klant verholpen. Met verdere aanspraken kan geen rekening worden gehouden. Transportkosten voor het zenden en terugsturen zijn op

rekening van de klant, wanneer het apparaat zich op een andere plaats bevindt dan de woonplaats van de klant. Bij transportschade kunnen er alleen garantieaanspraken geldend gemaakt worden, wanneer voor de transporten de originele verpakking wordt gebruikt en wanneer het artikel hierin volgens de origineel verpakte toestand beveiligd en bevestigd werd. Bewaar daarom alle verpakkingsdelen.

Er bestaat geen aanspraak op garantie wanneer het apparaat door personen werd geopend die hiervoor niet uitdrukkelijk door seca werden geautoriseerd.

Klanten in het buitenland adviseren wij zich in geval van garantieaanspraken direct tot de verkoper van het desbetreffende land te richten.



## ΠΙΝΑΚΑΣ ΠΕΡΙΕΧΟΜΕΝΩΝ

1. ΠΕΡΙΓΡΑΦΗ ΣΥΣΚΕΥΗΣ . . . . .	186	5. Χειρισμός σύρτη κεφαλής . . . . .	204
1.1 Τα θερμά μας συγχαρητήρια! .186		5.1 Μέτρηση ύψους σώματος . . . . .	204
1.2 Προβλεπόμενη χρήση . . . . .	186	Εκκίνηση μέτρησης ύψους . . . . .	204
2. ΠΛΗΡΟΦΟΡΙΕΣ ΑΣΦΑΛΕΙΑΣ . . . . .	187	Διαρκής εμφάνιση αποτελέσματος	
2.1 Βασικές υποδείξεις ασφάλειας . 187		μέτρησης (Hold) . . . . .	205
2.2 Υποδείξεις ασφάλειας στις		Εκτέλεση σχετικών	
παρούσες οδηγίες χρήσης . . . 187		μετρήσεων (Zero) . . . . .	206
2.3 Χειρισμός μπαταριών και		Μετάδοση αποτελεσμάτων	
συσσωρευτών . . . . .	188	μέτρησης σε ραδιοδέκτες. . . . .	206
3. ΕΠΙΣΚΟΠΗΣΗ . . . . .	190	Απενεργοποίηση σύρτη	
3.1 Στοιχεία χειρισμού . . . . .	190	κεφαλής . . . . .	207
3.2 Στοιχεία οθόνης . . . . .	192	5.2 Περαιτέρω λειτουργίες (μενού) . 207	
3.3 Σημάνσεις στην πινακίδα		Πλοήγηση στο μενού . . . . .	208
τύπου . . . . .	192	Ενεργοποίηση ηχητικών	
3.4 Δομή μενού . . . . .	193	σημάτων (bEEP) . . . . .	209
4. ΠΡΙΝ ΑΠΟ ΤΗ ΘΕΣΗ		Αποκατάσταση ρυθμίσεων	
ΛΕΙΤΟΥΡΓΙΑΣ. . . . .	194	εργοστασίου (rSEt) . . . . .	209
4.1 Περιεχόμενα συσκευασίας . . . 194		Ρύθμιση φωτισμού φόντου	
4.2 Συναρμολόγηση συσκευής . . . 195		οθόνης (LCd) . . . . .	209
Συναρμολόγηση δευτέρου		Μεταγωγή μονάδας μήκους	
στοιχείου στήλης . . . . .	195	(Unit) . . . . .	210
Συναρμολόγηση σύρτη		6. Το ραδιοδίκτυο seca 360° wireless . 211	
κεφαλής . . . . .	196	6.1 Εισαγωγή . . . . .	211
Συναρμολόγηση τρίτου		Ασύρματες ομάδες seca . . . . .	211
στοιχείου στήλης . . . . .	196	Κανάλια . . . . .	212
Συναρμολόγηση συρταρωτής		Αναγνώριση συσκευής . . . . .	212
κλίμακας . . . . .	197	6.2 Λειτουργία συσκευής σε	
4.3 Εγκατάσταση συσκευής στον		ασύρματη ομάδα (μενού) . . . . .	213
τοίχο . . . . .	198	Ενεργοποίηση ραδιοστοιχείου	
Εγκατάσταση στηριγμάτων		(σύστημα) . . . . .	213
τοίχου . . . . .	198	Ρύθμιση ασύρματης ομάδας	
Συναρμολόγηση μπουλονιών. . 199		(Lm) . . . . .	213
Προσαρμογή συσκευής στα		Ενεργοποίηση αυτόματης	
στηρίγματα τοίχου . . . . .	200	μετάδοσης (ASend) . . . . .	215
Συναρμολόγηση πατάκι ποδιών. 200		Επιλογή εκτύπωσης (APrt) . . . . .	216
4.4 Τροφοδοσία ρεύματος . . . . .	201	Ρύθμιση ώρας (Time) . . . . .	217
4.5 Βαθμονόμηση σύρτη κεφαλής . 201			
Αυτόματη βαθμονόμηση . . . . .	201		
Χειροκίνητη βαθμονόμηση . . . 203			

7. ΚΑΘΑΡΙΣΜΑ . . . . .	217	11. ΑΞΕΣΟΥΑΡ . . . . .	222
8. ΤΙ ΚΑΝΕΤΕ ΕΑΝ...; . . . . .	218	12. ΑΠΟΣΥΡΣΗ . . . . .	222
8.1 Βλάβες και αντιμετώπιση αυτών. . . . .	218	12.1 Απόσυρση συσκευής . . . . .	222
8.2 Αντικατάσταση μπαταριών σύρτη κεφαλής . . . . .	220	12.2 Μπαταρίες . . . . .	222
9. Συντήρηση . . . . .	221	13. ΕΓΓΥΗΣΗ . . . . .	223
10. ΤΕΧΝΙΚΑ ΔΕΔΟΜΕΝΑ . . . . .	221		

## 1. ΠΕΡΙΓΡΑΦΗ ΣΥΣΚΕΥΗΣ

### 1.1 Τα θερμά μας συγχαρητήρια!

Με το μετρητή ύψους **seca 264** αποκτήσατε μία συσκευή που είναι ταυτόχρονα ανθεκτική και προσφέρει ζυγίσματα υψηλής ακριβείας.

Εδώ και πάνω από 170 χρόνια η εταιρεία **seca** προσφέρει την πείρα της στις υπηρεσίες της υγείας και θέτει πάντα ως πρωτοπόρος εταιρεία στις αγορές πολλών χωρών του κόσμου νέα μέτρα σύγκρισης με τις καινοτόμες τις εξελίξεις στον τομέα ζυγαριών και οργάνων μέτρησης.

### 1.2 Προβλεπόμενη χρήση

Ο μετρητής ύψους **seca 264** χρησιμοποιείται σύμφωνα με τις εθνικές προδιαγραφές κυρίως σε νοσοκομεία, ιατρεία και κινητές νοσηλευτικές υπηρεσίες.

Ο μετρητής ύψους εξυπηρετεί στη μέτρηση ύψους σώματος.

Μέσω του ραδιοδικτύου **seca 360° wireless** είναι εφικτή η ασύρματη μετάδοση των αποτελεσμάτων μέτρησης σε ασύρματο εκτυπωτή **seca** ή σε ηλεκτρονικό υπολογιστή που διαθέτει το λογισμικό **seca analytics 105** και τον **seca 360° Wireless USB adapter 456**.

## 2. ΠΛΗΡΟΦΟΡΙΕΣ ΑΣΦΑΛΕΙΑΣ

### 2.1 Βασικές υποδείξεις ασφάλειας

- Τηρείτε τις υποδείξεις στις παρούσες οδηγίες χρήσης.
- Διαφυλάξτε προσεκτικά τις οδηγίες χρήσης μαζί με τη Δήλωση Συμμόρφωσης.
- Δεν επιτρέπεται να εκθέτετε τη συσκευή σε ισχυρές κρούσεις.
- Χρησιμοποιείτε αποκλειστικά τον αναφερόμενο τύπο μπαταριών (βλέπε “Τροφοδοσία ρεύματος” στη σελίδα 201).
- Αναθέτετε την τακτική εκτέλεση συντήρησης της συσκευής (βλέπε “Συντήρηση” στη σελίδα 221).
- Αναθέστε την εκτέλεση εργασιών συντήρησης και επισκευών αποκλειστικά σε εξουσιοδοτημένο αντιπρόσωπο σέρβις. Τον πλησιέστερο αντιπρόσωπο σέρβις θα τον βρείτε στη διαδικτυακή πύλη [www.seca.com](http://www.seca.com) ή αποστέλλετε ηλεκτρονικό μήνυμα στη διεύθυνση [service@seca.com](mailto:service@seca.com).
- Χρησιμοποιείτε αποκλειστικά αυθεντικά αξεσουάρ και ανταλλακτικά seca. Σε διαφορετική περίπτωση η εταιρεία seca δεν αναλαμβάνει καμία ευθύνη.
- Προς αποφυγή εσφαλμένων μετρήσεων ή διαταραχών κατά τη ραδιομετάδοση πρέπει να τηρείτε τουλάχιστον απόσταση περ. 1 μέτρου από συσκευές υψηλών συχνοτήτων όπως π.χ. κινητά τηλέφωνα.

### 2.2 Υποδείξεις ασφάλειας στις παρούσες οδηγίες χρήσης



#### **ΚΙΝΔΥΝΟΣ!**

Επισημαίνει εξαιρετικά επικίνδυνη κατάσταση. Εάν δεν λάβετε υπόψη σας αυτή την υπόδειξη, θα προκληθούν σοβαροί ανεπανόρθωτοι ή θανατηφόροι τραυματισμοί.



#### **ΠΡΟΕΙΔΟΠΟΙΗΣΗ!**

Επισημαίνει εξαιρετικά επικίνδυνη κατάσταση. Εάν δεν λάβετε υπόψη σας αυτή την υπόδειξη, ενδέχεται να προκληθούν σοβαροί ανεπανόρθωτοι ή θανατηφόροι τραυματισμοί.

**ΠΡΟΣΟΧΗ!**

Επισημαίνει επικίνδυνη κατάσταση. Εάν δεν λάβετε υπόψη σας αυτή την υπόδειξη, ενδέχεται να προκληθούν ελαφριοί έως μέτριοι τραυματισμοί.

**ΠΡΟΣΟΧΗ!**

Επισημαίνει ενδεχόμενο εσφαλμένο χειρισμό της συσκευής. Εάν δεν λάβετε υπόψη σας αυτή την υπόδειξη, ενδέχεται να προκληθούν βλάβες συσκευής ή εσφαλμένα αποτελέσματα μέτρησης.

**ΥΠΟΔΕΙΞΗ:**

Περιέχει επιπλέον πληροφορίες σχετικά με τη χρήση της συσκευής.

## 2.3 Χειρισμός μπαταριών και συσσωρευτών

---

Αυτή η συσκευή παραδίνεται με 4 μπαταρίες Mignon, τύπου AA. Αυτός ο τύπος μπαταριών δεν είναι επαναφορτιζόμενος. Λάβετε υπόψη σας τις ακόλουθες υποδείξεις ασφαλείας.

**ΠΡΟΕΙΔΟΠΟΙΗΣΗ!**

**Σωματικές βλάβες εξαιτίας ακατάλληλου χειρισμού.**

Οι μπαταρίες περιέχουν επικίνδυνες ουσίες, οι οποίες σε περίπτωση ακατάλληλου χειρισμού ενδέχεται να απελευθερωθούν εκρηκτικά.

- Μην προσπαθείτε να επαναφορτίσετε μπαταρίες.
- Μην ζεσταίνετε μπαταρίες/συσσωρευτές.
- Μην καίτε μπαταρίες/συσσωρευτές.
- Εάν υπερχειλίσουν οξέα, αποφεύγετε την επαφή με δέρμα, μάτια και βλεννογόνους. Ξεπλένετε το πληγέντα σημεία με άφθονο καθαρό νερό και απευθυνθείτε αμέσως σε ιατρό.

**ΠΡΟΣΟΧΗ!**



**Βλάβες συσκευής και δυσλειτουργία εξαιτίας ακατάλληλου χειρισμού.**

- Χρησιμοποιείτε αποκλειστικά τον αναφερόμενο τύπο μπαταριών/συσσωρευτών (βλέπε “Τροφοδοσία ρεύματος” στη σελίδα 201).
- Αντικαταστείτε πάντα ταυτόχρονα όλες τις μπαταρίες/συσσωρευτές.
- Μη βραχυκυκλώνετε μπαταρίες/συσσωρευτές.
- Εάν η συσκευή δεν χρησιμοποιηθεί για μεγάλο διάστημα, αφαιρείτε τις μπαταρίες/συσσωρευτές. Έτσι αποφεύγετε την υπερχειλίση οξέων μέσα στη συσκευή.

### 3. ΕΠΙΣΚΟΠΗΣΗ

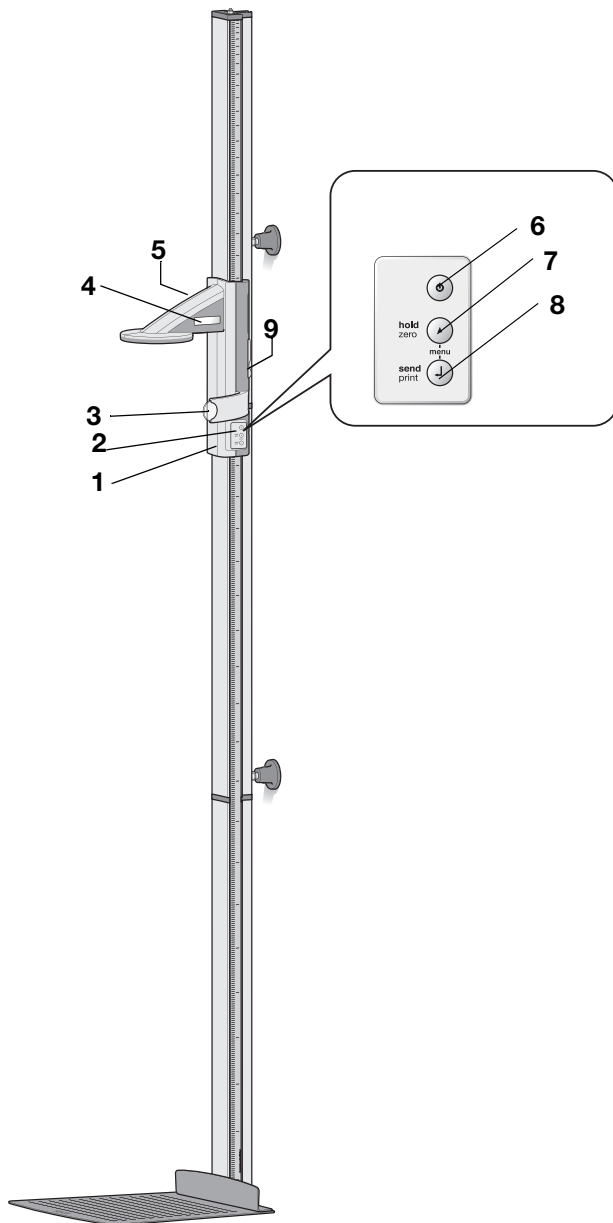
#### 3.1 Στοιχεία χειρισμού



Αρ.	Στοιχεία χειρισμού	Λειτουργία
1	Σύρτης κεφαλής	Στοιχείο χειρισμού για προσδιορισμό του ύψους
2	Πληκτρολόγιο, σύρτης κεφαλής	Στοιχεία ελέγχου για την εκτέλεση μετρήσεων ύψους και για τη διάρθρωση της συσκευής
3	Κανόνας Φραγκφούρτης	Εξαγόμενος κανόνας για την ευθυγράμμιση της κεφαλής σύμφωνα με τις „Οριζόντιες Φραγκφούρτης“.
4	Οθόνη, σύρτης κεφαλής	Στοιχείο ένδειξης του σύρτη κεφαλής για αποτελέσματα μέτρησης και για διάρθρωση
5	Θήκη μπαταριών, σύρτης κεφαλής	Υποδοχή για πακέτο μπαταριών με 4 μπαταρίες Mignon, τύπου AA, 1,5 Volt
6		Πλήκτρο Εκκίνηση, σύρτης κεφαλής: Ενεργοποίηση και απενεργοποίηση σύρτη κεφαλής
7		Πλήκτρο βέλους ( <b>hold/zero</b> ) <ul style="list-style-type: none"> <li>Κατά τη διάρκεια μέτρησης: <ul style="list-style-type: none"> <li>Σύντομο πάτημα: Ενεργοποίηση λειτουργίας μνήμης (Hold)</li> <li>Παρατεταμένο πάτημα: Θέση μηδενικού σημείου</li> </ul> </li> <li>Στο μενού: <ul style="list-style-type: none"> <li>Επιλογή υπομενού, επιλογή σημείου μενού</li> <li>Ρύθμιση τιμής (σύντομο πάτημα: Τιμή μεταβάλλεται κατά 1, παρατεταμένο πάτημα: Τιμή μεταβάλλεται έως ότου απελευθερωθεί το πλήκτρο)</li> </ul> </li> </ul>
8		Πλήκτρο Enter ( <b>send/print</b> ): <ul style="list-style-type: none"> <li>Κατά τη διάρκεια μέτρησης (εφόσον έχει ρυθμιστεί ραδιοδίκτυο): <ul style="list-style-type: none"> <li>Σύντομο πάτημα: Μετάδοση αποτελέσματος μέτρησης σε έτοιμες για λήψη συσκευές (οθόνη πολλαπλών λειτουργιών, ασύρματο εκτυπωτή, PC με ραδιοστοιχείο USB)</li> <li>Παρατεταμένο πάτημα: Εκτύπωση αποτελέσματος μέτρησης (ασύρματος εκτυπωτής)</li> </ul> </li> <li>Στο μενού: <ul style="list-style-type: none"> <li>Επιβεβαίωση επιλεγμένου σημείου μενού</li> <li>Αποθήκευση ρυθμισμένης τιμής</li> </ul> </li> </ul>
9	Πλήκτρο φρένου	<ul style="list-style-type: none"> <li>Διατηρεί το σύρτη κεφαλής σε θέση</li> <li>Πατιέται για να μετακινηθεί ο σύρτης κεφαλής</li> </ul>

### 3.2 Στοιχεία οθόνης



	Σύμβολο	Σημασία
A		Μπαταρίες είναι αδύνατες.

### 3.3 Σημάνσεις στην πινακίδα τύπου

Κείμενο/σύμβολο	Σημασία
Μοντέλο	Αριθμός μοντέλου
Τύπος	Ονομασία τύπου
Αρ. σειράς	Αριθμός σειράς
	Λάβετε υπόψη τις οδηγίες χρήσης
	Ηλεκτροϊατρική συσκευή τύπου Β
	Συσκευή με προστατευτική μόνωση, κλάση προστασίας II
FCC ID	Για ΗΠΑ: Αριθμός έγκρισης της συσκευής στην Υπηρεσία ΗΠΑ Federal Communications Commissions FCC
IC	Για Καναδά: Αριθμός έγκρισης της συσκευής στην Υπηρεσία Industry Canada
	Η συσκευή συμμορφώνεται στα πρότυπα και οδηγίες της ΕΚ.
	Σύμβολο FCC (ΗΠΑ)
	Μην αποσύρετε τη συσκευή στα οικιακά απορρίμματα



### 3.4 Δομή μενού

Στο μενού της συσκευής έχετε στη διάθεσή σας περαιτέρω λειτουργίες. Έτσι μπορείτε να διαρθρώσετε τη συσκευή ιδανικά για τις δικές σας συνθήκες χρήσης. Λεπτομέρειες θα βρείτε από Σελίδα 207 και από Σελίδα 213.

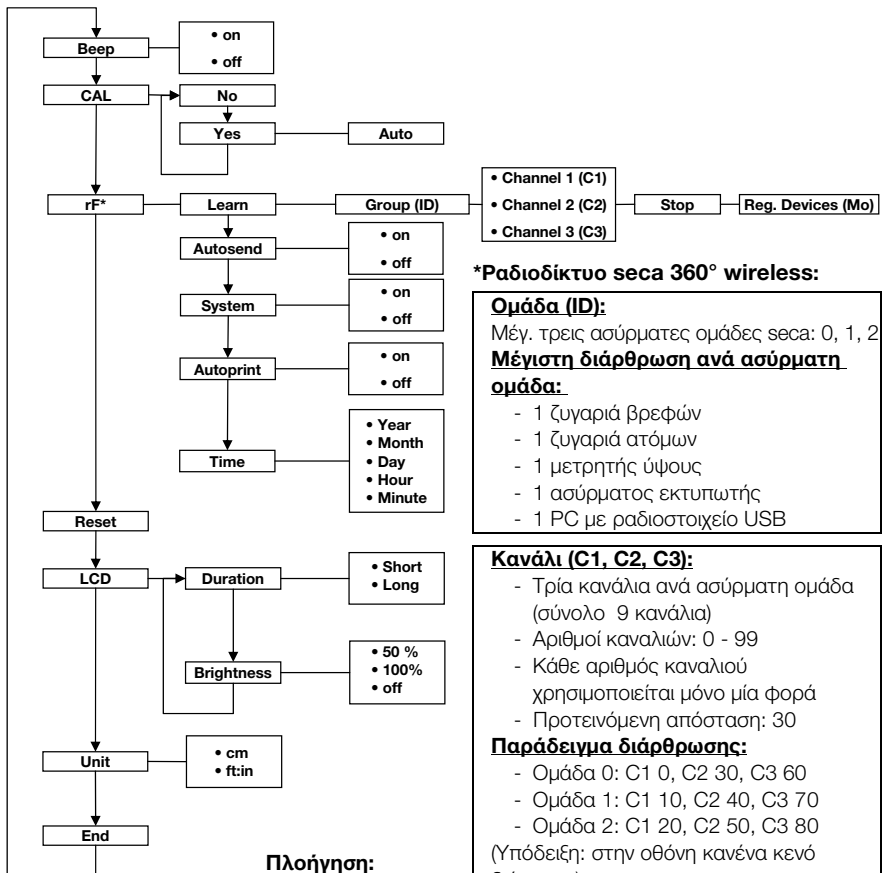

Κλήση μενού:



Πλοήγηση:

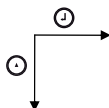

**Αναγνωρισθείσες συσκευές (Mo):**

- 1: Ζυγαριά ατόμων
- 2: Μετρητής ύψους
- 3: Ασύρματος εκτυπωτής
- 4: PC με ραδιοστοχείο USB
- 7: Ζυγαριά βρεφών

## 4. ΠΡΙΝ ΑΠΟ ΤΗ ΘΕΣΗ ΛΕΙΤΟΥΡΓΙΑΣ...

### 4.1 Περιεχόμενα συσκευασίας

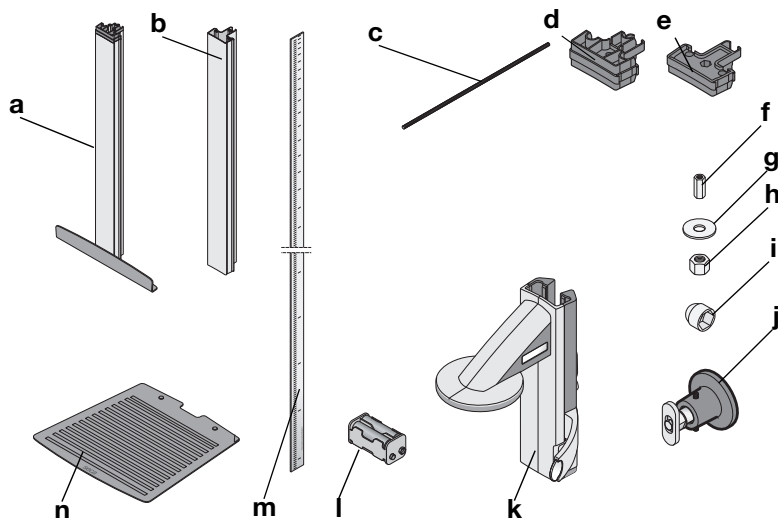

Αρ.	Εξαρτήματα	Τεμάχ.
a	Κάτω στοιχείο στήλης με αναστολέα πτερνών	1
b	Στοιχείο στήλης	2
c	Ράβδος με σπείρωμα	2
d	Συνδετήρας στήλης	1
e	Τερματικό καπάκι	1
f	Μακρύ παξιμάδι	1
g	Ροδέλα	1
h	Παξιμάδι	1
i	Διακοσμητικό καπάκι	1
j	Σετ εγκατάστασης τοίχου αποτελούμενο από - Στήριγμα τοίχου - Μπουλόني - Βίδες M6 x 60 - Πρότυπος τάκος	2
k	Σύρτης κεφαλής με κανόνα Φραγκφούρτης, πλήρης	1
l	Στήριγμα μπαταριών με 4 μπαταρίες μεγέθους AA	1
m	Συρταρωτή κλίμακα	1
n	Πατάκι ποδιών	1
	Ράβδος βαθμονόμησης, χωρίς απεικ.	1
	Οδηγίες χειρισμού, χωρίς απεικ.	1
	Κάλυμμα κανόνα Φραγκφούρτης, χωρίς απεικ.	1
	Σετ εργαλείων, χωρίς απεικ.	1

## 4.2 Συναρμολόγηση συσκευής

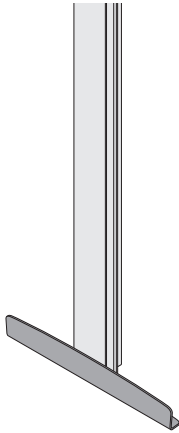

Από το εργοστάσιο έχει συναρμολογηθεί ήδη ο ανα στολέας πτερνών στο πρώτο στοιχείο στήλης.

Συνεχίστε τη συναρμολόγηση με τη βοήθεια ενός βοηθού. Εξαιτίας του μεγάλου ύψους συνιστούμε να τοποθετήσετε τα εξαρτήματα στο δάπεδο και να ανορθώσετε τη συσκευή μετά από την πλήρη συναρμολόγηση. Προβείτε στην ακόλουθη διαδικασία:

### Συναρμολόγηση δευτέρου στοιχείου στήλης

Για να συνδέσετε τα στοιχεία στήλης μεταξύ τους, προβαίνετε στην ακόλουθη διαδικασία:

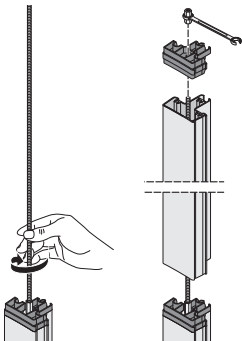

1. Βιδώνετε με το χέρι μία ράβδο με σπείρωμα στο μακρύ παξιμάδι του πρώτου στοιχείου στήλης.
2. Ωθείτε ένα στοιχείο στήλης μέσω της ράβδου με σπείρωμα στο πρώτο στοιχείο στήλης.

#### ΠΡΟΣΟΧΗ!

#### Φθορές συσκευής εξαιτίας σφαλμάτων συναρμολόγησης

Εάν μπερδευτούν συνδετήρας στήλης και καπάκι δεν είναι εφικτή η κανονική συναρμολόγηση της συσκευής.

- Βεβαιωθείτε ότι για τη συναρμολόγηση του δευτέρου στοιχείου στήλης χρησιμοποιείτε το συνδετήρα στήλης (βλέπε “Περιεχόμενα συσκευασίας” στη σελίδα 194).
3. Τοποθετήστε το συνδετήρα στήλης στο δεύτερο στοιχείο στήλης έτσι, ώστε η ργάβδος με σπείρωμα να προεξέχει από τη διάτρηση του συνδετήρα στήλης.
  4. Βιδώνετε ένα μακρύ παξιμάδι στη ράβδο με σπείρωμα.
  5. Βιδώνετε σφιχτά το μακρύ παξιμάδι.

## Συναρμολόγηση σύρτη κεφαλής

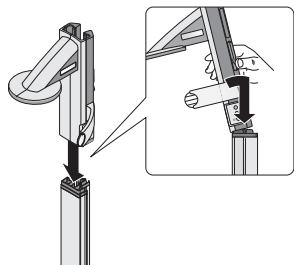

Για να προσαρμόσετε το σύρτη κεφαλής στη στήλη, ακολουθείτε την εξής διαδικασία:

1. Κάνετε μικρή κλίση του σύρτη κεφαλής προς τα εμπρός.

### **ΠΡΟΣΟΧΗ!**

#### **Βλάβες συσκευής εξαιτίας εσφαλμένου χειρισμού**

Ο ακατάλληλος χειρισμός ενδέχεται να προκαλέσει βλάβη στον οδηγό οδόντωσης του σύρτη κεφαλής.

- Μην προσαρμόζετε το σύρτη κεφαλής κάθετα ή με κλίση προς τα πίσω στο στοιχείο στήλης.
  - Μην ασκείτε υπερβολική δύναμη κατά τη συναρμολόγηση.
2. Προσαρμόστε τον κεκλιμένο σύρτη κεφαλής προσεκτικά στο στοιχείο στήλης.
  3. Ανορθώστε το σύρτη κεφαλής έτσι, ώστε να στέκεται κάθετα στο στοιχείο στήλης.
  4. Διατηρήστε πατημένο το πλήκτρο φρένου και ωθήστε προσεκτικά το σύρτη κεφαλής στο στοιχείο στήλης.

## Συναρμολόγηση τρίτου στοιχείου στήλης

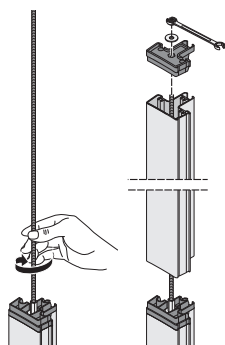

Για να συνδέσετε τα στοιχεία στήλης μεταξύ τους, ακολουθείτε την εξής διαδικασία:

1. Βιδώνετε με το χέρι μία ράβδο με σπείρωμα στο μακρύ παξιμάδι του δευτέρου στοιχείου στήλης.
2. Ωθείτε το στοιχείο στήλης μέσω της ράβδου με σπείρωμα στο συνδετήρα στήλης του δευτέρου στοιχείου στήλης.
3. Τοποθετήστε το τερματικό καπάκι στο δεύτερο στοιχείο στήλης έτσι, ώστε η ράβδος με σπείρωμα να προεξέχει από τη διάτρηση του τερματικού καπακιού.
4. Τοποθετήστε τη ροδέλα στο ελεύθερο άκρο της ράβδου με σπείρωμα.
5. Τοποθετήστε το παξιμάδι στο ελεύθερο άκρο της ράβδου με σπείρωμα.
6. Βιδώνετε σφικτά το παξιμάδι.
7. Τοποθετήστε το διακοσμητικό καπάκι στο παξιμάδι.

## Συναρμολόγηση συρταρωτής κλίμακας

### ΠΡΟΣΟΧΗ!

#### Εσφαλμένες μετρήσεις εξαιτίας σφαλμάτων συναρμολόγησης

Εάν συναρμολογηθεί εσφαλμένα η συρταρωτή κλίμακα, ο σύρτης κεφαλής δεν μπορεί να προσδιορίσει αξιολογήσιμες τιμές μέτρησης.

- Ευθυγραμμίστε τη συρταρωτή κλίμακα έτσι, ώστε κατά την εισαγωγή στην αυλάκωση η εκτύπωση να παραμένει ορατή.
- Ευθυγραμμίστε τη συρταρωτή κλίμακα έτσι, ώστε το σημείο, το οποίο δείχνει τον αριθμό προϊόντος, να αποτελεί το κάτω μέρος.
- Βεβαιωθείτε ότι η συρταρωτή κλίμακα ασφαλίσει κάτω από το τερματικό καπάκι.

- ◆ Ωθήστε τη συρταρωτή κλίμακα στην πλευρική αυλάκωση των στοιχείων σήλης, έως ότου η κλίμακα ασφαλίσει κάτω από το τερματικό καπάκι.

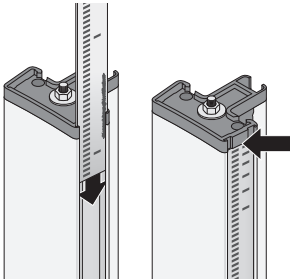

## 4.3 Εγκατάσταση συσκευής στον τοίχο



Επιλέξτε τοίχο με επαρκή φέρουσα δύναμη ως σημείο εγκατάστασης. Για την εγκατάσταση σε συμπαγή τοίχο περιέχονται πρότυποι τάκοι στη συσκευασία παράδοσης. Για άλλα είδη τοίχου συνιστούμε τη χρήση αντίστοιχων ειδικών τάκων.

Χάρη στην ειδική κατασκευή το ύψος εγκατάστασης των στηριγμάτων τοίχου μπορεί να επιλεγεί ελεύθερα. Για την ιδανική σταθερότητα της συσκευής συνιστούμε να επιλέξετε την απόσταση των διατρήσεων έτσι, όπως παριστάνεται στο παραπλεύρως σχέδιο.

Για την επίτευξη σωστών αποτελεσμάτων μέτρησης, πρέπει το δάπεδο στο σημείο εγκατάστασης να είναι επίπεδο και σταθερό. Μαλακά δάπεδα, π.χ. διάδρομοι παρκέ, υποχωρούν κάτω από το βάρος του ασθενούς και παραποιούν το αποτέλεσμα μέτρησης.

### Εγκατάσταση στηριγμάτων τοίχου

Για να εγκαταστήσετε τα στηρίγματα τοίχου, ακολουθείτε την εξής διαδικασία:

1. Σημαδεύετε τα σημεία διάτρησης για τα στηρίγματα τοίχου κάθετα τα ένα προς το άλλο.
2. Ανοίγετε τις διατρήσεις με τρυπάνι  $\varnothing 10$  mm.
3. Εισάγετε τους τάκους στις διατρήσεις.

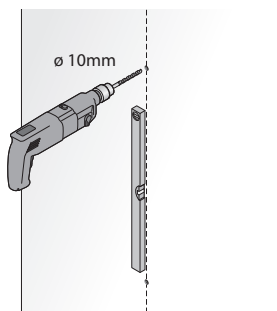

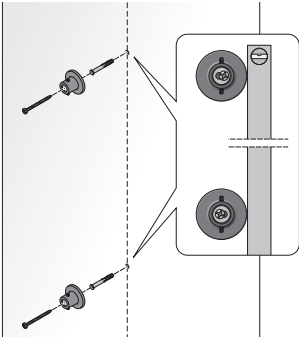

4. Αφαιρείτε τα μπουλόνια από τα στηρίγματα τοίχου.
5. Κάνετε εγκατάσταση των στηριγμάτων τοίχου με τις βίδες (M6x60).
6. Ευθυγραμμίζετε κάθετα τα στηρίγματα μεταξύ τους με τη βοήθεια αλφαδιού.
7. Βιδώνετε σφιχτά τις βίδες των στηριγμάτων τοίχου.

### Συναρμολόγηση μπουλονιών

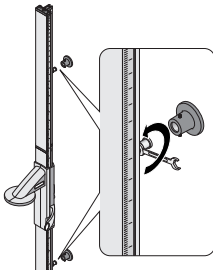

Για να συναρμολογήσετε τα μπουλόνια, ακολουθείτε την εξής διαδικασία:

1. Εισάγετε το μπουλόνι στην αυλάκωση των στοιχείων στήλης.
2. Τοποθέτηση μπουλονιών στην αυλάκωση:
  - Η απόσταση των μπουλονιών μεταξύ τους πρέπει να ανταποκρίνεται στην απόσταση των στηριγμάτων τοίχου.
  - Ο αναστολέας πτέρνας πρέπει να εφάπτεται στο δάπεδο όταν η συσκευή προσαρμοστεί στα στηρίγματα τοίχου.
3. Σφίγγετε τα μπουλόνια με ανοικτό κλειδί (άνοιγμα κλειδιού 13) μέσα στην αυλάκωση.

## Προσαρμογή συσκευής στα στηρίγματα τοίχου

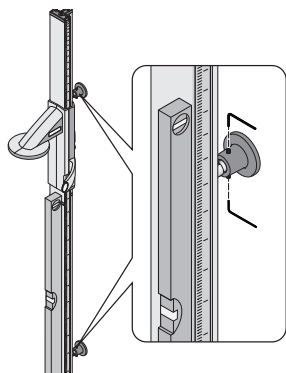

Για να προσαρμόσετε τη συσκευή στα στηρίγματα τοίχου, ακολουθείτε την εξής διαδικασία:

1. Προσαρμόστε τη συσκευή με τα μπουλόνια στα στηρίγματα τοίχου.
2. Ευθυγραμμίζετε κάθετα τη συσκευή με τη βοήθεια αλφαδιού.
3. Βιδώνετε σφιχτά τις βίδες των στηριγμάτων τοίχου.
4. Βεβαιωθείτε ότι ο αναστολέας πτερνών εφάπτεται στο δάπεδο. Εάν δεν συμβαίνει αυτό, ευθυγραμμίστε εκ νέου τα μπουλόνια.

## Συναρμολόγηση πατάκι ποδιών

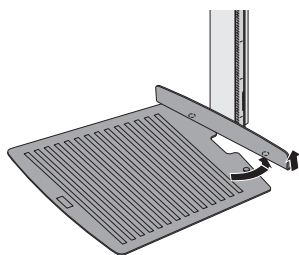
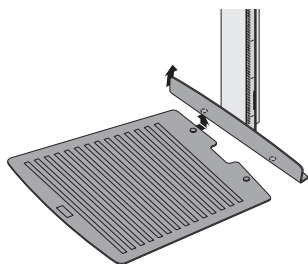

Για να συναρμολογήσετε το πατάκι ποδιών, ακολουθείτε την εξής διαδικασία:

1. Ανασηκώστε τον αναστολέα πτερνών σε μία πλευρά.
2. Τοποθετήστε το πατάκι ποδιών κάτω από τον αναστολέα πτερνών έτσι, ώστε η αντιολισθητική ασφάλεια να βρίσκεται ακριβώς κάτω από τη διάτρηση του αναστολέα πτερνών.
3. Αφήστε ελεύθερο τον αναστολέα πτερνών. Η αντιολισθητική ασφάλεια βρίσκεται στη διάτρηση του αναστολέα πτερνών.
4. Ανασηκώστε τον αναστολέα πτερνών στην άλλη πλευρά.
5. Μετακινήστε το πατάκι ποδιών κάτω από τον αναστολέα πτερνών έτσι, ώστε η αντιολισθητική ασφάλεια να βρίσκεται ακριβώς κάτω από τη διάτρηση του αναστολέα πτερνών.
6. Αφήστε ελεύθερο τον αναστολέα πτερνών. Η αντιολισθητική ασφάλεια βρίσκεται στη διάτρηση του αναστολέα πτερνών. Το πατάκι ποδιών είναι ασφαλισμένο έναντι ολίσθησης.



## 4.4 Τροφοδοσία ρεύματος

Η τροφοδοσία ρεύματος του σύρτη κεφαλής γίνεται με μπαταρίες.

Στη συνημμένη θήκη μπαταριών περιέχονται ήδη 4 μπαταρίες Μignon, τύπου AA, 1,5 Volt. Για να διασφαλιστεί η τροφοδοσία ρεύματος του σύρτη κεφαλής, προβαίνετε στην εξής διαδικασία:

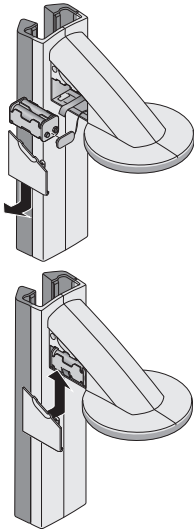

1. Αφαιρέστε το καπάκι της θήκης μπαταριών.
2. Τραβήξτε και βγάλτε το καλώδιο σύνδεσης από την θήκη μπαταριών.
3. Συνδέστε το στήριγμα μπαταριών στο καλώδιο σύνδεσης.
4. Τοποθετήστε το στήριγμα μπαταριών στη θήκη μπαταριών.

### ΠΡΟΣΟΧΗ!

#### Βλάβες συσκευής και δυσλειτουργία εξαιτίας σύνθλιψης καλωδίου

- Πριν από το κλείσιμο της θήκης μπαταριών κάνετε τέτοια εγκατάσταση του καλωδίου, ώστε να μην είναι εφικτή η σύνθλιψη του μεταξύ καπακιού και θήκης μπαταριών.
5. Ωθήστε το καπάκι πάνω στη θήκη μπαταριών, έως ότου ασφαλίσει ακουστικά.

## 4.5 Βαθμονόμηση σύρτη κεφαλής

Πριν αρχίσετε να μετράτε το ύψος με τη συσκευή, πρέπει να την βαθμονομήσετε. Η βαθμονόμηση επιτυγχάνεται εφόσον „μεταδώσετε“ στη συσκευή μία τιμή αναφοράς.

### Αυτόματη βαθμονόμηση

Με τη βοήθεια της συνημμένης ράβδου βαθμονόμησης μπορείτε να εκτελέσετε αυτόματη βαθμονόμηση.

1. Πατήστε το πλήκτρο Εκκίνηση  του σύρτη κεφαλής.  
Στην οθόνη εμφανίζεται „----“.

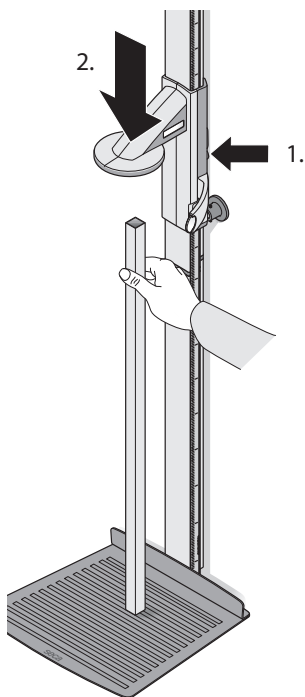

2. Διατηρήστε πατημένο το πλήκτρο φρένου και μετακινήστε το σύρτη κεφαλής, έως ότου εμφανιστεί στην οθόνη μία τιμή ύψους.

### ΠΡΟΣΟΧΗ!

#### Εσφαλμένη μέτρηση εξαιτίας ατελούς βαθμονόμησης

Η εμφανισθείσα τιμή ύψους δεν ανταποκρίνεται στην πραγματική θέση του σύρτη κεφαλής.

- Ολοκληρώστε τη βαθμονόμηση σύμφωνα με την περιγραφή αυτού του εδαφίου.
3. Τοποθετήστε τη συνημμένη ράβδο βαθμονόμησης (μήκος 0,8 m) κάθετα στο πατάκι ποδιών και κρατήστε την στη θέση αυτή.
  4. Διατηρήστε πατημένο το πλήκτρο φρένου και ωθήστε το σύρτη κεφαλής προς τη ράβδο βαθμονόμησης.



5. Διατηρήστε πατημένα ταυτόχρονα το πλήκτρο Enter (**send/print**) και το πλήκτρο βέλους (**hold/zero**), για να ανοίξετε το μενού.

Στην οθόνη εμφανίζεται το τελευταία επιλεγμένο σημείο μενού (εδώ: „bEEP“).



6. Πατήστε το πλήκτρο βέλους (**hold/zero**) έως ότου εμφανιστεί στην οθόνη η ένδειξη „CAL“.



7. Επιβεβαιώστε την επιλογή σας με το πλήκτρο Enter (**send/print**).

8. Επιλέξτε με το πλήκτρο βέλους (**hold/zero**) τη ρύθμιση „Yes“.



9. Επιβεβαιώστε την επιλογή σας με το πλήκτρο Enter (**send/print**).

Εμφανίζεται η ένδειξη „Auto“.





10. Επιβεβαιώστε την ένδειξη με το πλήκτρο Enter (**send/print**).

Η συσκευή έχει βαθμονομηθεί. Τώρα μπορείτε να προβείτε σε μετρήσεις ύψους με τη συσκευή.

## Χειροκίνητη βαθμονόμηση

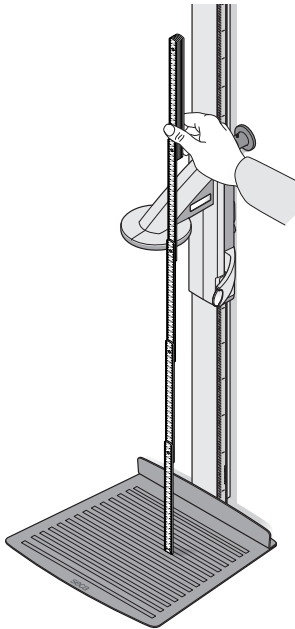
Εάν δεν έχετε διαθέσιμη τη ράβδο βαθμονόμησης, μπορείτε να εκτελέσετε χειροκίνητα τη βαθμονόμηση με τη βοήθεια άλλου αντικειμένου γνωστού ύψους.



1. Πατήστε το πλήκτρο Εκκίνηση  του σύρτη κεφαλής.  
Στην οθόνη εμφανίζεται „---“.
2. Διατηρήστε πατημένο το πλήκτρο φρένου και μετακινήστε το σύρτη κεφαλής, έως ότου εμφανιστεί στην οθόνη μία τιμή ύψους.

### ΠΡΟΣΟΧΗ!

#### Εσφαλμένη μέτρηση εξαιτίας ατελούς βαθμονόμησης

Η εμφανισθείσα τιμή ύψους δεν ανταποκρίνεται στην πραγματική θέση του σύρτη κεφαλής.

- Ολοκληρώστε τη βαθμονόμηση σύμφωνα με την περιγραφή αυτού του εδαφίου.
3. Τοποθετήστε ένα αντικείμενο με γνωστό ύψος κάθετα στο πατάκι ποδιών και κρατήστε το στη θέση αυτή.
  4. Ωθήστε το σύρτη κεφαλής προς το αντικείμενο.

5. Διατηρήστε πατημένα ταυτόχρονα το πλήκτρο Enter (**send/print**) και το πλήκτρο βέλους (**hold/zero**), για να ανοίξετε το μενού.

Στην οθόνη εμφανίζεται το τελευταία επιλεγμένο σημείο μενού (εδώ: „bEEP“).

6. Πατήστε το πλήκτρο βέλους (**hold/zero**) έως ότου εμφανιστεί στην οθόνη η ένδειξη „CAL“.

7. Επιβεβαιώστε την επιλογή σας με το πλήκτρο Enter (**send/print**).



8. Επιλέξτε με το πλήκτρο βέλους (**hold/zero**) τη ρύθμιση „Yes“.
9. Επιβεβαιώστε την επιλογή σας με το πλήκτρο Enter (**send/print**).  
Εμφανίζεται η ένδειξη „Auto“.
10. Καταχωρήστε με το πλήκτρο βέλους (**hold/zero**) το ύψος του αντικειμένου.
11. Επιβεβαιώστε τη ρυθμισμένη τιμή με το πλήκτρο Enter (**send/print**).  
Η συσκευή έχει βαθμονομηθεί. Τώρα μπορείτε να προβείτε σε μετρήσεις ύψους με τη συσκευή.

## 5. ΧΕΙΡΙΣΜΌΣ ΣΎΡΤΗ ΚΕΦΑΛΉΣ

### 5.1 Μέτρηση ύψους σώματος

---

#### Εκκίνηση μέτρησης ύψους

1. Πατήστε το πλήκτρο Εκκίνηση  του σύρτη κεφαλής.  
Στην οθόνη εμφανίζεται „----“.

#### ΥΠΟΔΕΙΞΗ:

Εάν θέλετε να μεταδώσετε το αποτέλεσμα μέτρησης σε δέκτες του συστήματος **seca 360° wireless**, βεβαιωθείτε ότι είναι ενεργοποιημένοι οι δέκτες.

2. Διατηρήστε πατημένο το πλήκτρο φρένου και μετακινήστε το σύρτη κεφαλής, έως ότου εμφανιστεί στην οθόνη μία τιμή ύψους.
3. Διατηρήστε πατημένο το πλήκτρο φρένου και ωθήστε το σύρτη κεφαλής προς τα πάνω, ώστε ο ασθενής να μπορεί να σταθεί άνετα από κάτω.

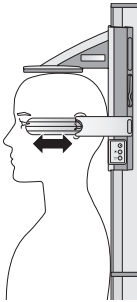
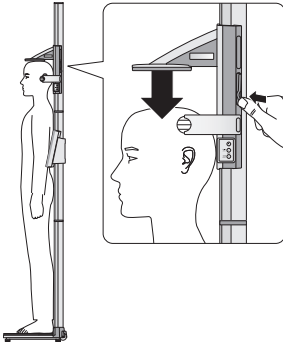

### Διαρκής εμφάνιση αποτελέσματος μέτρησης (Hold)



4. Παρακαλέστε τον ασθενή να σταθεί κάτω από το σύρτη κεφαλής:
  - Πλάτη προς το σύρτη κεφαλής
  - Πτέρνες στον αναστολέα πτερνών
  - Πλάτη και κεφαλή σε όρθια θέση
5. Διατηρήστε πατημένο το πλήκτρο φρένου και ωθήστε τον αναστολέα κεφαλής προς τα κάτω, έως ότου έρθει σε επαφή με την κεφαλή του ασθενούς.
6. Τραβήξτε τον κανόνα Φραγκφούρτης από το σύρτη κεφαλής.
7. Ευθυγραμμίστε την οριζόντια Φραγκφούρτης του ασθενούς στην αρμόζουσα των τριών γραμμών στον κανόνα Φραγκφούρτης.
8. Διατηρήστε πατημένο το πλήκτρο φρένου και διορθώστε τη θέση του σύρτη κεφαλής.
9. Αναγνώστε το ύψος σώματος στην οθόνη του σύρτη κεφαλής.
10. Πατήστε το πλήκτρο Enter (**send/print**) για να μεταδώσετε το ύψος σώματος σε δέκτες του συστήματος **seca 360° wireless**:
  - Σύντομα πάτημα πλήκτρου: Μετάδοση αποτελεσμάτων μέτρησης σε έτοιμες προς λήψη συσκευές
  - Μακρύ πάτημα πλήκτρου: Εκτύπωση αποτελεσμάτων μέτρησης

Εάν ενεργοποιήσετε τη λειτουργία HOLD, συνεχίζει να εμφανίζεται η τιμή μέτρησης και μετά τη μέτρηση. Έτσι μπορείτε να μετακινήσετε το σύρτη κεφαλής και μετά να σημειώσετε την τιμή μέτρησης.

1. Πατήστε σύντομα το πλήκτρο βέλους (**hold/zero**), εφόσον έχετε τοποθετήσει το σύρτη κεφαλής.

Εμφανίζεται το μήνυμα „HOLD“.

Ο σύρτης κεφαλής μπορεί τώρα να μετακινηθεί, χωρίς να μεταβληθεί η εμφανιζόμενη τιμή μέτρησης.

2. Για να απενεργοποιήσετε τη λειτουργία HOLD, πατήστε το πλήκτρο βέλους (**hold/zero**). Το μήνυμα „HOLD“ δεν εμφανίζεται πλέον.

## Εκτέλεση σχετικών μετρήσεων (Zero)

Η οθόνη του σύρτη κεφαλής μπορεί σε κάθε θέση να τεθεί σε μηδέν. Αυτή η λειτουργία καθιστά εφικτές σχετικές μετρήσεις για παράδειγμα για τη μέτρηση των άκρων.



1. Πατήστε το πλήκτρο Εκκίνηση  του σύρτη κεφαλής.  
Στην οθόνη εμφανίζεται „----“.
2. Διατηρήστε πατημένο το πλήκτρο φρένου και μετακινήστε το σύρτη κεφαλής, έως ότου εμφανιστεί στην οθόνη μία τιμή ύψους.
3. Τοποθετήστε το σύρτη κεφαλής στο σημείο, όπου θέλετε να θέσετε σε μηδέν την οθόνη του σύρτη κεφαλής.
4. Διατηρήστε πατημένο το πλήκτρο βέλους (**hold/zero**), έως ότου εμφανιστεί το μήνυμα „ZERO“.  
Η οθόνη θα τεθεί σε μηδέν στην τρέχουσα θέση του σύρτη κεφαλής.

5. Τοποθετήστε εκ νέου το σύρτη κεφαλής.  
Το μήκος μετριέται σχετικά σύμφωνα με τη ρυθμισμένη θέση μηδέν.

Εάν υποτιμηθεί το σημείο μηδέν, οι τιμές μέτρησης παριστάνονται με αρνητικό πρόσημο.

6. Για να απενεργοποιήσετε τη λειτουργία „ZERO“, διατηρήστε πατημένο το πλήκτρο βέλους (**hold/zero**), έως ότου δεν εμφανίζεται πλέον το μήνυμα „ZERO“.

### ΥΠΟΔΕΙΞΗ:

Εάν θέλετε να μεταδώσετε αποτελέσματα σχετικών μετρήσεων για σκοπούς τεκμηρίωσης σε συσκευές, οι οποίες υπολογίζουν αυτόματα BMI ή BFR, δεν προκύπτουν για αυτές τις δύο παραμέτρους λογικές τιμές.

## Μετάδοση αποτελεσμάτων μέτρησης σε ραδιοδέκτες

Εάν ο σύρτης κεφαλής είναι ενσωματωμένος σε ραδιοδίκτυο, μπορείτε να μεταδίδετε τα αποτελέσματα μέτρησης με πάτημα πλήκτρου σε έτοιμες προς λήψη συσκευές (ζυγαριά με λειτουργία BMI, ασύρματο εκτυπωτή, PC με ραδιοστοιχείο USB).



- ◆ Πατήστε το πλήκτρο Enter (**send/print**).
  - Σύντομο πάτημα πλήκτρου: Μετάδοση αποτελεσμάτων μέτρησης σε έτοιμες προς λήψη συσκευές
  - Μακρύ πάτημα πλήκτρου: Εκτύπωση αποτελεσμάτων μέτρησης

## Απενεργοποίηση σύρτη κεφαλής

- ◆ Πατήστε το πλήκτρο Εκκίνηση  του σύρτη κεφαλής.

### ΥΠΟΔΕΙΞΗ:

Ο σύρτης κεφαλής απενεργοποιείται αυτόματα μετά από λίγο χρόνο, εφόσον δεν μετακινηθεί.

## 5.2 Περαιτέρω λειτουργίες (μενού)

Στο μενού της συσκευής έχετε στη διάθεσή σας περαιτέρω λειτουργίες. Έτσι μπορείτε να διαρθρώσετε τη συσκευή ιδανικά για τις δικές σας συνθήκες χρήσης.

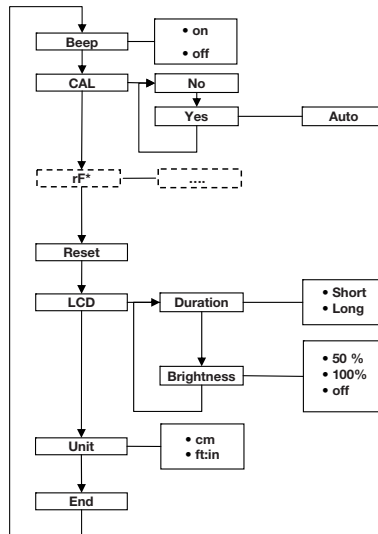

\* Την περιγραφή του σημείου μενού „rF“ θα την βρείτε στο εδάφιο “Λειτουργία συσκευής σε ασύρματη ομάδα (μενού)” στη σελίδα 213.

## Πλοήγηση στο μενού

⬆️  
⬇️



bEEP

⬆️



LCD

⬆️



dur

⬆️



br 1

⬇️



50

⬆️



100

⬇️

1. Πατήστε το πλήκτρο Εκκίνηση  του σύρτη κεφαλής.  
Στην οθόνη εμφανίζεται „----“.
2. Διατηρήστε πατημένα ταυτόχρονα το πλήκτρο Enter (**send/print**) και το πλήκτρο βέλους (**hold/zero**).  
Στην οθόνη εμφανίζεται το τελευταία επιλεγμένο σημείο μενού (εδώ: „bEEP“).
3. Πατήστε το πλήκτρο βέλους (**hold/zero**), έως ότου εμφανιστεί στην οθόνη το επιθυμητό σημείο μενού (εδώ: Ρυθμίσεις οθόνης „LCD“).
4. Επιβεβαιώστε την επιλογή σας με το πλήκτρο Enter (**send/print**).  
Εμφανίζονται η τρέχουσα ρύθμιση για το σημείο μενού ή ένα υπομενού (εδώ: Διάρκεια φωτισμού φόντου οθόνης „dur“).
5. Για αλλαγή της ρύθμισης ή κλήση άλλου υπομενού, πατήστε το πλήκτρο βέλους (**hold/zero**), έως ότου εμφανιστεί η επιθυμητή ρύθμιση (εδώ: Φωτεινότητα οθόνης „br 1“).
6. Επιβεβαιώστε την επιλογή σας με το πλήκτρο Enter (**send/print**).

Εμφανίζονται η τρέχουσα ρύθμιση για το σημείο μενού ή ένα υπομενού (εδώ: Φωτεινότητα οθόνης 50%).

7. Για αλλαγή της ρύθμισης ή κλήση άλλου υπομενού, πατήστε το πλήκτρο βέλους (**hold/zero**), έως ότου εμφανιστεί η επιθυμητή ρύθμιση (εδώ: Φωτεινότητα οθόνης 100%).
8. Επιβεβαιώστε τη ρύθμιση με το πλήκτρο Enter (**send/print**).  
Το μενού εγκαταλείπεται αυτόματα.
9. Για να προβείτε σε περαιτέρω ρυθμίσεις, καλέστε εκ νέου το μενού και εκτελέστε την περιγραφόμενη διαδικασία.

### ΥΠΟΔΕΙΞΗ:

Εάν δεν πατηθεί πλήκτρο για περ. 24 δευτερόλεπτα, το μενού εγκαταλείπεται αυτόματα.



## Ενεργοποίηση ηχητικών σημάτων (bEEP)

bEEP

On

Μπορείτε να ρυθμίσετε το σύρτη κεφαλής έτσι, ώστε με κάθε πάτημα πλήκτρου να ακούγεται ηχητικό σήμα.

1. Επιλέξτε στο μενού το σημείο „bEEP“.
2. Επιβεβαιώστε την επιλογή.  
Εμφανίζεται η τρέχουσα ρύθμιση.
3. Επιλέξτε την επιθυμητή ρύθμιση:
  - On
  - Off
4. Επιβεβαιώστε την επιλογή σας.  
Το μενού εγκαταλείπεται αυτόματα.

## Αποκατάσταση ρυθμίσεων εργοστασίου (rSEt)

rSEt

Για να ακυρώσετε πάλι γενόμενες ρυθμίσεις, μπορείτε να αποκαταστήσετε τις ρυθμίσεις εργοστασίου.

Λειτουργία	Ρύθμιση εργοστασίου
Ηχητικό σήμα	on
Φωτισμός οθόνης φωτεινότητα	50%
Φωτισμός οθόνης διάρκεια	Short
Ραδιοστοιχείο (SYS)	off
Autosend (Asend)	off
Autoprint (APrt)	off
Μονάδα μήκους (Unit)	cm

### ΥΠΟΔΕΙΞΗ:

Κατά την αποκατάσταση των ρυθμίσεων εργοστασίου το ραδιοστοιχείο απενεργοποιείται. Οι πληροφορίες σχετικά με υπάρχουσες ασύρματες ομάδες διατηρούνται. Οι ασύρματες ομάδες δεν πρέπει να ρυθμιστούν εκ νέου.

1. Επιλέξτε στο μενού το σημείο „rESEt“.
2. Επιβεβαιώστε την επιλογή.  
Το μενού εγκαταλείπεται αυτόματα.
3. Απενεργοποιήστε τη συσκευή.  
Γίνεται πάλι αποκατάσταση των ρυθμίσεων εργοστασίου και είναι διαθέσιμες μόλις ενεργοποιηθεί εκ νέου η συσκευή.

## Ρύθμιση φωτισμού φόντου οθόνης (LCd)

LCd

Μπορείτε να μεταβάλλετε τη διάρκεια και τη φωτεινότητα του φωτισμού φόντου οθόνης.

1. Επιλέξτε στο μενού το σημείο „LCd“.
2. Επιβεβαιώστε την επιλογή.

dUr

SHrt

LOnG

- Επιλέξτε ένα σημείο μενού:
  - dUr: Διάρκεια
  - bri: Φωτεινότητα
- Επιβεβαιώστε την επιλογή σας.  
Εμφανίζεται η τρέχουσα ρύθμιση.

- Επιλέξτε την επιθυμητή ρύθμιση.

Λειτουργία	Ρύθμιση
Διάρκεια	<ul style="list-style-type: none"><li>• Short (περ. 15 Sek.)</li><li>• Long (περ. 45 Sek.)</li></ul>
Φωτεινότητα	<ul style="list-style-type: none"><li>• 50%</li><li>• 100%</li><li>• OFF</li></ul>

- Επιβεβαιώστε την επιλογή σας.  
Το μενού εγκαταλείπεται αυτόματα.
- Εάν επιθυμείτε να προβείτε σε ρυθμίσεις και για τη δεύτερη λειτουργία, επαναλαμβάνετε τη διαδικασία.

## Μεταγωγή μονάδας μήκους (Unit)

Μπορείτε να επιλέξετε τη μονάδα μήκους (Unit), με την οποία θέλετε να εμφανίζεται το ύψος σώματος.

### ΥΠΟΔΕΙΞΗ:

- Αυτή η λειτουργία δεν είναι διαθέσιμη σε όλες τις εκδόσεις μοντέλων.
- Τηρείτε τους εθνικά ισχύοντες κανονισμούς σχετικά με μονάδας μετρήσεων.

Un it

Me tr

FEET

- Επιλέξτε στο μενού το σημείο „Unit“.
- Επιβεβαιώστε την επιλογή.  
  
Εμφανίζεται η τρέχουσα ρύθμιση.
- Επιλέξτε τη μονάδα, με την οποία θέλετε να εμφανίζεται το ύψος:
  - Εκατοστά (cm)
  - Feet και inch (ft:in)
- Επιβεβαιώστε την επιλογή.  
Το μενού εγκαταλείπεται αυτόματα.

## 6. ΤΟ ΡΑΔΙΟΔΙΚΤΥΟ SECA 360° WIRELESS

### 6.1 Εισαγωγή

Η συσκευή είναι εξοπλισμένη με ένα ραδιοστοιχείο. Το ραδιοστοιχείο καθιστά εφικτή την ασύρματη μετάδοση αποτελεσμάτων μέτρησης για αξιολόγηση και τεκμηρίωση. Η μετάδοση των δεδομένων είναι εφικτή για τις ακόλουθες συσκευές:

- Ασύρματος εκτυπωτής seca
- PC με seca ραδιοστοιχείο USB

#### Ασύρματες ομάδες seca

Το ραδιοδίκτυο **seca 360° wireless** λειτουργεί με ασύρματες ομάδες. Μία ασύρματη ομάδα είναι μία ιδεατή ομάδα πομπών και δεκτών. Εάν πρέπει να λειτουργήσουν περισσότεροι πομποί και δέκτες ίδιου τύπου, είναι εφικτή η ρύθμιση με αυτή τη συσκευή έως και 3 ασύρματων ομάδων (0, 1, 2).

Η ρύθμιση περισσότερων ασύρματων ομάδων διασφαλίζει αξιόπιστη και σωστή μετάδοση τιμών μέτρησης, όταν πρόκειται να λειτουργούν περισσότεροι χώροι εξετάσεων με τον εκάστοτε παρόμοιο εξοπλισμό συσκευών.

Η μέγιστη απόσταση μεταξύ πομπών και δεκτών ανέρχεται περ. σε 10 μέτρα. Ορισμένες τοπικές συνθήκες, π.χ. πάχος και ποιότητα τοίχων, μπορεί να μειώσουν την εμβέλεια.

Ανά ασύρματη ομάδα είναι εφικτός ο ακόλουθος συνδυασμός συσκευών:

- 1 ζυγαριά βρεφών
- 1 ζυγαριά ατόμων
- 1 μετρητής ύψους
- 1 ασύρματος εκτυπωτής seca
- 1 PC με seca ραδιοστοιχείο USB

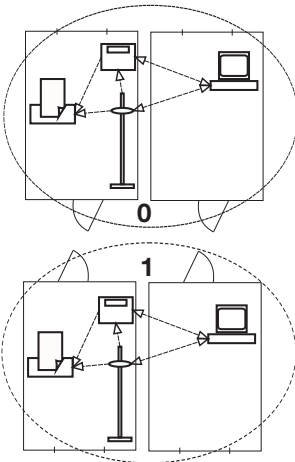

## Κανάλια

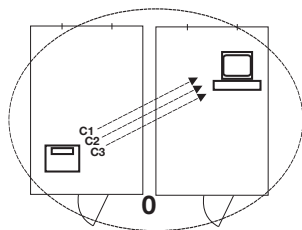

Εντός μιας ασύρματης ομάδας οι συσκευές επικοινωνούν μεταξύ τους σε τρία κανάλια (C1, C2, C3).

Εάν ρυθμίσετε με αυτή τη συσκευή μία ασύρματη ομάδα, η συσκευή σας προτείνει τρία κανάλια, τα οποία διασφαλίζουν ιδανική μετάδοση δεδομένων. Προτείνουμε την αποδοχή των προτεινόμενων καναλιών.

Τους αριθμούς καναλιών (0 έως 99) μπορείτε να τους επιλέξετε και χειροκίνητα, για παράδειγμα, εάν επιθυμείτε να ρυθμίσετε περισσότερες ασύρματες ομάδες.

Προς διασφάλιση αδιατάραχτης μετάδοσης δεδομένων, πρέπει τα κανάλια να απέχουν αρκετά μεταξύ τους. Προτείνουμε απόσταση τουλάχιστον 30. Κάθε αριθμός καναλιού επιτρέπεται να χρησιμοποιείται μόνο για ένα κανάλι.

Παράδειγμα διάρθρωσης, αριθμοί καναλιών για τη ρύθμιση 3 ασύρματων ομάδων εντός ενός ιατρείου:

- Ασύρματη ομάδα 0: C1=\_0, C2= 30, C3=60
- Ασύρματη ομάδα 1: C1=10, C2=40, C3=70
- Ασύρματη ομάδα 2: C1=20, C2=50, C3=60

## Αναγνώριση συσκευής

Όταν ρυθμίζετε με τη συσκευή μία ασύρματη ομάδα, η συσκευή αναζητά περαιτέρω ενεργείς συσκευές από το σύστημα **seca 360° wireless**. Οι αναγνωρισθείσες συσκευές εμφανίζονται στην οθόνη της συσκευής με ψηφία ως δομοστοιχεία (π.χ. MO 3). Τα ψηφία έχουν την ακόλουθη σημασία:

- 1: Ζυγαριά ατόμων
- 2: Μετρητής ύψους
- 3: Ασύρματος εκτυπωτής
- 4: PC με seca ραδιοστοιχείο USB
- 7: Ζυγαριά βρεφών
- 5, 6 και 8-12: Κρατήσεις για επέκταση συστήματος

## 6.2 Λειτουργία συσκευής σε ασύρματη ομάδα (μενού)

Όλες οι λειτουργίες που χρειάζεστε για να λειτουργήσετε τη συσκευή σε ασύρματη ομάδα seca, βρίσκονται στο υπομενού „rF“.

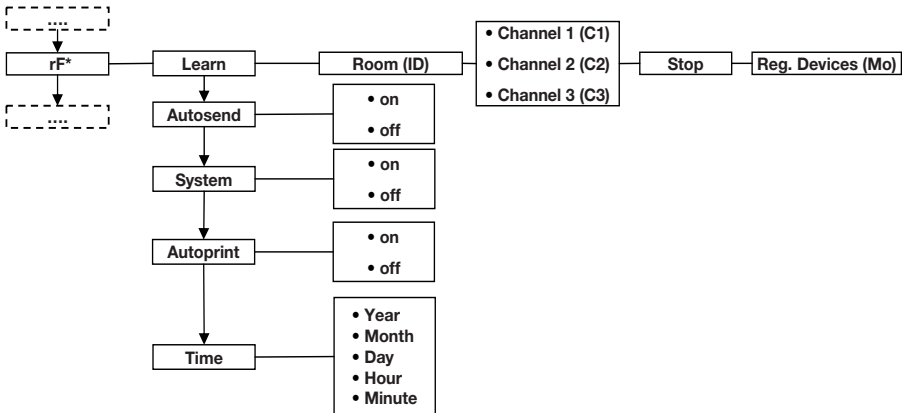

\* Σχετικές πληροφορίες περί πλοήγησης στο μενού του σύρτη κεφαλής θα βρείτε στη Σελίδα 208.

### Ενεργοποίηση ραδιοστοιχείου (σύστημα)

Η συσκευή παραδίνεται με απενεργοποιημένο ραδιο στοιχείο. Θα πρέπει να το ενεργοποιήσετε πρώτα και κατόπιν μπορείτε να ρυθμίσετε μία ασύρματη ομάδα.

#### ΥΠΟΔΕΙΞΗ:

Με ενεργοποιημένο ραδιοστοιχείο αυξάνεται η κατανάλωση ρεύματος.

1. Ενεργοποιήστε τη συσκευή.
2. Επιλέξτε στο υπομενού „rF“ το σημείο μενού „SYS“.
3. Επιβεβαιώστε την επιλογή.

545

0n

4. Επιλέξτε τη ρύθμιση „on“.
5. Επιβεβαιώστε την επιλογή.

Το μενού εγκαταλείπεται αυτόματα.

### Ρύθμιση ασύρματης ομάδας (Lrn)

Για να ρυθμίσετε μία ασύρματη ομάδα, προβείτε στην εξής διαδικασία:

1. Ενεργοποιήστε τη συσκευή.
2. Καλέστε το μενού.

rf

3. Επιλέξτε στο μενού το σημείο „rf“.
4. Επιβεβαιώστε την επιλογή.

Learn

5. Επιλέξτε το σημείο μενού „Learn“ (learn).
6. Επιβεβαιώστε την επιλογή.

ID 0

Εμφανίζεται η τρέχουσα ρυθμισμένη ασύρματη ομάδα (εδώ: Ασύρματη ομάδα 0 „ID 0“).

ID 1

Εάν υπάρχει ήδη η ασύρματη ομάδα „0“ και επιθυμείτε να ρυθμίσετε με αυτή τη συσκευή μία περαιτέρω ασύρματη ομάδα, επιλέξτε με τα πλήκτρα βέλους ένα άλλο ID (εδώ: Ασύρματη ομάδα 1 „ID 1“).

7. Επιβεβαιώστε την επιλογή σας σχετικά με την ασύρματη ομάδα.

C1 0

Η συσκευή προτείνει έναν αριθμό καναλιού για το κανάλι 1 (εδώ C1 „0“).

Μπορείτε να αποδεχτείτε τον προτεινόμενο αριθμό καναλιού ή να ρυθμίσετε με τα πλήκτρα βέλους έναν άλλο αριθμό καναλιού.

8. Επιβεβαιώστε την επιλογή σας για το κανάλι 1.

C2 30

Η συσκευή προτείνει έναν αριθμό καναλιού για το κανάλι 2 (εδώ C2 „30“).

Μπορείτε να αποδεχτείτε τον προτεινόμενο αριθμό καναλιού ή να ρυθμίσετε με τα πλήκτρα βέλους έναν άλλο αριθμό καναλιού.

#### ΥΠΟΔΕΙΞΗ:

Η παράσταση διψήφιων αριθμών καναλιού γίνεται χωρίς κενό διάστημα. Η ένδειξη „C230“ σημαίνει: Κανάλι „2“, αριθμός καναλιού „30“.

9. Επιβεβαιώστε την επιλογή σας για το κανάλι 2.

C3 60

Η συσκευή προτείνει έναν αριθμό καναλιού για το κανάλι 3 (εδώ C3 „60“).

Μπορείτε να αποδεχτείτε τον προτεινόμενο αριθμό καναλιού ή να ρυθμίσετε με τα πλήκτρα βέλους έναν άλλο αριθμό καναλιού.

10. Επιβεβαιώστε την επιλογή σας για το κανάλι 3.

STOP

Το μήνυμα **STOP** εμφανίζεται στην οθόνη.

Η συσκευή αναμένει σήματα άλλων συσκευών με δυνατότητα ραδιοεμβέλειας.

**ΥΠΟΔΕΙΞΗ:**

Σε μερικές συσκευές πρέπει να ακολουθείται μία ιδιαίτερη διαδικασία ενεργοποίησης, εάν πρόκειται να ενσωματωθούν σε ασύρματη ομάδα. Λάβετε υπόψη σας τις οδηγίες χρήσης της εκάστοτε συσκευής.

11. Ενεργοποιήστε τη συσκευή, την οποία θέλετε να ενσωματώσετε στην ασύρματη ομάδα, π.χ. έναν ασύρματο εκτυπωτή.  
Μόλις αναγνωρισθεί ο ασύρματος εκτυπωτής ηχεί ένας τόνος μπιπ.

**ΥΠΟΔΕΙΞΗ:**

Μόλις ενσωματώσετε έναν ασύρματο εκτυπωτή στην ασύρματη ομάδα, πρέπει μετά να επιλέξετε μία επιλογή εκτυπωτή (Μενού\rf\APrt) και να ρυθμίσετε την ώρα (Μενού\rf\time).

12. Επαναλαμβάνετε το βήμα 11. για όλες τις συσκευές, τις οποίες θέλετε να ενσωματώσετε σε αυτή την ασύρματη ομάδα.
13. Πιέστε το πλήκτρο Enter για να τερματίσετε τη διαδικασία αναζήτησης.
14. Πατήστε ένα πλήκτρο βέλους, για να εμφανίσετε τις συσκευές που αναγνωρίστηκαν (εδώ: Mo 3 για έναν ασύρματο εκτυπωτή).  
Εάν ενσωματώσατε περισσότερες συσκευές στην ασύρματη ομάδα, πατήστε το πλήκτρο βέλους πολλές φορές, για να διασφαλίσετε το γεγονός ότι αναγνωρίστηκαν όλες οι συσκευές από το μετρητή ύψους.
15. Εγκαταλείψτε το μενού με το πλήκτρο Enter ή περιμένετε έως ότου γίνει αυτόματη εγκατάλειψη του μενού.

Mo 3

### Ενεργοποίηση αυτόματης μετάδοσης (ASend)

Μπορείτε να διαρθρώσετε τη συσκευή έτσι, ώστε να γίνεται αυτόματη μετάδοση των αποτελεσμάτων μέτρησης σε όλους τους έτοιμους προς λήψη και δηλωμένους στην ίδια ασύρματη ομάδα δέκτες (π.χ.: ασύρματο εκτυπωτή, PC με ραδιοστοιχείο USB), μόλις πατηθεί σύντομα το πλήκτρο (**hold/zero**).

**ΥΠΟΔΕΙΞΗ:**

Εάν χρησιμοποιείτε ασύρματο εκτυπωτή, βεβαιωθείτε ότι δεν έχει ρυθμιστεί ως επιλογή εκτύπωσης „off“ (βλέπε “Επιλογή εκτύπωσης (APrt)” στη σελίδα 216).

1. Ενεργοποιήστε τη συσκευή.

ASEnd

On

## Επιλογή εκτύπωσης (APrt)

APrt

2. Επιλέξτε στο υπομενού „rf“ το σημείο μενού „ASend“ και επιβεβαιώστε την επιλογή.

3. Επιλέξτε τη ρύθμιση „on“ και επιβεβαιώστε την επιλογή.

Το μενού εγκαταλείπεται αυτόματα.

Μπορείτε να διαρθρώσετε το μετρητή ύψους έτσι, ώστε τα αποτελέσματα μέτρησης να εκτυπώνονται αυτόματα από ασύρματο εκτυπωτή που είναι δηλωμένος στην ασύρματη ομάδα, μόλις πατηθεί σύντομα το πλήκτρο (**hold/zero**).

Εάν στην ασύρματη ομάδα έχει δηλωθεί επίσης ζυγαριά από το σύστημα **seca 360° wireless**, μπορείτε να υπολογίσετε αυτόματα και να εκτυπώσετε το δείκτη BMI.

### ΥΠΟΔΕΙΞΗ:

Αυτή η λειτουργία είναι προσιτή εφόσον μέσω της λειτουργίας „learn“ ενσωματώθηκε ασύρματος εκτυπωτής seca στην ασύρματη ομάδα.

1. Ενεργοποιήστε το μετρητή ύψους και τη ζυγαριά.
2. Επιλέξτε στο υπομενού „rf“ το σημείο μενού „APrt“ και επιβεβαιώστε την επιλογή.
3. Ανάλογα με το επιθυμητό αποτέλεσμα εκτύπωσης επιλέξτε την αντίστοιχη ρύθμιση για μετρητή ύψους και ζυγαριά:

Αποτέλεσμα εκτύπωσης	APrt Μετρητής ύψους	APrt Ζυγαριά
Ύψος σώματος	on	off
Βάρος	off	MA
Ύψος σώματος, βάρος και BMI	off	HI_MA
Καμία αυτόματη εκτύπωση	off	off

4. Επιβεβαιώστε την επιλογή σας.

Το μενού εγκαταλείπεται αυτόματα.



**Ρύθμιση ώρας (Time)**

Μπορείτε να διαρθρώσετε το σύστημα έτσι, ώστε ο ασύρματος εκτυπωτής να προσθέτει αυτόματα στα αποτελέσματα μέτρησης ημερομηνία και ώρα. Προς το σκοπό αυτό πρέπει να ρυθμίσετε μία φορά την ημερομηνία και την ώρα στη συσκευή αυτή και να μεταδώσετε στο εσωτερικό ρολόι του ασύρματου εκτυπωτή.

**ΥΠΟΔΕΙΞΗ:**

Αυτή η λειτουργία είναι προσιτή εφόσον μέσω της λειτουργίας „learn“ ενσωματώθηκε ασύρματος εκτυπωτής seca στην ασύρματη ομάδα.



1. Ενεργοποιήστε τη συσκευή.
2. Επιλέξτε στο υπομενού „rf“ το σημείο μενού „Time“.
3. Επιβεβαιώστε την επιλογή.  
Εμφανίζεται η τρέχουσα ρύθμιση για το „έτος (Year)“.
4. Ρυθμίστε τη σωστή χρονολογία.
5. Επιβεβαιώστε την επιλογή.
6. Επαναλαμβάνετε τα βήματα 3. και 4. ανάλογα για „μήνα“ (Month), „ημέρα“ (day), ώρα (hour) και λεπτό (min).
7. Επιβεβαιώστε την εκάστοτε επιλογή σας.  
Μετά την επιβεβαίωση ρύθμισης των λεπτών γίνει ταυτόματη εγκατάλειψη του μενού.  
Οι ρυθμίσεις μεταδίδονται αυτόματα στον ασύρματο εκτυπωτή.  
Ο ασύρματος εκτυπωτής προσθέτει σε κάθε εκτύπωση την ημερομηνία και την ώρα.

**ΥΠΟΔΕΙΞΗ:**

Για τον περαιτέρω χειρισμό του ασύρματου εκτυπωτή λάβετε υπόψη σας τις οδηγίες χρήσης του εκτυπωτή.

**7. ΚΑΘΑΡΙΣΜΑ**

Ανάλογα με τις ανάγκες καθαρίζετε τις επιφάνειες της συσκευής με απορρυπαντικό ή με ένα συνηθισμένο απολυμαντικό μέσο. Λάβετε υπόψη σας τις υποδείξεις του κατασκευαστή.

## 8. ΤΙ ΚΑΝΕΤΕ ΕΑΝ...;

### 8.1 Βλάβες και αντιμετώπιση αυτών

Βλάβη	Αιτία/αντιμετώπιση
... ένα στοιχείο παραμένει συνεχώς αναμμένο ή δεν ανάβει καθόλου;	Το σχετικό σημείο υποδεικνύει σφάλμα. - Ειδοποιήστε το σέρβις <i>seca</i> .
...στο σύρτη κεφαλής σβήσει ο φωτισμός φόντου της οθόνης και δεν ανάβει πάλι;	Η τάση μπαταριών μειώνεται. Ο φωτισμός φόντου απενεργοποιήθηκε αυτόματα προς εξοικονόμηση ενέργειας. Μπορείτε να εκτελέσετε ακόμα για περ. 12 ώρες μετρήσεις και να μεταδώσετε δεδομένα. - Τοποθετήστε το συντομότερο δυνατό νέες μπαταρίες (βλέπε “Αντικατάσταση μπαταριών σύρτη κεφαλής” στη σελίδα 220)
... εμφανίζεται η ένδειξη  ;	Η τάση μπαταριών μειώνεται. - Τοποθετήστε το συντομότερο δυνατό νέες μπαταρίες (βλέπε “Αντικατάσταση μπαταριών σύρτη κεφαλής” στη σελίδα 220)
... εμφανίζεται η ένδειξη <i>batt</i> ;	Οι μπαταρίες είναι άδειες. - Τοποθετήστε νέες μπαταρίες (βλέπε “Αντικατάσταση μπαταριών σύρτη κεφαλής” στη σελίδα 220)
... εμφανίζεται η ένδειξη <i>SECP</i> ;	Κατά τη διάρκεια ρύθμισης ασύρματης ομάδας: • Η ρύθμιση των ασύρματων καναλιών ολοκληρώθηκε - Ενεργοποιήστε συσκευές, οι οποίες πρέπει να ενσωματωθούν στην ασύρματη ομάδα (βλέπε “Ρύθμιση ασύρματης ομάδας (Ln)” στη σελίδα 213).

Βλάβη	Αιτία/αντιμετώπιση
<p><b>... μετά την ενεργοποίηση την πρώτη φορά μεταδίδονται αποτελέσματα μέτρησης και ηχούν δύο ηχητικά σήματα;</b></p>	<ul style="list-style-type: none"> <li>• Η συσκευή δεν μπόρεσε να μεταδώσει αποτελέσματα μέτρησης στο ραδιοδέκτη (ασύρματος εκτυπωτής seca ή PC με seca ραδιοστοιχείο USB). <ul style="list-style-type: none"> <li>- Βεβαιωθείτε ότι η συσκευή είναι ενσωματωμένη στο ραδιοδίκτυο</li> <li>- Βεβαιωθείτε ότι είναι ενεργοποιημένος ο δέκτης</li> </ul> </li> <li>• Η λήψη διαταράσσεται από πλησίον βρισκόμενες συσκευές υψηλών συχνοτήτων (π.χ. κινητά τηλέφωνα). <ul style="list-style-type: none"> <li>- Διατηρείτε με συσκευές υψηλών συχνοτήτων τουλάχιστον απόσταση 1 μέτρου από τομπούς και δέκτες στο ραδιοδίκτυο seca.</li> </ul> </li> </ul> <p><b>Υπόδειξη:</b> Εάν δεν αντιμετωπιστεί αυτή η διαταραχή, δεν λαμβάνει χώρα νέα ηχητική προειδοποίηση κατά τις προσπάθειες περαιτέρω μετάδοσης.</p>
<p><b>...κατά τη διάρκεια ρύθμισης ασύρματης ομάδας δεν ακούγονται τόνοι μπιπ, παρόλο που είναι ενεργοποιημένη η συσκευή ενσωμάτωσης;</b></p>	<ul style="list-style-type: none"> <li>• Συσκευή δεν αναγνωρίστηκε <ul style="list-style-type: none"> <li>- Απενεργοποιήστε και ενεργοποιήστε πάλι τη συσκευή (βλέπε “Ρύθμιση ασύρματης ομάδας (Lrn)” στη σελίδα 213).</li> </ul> </li> </ul>
<p><b>... στο μενού rf εμφανίζεται μόνο το σημείο „SYS“;</b></p>	<ul style="list-style-type: none"> <li>• Το ραδιοστοιχείο απενεργοποιήθηκε <ul style="list-style-type: none"> <li>- Ενεργοποιήστε ραδιοστοιχείο (βλέπε “Ενεργοποίηση ραδιοστοιχείου (σύστημα)” στη σελίδα 213) (βλέπε “Ενεργοποίηση ραδιοστοιχείου (σύστημα)” στη σελίδα 213)</li> </ul> </li> </ul>
<p><b>... στο μενού rf εμφανίζονται μόνο τα σημεία „SYS“ και „lrn“;</b></p>	<ul style="list-style-type: none"> <li>• Το ραδιοστοιχείο είναι ενεργοποιημένο και δεν έχει ρυθμιστεί ασύρματη ομάδα <ul style="list-style-type: none"> <li>- Ρυθμίστε ασύρματη ομάδα (βλέπε “Ρύθμιση ασύρματης ομάδας (Lrn)” στη σελίδα 213)</li> </ul> </li> </ul>
<p><b>... στο μενού rf δεν εμφανίζονται τα σημεία „APrt“ και „Time“;</b></p>	<ul style="list-style-type: none"> <li>• Δεν έχει δηλωθεί ασύρματος εκτυπωτής στην ασύρματη ομάδα <ul style="list-style-type: none"> <li>- Δηλώστε ασύρματο εκτυπωτή μέσω μενού „lrn“ στην ασύρματη ομάδα (βλέπε “Ρύθμιση ασύρματης ομάδας (Lrn)” στη σελίδα 213)</li> </ul> </li> </ul>

Βλάβη	Αιτία/αντιμετώπιση
... πατηθεί το πλήκτρο Enter και εμφανιστεί η ένδειξη Er:H:7f: ;	Δεν είναι εφικτή η μετάδοση δεδομένων, ραδιοστοιχείο είναι απενεργοποιημένο. - Ενεργοποιήστε ραδιοστοιχείο (βλέπε “Ενεργοποίηση ραδιοστοιχείου (σύστημα)” στη σελίδα 213)
... πατηθεί το πλήκτρο Enter και εμφανιστεί η ένδειξη Er:H:7z: ;	Δεν είναι εφικτή η μετάδοση δεδομένων, δεν έχει ρυθμιστεί ασύρματη ομάδα. - Ρυθμίστε ασύρματη ομάδα (βλέπε “Ρύθμιση ασύρματης ομάδας (Lrn)” στη σελίδα 213)

## 8.2 Αντικατάσταση μπαταριών σύρτη κεφαλής

Χρειάζεστε 4 μπαταρίες Mignon, τύπου AA, 1,5 Volt. Για να διασφαλιστεί η τροφοδοσία ρεύματος του σύρτη κεφαλής, προβαίνετε στην εξής διαδικασία:

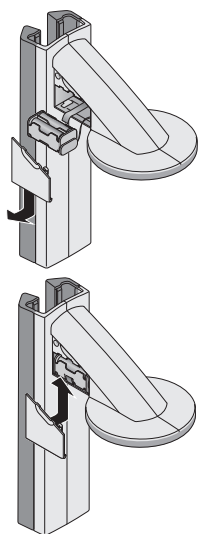

1. Αφαιρέστε το καπάκι της θήκης μπαταριών.
2. Βγάλτε το στήριγμα μπαταριών από τη θήκη μπαταριών.
3. Βγάλτε τις άχρηστες μπαταρίες από το στήριγμα μπαταριών.
4. Τοποθετήστε νέες μπαταρίες στο στήριγμα μπαταριών.

### ΥΠΟΔΕΙΞΗ:

Προσέχετε τη σωστή πολικότητα των μπαταριών (σήμανση στο στήριγμα μπαταριών).

5. Τοποθετήστε το στήριγμα μπαταριών στη θήκη μπαταριών.

### ΠΡΟΣΟΧΗ!

**Βλάβες συσκευής και δυσλειτουργία εξαιτίας σύνθλιψης καλωδίου**

- Πριν από το κλείσιμο της θήκης μπαταριών κάνετε τέτοια εγκατάσταση του καλωδίου, ώστε να μην είναι εφικτή η σύνθλιψή του μεταξύ καπακιού και θήκης μπαταριών.
6. Ωθήστε το καπάκι πάνω στη θήκη μπαταριών, έως ότου ασφαλίσει ακουστικά.

## 9. ΣΥΝΤΗΡΗΣΗ

Συνιστούμε ανάλογα με τη συχνότητα χρήσης συντήρηση σε διάστημα 3 έως 5 ετών.

### ΠΡΟΣΟΧΗ!

#### Εσφαλμένες μετρήσεις εξαιτίας ακατάλληλης συντήρησης

- Αναθέστε την εκτέλεση εργασιών συντήρησης και επισκευών αποκλειστικά σε εξουσιοδοτημένο αντιπρόσωπο σέρβις.
- Τον πλησιέστερο αντιπρόσωπο σέρβις θα τον βρείτε στη διαδικτυακή πύλη [www.seca.com](http://www.seca.com) ή αποστέλλετε ηλεκτρονικό μήνυμα στη διεύθυνση [service@seca.com](mailto:service@seca.com).

## 10. ΤΕΧΝΙΚΑ ΔΕΔΟΜΕΝΑ

Τεχνικά δεδομένα	
Διαστάσεις <ul style="list-style-type: none"> <li>• Βάθος</li> <li>• Πλάτος</li> <li>• Ύψος</li> </ul>	474 mm 428 mm 2318 mm
Ίδιον βάρος	5 kg
Όρια θερμοκρασίας	+10° C έως +40°C
Ύψος ψηφίων	12 mm
Τροφοδοσία ρεύματος	Μπαταρία
Κατανάλωση ρεύματος σύρτης κεφαλής <ul style="list-style-type: none"> <li>- με απενεργοποιημένο ραδιοστοιχείο και χωρίς φωτισμό φόντου</li> <li>- με ενεργοποιημένο ραδιοστοιχείο και διαρκή φωτισμό φόντου (φωτεινότητα: 100%)</li> </ul>	20 mA 80 mA
Μέγιστη διάρκεια σύρτη κεφαλής <ul style="list-style-type: none"> <li>- με απενεργοποιημένο ραδιοστοιχείο και χωρίς φωτισμό φόντου</li> <li>- με ενεργοποιημένο ραδιοστοιχείο και διαρκή φωτισμό φόντου (φωτεινότητα: 100%)</li> </ul>	περ. 3800 Minuten περ. 2200 Minuten
Τεχνικά δεδομένα μετρήσεων, μέτρηση ύψους <ul style="list-style-type: none"> <li>• Όρια μέτρησης</li> <li>• Υποδιαίρεση</li> <li>• Ακρίβεια</li> </ul>	30 - 220 cm 1 mm ± 2 mm

Τεχνικά δεδομένα	
Ιατροτεχνολογικό προϊόν σύμφωνα με Οδηγίες 93/42/ΕΟΚ και 2007/47/ΕΚ	Κλάση Ι με λειτουργία μέτρησης
Ραδιομετάδοση <ul style="list-style-type: none"> <li>• Ζώνη συχνότητας</li> <li>• Απόδοση εκπομπής</li> <li>• Ανταπόκριση στα πρότυπα</li> </ul>	2,433 MHz -2,480 MHz <10 mW EN 300328

## 11. ΑΞΕΣΟΥΑΡ

Αξεσουάρ	Αριθμός προϊόντος
Ραδιοδίκτυο <b>seca 360° wireless</b> : <ul style="list-style-type: none"> <li>• Ασύρματος εκτυπωτής               <ul style="list-style-type: none"> <li>- <b>seca 360° Wireless Printer 465</b></li> <li>- <b>seca 360° Wireless Printer Advanced 466</b></li> </ul> </li> <li>• Λογισμικό PC               <ul style="list-style-type: none"> <li>- <b>seca analytics 105</b></li> </ul> </li> <li>• Ραδιοστοιχείο USB               <ul style="list-style-type: none"> <li>- <b>seca 360° Wireless USB adapter 456</b></li> </ul> </li> </ul>	ειδικές εθνικές παραλλαγές ειδικές εθνικές παραλλαγές  ειδικά μοντέλα έγκρισης εφαρμογής  456-00-00-009

## 12. ΑΠΟΣΥΡΣΗ

### 12.1 Απόσυρση συσκευής



Μην αποσύρετε τη συσκευή στα οικιακά απορρίμματα. Η συσκευή πρέπει να αποσύρεται σωστά ως άχρηστο ηλεκτρονικό υλικό. Τηρείτε τους εκάστοτε εθνικούς κανονισμούς. Για περαιτέρω πληροφορίες απευθυνθείτε στην υπηρεσία μας εξυπηρέτησης:

[service@seca.com](mailto:service@seca.com)

### 12.2 Μπαταρίες

Μην απορρίπτετε άχρηστες μπαταρίες και συσσωρευτές στα οικιακά απορρίμματα, ανεξάρτητα του γεγονότος αν περιέχουν τοξικές ουσίες ή όχι. Ως καταναλωτές είστε υποχρεωμένοι εκ του νόμου να αποσύρετε μπαταρίες και συσσωρευτές μέσω των υπηρεσιών συλλογής της κοινότητας ή του εμπορίου. Αποσύρετε μπαταρίες και συσσωρευτές μόνο σε πλήρη αποφορτισμένη κατάσταση.

## 13. ΕΓΓΥΗΣΗ

Για ελαττώματα οφειλόμενα σε σφάλματα υλικού ή κατασκευής, ισχύει διετής προθεσμία εγγύησης από την ημερομηνία παράδοσης. Όλα τα κινούμενα εξαρτήματα, όπως π.χ. μπαταρίες, καλώδια, τροφοδοτικά, συσσωρευτές κλπ., αποκλείονται από την εγγύηση αυτή. Ελαττώματα, τα οποία καλύπτονται από την εγγύηση, επιδιορθώνονται δωρεάν για τον πελάτη με προσκόμιση της απόδειξης αγοράς. Περαιτέρω αξιώσεις δεν μπορούν να ληφθούν υπόψη. Τα έξοδα μεταφοράς από και προς τον πελάτη επιβαρύνουν τον πελάτη, εάν η συσκευή βρίσκεται σε άλλο μέρος από την έδρα του πελάτη. Σε περίπτωση ζημιών που οφείλονται στη μεταφορά, μπορεί να εγερθεί εγγυητική αξίωση μόνο εφόσον χρησιμοποιήθηκαν για τις μεταφορές η πλήρης γνήσια συσκευασία και το προϊόν ασφαλίσθηκε και στρώθηκε στη συσκευασία όπως κατά τη γνήσια συσκευασία του. Για το λόγο αυτό διαφυλάξτε σε ασφαλές μέρος όλα τα μέρη της συσκευασίας.

Δεν υφίσταται εγγυητική αξίωση, εάν η συσκευή ανοιχτεί από άτομα, τα οποία δεν έχουν τη ρητή εξουσιοδότηση για το σκοπό αυτό από την εταιρία seca.

Παρακαλούμε τους πελάτες μας στο εξωτερικό, σε περίπτωση εγγυητικής αξίωσης, να απευθύνονται άμεσα στην αντιπροσωπεία αγοράς της εκάστοτε χώρας.





# FOR USA AND CANADA

seca  
seca 264



FCC ID: X6T172A01

IC: 8898A-172A01

This device complies with Part 15 of the FCC Rules and with RSS-210 of Industry Canada. Operation is subject to the following two conditions. (1) this device may not cause harmful interference, and (2) this device must accept any interference received, including interference that may cause undesired operation.

## **NOTE:**

This device complies with Part 15 of the FCC Rules and with RSS-210 of Industry Canada. Operation is subject to the following two conditions:

- This device may not cause harmful interference.
- This device must accept any interference received, including interference that may cause undesired operation.

## **NOTE:**

Changes or modifications made to this equipment not expressly approved by seca may void the FCC authorization to operate this equipment.

## **NOTE:**

Radiofrequency radiation exposure Information: This equipment complies with FCC radiation exposure limits set forth for an uncontrolled environment. This equipment should be installed and operated with minimum distance of 1 m between the radiator and your body. This transmitter must not be co-located or operating in conjunction with any other antenna or transmitter.



Konformitätserklärung  
declaration of conformity  
Certificat de conformité  
Dichiarazione di conformità  
Declaración de conformidad  
Overensstemmelsesattest  
Försäkran om överensstämmelse  
Konformitetserklæring  
vaatimuksenmukaisuusvakuutus  
Verklaring van overeenkomst  
Declaração de conformidade  
Δήλωση Συμβατότητας  
Prohlášení o shodě  
Vastavusdeklaratsioon  
Megfelelőségi nyilatkozat  
Atitikties patvirtinimas  
Atbilstības apliecinājums  
Deklaracija zgodności  
Izjava o skladnosti  
Vyhlásenie o zhode  
Onay belgesi

Der Längenmessstab  
The length measuring rod  
La toise de mesure  
L'asta di misurazione della statura  
El metro de longitudes  
Længdemålestav  
Längdmätstången  
Målestaven for høyde  
Mittasauva  
De meetlat  
A escala de medição da altura  
Ο Μετρητής ύψους  
Měřidlo výšky  
Pikkusmõõtevarras  
A hosszmérórúd  
Ilgio matuoklis  
Mērstienis  
Wzrostomierz  
Merilna letev za merjenje višine  
Tyc na meranie výšky  
Uzunluk ölçme çubuğu

**seca 264**

**(D)** Das Gerät erfüllt die geltenden Anforderungen folgender Richtlinien: 93/42/EEG und 2007/47/EG über Medizinprodukte.

**(GB)** The device fulfils the relevant requirements of the following directives: 93/42/EEC and 2007/47/EC governing medical devices.

**(F)** L'appareil satisfait aux exigences contenues dans les normes et directives suivantes : 93/42/CEE et 2007/47/CE relatives aux dispositifs médicaux.

**(I)** L'apparecchio soddisfa i requisiti delle seguenti direttive: 93/42/CEE e 2007/47/CE in materia di prodotti medicali.

**(E)** El aparato cumple las exigencias vigentes de las siguientes directivas: 93/42/CEE y 2007/47/CE sobre productos sanitarios.

**(DK)** Apparatet opfylder de gældende krav fra følgende direktiver: 93/42/EØF og 2007/47/EF om medicinprodukter.

**(S)** Apparatet uppfyller gällande krav enligt följande direktiv: 93/42/EEG och 2007/47/EG om medicintekniska produkter.

**(N)** Apparatet oppfyller gjeldende krav i følgende direktiver: 93/42/EØF og 2007/47/EF om medisinske produkter.

**(FIN)** Laite täyttää seuraavien direktiivien voimassa olevat vaatimukset: 93/42/ETY ja 2007/47/EY, lääkinnälliset laitteet.

**(NL)** Het apparaat voldoet aan de geldende eisen van de volgende richtlijnen: 93/42/EEG en 2007/47/EG betreffende medische hulpmiddelen.

**(P)** O aparelho está em conformidade com os requisitos válidos das seguintes Directivas: 93/42/CEE e 2007/47/CE relativa a dispositivos médicos.

**(GR)** Η συσκευή εκπληρώνει τις ισχύουσες απαιτήσεις των ακόλουθων οδηγιών: 93/42/EOK και 2007/47/EK περί ιατροτεχνολογικών προϊόντων.

- CZ** Přístroj splňuje platné požadavky těchto směrnic:  
93/42/EHS a 2007/47/ES o zdravotnických prostředcích.
- EST** Seade vastab järgmiste direktiividega kehtestatud nõuetele:  
93/42/EMÜ ja 2007/47/EÜ meditsiinitoode-  
te kohta.
- HU** A készülék teljesíti a következő irányelvek érvényben lévő követelményeit:  
93/42/EGK és 2007/47/EK irányelv az orvostechnikai termékekről.
- LT** Įrengimas išpildo galiojančius tokių direktyvų reikalavimus:  
93/42/EEB ir medicinos prietaisų 2007/47/EB.
- LV** Ierīce atbilst šādu direktīvu spēkā esošajām prasībām:  
93/42/EEK un 2007/47/EK par medicīnas ierīcēm.
- PL** Urządzenie spełnia obowiązujące wymagania następujących dyrektyw:  
93/42/EWG i 2007/47/WE o wyrobach medycznych.
- SLO** Naprava izpolnjuje veljavne zahteve naslednjih direktiv:  
93/42/EGS in 2007/47/ES o medicinskih pripomočkih.
- SK** Prístroj spĺňa platné požiadavky nasledovných smerníc:  
93/42/EHS a smernica 2007/47/ES o medicínskych výrobkoch.
- TR** Cihaz aşağıdaki yönergelerin geçerli talimatlarını yerini getirir:  
tıbbi ürünler hakkında 93/42/AET ve 2007/47/AT yönetmeliği.



Frederik Vogel  
Geschäftsführer Technik  
seca gmbh & co. kg.  
Hammer Steindamm 9-25  
22089 Hamburg  
Telefon: +49 40.200 000-0  
Telefax: +49 40.200 000-50  
: [www.seca.com](http://www.seca.com)