

seca 657

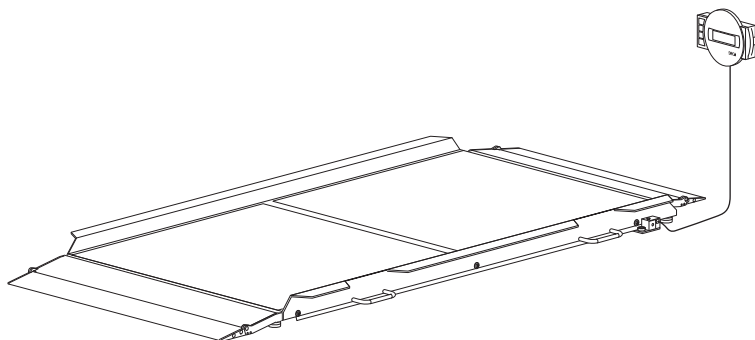

DK	Betjeningsvejledning og garantibevis	3
S	Bruksanvisning och garanti	51
N	Bruksanvisning og garantierklæring	99
FIN	Käyttöohje ja takuu	145
NL	Bedieningshandleiding en garantieverklaring	191
GR	Οδηγίες χειρισμού και εγγύηση	241

INDHOLDSFORTEGNELSE

1. Det lover vi højt og helligt	5	5. Inden apparatet tages i brug...	18
2. Beskrivelse af apparatet	6	5.1 Inkluderet i leverancen	18
2.1 Hjertelig tillykke!	6	5.2 Klargøring af displayenhed (bordopstilling)	19
2.2 Anvendelsesformål	6	Montering af vinkeladapter	19
2.3 Funktionsbeskrivelse	6	Tilslutning af tilslutningskabel til platform	19
2.4 Bruger kvalifikation	7	5.3 Klargøring af displayenhed (vægmontering)	20
Montering	7	Montering af vinkeladapter	20
Betjening	7	Tilslutning af tilslutningskabel til platform	21
3. Sikkerhedsinformationer	7	Montering af vægbeslag	21
3.1 Sikkerhedshenvisninger i denne betjeningsvejledning	7	Placering af displayenhed på vægbeslag	22
3.2 Grundlæggende sikkerhedshenvisninger	8	5.4 Etablering af spændingsforsyning	22
Håndtering af apparatet	8	5.5 Opstilling af vægten	23
Undgåelse af elektrisk stød	9	Justering af vægten	23
Undgåelse af infektioner	9	6. Betjening	24
Undgåelse af kvæstelser	10	6.1 Vejning	24
Undgåelse af skader på apparatet	10	Tænd for vægten	24
Håndtering af måleresultater	11	Vejning af patienten	24
Håndtering af emballagemateriale	12	Udtarering af ekstra vægt (TARE)	25
4. Oversigt	13	Konstant visning af måleresultatet (HOLD)	26
4.1 Betjeningselementer	13	Beregning og bedømmelse af Body Mass Index (BMI)	26
4.2 Symboler på displayet	14	Overførsel af måleresultater til trådløs modtager	28
4.3 Mærkninger på apparatet og på typeskiltet	15	Automatisk beregning og udskrivning af BMI	28
4.4 Mærkninger på emballagen	16	Automatisk omskiftning af vejeområde	28
4.5 Menustruktur	17	Sluk for vægten	29

6.2 Yderligere funktioner (menu)	29	8. Hygiejnisk klargøring	41
Navigation i menuen	30	8.1 Rengøring	41
Automatisk sletning af gemte værdier (AClr)	30	8.2 Desinficering	41
Permanent lagring af ekstra vægt (Pt)	31	8.3 Sterilisering	42
Aktivering af Autohold-funktionen (Ahold)	32	9. Funktionskontrol	42
Aktivering af signaltoner (BEEP)	32	10. Hvad skal man gøre, hvis ...?	43
Indstilling af dæmpning (Fil)	33	11. Vedligeholdelse/ efterkalibrering	45
Gendannelse af fabrikkens indstillinger (RESET)	33	11.1 Oplysninger om vedligeholdelse og efterkalibrering	45
7. Trådløst netværk seca 360° wireless	35	11.2 Kontrol af kalibreringstællerens indhold	46
7.1 Introduktion	35	12. Tekniske data	47
seca trådløse netværksgrupper	35	12.1 Generelle tekniske data	47
Kanaler	36	12.2 Vejetekniske data	48
Apparatgenkendelse	36	13. Valgfrit tilbehør	48
7.2 Brug af vægten i en trådløs netværksgruppe (menu)	37	14. Reservedele	49
Aktivering af det trådløse netværksmodul (SYS)	37	15. Bortskaffelse	49
Oprettelse af en trådløs netværksgruppe (Lrn)	37	15.1 Apparat	49
Aktivering af den automatiske overførsel (ASend)	39	16. Garanti	49
Valg af printerindstilling (APrt)	39		
Indstilling af klokkeslættet (Time)	40		

1. DET LOVER VI HØJT OG HELLIGT



Med seca produkter køber man ikke kun en teknik, som er modnet gennem et helt århundrede, men også en kvalitet, som er attesteret af myndigheder, loven og institutter. seca produkter opfylder de europæiske direktiver og standarder samt de nationale love. Med seca køber man et stykke fremtid.

M

Vægte, som bærer dette mærke, opfylder det europæiske direktiv for vægte 2009/23/EF. seca vægte med dette mærke opfylder de høje kvalitative og tekniske krav, som stilles til kalibrerbare vægte.



Vægte, som bærer dette mærke, opfylder de strenge krav af kalibreringsklasse III og kan bruges til kalibreringspligtige målinger inden for lægevidenskaben.



Produkter, der bærer dette mærke, opfylder de regulatoriske krav fra Det Europæiske Fællesskab, der kan anvendes på dem, især følgende:

- Direktiv 2009/23/EF om ikke-automatiske vægte
- Direktiv 93/42/EØF om medicinske produkter
- DIN EN 45501 om metrologiske aspekter af ikke-automatiske vægte

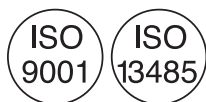

secas professionalitet anerkendes også fra officiel side. TÜV Süd Product Service, det bemyndigede organ for medicinske produkter, bekræfter med et certifikat, at seca som producent af medicinske produkter konsekvent overholder lovens strenge krav. secas kvalitets-sikringssystem omfatter områderne design, udvikling, produktion, salg af og service på medicinske vægte og højdemålesystemer samt software og målesystemer til vurdering af sundheds- og ernæringstilstand.



seca skåner miljøet. Besparelsen af naturlige ressourcer er vigtig for os. Derfor bestræber vi os på at spare på emballeringsmateriale, hvor det giver mening. Og det, som bliver tilovers, kan nemt bortskaffes over genbrugsstationerne på stedet.

2. BESKRIVELSE AF APPARATET

2.1 Hjertelig tillykke!

Med den elektroniske multifunktionsvægt **seca 657** har du købt et særdeles præcist og samtidig solidt apparat.

I mere end 170 år har seca stillet sin erfaring til rådighed for sundheden og sætter som markedets førende virksomhed i mange lande verden over altid nye målestokke i forbindelse med vejning og måling.

2.2 Anvendelsesformål

Den elektroniske multifunktionsvægt **seca 657** finder overvejende anvendelse på sygehuse, i lægepraksisser og stationære plejehospitaler i overensstemmelse med de nationale forskrifter.

Vægten tjener til konventionel vægtbestemmelse samt bestemmelse af den generelle ernæringstilstand og understøtter den behandlende læge ved diagnosticering eller terapivalg.

For at stille en præcis diagnose skal lægen dog, foruden registreringen af vægtværdien, foranledige yderligere målrettede undersøgelser, hvis resultater der skal tages hensyn til.

2.3 Funktionsbeskrivelse

Udover den konventionelle vægtbestemmelse tilbyder **seca 657** en funktion til bestemmelse af Body Mass Index. Til dette formål indtastes kropshøjden ved hjælp af tastaturet, og det Body Mass Index, som hører til vægtværdien, beregnes automatisk. Højdemålere fra **seca 360° wireless** systemet kan overføre kropshøjden trådløst til **seca 657**.

Via det trådløse netværk **seca 360° wireless** kan måleresultaterne overføres trådløst til en trådløs seca printer eller til en PC, som er udstyret med **seca analytics** PC-softwaren og den trådløse seca USB-adapter.

seca 657 kan bevæges på de monterede hjul.

Vægten må udelukkende bruges til det formål, der er nævnt i afsnittet "Anvendelsesformål" på side 6.

2.4 Bruger kvalifikation

- Montering** Apparater, der leveres delvis monteret, må udelukkende monteres af personer med tilstrækkelig kvalifikation, f.eks. fagforhandlere, hospitalsteknikere eller seca service.
- Betjening** Apparatet må udelukkende betjenes af medicinsk fagpersonale.

3. SIKKERHEDSINFORMATIONER

3.1 Sikkerhedshenvisninger i denne betjeningsvejledning

**FARE!**

Kendetegner en usædvanlig stor faresituation. Hvis denne henvisning ikke overholdes, vil der opstå alvorlige irreversible eller dødelige kvæstelser.

**ADVARSEL!**

Kendetegner en usædvanlig stor faresituation. Hvis denne henvisning ikke overholdes, kan der opstå alvorlige irreversible eller dødelige kvæstelser.

**FORSIGTIG!**

Kendetegner en farlig situation. Hvis denne henvisning ikke overholdes, kan der opstå lette til moderate kvæstelser.

BEMÆRK!

Kendetegner en mulig fejlbetjening af apparatet. Hvis denne henvisning ikke overholdes, kan der opstå skader på apparatet eller forkerte måleresultater.

HENVISNING:

Indeholder yderligere oplysninger om anvendelsen af dette apparat.

3.2 Grundlæggende sikkerhedshenvisninger

Håndtering af apparatet

- Overhold henvisningerne i denne brugsanvisning.
- Opbevar brugsanvisningen omhyggeligt. Brugsanvisningen hører til apparatet og skal altid være til rådighed.



FARE!

Eksplodingsfare

Apparatet må ikke bruges i omgivelser, der indeholder følgende gasser:

- Ilt
- Brændbare anæstesimidler
- Andre brandfarlige stoffer/luftblandinger



FORSIGTIG!

Fare for patienter, skade på apparatet

- Ekstra apparater, der tilsluttes til medicinske elektriske apparater, skal påviseligt overholde de tilsvarende IEC- eller ISO-standarder (f.eks. IEC 60950 for databehandlende apparater). Desuden skal alle konfigurationer overholde standardkravene til medicinske systemer (se IEC 60601-1-1 hhv. afsnit 16 af 3. udgave af IEC 60601-1). Den, der tilslutter ekstra apparater til medicinske elektriske apparater, er systemkonfigurator og dermed ansvarlig for, at systemet stemmer overens med standardkravene til systemer. Vi gør opmærksom på, at lokal lovgivning har prioritet i forhold til de ovennævnte standardkrav. Ved forespørgsler bedes man kontakte den lokale fagforhandler eller tekniske service.
- Vedligeholdelse og efterkalibrering skal udføres regelmæssigt som beskrevet i det tilsvarende afsnit i apparatets brugsanvisning.
- Tekniske ændringer på apparatet er ikke tilladt. Apparatet indeholder ingen dele, der skal vedligeholdes af brugeren. Vedligeholdelse og reparation bør udelukkende udføres af en autoriseret seca servicepartner. Din lokale servicepartner kan findes på www.seca.com, eller send en e-mail til service@seca.com.
- Brug udelukkende originalt tilbehør og reservedele fra seca. Ellers giver seca ingen garanti.



FORSIGTIG!

Fare for patienter, fejlfunktion

- Hold en mindsteafstand på ca. 1 meter til elektriske medicinske apparater, f.eks. højfrekvens-kirurgiapparater, for at undgå fejlmålinger eller forstyrrelser ved radiooverførslen.
- Hold en mindsteafstand på ca. 1 meter til HF-enheder, f.eks. mobiltelefoner, for at undgå fejlmålinger eller forstyrrelser ved radiooverførslen.
- Den faktiske sendeeffekt af HF-apparater kan kræve mindsteafstande på mere en 1 meter. Enkeltheder findes under www.seca.com.

Undgåelse af elektrisk stød



ADVARSEL!

Elektriske stød

- Apparater, der kan drives med en spændingsforsyning, skal opstilles sådan, at netstikdåsen er let at nå og apparatet hurtigt kan kobles fra strømnettet.
- Sørg for, at den lokale netforsyning stemmer overens med oplysningerne på spændingsforsyningen.
- Rør aldrig ved spændingsforsyningen med våde hænder.
- Brug ikke forlænger kabler og multistikdåser.
- Hold øje med, at strømkablet ikke klemmes eller beskadiges af skarpe kanter.
- Apparatet må ikke anvendes i en højde på mere end 3000 m over NN.

Undgåelse af infektioner



ADVARSEL!

Infektionsfare

- Apparatet skal klargøres hygiejnisk med regelmæssige mellemrum, som beskrevet i det tilsvarende afsnit i dette dokument.
- Kontrollér, at patienten ikke har nogen smitsom sygdom.
- Kontrollér, at patienten ikke har åbne sår eller infektiøse hudforandringer, der kan komme i kontakt med apparatet.

Undgåelse af kvæstelser



ADVARSEL!

Fare for styrt

- Sørg for, at apparatet står fast og plant.
- Tilslutningskabler skal føres sådan, at brugeren og patienten ikke kan snuble over dem.
- Apparatet er ikke beregnet som hjælp til at rejse sig. Støt personer med begrænset motorik, f.eks. hvis de skal rejse sig fra en rullestol.
- Sørg for, at patienten ikke betræder vejeplatformen direkte på kanterne.
- Sørg for, at patienten betræder vejeplatformen langsomt og sikkert.



ADVARSEL!

Fare for at skride

- Sørg for, at vejeplatformen er tør, inden patienten betræder den.
- Sørg for, at patienten har tørre fødder, inden vejeplatformen betrædes.
- Sørg for, at patienten betræder vejeplatformen langsomt og sikkert.

Undgåelse af skader på apparatet

BEMÆRK!

Skade på apparatet

- Vær opmærksom på, at væsker aldrig kommer ind i apparatets indre. De kan ødelægge elektronikken.
- Sluk for apparatet, inden spændingsforsyningen trækkes ud af stikdåsen.
- Hvis apparatet ikke bruges i længere tid, skal spændingsforsyningen trækkes ud af stikdåsen. Kun på denne måde gøres apparatet strømløst.
- Lad ikke apparatet falde ned.
- Udsæt ikke apparatet for stød eller vibrationer.
- Udfør en funktionskontrol med regelmæssige mellemrum, som beskrevet i det tilsvarende afsnit i dette dokument. Apparatet må ikke drives, hvis det ikke fungerer forskriftsmæssigt eller er beskadiget.

- Udsæt ikke apparatet for direkte sollys og vær opmærksom på, at der ikke er varmekilder i umiddelbar nærhed. For høje temperaturer kan beskadige elektronikken.
- Undgå hurtige temperatursvingninger. Hvis der optræder en temperaturforskel på mere end 20 °C i forbindelse med transport af apparatet, skal apparatet hvile i mindst 2 timer, inden det tændes. Ellers dannes der kondensvand, der kan beskadige elektronikken.
- Skarpe rengøringsmidler kan beskadige overfladen. Brug udelukkende en blød klud, evt. fugtet med mild sæbelud.
- Anvend udelukkende desinfektionsmidler, der egner sig til følsomme overflader. Egnede desinfektionsmidler fås hos specialforhandleren.

Håndtering af måleresultater



ADVARSEL!

Fare for patienter

Dette apparat er **ikke** et diagnoseapparat. Apparatet hjælper den behandlende læge med at stille en diagnose.

- For at stille en præcis diagnose og for at indlede terapier skal lægen foruden anvendelsen af dette apparat foranledige målrettede undersøgelser, hvis resultater der skal tages hensyn til.
- Ansvar for diagnosen og de terapier, der afledes deraf, bæres af den behandlende læge.



BEMÆRK!

Datatab

- Inden måleresultater, der er registreret med dette apparat, lagres og anvendes til andre formål (f.eks. i PC-softwaren **seca analytics** eller et hospitalsinformationssystem), bør man kontrollere, at måleværdierne er rimelige.
- Hvis måleværdier er blevet overført til PC-softwaren **seca analytics** eller et hospitalsinformationssystem, bør man kontrollere, at måleværdierne er rimelige og knyttet sammen med den korrekte patient, inden de anvendes til andre formål.

Håndtering af emballagemateriale



ADVARSEL! **Kvælningsfare**

Emballagemateriale af plastfolie (poser) udgør en kvælningsfare.

- Emballagemateriale skal opbevares udenfor børns rækkevidde.
- Hvis originalemballagematerialet ikke længere findes, bør man udelukkende bruge plastposer med sikkerheds-huller for at nedsætte kvælningsfaren.



HENVISNING:

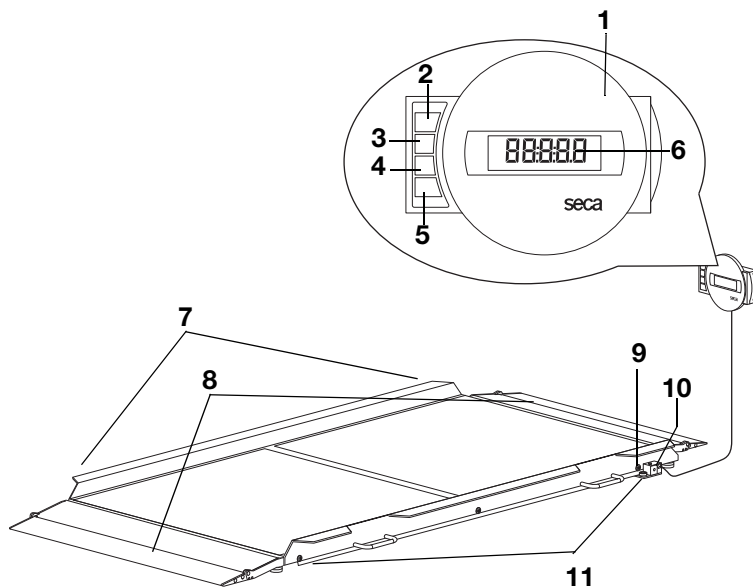

Opbevar originalemballagematerialet til senere brug (f.eks. returnering til vedligeholdelse).

4. OVERSIGT

4.1 Betjenings-elementer







Nr.	Betjenings-element	Funktion
1	Displayenhed	<ul style="list-style-type: none"> • Centralt betjenings- og visningselement • Kan opstilles på et arbejdsbord eller monteres på væggen
2		Tænd og sluk for vægten
3		Piletast <ul style="list-style-type: none"> • Under vejningen: <ul style="list-style-type: none"> - Kort tryk: Hold-funktionen aktiveres - Langt tryk: Tara-funktionen aktiveres • I menuen: <ul style="list-style-type: none"> - Vælg undermenu, vælg menupunkt - Forøg værdien











Nr.	Betjenings-element	Funktion
4		Piletast <ul style="list-style-type: none"> • Under vejningen: <ul style="list-style-type: none"> - Kort tryk: BMI-funktionen aktiveres - Langt tryk: Menuen kaldes frem • I menuen: <ul style="list-style-type: none"> - Vælg undermenu, vælg menupunkt - Reducer værdien
5		Enter-tast <ul style="list-style-type: none"> • Under vejningen (hvis der er oprettet et trådløst netværk): <ul style="list-style-type: none"> - Kort tryk: Måleresultatet sendes til apparater, som er klar til at modtage (PC med trådløs USB-adapter) - Langt tryk: Måleresultatet udskrives (trådløs printer) • I menuen: <ul style="list-style-type: none"> - Bekræfter det valgte menupunkt - Gemmer den indstillede værdi
6	Display	Visningselement for måleresultater og til konfiguration af apparatet
7	Transporthjul	Vægten kan flyttes på disse hjul
8	Opkørselsramper	<ul style="list-style-type: none"> • Kan klappes op • Gør det lettere at køre en kørestol op på vægten
9	Libelle	Viser, om apparatet står vandret
10	Tilslutning af strømforsyning	Til tilslutning af den medfølgende strømforsyning
11	Fodskruer	4 stk., tjener til præcis justering af vægten

4.2 Symboler på displayet



	Symbol	Betydning
A		Drift med strømforsyning
B		Funktion, der ikke kan kalibreres, aktiv
C		Hukommelsesplads, der bruges i øjeblikket
D		Vejgeområde, der bruges i øjeblikket se "Tekniske data" på side 47

4.3 Mærkninger på apparatet og på typeskiltet

Tekst/symbol	Betydning
Modell	Modelnummer
Ser. No.	Serienummer
	Vær opmærksom på brugsanvisningen
	Elektromedicinsk apparat, type B
	Beskyttelsesisoleret apparat, beskyttelsesklasse II
M	Konformitetsmærke iht. direktiv 2009/23/EF om ikke-automatiske vægte
e	Værdi i masseenheder, der bruges til klassificering og kalibrering af en vægt
d	Værdi, der angiver forskellen mellem to visningsværdier, der følger efter hinanden
	Aktivt vejeområde
	Vægt af kalibreringsklasse III iht. Direktiv 2009/23/EF
	<p>Apparatet stemmer overens med EF's direktiver.</p> <ul style="list-style-type: none"> • xx: År, hvor EF-kalibreringen blev gennemført og CE-mærkningen blev placeret • 0109: Bemyndiget organ metrologi: Hessische Eichdirektion • 0123: Bemyndiget organ medicinske produkter: TÜV Süd Product Service
FC	Symbol af den amerikanske myndighed Federal Communications Commission FCC
FCC ID	Godkendelsesnummer for apparatet hos den amerikanske myndighed Federal Communications Commission FCC
IC	Apparatets godkendelsesnummer hos myndigheden Industry Canada
	<p>Typeskilt på nettilslutningsstikket</p> <ul style="list-style-type: none"> • x-y V: påkrævet forsyningsspænding • max xxx mA: maksimalt strømforbrug •  : vær opmærksom på apparatstikkets polaritet •  : apparatet skal drives med jævnstrøm
	Apparatet må ikke bortskaffes sammen med husholdningsaffaldet

4.4 Mærkninger på emballagen

	Skal beskyttes mod fugt
	Pilene peger på produktets top Skal transporteres og oplagres opretstående
	Skrøbeligt Må ikke kastes eller falde ned
	Tilladt min. und maks. temperatur til transport og oplagring
	Tilladt min. und maks. luftfugtighed til transport og oplagring
	Emballagemateriale kan bortskaffes ved hjælp af genbrugsprogrammer.

4.5 Menustruktur

I apparatets menu er yderligere funktioner til rådighed. På denne måde kan man konfigurere apparatet optimalt alt efter anvendelsesbetingelserne (enkeltheder fra side 29).

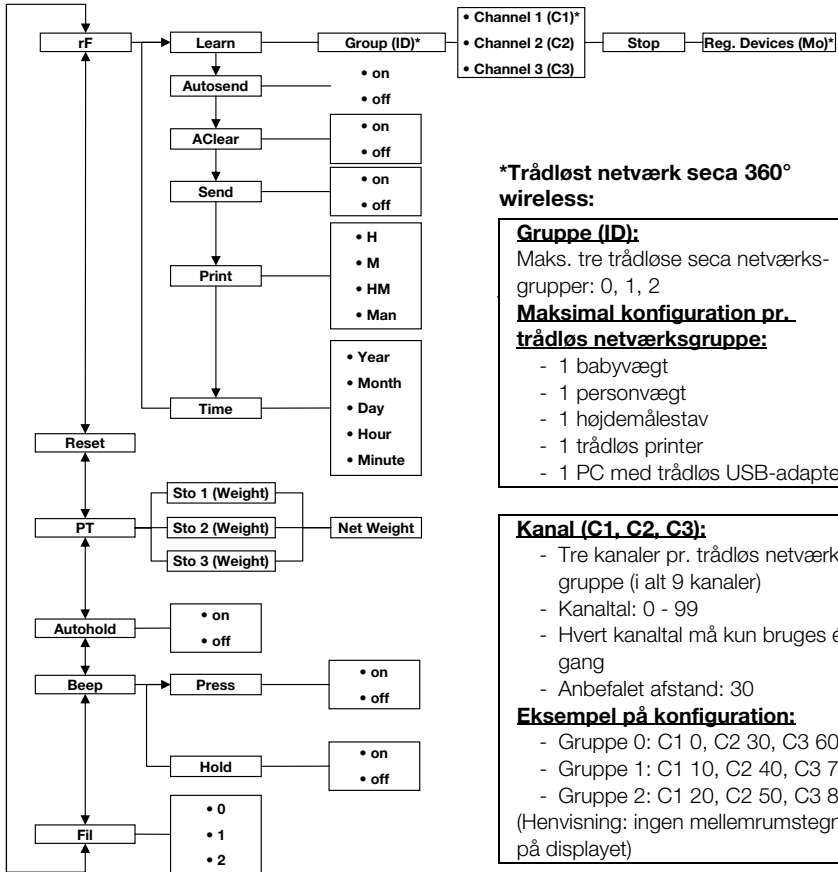

***Trådløst netværk seca 360° wireless:**

Gruppe (ID):

Maks. tre trådløse seca netværksgrupper: 0, 1, 2

Maksimal konfiguration pr. trådløs netværksgruppe:

- 1 babyvægt
- 1 personvægt
- 1 højdemålestav
- 1 trådløs printer
- 1 PC med trådløs USB-adapter

Kanal (C1, C2, C3):

- Tre kanaler pr. trådløs netværksgruppe (i alt 9 kanaler)
- Kanaltal: 0 - 99
- Hvert kanaltal må kun bruges én gang
- Anbefalet afstand: 30

Eksempel på konfiguration:

- Gruppe 0: C1 0, C2 30, C3 60
 - Gruppe 1: C1 10, C2 40, C3 70
 - Gruppe 2: C1 20, C2 50, C3 80
- (Henvielse: ingen mellemrumstegn på displayet)

Genkendte apparater (Mo):

- 1: Personvægt
- 2: Højdemålestav
- 3: Trådløs printer
- 4: PC med trådløs USB-adapter
- 7: Babyvægt

Kald af menu:



Navigation:

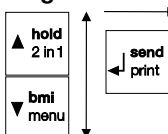

5. INDEN APPARATET TAGES I BRUG...

5.1 Inkluderet i leverancen

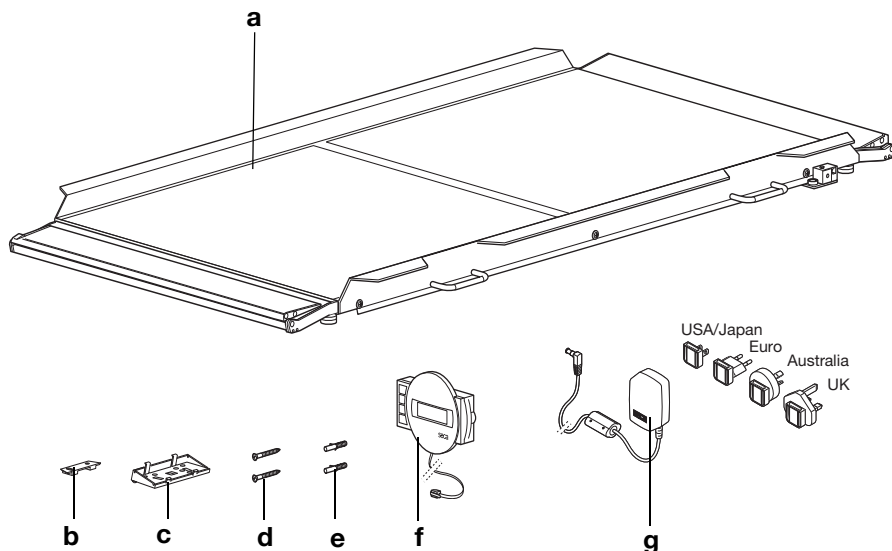

Nr.	Komponent	Stk.
a	Vejepplatform	1
b	Vægbeslag	1
c	Vinkeladapter	1
d	Skruer, 3 x 35 mm	2
e	Rawiplug Ø 5 mm	2
f	Displayenhed med tilslutningskabel	1
g	Strømforsyning med adaptere (modelafhængigt: Strømforsyning med euro-stik)	1
	Betjeningsvejledning, ikke vist	1

5.2 Klargøring af displayenhed (bordopstilling)

BEMÆRK!

Skader på apparatet

Efter monteringen kan vinkeladapteren ikke løsnes igen.

- Kontroller **inden** monteringen, at displayenheden skal opstilles på et bord.

Montering af vinkeladapter

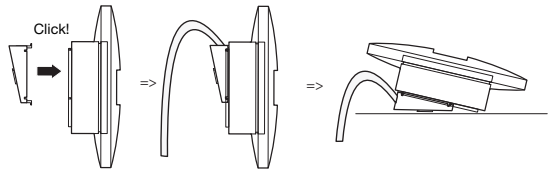

1. Placer vinkeladapteren på displayenheden i den viste position.
2. Kontroller, at tilslutningskablet befinder sig i rillen på vinkeladapteren.
3. Tryk vinkeladapteren fast på displayenheden, indtil der lyder et klik ved alle fire tapper.

Tilslutning af tilslutningskabel til platform

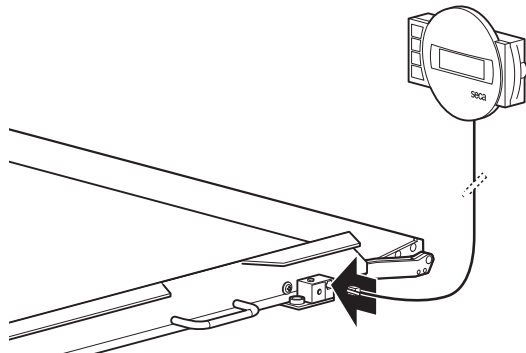

HENVISNING:

Når du vælger opstillingssted, skal du være opmærksom på tilslutningskablets længde, så displayenheden kan placeres på et arbejdsbord.

1. Placer vægten på en fast og jævn overflade.
2. Tilslut tilslutningskablet til vægtens elektronikdåse.

BEMÆRK!

Fejlmålinger pga. kraftafledning

Hvis kablet fra displayenheden berører vejeplatformen, kan patientens vægt ikke måles korrekt.

- Før kablet sådan, at det ikke kan berøre vejeplatformen.

3. Opstil displayenheden på et arbejdsbord.

5.3 Klargøring af displayenhed (vægmontering)

BEMÆRK!

Skader på apparatet

Efter monteringen kan vinkeladapteren ikke løsnes igen.

- Kontroller **inden** monteringen, at displayenheden skal monteres på en væg.

Montering af vinkeladapter

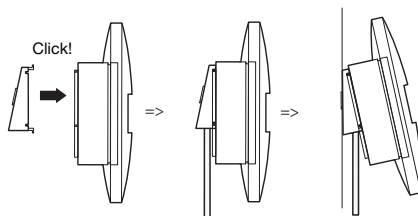

1. Placer vinkeladapteren på displayenheden i den viste position.
2. Kontroller, at tilslutningskablet befinder sig i rillen på vinkeladapteren.
3. Tryk vinkeladapteren fast på displayenheden, indtil der lyder et klik ved alle fire tapper.

Tilslutning af tilslutningskabel til platform

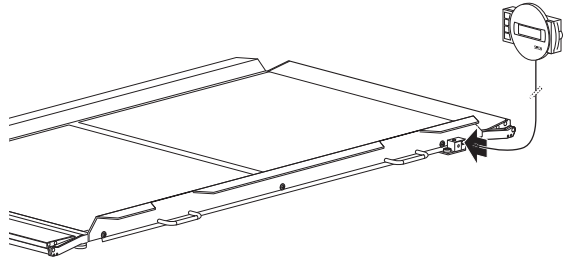

HENVISNING:

Når du vælger opstillingssted, skal du være opmærksom på tilslutningskablets længde, så displayenheden kan monteres i vægbeslaget.

1. Placer vægten på en fast og jævn overflade.
2. Tilslut tilslutningskablet til vægtens elektronikdåse.

BEMÆRK!

Fejlmålinger pga. kraftafledning

Hvis kablet fra displayenheden berører vejeplatformen, kan patientens vægt ikke måles korrekt.

- Før kablet sådan, at det ikke kan berøre vejeplatformen.

Montering af vægbeslag

Vælg en væg med tilstrækkelig bæreevne som monteringssted. Til montering på massiv mur medfølger standard-rawplugs i leverancen. Hvis væggen har en anden beskaffenhed, anbefaler vi at bruge tilsvarende special-rawplugs.

HENVISNING:

Vær opmærksom på tilslutningskablets længde, når du vælger montagehøjde.

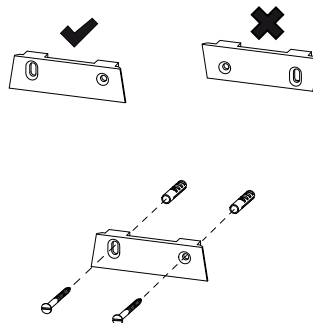

1. Tegn borehullerne op - vandret i forhold til hinanden - i den ønskede højde.
2. Bor hullerne med et Ø 5 mm bor.
3. Sæt rawpluggene ind i borehullerne.
4. Skru vægbeslaget fast på væggen i den viste position.

Placering af displayenhed på vægbeslag

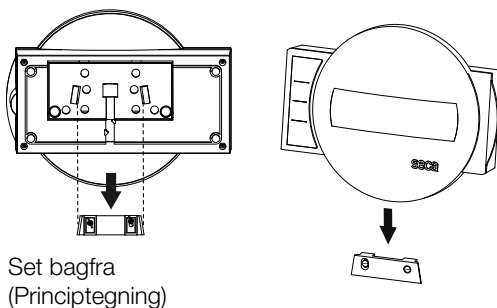

Set bagfra
(Princip-tegning)

- ◆ Sæt displayenheden fast på vægbeslaget, som vist på ovenstående tegning.

5.4 Etablering af spændingsforsyning

Vægten forsynes med strøm fra en strømforsyning. Afhængigt af model er der inkluderet en strømforsyning med stikadaptere eller en strømforsyning med fast euro-stik i leverancen.

Tilslutning af strømforsyning



ADVARSEL!

Personskader og skader på apparatet ved forkerte strømforsyninger

Almindelige strømforsyninger kan levere en højere spænding, end der er oplyst på dem. Vægten kan blive overophedet, antændes, smelte eller kortsluttes.

- Brug udelukkende originale seca-strømforsyninger med 9 volt eller reguleret 12 volt udgangsspænding.

1. Sæt om nødvendigt det netstik, der skal bruges til spændingsforsyning, ind i strømforsyningen.

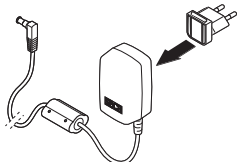

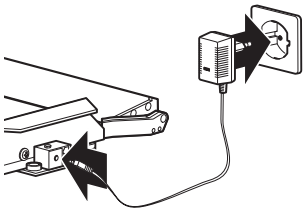

2. Sæt stikket fra strømforsyningen ind i vægtens tilslutningsstik.
3. Sæt strømforsyningen ind i en stikdåse.

5.5 Opstilling af vægten

Justering af vægten

BEMÆRK!

Fejlmålinger pga. kraftafledning

Hvis vægtens platform ligger på f.eks. et håndklæde, bliver vægten ikke målt korrekt.

- Opstil vægten, så den kun har kontakt med gulvet via fodskruerne.

1. Placer vægten på et fast, jævnt underlag.
2. Løsn fingerskruerne.
3. Juster apparatet ved at dreje på fodskruerne.

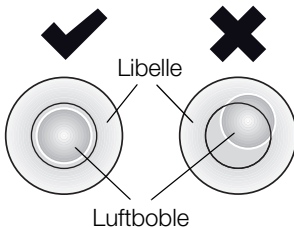
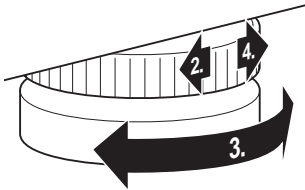

Libellens luftboble skal befinde sig nøjagtigt i midten af cirklen.

4. Spænd fingerskruerne fast i pilens retning. Fodskruerne er sikret mod at ændre indstilling.

6. BETJENING



FORSIGTIG! **Personskader**

Inden apparatet tages i brug, skal du hver gang udføre en funktionskontrol, som beskrevet i afsnit "Funktionskontrol" på side 42.

6.1 Vejning



FORSIGTIG! **Kvæstelse af patienten pga. styrt**

Personer med begrænset motorik kan falde, når de prøver at stige op på vægten.

- Støt personer med begrænset motorik, når de stiller sig op på vægten.
- Køør personer, der ikke kan stå ved egen hjælp, op på vejeplatformen med et egnet sygehustransportmiddel.
- Kontroller, at bremserne på sygehustransportmidlet er aktiverede under vejningen.

BEMÆRK!

Fejlmåling pga. forkert belastning

Hvis vægten kun belastes i den ene side eller i et hjørne, måles vægten ikke korrekt.

- Bed patienten om at stille sig midt på vægten.
- Placer sygehustransportmidlet midt på vægten.

Tænd for vægten



- ◆ Tryk på starttasten.
Alle displayelementer vises kort, derefter vises **SECA** på displayet.
Vægten er driftsklar, når **0.0** vises på displayet.

Vejning af patienten

Den fremgangsmåde, der beskrives i dette afsnit, egner sig til patienter, der kan stå selv og forholde sig roligt under hele vejningen.

1. Kontroller, at vægten er ubelastet.
2. Bed patienten om at træde op på vægten.
3. Bed patienten om at stå stille.



4. Aflæs måleresultatet.

HENVISNING:

Se afsnittet "Udtarering af ekstra vægt (TARE)" på side 25, hvis du skal veje patienter med begrænset motorik.

Se afsnittet "Permanent lagring af ekstra vægt (Pt)" på side 31, hvis du skal veje patienter, der ikke er mobile.

Udtarering af ekstra vægt (TARE)

Med funktionen TARE kan man undgå, at en ekstra vægt (f.eks. et håndklæde eller et underlag på vejeflader) påvirker vejeresultatet.

Denne funktion egner sig til patienter med begrænset motorik, som ikke kan stå oprejst under vejningen. Først kan du veje kørestolen og udtarere kørestolens egenvægt. Derefter kan du veje patienten, mens den sidder ned.

BEMÆRK!

Fejlmålinger pga. kraftafledning

Hvis en ekstravægt, f.eks. et stort håndklæde, berører den flade, vægten står på, måles vægten ikke korrekt.

- Kontroller, at den ekstra vægt kun ligger på vægtens vejeflade.



1. Tænd for vægten.
2. Placer den ekstra vægt på vægten.
3. Hold piletasten (**hold/tare**) nede, indtil meddelelsen "NET" vises på displayet.
4. Vent, indtil displayet ikke længere blinker og der i stedet vises **0.0**.
5. Vej patienten på en sådan måde, som dennes mobilitet tillader.
 - Bed patienten om at stille sig op på vægten og stå roligt.
 - Hjælp patienten med at træde op på vægten og tage plads i den klargjorte kørestol.



6. Aflæs måleresultatet.
Den ekstra vægt trækkes automatisk fra.
7. For at deaktivere funktionen TARE skal du trykke på piletasten (**hold/tare**), indtil meddelelsen "NET" ikke længere vises, eller slukke for vægten.

HENVISNING:

Den angivne maks. vægt reduceres med vægten af de genstande, som allerede er lagt på vægten.

Konstant visning af måleresultatet (HOLD)

Hvis man aktiverer HOLD-funktionen, vises vægtværdien stadig efter aflastning af vægten. På denne måde kan man tage sig af patienten, inden man noterer vægtværdien.

1. Kontroller, at vægten er ubelastet.
2. Tænd for vægten.
3. Vej patienten som beskrevet i afsnittet "Vejning af patienten".
4. Tryk kort på piletasten (**hold/tare**).

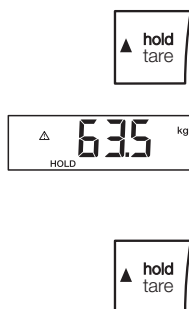

Displayet blinker, indtil en stabil vægt måles. Derefter vises vægtværdien konstant. \triangle - symbolet (ikke-kalibrerbar funktion) og meddelelsen "HOLD" vises.

5. Tryk kortvarigt på piletasten (**hold/tare**) for at deaktivere HOLD-funktionen. \triangle - symbolet og meddelelsen "HOLD" vises ikke længere.

HENVISNING:

Hvis autohold-funktionen er aktiveret, vises vægtværdien automatisk konstant, indtil vægten slukker eller bliver slukket, se "Aktivering af Autohold-funktionen (Ahold)" på side 32.

Beregning og bedømmelse af Body Mass Index (BMI)

Body Mass Index sætter kropshøjde og legemsvægt i forhold til hinanden og giver dermed mulighed for mere nøjagtige oplysninger end f.eks. idealvægten iht. Broca. Der angives et toleranceområde, som regnes for at være sundhedsmæssigt optimalt.

Apparatet råder over tre hukommelsespladser for kropshøjder. Kropshøjden for bestemte patienter kan indtastes og lagres. Som alternativ kan man lagre forskellige startværdier og på denne måde hurtigere indstille en patients faktiske kropshøjde.

1. Kontroller, at vægten er ubelastet.
2. Tænd for vægten.

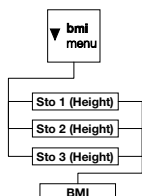

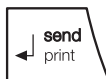

3. Tryk kort på piletasten (**bmi/menu**).
Meddelelsen "BMI" vises.
Den sidst brugte hukommelsesplads vises (her hukommelsesplads 2).
4. Du kan overtage den viste hukommelsesplads eller vælge en anden hukommelsesplads med piletasterne.
5. Bekræft indstillingen med Enter-tasten (**send/print**).
På displayet blinker pile.
Den kropshøjde, der sidst blev lagret på den valgte hukommelsesplads, vises.
6. Du kan overtage den viste kropshøjde eller indstille en anden højde med piletasterne.
7. Bekræft indstillingen med Enter-tasten (**send/print**).
Den indtastede kropshøjde lagres og er til rådighed igen for næste BMI-beregning.

HENVISNING:

Noter hukommelsespladsen, så du kan kalde kropshøjden frem igen ved en ny BMI-beregning.

8. Vej patienten som beskrevet i afsnittet "Vejning af patienten".
Patientens BMI beregnes og vises automatisk.
9. Aflæs BMI og sammenlign den med de nedenfor angivne kategorier.
10. Tryk kortvarigt på Enter-tasten (**send/print**) for at deaktivere BMI-funktionen.

BMI	Bedømmelse
Under 18,5	Patienten vejer for lidt. Der kan foreligge en tendens til anoreksi. En vægtforøgelse kan anbefales for at forbedre velbefindende og ydeevne. I tvivlstilfælde bør man konsultere en speciallæge.
Mellem 18,5 og 24,9	Patienten har normal vægt.
Mellem 25 og 30 (præ-adipositas)	Patienten har let til middel overvægt. Patienten bør tabe sig, hvis der allerede foreligger en sygdom (f.eks. diabetes, for højt blodtryk, gigt, fedtstofskifteforstyrrelser).

BMI	Bedømmelse
Over 30	Det er absolut nødvendigt, at patienten taber sig. Stofskifte, kredsløb og knogler belastes. Der anbefales en konsekvent diæt, meget motion og adfærdstræning. I tvivlstilfælde bør man konsultere en speciallæge.

Overførsel af måleresultater til trådløs modtager



Hvis vægten er integreret i et **seca 360° wireless** trådløst netværk, kan man ved at trykke på en tast sende måleresultaterne til apparater, der er klar til modtagelse (trådløs printer, PC med trådløs USB-adapter).

◆ Tryk på Enter-tasten (**send/print**).

- Kort tryk på tasten: Måleresultaterne sendes til alle modtagelsesklare apparater
- Langt tryk på tasten: Måleresultatet udskrives på den trådløse printer

Automatisk beregning og udskrivning af BMI

Hvis man bruger denne vægt sammen med en trådløs printer og en højdemålestav fra **seca 360° wireless**-systemet, kan man få BMI beregnet og udskrevet automatisk.

HENVISNING:

Forudsætning for denne funktion er, at apparaterne er tilmeldt sammen i en trådløs netværksgruppe (se "Trådløst netværk seca 360° wireless" på side 35).

1. Gennemfør højdemålingen.
2. Tryk kort på højdemålestavens Enter-tast (**send/print**). Måleværdien sendes til den trådløse printer, men udskrives ikke.
3. Gennemfør vejningen.
4. Tryk længe på vægtens Enter-tast (**send/print**). Måleværdien sendes til den trådløse printer. BMI beregnes. Højde, vægt og BMI udskrives.

Automatisk omskiftning af vejeområde

Vægten råder over to vejeområder. I vejeområde 1 (→|←) findes en finere inddeling af vægtvisningen, idet vægtens bæreevne er reduceret. I vejeområde 2 (→|←) kan man benytte vægtens maksimale bæreevne.

Når der tændes for vægten, er vejeområde 1 aktivt. Hvis en bestemt vægtværdi overskrides, skifter vægten automatisk til vejeområde 2.

Gør følgende for at skifte tilbage til vejeområde 1 igen:

- ◆ Aflast vægten fuldstændigt.
Vejgeområde 1 er aktivt igen.

Sluk for vægten



- ◆ Tryk på starttasten.

6.2 Yderligere funktioner (menu)

I vægtens menu er yderligere funktioner til rådighed. På denne måde kan man konfigurere vægten optimalt efter anvendelsesbetingelserne.

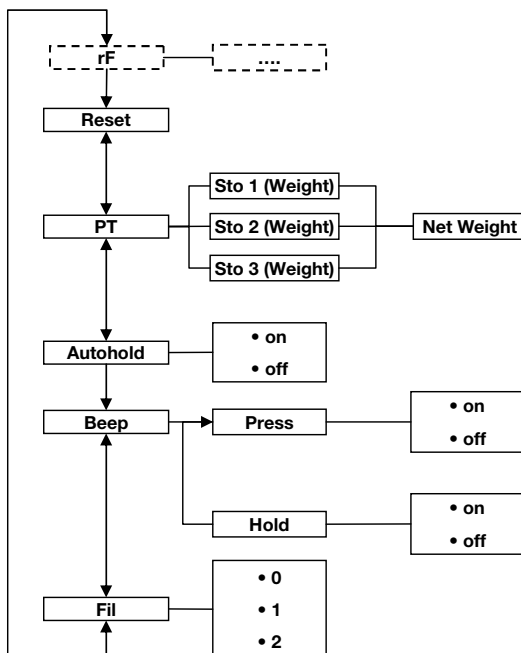

* Beskrivelsen af menupunktet "rF" findes i afsnittet "Brug af vægten i en trådløs netværksgruppe (menu)" på side 37.

Navigation i menuen



AHOLD



FIL



FIL 0



FIL 2



FIL 2

1. Tænd for vægten.
2. Hold piletasten (**bmi/menu**) nede, indtil menuen kaldes frem.
Det sidst valgte menupunkt vises på displayet (her: Autohold "Ahold").
3. Tryk gentagne gange på en af piletasterne, indtil det ønskede menupunkt vises på displayet (her: Dæmpning "Fil").
4. Bekræft valget med Enter-tasten (**send/print**).
Den aktuelle indstilling for menupunktet eller en undermenu vises (her: trin "0").
5. Hvis du vil ændre indstillingen eller kalde en anden undermenu frem, skal du trykke gentagne gange på en af piletasterne, indtil den ønskede indstilling (her: trin "2") vises.
6. Bekræft indstillingen med Enter-tasten (**send/print**).
Menuen forlades automatisk.
7. Kald menuen frem igen for at foretage yderligere indstillinger, og gå frem på den beskrevne måde.

HENVISNING:

Hvis der ikke trykkes på nogen tast i ca. 24 sekunder, forlades menuen automatisk.

Automatisk sletning af gemte værdier (AClr)

AClr

On

For at undgå, at måleresultater, som ikke længere er aktuelle, forbliver i apparatets hukommelse og fører til en forkert BMI-beregning, kan man indstille vægten sådan, at måleresultater automatisk slettes efter 5 minutter.

HENVISNING:

Ved nogle modeller er denne funktion aktiveret som standard. Efter ønske kan man deaktivere funktionen.

1. Vælg punktet "AClr" i menuen.
2. Bekræft valget.
3. Vælg den ønskede indstilling:
 - On
 - Off
4. Bekræft valget.
Menuen forlades automatisk.

Permanent lagring af ekstra vægt (Pt)

Denne funktion egner sig til patienter, der ikke er mobile og f.eks. skal vejes i en kørestol. Du kan gemme kørestolens egenvægt uafhængigt af selve vejningen. Under vejningen kan du kalde kørestolens egenvægt frem, hvorefter den automatisk trækkes fra måleresultatet.

Apparatet råder over tre hukommelsespladser for vægtværdier. Man kan lagre forskellige vægtværdier og kalde dem frem enkeltvis alt efter udgangssituation, således at de automatisk trækkes fra måleresultatet.

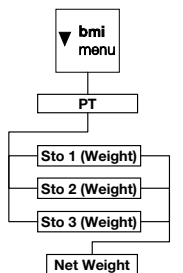

1. Vælg punktet "Pt" i menuen.
Meddelelsen "Pt" vises.
2. Bekræft valget.
Den sidst brugte hukommelsesplads vises.
3. Du kan overtage den viste hukommelsesplads eller vælge en anden hukommelsesplads med piletasterne.
4. Bekræft valget.
På displayet blinker pile.
Den ekstra vægt, der er lagret på den valgte hukommelsesplads, vises.
5. Du kan overtage den gemte værdi eller ændre den med piletasterne.

HENVISNING:

Hvis man indtaster værdien "0", slås funktionen fra. Meddelelsen "Pt" vises ikke længere på displayet.

6. Bekræft valget.
7. Kør patienten op på vægten.
Patientens vægt vises.
Den lagrede ekstra vægt er automatisk trukket fra.
8. Vælg punktet "Pt" i menuen igen for at deaktivere funktionen.
9. Bekræft valget.
Funktionen er deaktiveret.
Menuen forlades automatisk.

HENVISNING:

Hvis man slukker for vægten, slås funktionen fra. Meddelelsen "Pt" vises ikke længere på displayet, når vægten tændes igen.

Aktivering af Autohold-funktionen (Ahold)

Hvis man aktiverer Autohold-funktionen, bliver måleresultatet for hver enkelt vejning stadig vist, efter at vægten er aflastet. Så er det ikke længere nødvendigt at aktivere Hold-funktionen manuelt ved hver enkelt vejning.

A rectangular display showing the text 'AHOLD' in a digital font.

A rectangular display showing the text 'On' in a digital font.

HENVISNING:

Ved nogle modeller er denne funktion aktiveret som standard. Efter ønske kan man deaktivere funktionen.

1. Vælg punktet "Ahold" i menuen.
2. Bekræft valget.
Den aktuelle indstilling vises.
3. Vælg den ønskede indstilling:
 - On
 - Off
4. Bekræft valget.
Menuen forlades automatisk.

Aktivering af signaltoner (BEEP)

Man kan indstille, om der skal lyde en signaltone, hver gang der trykkes på en tast og når en stabil vægtværdi er nået. Sidstnævnte er af betydning for funktionen Hold/Autohold.

A rectangular display showing the text 'BEEP' in a digital font.

A rectangular display showing the text 'PRESS' in a digital font.

A rectangular display showing the text 'On' in a digital font.

HENVISNING:

Funktionen "Signaltoner ved stabil vægtværdi" er aktiveret som standard. Efter ønske kan du deaktivere denne funktion.

1. Vælg punktet "BEEP" i menuen.
2. Bekræft valget.
3. Vælg et menupunkt:
 - Press: Signaltoner, når der trykkes på en tast
 - Hold: Signaltoner ved stabil vægtværdi
4. Bekræft valget.
Den aktuelle indstilling vises.
5. Vælg den ønskede indstilling:
 - On
 - Off

6. Bekræft valget.
Menuen forlades automatisk.
7. Hvis man også vil aktivere signaltonerne for den anden funktion, skal proceduren gentages.

Indstilling af dæmpning (Fil)

F IL

F IL 0

F IL 2

Med dæmpningen (Fil = filter) kan man reducere forstyrrelser under bestemmelsen af vægten (f.eks. pga. patientens bevægelser).

1. Vælg punktet "Fil" i menuen.
2. Bekræft valget.

Den aktuelle indstilling vises.

3. Vælg et dæmpningstrin.
 - 0: ingen dæmpning
 - 1: middel dæmpning
 - 2: kraftig dæmpning
4. Bekræft valget.
Menuen forlades automatisk.

Gendannelse af fabrikkens indstillinger (RESET)

For følgende funktioner kan fabrikkens indstillinger gendannes:

Funktion	Fabrikkens indstilling
Autohold (Ahold)	afhænger af modellen
Signal tone (Press)	off
Signal tone (Hold)	on
Dæmpning (Fil)	0
Autoclear (Aclear)	afhænger af modellen
Pre-Tara (Pt)	0 kg
Kropshøjde til Body Mass Index (BMI)	170 cm
Trådløst netværksmodul (SYS)	off
Autosend (ASend)	off
Autoprint (APrt)	off

HENVISNING:

Ved gendannelse af fabrikkens indstillinger slukkes det trådløse netværksmodul. Oplysninger om eksisterende trådløse netværksgrupper bevares. De trådløse netværksgrupper skal ikke oprettes igen.



1. Vælg punktet "Reset" i menuen.
2. Bekræft valget.
Menuen forlades automatisk.
3. Sluk for vægten.
Fabrikkens indstillinger gendannes og er aktiverede, når vægten tændes igen.

7. TRÅDLØST NETVÆRK SECA 360° WIRELESS

7.1 Introduktion

Dette apparat er udstyret med et trådløst netværksmodul. Netværksmodul giver mulighed for trådløs overførsel af måleresultater til analyse og dokumentation. Det er muligt at overføre dataene til følgende apparater:

- seca trådløs printer
- PC med seca trådløs USB-adapter

seca trådløse netværksgrupper

Det trådløse netværk **seca 360° wireless** arbejder med trådløse netværksgrupper. En trådløs netværksgruppe er en virtuel gruppe af sendere og modtagere. Skal der anvendes flere sendere og modtagere af samme type, kan der med dette apparat oprettes op til 3 trådløse netværksgrupper (0, 1, 2).

Oprettelsen af flere trådløse netværksgrupper sikrer en pålidelig og korrekt adresseret overførsel af måleværdier, hvis der skal anvendes lignende apparatudstyr i flere undersøgelsesrum.

Den maksimale afstand mellem sendere og modtagere er ca. 10 meter. Bestemte lokale forhold, f.eks. væggenes tykkelse og beskaffenhed, kan nedsætte rækkevidden.

Pr. trådløse netværksgruppe er følgende apparatkombination mulig:

- 1 babyvægt
- 1 personvægt
- 1 højdemålestav
- 1 seca trådløs printer
- 1 PC med seca trådløs USB-adapter

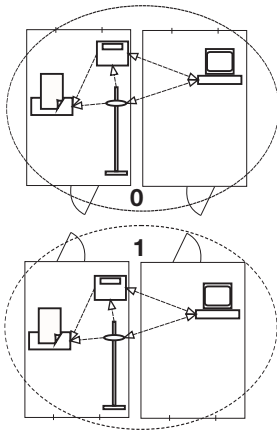

Kanaler

Inden for en trådløs netværksgruppe kommunikerer apparaterne med hinanden på 3 kanaler (C1, C2, C3). Herved sikres en pålidelig dataoverførsel uden forstyrrelser.

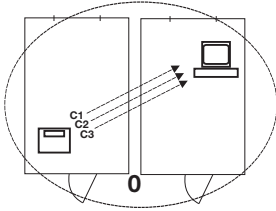

Hvis du opretter en trådløs netværksgruppe med denne vægt, foreslår apparatet dig tre kanaler, som sikrer en optimal dataoverførsel. Vi anbefaler, at du anvender de foreslåede kanaltal.

Du kan også manuelt vælge kanaltallene (0 til 99), f.eks. hvis du vil oprette flere trådløse netværksgrupper.

For at sikre en dataoverførsel uden forstyrrelser skal kanalerne ligge langt nok væk fra hinanden. Vi anbefaler en afstand mellem kanaltallene på mindst 30. Hvert kanaltal må kun bruges til én kanal.

Eksempel på konfiguration: kanaltal ved oprettelse af 3 trådløse netværksgrupper i en praksis:

- Trådløs netværksgruppe 0: C1=_0, C2=30, C3=60
- Trådløs netværksgruppe 1: C1=10, C2=40, C3=70
- Trådløs netværksgruppe 2: C1=20, C2=50, C3=80

Apparatgenkendelse

Hvis du opretter en trådløs netværksgruppe med vægten, søger vægten efter andre aktive apparater fra **seca 360° wireless** systemet. De genkendte apparater vises på vægtens display som moduler (f.eks. "MO 3"). Tallene har følgende betydning:

- 1: Personvægt
- 2: Højdemålestav
- 3: Trådløs printer
- 4: PC med trådløs seca USB-adapter
- 7: Babyvægt
- 5, 6 og 8-12: Reserveret til systemudvidelse

7.2 Brug af vægten i en trådløs netværksgruppe (menu)

Alle funktioner, som du har brug for til anvendelse af apparatet i en seca trådløs netværksgruppe, befinder sig i undermenuen "rF". Oplysninger om, hvordan man navigerer i menuen, findes på side 30.

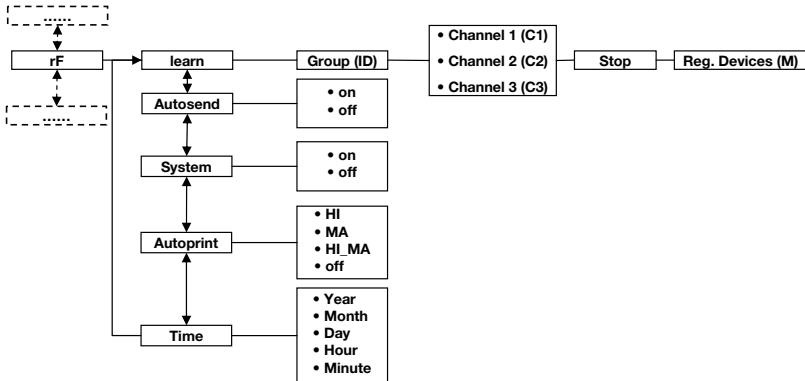

Aktivering af det trådløse netværksmodul (SYS)

Apparatet leveres med deaktiveret trådløst netværksmodul. Du skal aktivere det, inden du kan oprette en trådløs netværksgruppe.

545

On

1. Tænd for apparatet.
2. Vælg menupunktet "SYS" i undermenuen "rF".
3. Bekræft valget.
4. Vælg indstillingen "On".
5. Bekræft valget.
Menuen forlades automatisk.

Oprettelse af en trådløs netværksgruppe (Lrn)

For at oprette en trådløs netværksgruppe skal du gå frem på følgende måde:

rF

Lrn

1. Tænd for apparatet.
2. Kald menuen frem.
3. Vælg punktet "rF" i menuen.
4. Bekræft valget.
5. Vælg menupunktet "Lrn" (learn) i undermenuen "rF".
6. Bekræft valget.



Den trådløse netværksgruppe, der er indstillet i øjeblikket (her: trådløs netværksgruppe 0 "Id 0"), vises.



Hvis den trådløse netværksgruppe "0" allerede findes, vælges en anden ID med piletasterne (her: trådløs netværksgruppe 1 "Id 1").



7. Bekræft valget af trådløs netværksgruppe.

Apparatet foreslår et kanaltal for kanal 1 (her: C1 "0").

Du kan overtage det foreslåede kanaltal eller indstille et andet kanaltal med piletasterne.

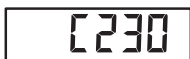

8. Bekræft valget for kanal 1.

Apparatet foreslår et kanaltal for kanal 2 (her: C2 "30").

Du kan overtage det foreslåede kanaltal eller indstille et andet kanaltal med piletasterne.

HENVISNING:

Tocifrede kanaltal vises uden mellemrum. Visningen "C230" betyder: Kanal "2", kanaltal "30".



9. Bekræft valget for kanal 2.

Apparatet foreslår et kanaltal for kanal 3 (her: C3 "60").

Du kan overtage det foreslåede kanaltal eller indstille et andet kanaltal med piletasterne.



10. Bekræft valget for kanal 3.

Meddelelsen **STOP** vises på displayet.

Apparatet venter på signaler fra andre trådløse apparater inden for rækkevidde.

HENVISNING:

Ved nogle apparater skal man overholde en særlig tilslutningsprocedure, hvis de skal integreres i en trådløs netværksgruppe. Overhold betjeningsvejledningen til det pågældende apparat.

11. Tænd for det apparat, der skal integreres i den trådløse netværksgruppe, f.eks. en trådløs printer. Når den trådløse printer genkendes, høres en bip-lyd.

HENVISNING:

Så snart du har integreret den trådløse printer i den trådløse netværksgruppe, skal du vælge printerindstilling (menu\rF\APrt) og indstille klokkeslættet (menu\rF\time).

MO 3

12. Gentag trin 11. for alle de apparater, der skal integreres i denne trådløse netværksgruppe.
13. Tryk på Enter-tasten for at afslutte søgningen.
14. Tryk på en af piletasterne for at få vist, hvilke apparater der er genkendt (her: "MO 3" for en trådløs printer).
Hvis du har integreret flere apparater i den trådløse netværksgruppe, skal du trykke på piletasterne flere gange for at sikre, at vægten har genkendt alle apparater.
15. Forlad menuen med Enter-tasten eller vent, til menuen forlades automatisk.

Aktivering af den automatiske overførsel (ASend)

Man kan konfigurere apparatet sådan, at måleresultaterne automatisk sendes til alle modtagere, der er klar til modtagelse og tilmeldt den samme trådløse netværksgruppe (f.eks.: trådløs printer, PC med trådløs USB-adapter).

HENVISNING:

Hvis du anvender en trådløs printer, skal du kontrollere, at "Off" ikke er indstillet som printerindstilling (se "Valg af printerindstilling (APrt)" på side 39).

ASend

On

1. Tænd for apparatet.
2. Vælg menupunktet "ASend" i undermenuen "rF", og bekræft valget.
3. Vælg indstillingen "On", og bekræft valget.
Menuen forlades automatisk.

Valg af printerindstilling (APrt)

Du kan konfigurere apparatet sådan, at måleresultater automatisk udskrives på en trådløs printer, som er tilmeldt i den trådløse netværksgruppe.

HENVISNING:

Denne funktion er kun til rådighed, hvis en seca trådløs printer er blevet integreret i den trådløse netværksgruppe med "learn"-funktionen.

APrt

1. Tænd for apparatet.
2. Vælg menupunktet "APrt" i undermenuen "rF", og bekræft valget.

NA

3. Vælg den ønskede indstilling for apparatkombinationen:
 - HI: Måleresultater fra højdemåleapparater
 - MA: Måleresultater fra vægte
 - HI_MA: Måleresultater fra højdemåleapparater og vægte
 - Off: Ingen automatisk udskrivning, udskrivning kun med et langt tryk på Enter-tasten under vejeprocessen.
4. Bekræft valget.
Menuen forlades automatisk.

Indstilling af klokkeslættet (Time)

Man kan konfigurere systemet sådan, at den trådløse printer automatisk tilføjer dato og klokkeslæt til måleresultaterne. Til dette formål skal man én gang indstille dato og klokkeslæt på dette apparat og overføre værdierne til den trådløse printers interne ur.

HENVISNING:

Denne funktion er kun til rådighed, hvis en seca trådløs printer er blevet integreret i den trådløse netværksgruppe med "learn"-funktionen.

TIME

YEAR 10

1. Tænd for apparatet.
2. Vælg menupunktet "TIME" i undermenuen "rF".
3. Bekræft valget.
Den aktuelle indstilling for "År" (**YEA**) vises.
4. Indstil det korrekte årstal.
5. Bekræft valget.
6. Gentag trin 3. og 5. på tilsvarende måde for "måned" (**Mon**), "dag" (**dAy**), "timer" (**hour**) og "minutter" (**Min**).
7. Bekræft hver gang dit valg.
Når indstillingen for minutter er bekræftet, forlades menuen automatisk.
Indstillingerne overføres automatisk til den trådløse printer.
Den trådløse printer tilføjer automatisk dato og klokkeslæt på hver udskrift.

HENVISNING:

For yderligere betjening af den trådløse printer, se betjeningsvejledningen til denne.

8. HYGIEJNISK KLARGØRING



ADVARSEL!

Elektriske stød

Apparatet er ikke strømløst, når der trykkes på til/fra-tasten og displayet slukkes. Der kan optræde elektriske stød, hvis væsker bruges på apparatet.

- For at gøre apparatet strømløst skal netstikket trækkes ud før enhver hygiejnisk klargøring.
- Sørg for, at væsker ikke kommer ind i apparatet.



FORSIGTIG!

Skader på apparatet

Uegnede rengørings- og desinfektionsmidler kan beskadige apparatets følsomme overflader.

- Brug ikke skarpe eller skurende rengøringsmidler.
- Brug ikke spiritus eller benzin.
- Anvend udelukkende desinfektionsmidler, der egner sig til følsomme overflader. Egnede desinfektionsmidler fås hos specialforhandleren.

8.1 Rengøring

- ◆ Ved behov skal apparatets overflader renses med en blød klud, der er fugtet med mild sæbelud.

8.2 Desinficering

BEMÆRK!

Skader på apparatet

Ruderne på skalaer og displays er fremstillet af akrylglas. Akrylglasruder kan revne eller blive mælkede, hvis der anvendes uegnede desinfektionsmidler.

- Anvend udelukkende desinfektionsmidler, der egner sig til følsomme overflader. Egnede desinfektionsmidler fås hos specialforhandleren.

1. Overhold brugsanvisningen til desinficeringsmidlet.

2. Desinficer apparatet med jævne mellemrum med en blød klud, der er fugtet med et egnet desinfektionsmiddel.
3. Vær opmærksom på følgende frister.

Frist	Komponent
Før hver måling med direkte hudkontakt	Vejepplatform
Efter hver måling med direkte hudkontakt	Vejepplatform
Ved behov	<ul style="list-style-type: none"> • Display • Folietastatur

8.3 Sterilisering

Sterilisering af apparatet er ikke tilladt.

9. FUNKTIONSKONTROL

- ◆ Udfør en funktionskontrol før hver anvendelse.

En fuldstændig funktionskontrol omfatter:

- Visuel kontrol for mekanisk beskadigelse
- Visuel kontrol og funktionstest af displayet
- Funktionstest af alle betjeningselementerne, der er vist i kapitlet "Oversigt"
- Funktionstest af valgfrit tilbehør

Hvis der ved funktionskontrollen konstateres fejl eller afvigelser, skal man i første omgang forsøge at rette fejlen ved hjælp af kapitlet "Hvad skal man gøre, hvis ...?" fra side 43.

FORSIGTIG!

Personskader

Hvis der ved funktionskontrollen konstateres fejl eller afvigelser, der ikke kan rettes ved hjælp af kapitlet "Hvad skal man gøre, hvis ...?" fra side 43, må apparatet ikke anvendes.

- Få apparatet repareret af seca service eller en autoriseret servicepartner.
- Se afsnittet "Vedligeholdelse/efterkalibrering" på side 45.

10.HVAD SKAL MAN GØRE, HVIS ...?

Fejl	Årsag/udbedring
... der ved belastning ikke vises nogen vægtværdi?	Vægten har ingen spændingsforsyning. - Kontroller, at der er tændt for vægten.
... der inden vejningen ikke vises 0.0?	Vægten blev belastet, inden den blev tændt. - Aflast vægten. - Sluk for vægten, og tænd for den igen.
... et segment lyser permanent eller slet ikke?	Der er en fejl på det pågældende sted. - Kontakt en servicemedarbejder.
... "StOP" vises?	Den maks. belastning blev overskredet. - Aflast vægten.
... "tEMP" vises?	Vægtens omgivelsestemperatur er for høj eller for lav. - Opstil vægten i en omgivelsestemperatur mellem +10 °C og +40 °C. - Vent ca.15 minutter, til vægten har tilpasset sig til omgivelsestemperaturen.

Fejl	Årsag/udbedring
<p>... der sendes måleresultater og lyder to signaltoner, når vægten tændes første gang?</p>	<ul style="list-style-type: none"> • Apparatet kunne ikke sende måleresultater til den trådløse modtager (trådløs seca-printer eller PC med trådløs seca USB-adapter). <ul style="list-style-type: none"> - Kontroller, at vægten er integreret i det trådløse netværk. - Kontroller, at der er tændt for modtageren. • Modtagelsen forstyrres af HF-apparater i nærheden (f.eks. mobiltelefoner). <ul style="list-style-type: none"> - Hold HF-apparater mindst 1 meter væk fra sendere og modtagere i det trådløse seca-netværk. Den faktiske sendeeffekt på HF-apparater kan kræve mindstefstande på mere en 1 meter. Yderligere informationer findes på www.seca.com. <p>HENVISNING: Hvis denne fejl ikke udbedres, lyder der ved yderligere forsøg på at sende ingen ny akustisk advarsel.</p>
<p>... punktet "SYS" kun vises i "rF"-menuen?</p>	<ul style="list-style-type: none"> • Det trådløse netværksmodul er deaktiveret. <ul style="list-style-type: none"> - Aktiver det trådløse netværksmodul (se "Aktivering af det trådløse netværksmodul (SYS)" på side 37).
<p>... punkterne "SYS" og "Lrn" kun vises i "rF"-menuen?</p>	<ul style="list-style-type: none"> • Det trådløse netværksmodul er aktiveret og der er ikke oprettet nogen trådløs netværksgruppe. <ul style="list-style-type: none"> - Opret trådløs netværksgruppe (se "Oprettelse af en trådløs netværksgruppe (Lrn)" på side 37).
<p>... punkterne "APrt" og "Time" ikke vises i "rF"-menuen?</p>	<ul style="list-style-type: none"> • Der er ikke tilmeldt nogen trådløs printer i den trådløse netværksgruppe. <ul style="list-style-type: none"> - Tilmeld en trådløs printer i den trådløse netværksgruppe via menupunktet "Lrn" (se "Oprettelse af en trådløs netværksgruppe (Lrn)" på side 37).
<p>...punktet "rF" ikke vises, når menuen er kaldt frem?</p>	<ul style="list-style-type: none"> • Vægtens trådløse netværksmodul er defekt. <ul style="list-style-type: none"> - Kontakt seca-service.
<p>... "Er:X:11" vises?</p>	<p>Vægten er blevet overbelastet eller belastet for meget i det ene hjørne.</p> <ul style="list-style-type: none"> - Aflast vægten eller fordel belastningen mere ensartet. - Start vægten igen.

Fejl	Årsag/udbedring
... "Er:X:12" vises?	Der er tændt for vægten med for stor belastning. - Aflast vægten. - Start vægten igen.
... "Er:X:16" vises?	Vægten er kommet i egensvingninger, nulpunktet kunne ikke findes. - Start vægten igenF.
... der trykkes på Enter-tasten (send/print) og "Er:X:71" vises?	Dataoverførsel ikke mulig, det trådløse netværksmodul er deaktiveret. - Aktiver det trådløse netværksmodul (se "Aktivering af det trådløse netværksmodul (SYS)" på side 37).
... der trykkes på Enter-tasten (send/print) og "Er:X:72" vises?	Dataoverførsel ikke mulig, der er ikke oprettet nogen trådløs netværksgruppe. - Opret trådløs netværksgruppe (se "Oprettelse af en trådløs netværksgruppe (Lrn)" på side 37).

11. VEDLIGEHODELSE/EFTERKALIBRERING

11.1 Oplysninger om vedligeholdelse og efterkalibrering

Vi anbefaler at få udført vedligeholdelse, inden apparatet efterkalibreres.

BEMÆRK!

Fejlmålinger p.g.a. uhensigtsmæssig vedligeholdelse

- Vedligeholdelse og reparation må udelukkende udføres af seca service eller en autoriseret servicepartner.
- Din lokale servicepartner findes på www.seca.com, eller send en e-mail til service@seca.com.

En efterkalibrering skal udføres af autoriserede personer i overensstemmelse med de nationale lovbestemmelser. Året for første kalibrering er oplyst bag CE-mærket på typeskiltet over numret på det bemyndigede organ, 0109 (Hessische Eichdirektion).

En efterkalibrering er under alle omstændigheder nødvendig, hvis et eller flere sikringsmærker er beskadiget, eller hvis kalibreringstællerens indhold ikke stemmer

overens med tallet på det gældende kalibreringstællermærke. Hvis der er manipuleret med sikringsmærkerne, skal du kontakte seca service direkte.

11.2 Kontrol af kalibreringstællerens indhold

Denne seca vægt er kalibreret. Kalibreringer må kun foretages af autoriserede organer. For at sikre dette er vægten udstyret med en kalibreringstæller, som registrerer enhver ændring af de kalibreringsteknisk relevante data.

Gør følgende for at kontrollere, om vægten er kalibreret forskriftsmæssigt:



1. Sluk i givet fald for vægten.
2. Hold en vilkårlig tast nede og start vægten.



På displayet blinker kalibreringstællerens aktuelle indhold i nogle sekunder.

3. Sammenlign kalibreringstællerens udlæste indhold med det tal, som er angivet på kalibreringstællermærket.

For en gyldig kalibrering skal de to tal stemme overens. Hvis mærke og kalibreringstæller ikke stemmer overens, skal der foretages en efterkalibrering. Kontakt din servicepartner eller seca service. Efter efterkalibreringen anvendes et nyt, opdateret kalibreringstællermærke til markering af kalibreringstællerstanden. Dette mærke sikres med et ekstra segl af den person, som er autoriseret til at foretage efterkalibreringen. Kalibreringstællermærket kan rekvireres fra seca service.

12. TEKNISKE DATA

12.1 Generelle tekniske data

Generelle tekniske data seca 657	
Vægtens dimensioner <ul style="list-style-type: none"> • Dybde • Bredde • Højde 	<p>1470 mm</p> <p>893 mm</p> <p>87 mm</p>
Vejepplatformens dimensioner <ul style="list-style-type: none"> • Dybde • Bredde • Højde 	<p>1470 mm</p> <p>800 mm</p> <p>87 mm</p>
Egenvægt	ca. 43,6 kg
Temperaturområde <ul style="list-style-type: none"> • Drift • Opbevaring • Transport 	<p>+10 °C til +40 °C / +50 °F til 104 °F</p> <p>-10 °C til +65 °C / +14 °F til 149 °F</p> <p>-10 °C til +65 °C / +14 °F til 149 °F</p>
Luftryk <ul style="list-style-type: none"> • Drift • Opbevaring • Transport 	<p>700-1060 hPa</p> <p>700-1060 hPa</p> <p>700-1060 hPa</p>
Luftfugtighed <ul style="list-style-type: none"> • Drift • Opbevaring • Transport 	<p>30 % - 80 % ikke kondenserende</p> <p>0 % - 95 % ikke kondenserende</p> <p>0 % - 95 % ikke kondenserende</p>
Talstørrelse	25 mm
Spændingsforsyning	Strømforsyning
Strømforgbrug <ul style="list-style-type: none"> • med deaktiveret trådløst netværksmodul • med aktiveret trådløst netværksmodul 	<p>ca. 20 mA</p> <p>ca. 37 mA</p>
Medicinsk produkt iht. direktiv 93/42/EØF	Klasse I med målefunktion
EN 60601-1: <ul style="list-style-type: none"> • beskyttelsesisoleret apparat, beskyttelsesklasse II: • elektromedicinsk apparat, type B: 	 

Generelle tekniske data seca 657	
Trådløs dataoverførsel	
<ul style="list-style-type: none"> • Frekvensbånd • Sendeeffekt • Anvendte standarder 	2,433 GHz - 2,480 GHz < 10 mW EN 300 328 EN 301 489-1 EN 301 489-17

12.2 Vejetekniske data

Vejetekniske data	
Kalibrering iht. direktiv 2009/23/EF	Klasse III
Maks. belastning	
<ul style="list-style-type: none"> • Delvejeområde 1 • Delvejeområde 2 	200 kg 300 kg
Min. belastning	
<ul style="list-style-type: none"> • Delvejeområde 1 • Delvejeområde 2 	2,0 kg 4,0 kg
Findeling	
<ul style="list-style-type: none"> • Delvejeområde 1 • Delvejeområde 2 	100 g 200 g
Tareringsområde	300 kg
Nøjagtighed ved første kalibrering	
<ul style="list-style-type: none"> • Delvejeområde 1, indtil 50 kg • Delvejeområde 1, 50 kg til 200 kg • Delvejeområde 2, indtil 100 kg • Delvejeområde 2, 100 kg til 300 kg 	±50 g ±100 g ±100 g ±200 g

13. VALGFRIT TILBEHØR

seca 360° wireless Apparater	Artikelnummer
Højdemålestave	
<ul style="list-style-type: none"> • seca 274 • seca 264 	Landespecifikke versioner Landespecifikke versioner
Trådløs printer	
<ul style="list-style-type: none"> • seca 360° wireless printer 465 • seca 360° wireless printer advanced 466 	Landespecifikke versioner Landespecifikke versioner
PC-software	
<ul style="list-style-type: none"> • seca analytics 115 	Brugerspecifikke licenspakker
seca 360° wireless USB adapter 456	456-00-00-009

14. RESERVEDELE

Reserve dele	Artikelnummer
Strømforsyning med euro-stik: 230 V~ / 50 Hz/12 V= / 130 mA	68-32-10-252
Switchmode-strømforsyning med adaptere: 100 - 240 V~ / 50 -60 Hz / 12 V= / 0.5 A	68-32-10-265

15. BORTSKAFFELSE

15.1 Apparat



Apparatet må ikke bortskaffes med husholdningsaffaldet. Apparatet skal bortskaffes fagligt korrekt som elektronikskrot. Overhold de respektive nationale bestemmelser. For yderligere oplysninger bedes man kontakte vor serviceafdeling på:

service@seca.com

16. GARANTI

For mangler, som skyldes materiale- eller fabrikationsfejl, gælder en garanti på to år fra leveringen. Alle bevægelige dele, fx batterier, kabler, netenheder, genopladelige batterier osv., er undtaget herfra. Mangler, som dækkes af garantien, udbedres gratis for kunden mod fremlæggelse af købskvitteringen. Der kan tages hensyn til yderligere krav. Udgifter for transporterne frem og tilbage betales af kunden, hvis apparatet befinder sig på et andet sted end kundens bopæl. Ved transportkader kan garantikrav kun gøres gældende, hvis hele den originale emballage er benyttet til transporterne, og vægten deri er sikret og fastgjort som i den originalt emballerede tilstand. Opbevar derfor alle emballagedele.

Der består ingen garanti, hvis apparatet åbnes af personer, som ikke udtrykkeligt er autoriseret hertil af seca.

Vi beder kunder i udlandet henvende sig direkte til det pågældende lands sælger ved et garantitilfælde.

INNEHÅLLSFÖRTECKNING

1. Garanterat!	53	5. Innan du kan sätta igång...	66
2. Beskrivning	54	5.1 Leveransomfattning	66
2.1 Gratulerar!	54	5.2 Iordningställande av	
2.2 Avsett ändamål	54	displayhuset (bordsdisplay) ...	67
2.3 Funktionsbeskrivning	54	Montering av vinkeladaptorn ..	67
2.4 Användarens kvalifikationer ...	55	Anslut kabeln till plattformen ..	67
Montering	55	5.3 Iordningställande av	
Användning	55	displayhuset (väggdisplay) ...	68
3. Säkerhetsinformation	55	Montering av vinkeladaptorn ..	68
3.1 Säkerhetsföreskrifter i		Anslut kabeln till plattformen ..	69
bruksanvisningen	55	Montering av vägghållare	69
3.2 Grundläggande		Sätt fast displayhuset på	
säkerhetsföreskrifter	56	vägghållaren	70
Hantering av apparaten	56	5.4 Upprättande av	
Förhindrande av elektrisk stöt .	57	strömförsörjning	70
Förhindrande av infektioner ...	57	5.5 Uppställning av vågen	71
Förhindrande av skador	58	Upprikning av vågen	71
Förhindrande av		6. Användning	72
apparatskador	58	6.1 Vägning	72
Hantering av mätresultat	59	Start av vågen	72
Hantering av		Vägning av patienten	73
förpackningsmaterial	60	Tarera tilläggsvikten (TARE) ..	73
4. Översikt	61	Kontinuerlig visning av	
4.1 Manöverorgan	61	mätvärde (HOLD)	74
4.2 Symboler på displayen	62	Bestämning och bedömning	
4.3 Märkningar på apparaten		av body mass index (BMI) ...	75
och typskylten	63	Sändning av mätvärden till	
4.4 Märkeringar på förpackningen	64	trådlös mottagare	76
4.5 Menystruktur	65	Automatisk beräkning och	
		utskrift av BMI	76
		Automatisk omkoppling	
		mellan vägningsområden	77
		Avstängning av vågen	77

6.2 Övriga funktioner (meny)	78	8. Hygienisk beredning	89
Navigering i menyn	78	8.1 Rengöring	89
Automatisk radering av		8.2 Desinfektion	89
sparade värden (AClr)	79	8.3 Sterilisering	90
Permanent lagring av		9. Funktionskontroll	90
tilläggsvik (Pt)	79	10. Vad gör jag om...?	91
Aktivering av Autohold-		11. Underhåll/efterkalibrering	93
funktionen (Ahold)	80	11.1 Information om service och	
Aktivering av signaltoner		omkalibrering	93
(BEEP)	81	11.2 Kontroll av	
Inställning av dämpning (Fil) . .	81	kalibreringsräkneverkets	
Återgång till		innehåll	93
fabriksinställningar (RESET) . .	82	12. Tekniska data	94
7. Det trådlösa nätverket		12.1 Allmänna tekniska data	94
seca 360° wireless	83	12.2 Vägningstekniska data	95
7.1 Inledning	83	13. Tillvalstillbehör	96
seca radiogrupper	83	14. Reservdelar	96
Kanaler	84	15. Avfallshantering	96
Apparatidentifiering	84	15.1 Enhet	96
7.2 Användning av vågen i en		16. Garanti	97
radiogrupp (meny)	85		
Aktivering av radiomodulen			
(SYS)	85		
Inrättande av en radiogrupp			
(Lrn)	85		
Aktivering av automatisk			
överföring (ASend)	87		
Markera			
utskriftsalternativet (APrt)	87		
Inställning av tid (Time)	88		

1. GARANTERAT!



När du köper en seca produkt får du inte bara en teknik som har mognat under mer än ett sekel, utan också en kvalitet som har bekräftats av myndigheter, lagar och olika institut. seca produkterna uppfyller EU:s direktiv och normer och den nationella lagstiftningen. Med seca köper du framtiden.

M

Vågar som har denna symbol överensstämmer med EU:s vågdirektiv 2009/23/EG. seca vågar med symbolen uppfyller de höga kvalitativa och tekniska krav som ställs på kalibreringsbara vågar.



Vågar med denna symbol uppfyller de stränga kraven i kalibreringsklass III och får användas för kalibreringspliktiga mätningar inom sjukvården.



Produkter med denna märkning, uppfyller de tillämpbara reglerande kraven från Europeiska gemenskapen, speciellt följande:

- Direktiv 2009/23/EG om icke-automatiska vågar
- Direktiv 93/42/EWG för medicinska produkter
- DIN EN 45501 Meteorologiska bedömningsgrunder för icke automatiska vågar

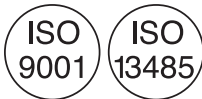

secas professionalitet är erkänd även av officiella organ. TÜV Süd Product Service, ansvarig instans för medicinska produkter, bekräftar med sitt certifikat att seca konsekvent följer de stränga krav som lagen ställer på tillverkare av medicinska produkter. secas kvalitetssäkringssystem omfattar områdena design, utveckling, produktion, försäljning och service av medicinska vågar och längdmätningssystem samt programvara och mätsystem för bedömning av hälso- och näringsstatus.



seca hjälper miljön. Bevarandet av naturresurserna ligger oss varmt om hjärtat. Därför går vi in för att spara förpackningsmaterial överallt där det är praktiskt lämpligt. Det som återstår kan sedan bekvämt tas om hand på platsen tack vare det duala systemet.

2. BESKRIVNING

2.1 Gratulerar!

Den elektroniska multifunktionsvågen **seca 657** som du nu har skaffat dig är en högprecisionsapparat som samtidigt är mycket robust.

I mer än 170 år har seca ställt sin erfarenhet till hälsans tjänst. Som marknadsledare i många av världens länder skapar seca ständigt nya standarder med sitt innovativa utvecklingsarbete inom vägnings- och mätningsområdet.

2.2 Avsett ändamål

Den elektroniska multifunktionsvågen **seca 657** är i enlighet med nationella bestämmelser i första hand avsedd att användas vid sjukhus, läkarmottagningar och stationära vårdinrättningar.

Vågen används för konventionell viktbestämning och för att fastställa det allmänna näringstillståndet. Den hjälper den behandlande läkaren att utarbeta diagnoser och besluta om behandlingar.

För att en noggrann diagnos ska kunna ställas måste läkaren dock förutom att bestämma vikten också företa ytterligare målinriktade undersökningar och ta hänsyn till deras resultat.

2.3 Funktionsbeskrivning

Förutom konventionell viktbestämning erbjuder **seca 657** en funktion för beräkning av body mass index (BMI). Kroppslängden matas då in med knappatsen, och det BMI-värde som motsvarar vikten beräknas automatiskt. Längdmättningsapparater i **seca 360° wireless** systemet kan överföra kroppslängden trådlöst till **seca 657**.

Via det trådlösa nätverket **seca 360° wireless** kan mätresultat överföras till en seca trådlös skrivare eller till en dator som är försedd med **seca analytics** PC-programvara och seca trådlös USB-adapter.

seca 657 kan köras på rullar.

Använd vågen enbart för det i avsnitt "Avsett ändamål" på sida 54 angivna ändamålet.

2.4 Användarens kvalifikationer

Montering Apparater som levereras delvis monterade, får uteslutande monteras av tillräckligt kvalificerade personer som t.ex. återförsäljare, sjukhustekniker eller seca kundtjänst.

Användning Apparaten får endast användas av medicinskt utbildad personal.

3. SÄKERHETSINFORMATION

3.1 Säkerhetsföreskrifter i bruksanvisningen

**FARA!**

Anger en utomordentligt allvarlig risksituation. Om föreskriften inte följs kan svåra irreversibla skador eller dödsfall orsakas.

**WARNING!**

Anger en utomordentligt allvarlig risksituation. Om anvisningarna inte följs kan svåra irreversibla skador eller dödsfall orsakas.

**FÖRSIKTIGT!**

Anger en risksituation. Om föreskriften inte följs kan lätta till medelsvåra personskador orsakas.

OBS!

Varnar för en eventuell felmanöver med apparaten. Om föreskriften inte följs kan apparatskador eller felaktiga mätvärden orsakas.

OBSERVERA:

Ger extra information om hur apparaten ska användas.

3.2 Grundläggande säkerhetsföreskrifter

Hantering av apparaten

- Följ instruktionerna i denna bruksanvisning.
- Förvara bruksanvisningen omsorgsfullt. Bruksanvisningen är en del av apparaturen och måste alltid finnas tillgänglig.



FARA!

Explosionsrisk

Använd inte apparaten i omgivning som anrikats med följande gaser:

- syrgas
- brännbara narkosmedel
- andra brandfarliga substanser/luftblandningar



FÖRSIKTIGT!

Risk för patienten, skador på apparat

- Ytterligare utrustning, vilka ansluts till medicinska elektriska apparater, måste motsvara gällande IEC- eller ISO-normen (t.ex. IEC 60950 för databehandlare). Dessutom måste alla konfigurationer motsvara normkraven för medicinska system (se IEC 60601-1-1 eller avsnitt 16 i 3. utgåvan av IEC 60601-1, resp.). Den som ansluter ytterligare apparater till medicinska elektriska apparater är systemkonfigurator och ansvarar därmed för att systemet uppfyller normkraven för systemet. Här informeras om att nationella lagar har prioritet gentemot ovan nämnda krav. Vid frågor skall man kontakta återförsäljaren eller teknisk service.
- Utför service och kalibrering regelbundet, så som beskrivs i motsvarande avsnitt i apparatens bruksanvisning.
- Tekniska förändringar på apparaten är förbjudna. Apparaten innehåller inga delar som skall underhållas av användaren. Låt enbart en auktoriserad seca servicepartner utföra service och reparationer. Din närmaste servicepartner hittar du på www.seca.com. Du kan också e-posta till service@seca.com.
- Använd enbart original seca tillbehör och reservdelar. Annars gäller inte seca garantin.

**FÖRSIKTIGT!****Risk för patienten, funktionsfel**

- Håll alltid minst cirka 1 meters avstånd till medicinska elektriska apparater t.ex. högfrekvenskirurgiapparater, för att förhindra felaktiga mätvärden och störningar vid den trådlösa överföringen.
- Håll alltid minst cirka 1 meters avstånd till högfrekvensapparater, t.ex. mobiltelefoner, för att förhindra felaktiga mätvärden och störningar vid den trådlösa överföringen.
- Den verkliga sändningseffekten på högfrekvensapparater kan kräva minimiavstånd på mer än 1 meter. Detaljer hittar man under www.seca.com.

Förhindrande av elektrisk stöt**VARNING!****Elstöt**

- Ställ upp apparaterna som kan drivas med nätaggreat så att nätkontakten är lätt tillgänglig och snabbt kan skiljas från nätet.
- Kontrollera att lokal nätspänning och nätfrekvens stämmer överens med uppgifterna på aggregatets typskylt.
- Fatta aldrig tag i nätaggreatet med fuktiga händer.
- Förlängningskabel och grenuttag skall inte användas.
- Se till att nätkabeln inte kläms eller skadas av en vass kant.
- Använd inte apparaten på högre nivåer än 3000 m över havet.

Förhindrande av infektioner**VARNING!****Infektionsrisk**

- Rengör/desinficera apparaten regelbundet, så som beskrivs i motsvarande avsnitt i detta dokument.
- Kontrollera att patienten inte har någon smittsam sjukdom.
- Kontrollera att patienten inte har öppna sår eller smittsamma hudförändringar som kan komma i kontakt med apparaten.

Förhindrande av skador



VARNING!

Fallrisk

- Kontrollera att apparaten står stadigt och plant.
- Drag anslutningskabeln så att användare och patient inte kan snubbla över den.
- Apparaten får inte användas som stöd när man reser sig. Hjälp person med rörelseproblem t.ex. att resa sig ur en rullstol.
- Se till att patienten inte beträder vågplattformen direkt på kanterna.
- Se till att patienten inte beträder vågplattformen långsamt och säkert.



VARNING!

Risk för att halka

- Se till att vågplattformen är torr innan patienten beträder denna.
- Se till att patienten har torra fötter innan vågplattformen beträds.
- Se till att patienten inte beträder vågplattformen långsamt och säkert.

Förhindrande av apparatskador

OBS!

Apparatskador

- Var noga med att inte låta någon vätska komma in i apparaten. Denna kan förstöra elektroniken.
- Stäng av apparaten innan kontakten dras ur vägguttaget.
- Dra ut nätaggregatet ur vägguttaget om apparaten inte skall användas under längre tid. Endast så är apparaten strömlös.
- Låt inte apparaten falla ner.
- Utsätt inte apparaten för stötar eller vibrationer.
- Utför funktionskontroller regelbundet så som beskrivs i motsvarande avsnitt i detta dokument. Använd inte apparaten när den inte fungerar klanderfritt eller är defekt.
- Utsätt inte apparaten för direkt solljus och kontrollera att inga värmekällor befinner sig i omedelbar närhet. För höga temperaturer kan skada elektroniken.

- Undvik snabba temperaturförändringar. När apparaten transporteras mellan platser med en temperaturskillnad på över 20 °C måste apparaten anpassa sig under minst 2 timmar innan den kopplas till. I annat fall kan kondensvatten skada elektroniken.
- Skarpa rengöringsmedel kan skada ytorna. Använd uteslutande en mjuk duk som vid behov är fuktad med mild tvållösning.
- Använd enbart desinfektionsmedel som lämpar sig för ömtåliga ytor. Lämpliga desinfektionsmedel finns att köpa i fackhandeln.

Hantering av mätresultat



WARNING!

Risk för patienten

Denna apparat är **ingen** diagnosapparat. Apparaten understödjer behandlande läkaren vid framställning av diagnos.

- För ställandet av en exakt diagnos och inledande av en behandling måste den behandlande läkaren utföra ytterligare undersökningar och ta hänsyn till resultaten.
- Ansvaret för diagnosen och resulterande behandling ligger hos den behandlande läkaren.



OBS!

Dataförlust

- Innan värdena som registrerats med apparaten sparas och används (t.ex. i PC programvaran **seca analytics** eller i sjukhusets informationssystem), skall man kontrollera att mätvärdena är rimliga.
- När mätvärdena överförs till PC-programvaran **seca analytics** eller till sjukhusets informationssystem, skall man kontrollera att mätvärdena är rimliga och att de tillordnats rätt patient innan de används vidare.

Hantering av förpackningsmaterial



VARNING!

Kvävningsrisk

Förpackningsmaterial av plast (påsar) utgör en kvävningsrisk.

- Förvara förpackningsmaterial utom räckhåll för barn.
- Om originalförpackningsmaterialet inte längre finns skall man alltid använda plastpåsar med säkerhetshål, för att minska kvävningsrisken.



OBSERVERA:

Förvara originalförpackningsmaterialet för senare användning (t.ex. retur för underhåll).

4. ÖVERSIKT

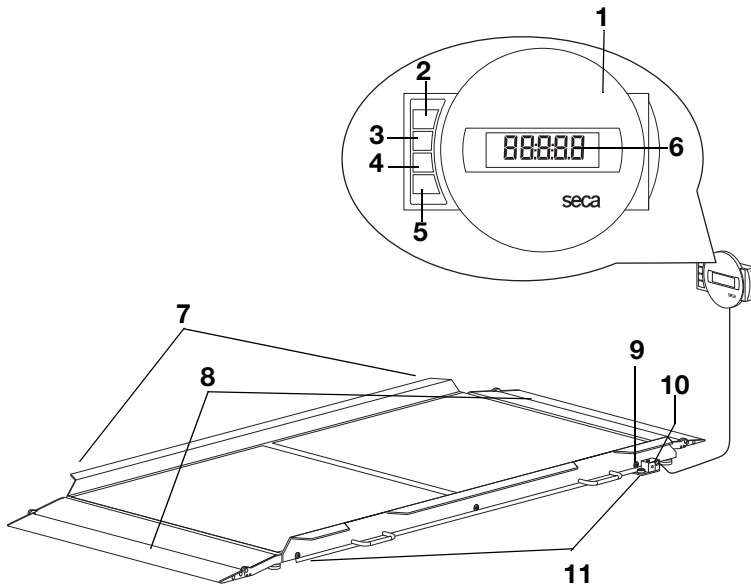
4.1 Manöverorgan







Nummer	Manöverorgan	Funktion
1	Displayhus	<ul style="list-style-type: none"> • Central manöver- och displayenhet • Kan ställas upp på en arbetsyta eller monteras på en vägg.
2		Start och avstängning av vågen
3		Piilknapp <ul style="list-style-type: none"> • Under vägningen: <ul style="list-style-type: none"> - Kort tryckning: Hold-funktionen aktiveras - Lång tryckning: Tara-funktionen aktiveras • I menyn: <ul style="list-style-type: none"> - Markera en undermeny, markera en menypunkt - Ökning av värde
4		Piilknapp <ul style="list-style-type: none"> • Under vägningen: <ul style="list-style-type: none"> - Kort tryckning: BMI-funktionen aktiveras - Lång tryckning: Meny hämtas • I menyn: <ul style="list-style-type: none"> - Markera en undermeny, markera en menypunkt - Minska värde







Nummer	Manöverorgan	Funktion
5		Enter-knapp <ul style="list-style-type: none"> • Under vägningen (om ett trådlöst nätverk har upprättats): <ul style="list-style-type: none"> - Kort tryckning: Sänd mätvärdet till mottagningsklara apparater (PC med trådlös USB-adapter) - Lång tryckning: Skriv ut mätvärdet (trådlös skrivare) • I menyn: <ul style="list-style-type: none"> - Bekräfta den markerade menypunkten - Spara inställt värde
6	Display	Bildskärm för mätresultat och för konfigurering av apparaten
7	Transportrullar	Vågen kan förflyttas med hjälp av rullarna
8	Uppkörningsramp	<ul style="list-style-type: none"> • uppfällbar • Underlättar uppkörning av rullstol på vågen
9	Vattenpass	Visar om apparaten står vågrätt
10	Nätadapteranslutning	Används för att ansluta bifogad nätadapter
11	Skruvfötter	4 st, används för noggrann uppriktning

4.2 Symboler på displayen

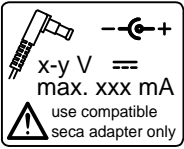

	Symbol	Innebörd
A		Drift med nätadapter
B		En ej kalibreringsbar funktion är aktiv
C		Aktuellt utnyttjat minnesutrymme
D		Aktuellt utnyttjat vägningsområde se "Tekniska data" på sida 94

4.3 Märkningar på apparaten och typskylten

Text/symbol	Förklaring
Modell	Modellnummer
Serie nr.	Serienummer
	Följ bruksanvisningen
	Elektromedicinsk apparat typ B
	Skyddsisolerad apparat, skyddsklass II
M	CE-dekal enligt direktiv 2009/23/EG om icke-automatiska vågar
e	Värde i måttenheter som används för att klassa och kalibrera vågen
d	Värde vilket anger differensen mellan två på varandra följande visarvärden
$\rightarrow x \leftarrow$	Aktivt vägningsintervall
	Våg i kalibreringsklass III enligt Direktiv 2009/23/EG
	Apparaten överensstämmer med EU direktiven. <ul style="list-style-type: none"> • xx: År då EG-kalibreringen utfördes och CE-dekalen påsattes • 0109: Angivet organ meteorologi: Hessische Eichdirektion • 0123: Angivet organ medicintekniska produkter: TÜV Süd Product Service
FC	Symbol för USA-myndigheten Federal Communications Commission, FCC
FCC ID	Apparatens godkännandenummer hos USA-myndigheten Federal Communications Commission, FCC
IC	Apparatens godkännandenummer hos myndigheten Industry Canada
	Typskylt på nätanslutningsuttag <ul style="list-style-type: none"> • x-y V: nödvändig försörjningsspänning • max xxx mA: maximal strömförbrukning • $\text{--}\ominus\text{+}$: beakta apparatkontaktens poler • ==: Driv apparaten med likström
	Apparaten får inte omhändertas som hushållsavfall

4.4 Markeringar på förpackningen

	Skydda mot vatten
	Pilar är riktade mot produktens ovansida Transportera och lagra i upprätt läge
	Bräckligt Får inte kastas eller tappas
	Tillåten min. och max. temperatur för transport och lagring
	Tillåten min. och max. luftfuktighet för transport och lagring
	Förpackningsmaterialet skall lämnas till återvinning.

4.5 Menystruktur

På apparatmenyn kan du välja ytterligare funktioner. På så sätt kan du konfigurera apparaten optimalt för dina användningsförhållanden (detaljer se sida 78).

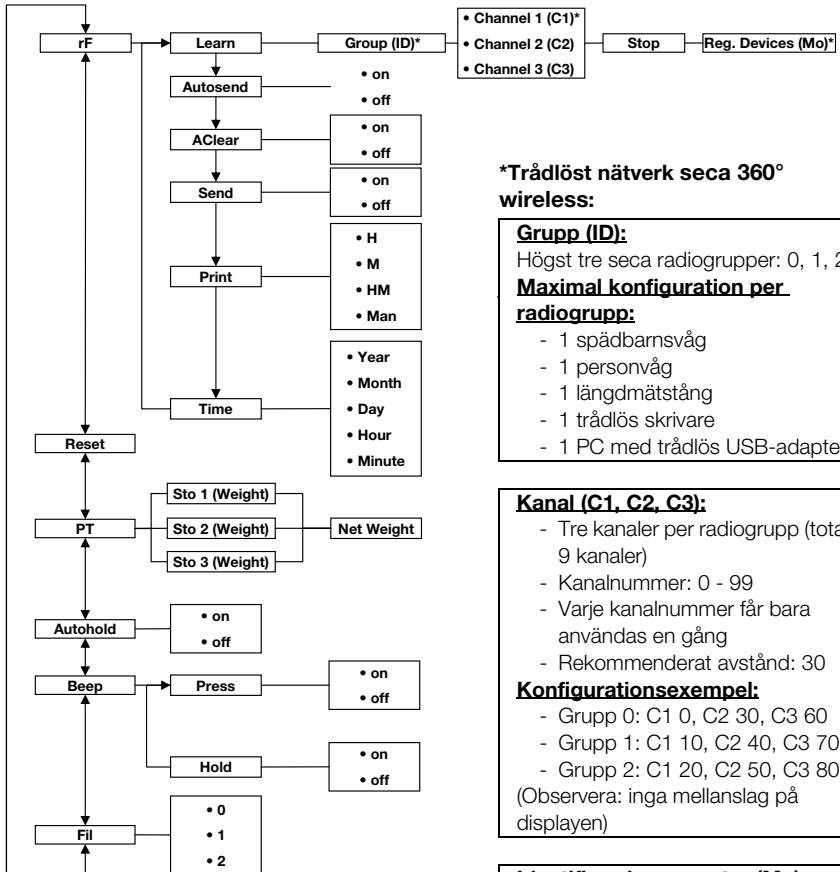

Hämta menyn:



Navigation:

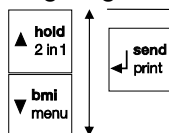

Identifierade apparater (Mo):

- 1: Personvåg
- 2: Längdmätsticka
- 3: Trådlös skrivare
- 4: PC med trådlös USB-adapter
- 7: Spädbarnsvåg

5. INNAN DU KAN SÄTTA IGÅNG...

5.1 Leveransomfattning

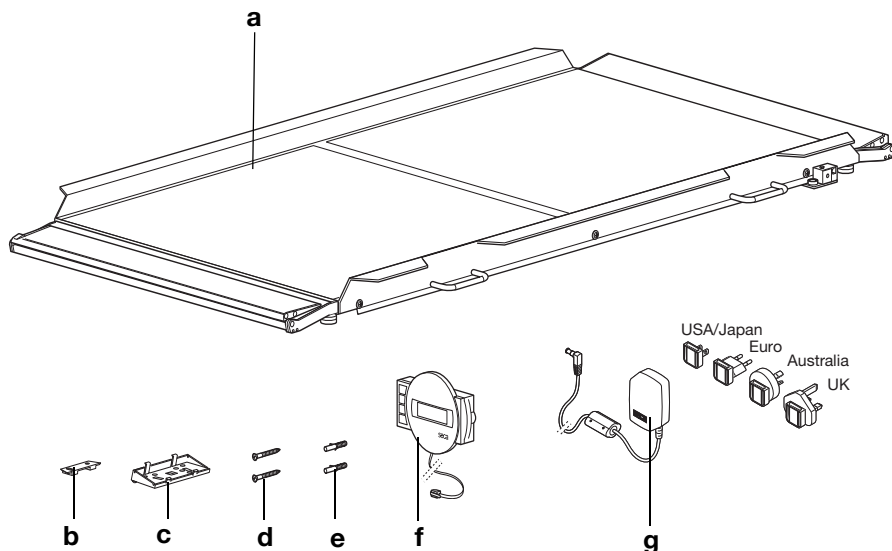

Nr.	Komponenter	Antal
a	Vågplattform	1
b	Vägghållare	1
c	Vinkeladapter	1
d	Skruvar 3 x 35 mm	2
e	Pluggar Ø 5 mm	2
f	Displayhus med anslutningskabel	1
g	Nätaggreat med adapter (modellberoende: Nätadapter med euro-stickkontakt)	1
	Bruksanvisning, utan figurer	1

5.2 Iordningställande av displayhuset (bordsdisplay)

OBS!

Apparatskador

Vinkeladaptorn går inte att lossa på nytt efter monteringen.

- Förvissa dig **innan** monteringen om att displayhuset ska ställas upp på ett bord.

Montering av vinkeladaptorn

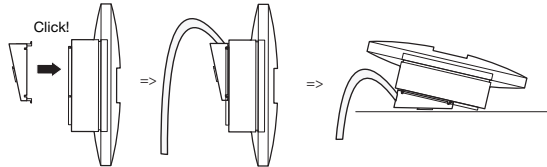

1. Sätt vinkeladaptorn på displayhuset i det visade läget.
2. Se noga till att anslutningskabeln löper i styrspåret på vinkeladaptorn.
3. Tryck vinkeladaptorn mot displayhuset tills du hör att den snäpper fast med alla fyra spärrnabbarna.

Anslut kabeln till plattformen

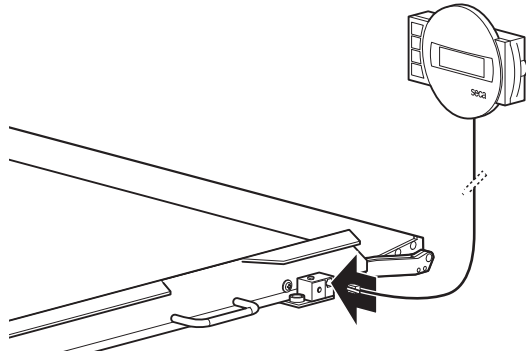

OBSERVERA:

Tänk på anslutningskabelns längd när du väljer uppställningsplats, så att du kan ställa upp displayhuset på en arbetsyta.

1. Ställ vågen på en stabil och plan yta.
2. Anslut kabeln till vågens elektronikbox.

OBS!

Felaktig mätning på grund av indirekt kraftöverföring

Om displayhuskabeln vidrör vägningsplattformen går det inte att mäta patientens vikt korrekt.

- Dra kabeln så att den inte kan vidröra vågplattformen.

3. Ställ upp displayhuset på en arbetsyta.

5.3 Iordningställande av displayhuset (väggdisplay)

OBS!

Apparatskador

Vinkeladaptorn går inte att lossa på nytt efter monteringen.

- Förvissa dig **innan** monteringen om att displayhuset ska sättas upp på en vägg.

Montering av vinkeladaptorn

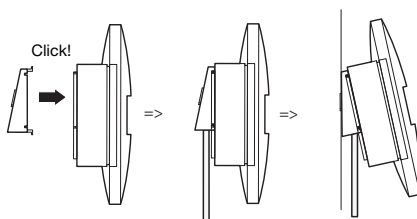

1. Sätt vinkeladaptorn på displayhuset i det visade läget.
2. Se noga till att anslutningskabeln löper i styrspåret på vinkeladaptorn.
3. Tryck vinkeladaptorn mot displayhuset tills du hör att den snäpper fast med alla fyra spärrnabbarna.

Anslut kabeln till plattformen

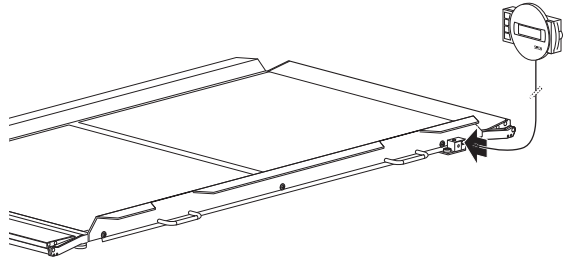

OBSERVERA:

Tänk på anslutningskabelns längd när du väljer uppställningsplats, så att du kan sätta fast displayhuset på vägghållaren.

1. Ställ vågen på en stabil och plan yta.
2. Anslut kabeln till vågens elektronikbox.

OBS!

Felaktig mätning på grund av indirekt kraftöverföring

Om displayhuskabeln vidrör vägningsplattformen går det inte att mäta patientens vikt korrekt.

- Dra kabeln så att den inte kan vidröra vågplattformen.

Montering av vägghållare

Välj en tillräckligt hållfast vägg för monteringen. Standardplugg för montering på massivt murverk ingår i leveransen. För andra väggtyper rekommenderar vi att lämpliga specialfästelement används.

OBSERVERA:

Tänk på anslutningskabelns längd när du väljer monteringshöjd.

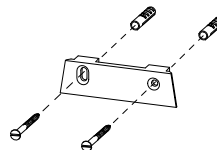

1. Märk ut borrhålen i en vågrät linje på önskad höjd.

2. Borra hålen med en 5 mm borrh.
3. Sätt in pluggarna i borrhålen.
4. Skruva fast vägghållaren på väggen med angiven riktning.

Sätt fast displayhuset på vägghållaren

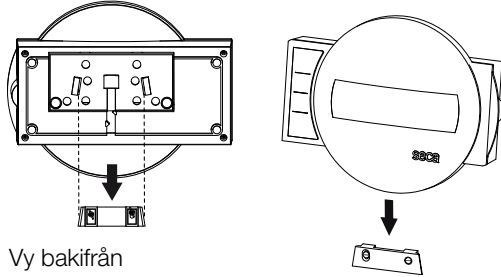

Vy bakifrån
(principfigur)

- ◆ Sätt fast displayhuset på vägghållaren så som figuren ovan visar.

5.4 Upprättande av strömförsörjning

Vågen strömförsörjs via en nätadapter. Allt efter modellen ingår en nätadapter med stickkontaktadapterar eller en nätadapter med fast euro-stickkontakt i leveransen.

Anslutning av nätadaptern



VARNING!

Felaktiga nätadapterar kan orsaka person- och sakskador

Nätadapterar som finns i handeln kan ge högre spänning än den som står på adaptorn. Vågen kan bli överhettad, börja brinna, smälta eller kortslutas.

- Använd därför enbart original seca stickkontaktnätadapterar med 9 V eller reglerad 12 V utspänning.

1. Anslut vid behov den stickpropp som behövs för strömförsörjningen till nätaggregatet.

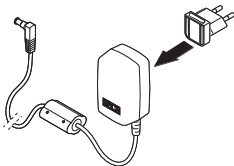

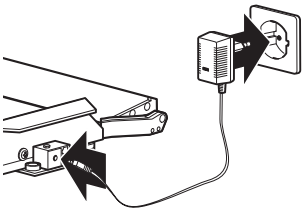

2. Sätt in nätadapters stickpropp i anslutningsjacket på vågen.
3. Anslut nätadaptern till ett nätuttag.

5.5 Uppställning av vågen

Uppriktning av vågen

OBS!

Felaktig mätning på grund av indirekt kraftöverföring

Om vågen och höljet ligger an mot t. ex. en handduk mäts inte vikten korrekt.

- Ställ upp vågen så att den enbart har kontakt med underlaget via skruvfötterna.

1. Ställ upp vågen på ett fast och plant underlag.
2. Lossa de lettrade vreden.
3. Rikta upp apparaten genom att vrida skruvfötterna.

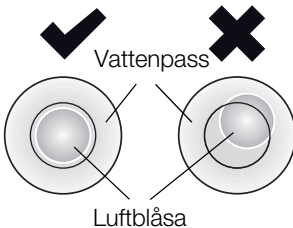
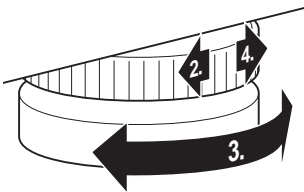

Libellens luftblåsa måste ligga exakt mitt i cirkeln.

4. Dra åt de lettrade vreden i pilens riktning. Fotskruvarna är säkrade mot förskjutning.

6. ANVÄNDNING



FÖRSIKTIGT!

Personskador

Genomför före varje användning en funktionskontroll enligt beskrivningen i avsnitt "Funktionskontroll" på sida 90.

6.1 Vägning



FÖRSIKTIGT!

Patienten kan skadas vid fall

Personer med nedsatt rörelseförmåga kan falla när de försöker att stiga upp på vågen.

- Stöd personer med nedsatt rörelseförmåga när de stiger upp på vågen.
- Kör upp personer som inte kan stå utan hjälp på vågplattformen med ett lämpligt sjuktransportmedel.
- Se noga till att sjuktransportmedlets bromsar är åtdragna under vägningförloppet.

OBS!

Mätfel vid felaktig belastning

Om vågen belastas ensidigt eller bara i ett hörn mäts inte vikten korrekt.

- Säg till patienten att ställa sig mitt på vågen.
- Placera sjuktransportmedlet mitt på vågen.

Start av vågen



- ◆ Tryck på Start.
Displayens alla element visas kortvarigt. Därefter visas **SECA** på displayen.
Vågen är klar att användas när displayen visar **0.0**.

Vägning av patienten

Det tillvägagångssätt som beskrivs i det här avsnittet lämpar sig för patienter som kan stå lugnt för sig själva under hela vägningförloppet.

1. Kontrollera att vågen är obelastad.
2. Säg till patienten att stiga upp på vågen.
3. Be patienten att stå stilla.
4. Läs av mätresultaten.



OBSERVERA:

Vägning av patienter med nedsatt rörelseförmåga se avsnitt "Tarera tilläggsvikten (TARE)" på sida 73.

Vägning av patienter som inte kan gå uppe se avsnitt "Permanent lagring av tilläggsvikt (Pt)" på sida 79.

Tarera tilläggsvikten (TARE)

Med funktionen TARE kan du förhindra att en tilläggsvikt (t.ex. en handduk eller ett underlag på vägningssytan) påverkar vägningresultatet.

Funktionen lämpar sig för patienter med nedsatt rörelseförmåga som inte kan stå upprätt under hela vägningförloppet. Börja med att väga rullstolen och tarera dess tomvikt. Sedan kan du väga patienten sittande.

OBS!

Felaktig mätning på grund av indirekt kraftöverföring

Om en tilläggsvikt, t.ex. en stor handduk, berör den yta som vågen står på mäts inte vikten korrekt.

- Kontrollera att eventuella tilläggsvikter bara finns på vågens vägningssyta.

1. Koppla till vågen.
2. Placera tilläggsvikten på vågen.
3. Håll pilknappen (**hold/tare**) intryckt tills displayen visar meddelandet "NET".
4. Vänta tills displayen har slutat att blinka och istället visar **0.0**.
5. Väg patienten så som hans rörelseförmåga medger.
 - Säg till patienten att ställa sig på vågen och stå stilla.
 - Hjälp patienten att stiga upp på vågen och sätta sig i den iordningställda rullstolen.





6. Läs av mätresultaten.
Tilläggsvikten dras automatiskt ifrån.
7. Om du vill avaktivera TARE-funktionen trycker du på pilknappen (**hold/tare**) tills meddelandet "NET" inte längre visas, Du kan också stänga av vågen.

OBSERVERA:

Den största vikt som kan visas minskas med vikten av de föremål som redan ligger på vågen.

Kontinuerlig visning av mätvärde (HOLD)

Om du aktiverar HOLD-funktionen visas viktvärdet även efter att vågen har avlastats. Då kan du ta hand om patienten innan du noterar viktvärdet.

1. Kontrollera att vågen är obelastad.
2. Koppla till vågen.
3. Väg patienten så som beskrivs i avsnitt "Vägning av patienten".
4. Tryck kort på pilknappen(**hold/tare**).



- Displayen blinkar tills en stabil vikt har mätts. Därefter visas viktvärdet kontinuerligt. \triangle - symbolen (ej kalibreringsbar funktion) och meddelandet "HOLD" visas.
5. För att avaktivera HOLD-funktionen trycker du på pilknappen (**hold/tare**).
 \triangle - symbolen och meddelandet "HOLD" visas då inte längre.

OBSERVERA:

När Autohold-funktionen är aktiv visas vikten automatiskt kontinuerligt tills vågen stänger av sig själv eller stängs av se "Aktivering av Autohold-funktionen (Ahold)" på sida 80.

Bestämning och bedömning av body mass index (BMI)

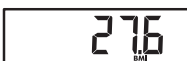
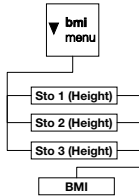

Body mass index (BMI) är en funktion av både kroppslängden och kroppsvikten och möjliggör en noggrannare bedömning än t.ex. idealvikten enligt Broca. Ett toleransområde anges som anses vara optimalt ur hälsosynpunkt.

Apparaten är försedd med tre minnesplatser för kroppslängd. Här kan man ange och spara vissa patienters kroppslängder. Alternativt kan olika startvärden sparas och patientens verkliga kroppslängd snabbare ställas in.

1. Kontrollera att vågen är obelastad.
2. Koppla till vågen.
3. Tryck kort på pilknappen (**bmi/menu**). Meddelandet "BMI" visas. Den senast använda minnesplatsen visas (här: minnesplats 2).
4. Du kan använda den visade minnesplatsen eller markera en annan minnesplats med pilknapparna.

5. Bekräfta inställningen med Enter-knappen (**send/print**). Pilar blinkar på displayen.

Den senast sparade kroppslängden på den valda minnesplatsen visas.

6. Du kan använda den kroppslängd som visas eller ställa in en annan kroppslängd med pilknapparna.

7. Bekräfta inställningen med Enter-knappen (**send/print**). Den inmatade kroppslängden sparas och finns åter tillgänglig vid nästa BMI-beräkning.

OBSERVERA:

Notera numret på minnesplatsen för att hämta rätt kroppslängd vid ny beräkning av BMI.

8. Väg patienten så som beskrivs i avsnitt "Vägning av patienten". Patientens BMI beräknas och visas automatiskt.
9. Avläs BMI och jämför värdet med de kategorier som beskrivs nedan.



10. Avaktivera BMI-funktionen genom att trycka kort på Enter-knappen (**send/print**).

BMI	Utvärdering
Under 18,5	Patienten väger för litet. Det kan finnas en tendens till anorexi. Viktökning rekommenderas för att förbättra välbefinnandet och arbetsförmågan. I osäkra fall bör en specialistläkare rådfrågas.
Mellan 18,5 och 24,9	Patienten har normalvikt.
Mellan 25 och 30 (preadipositas)	Patienten har lätt till måttlig övervikt. Han bör gå ned i vikt om han lider av någon sjukdom (t.ex. diabetes, högt blodtryck, gikt, fettomsättningsbesvär).
Över 30	Patienten måste snarast gå ned i vikt. Ämnesomsättningen, cirkulationen och skelettet belastas hårt. En konsekvent diet, mycket motion och beteendeterapi rekommenderas. I osäkra fall bör en specialistläkare rådfrågas.

Sändning av mätvärden till trådlös mottagare



När vågen ingår i ett **seca 360° wireless** trådlöst nätverk kan mätresultaten med en knapptryckning sändas till mottagningsklara apparater (trådlös skrivare, PC med trådlös USB-adapter).

- ◆ Tryck på Enter-knappen (**send/print**).
 - Kort tryckning: Sänd mätvärdena till alla mottagningsklara apparater
 - Lång tryckning: Skriv ut mätvärdet på den trådlösa skrivaren

Automatisk beräkning och utskrift av BMI

Om du använder vågen tillsammans med en trådlös skrivare och en längdmätsticka i **seca 360° wireless**-systemet kan du beräkna och skriva ut BMI automatiskt.

OBSERVERA:

Den här funktionen förutsätter att apparaterna har loggats in tillsammans i en radiogrupp (se "Det trådlösa nätverket seca 360° wireless" på sida 83).

1. Utför längdmätningen.
2. Tryck kort på längdmätstickans Enter-knapp (**send/print**).
Mätvärdet sänds till den trådlösa skrivaren men skrivs inte ut.
3. Utför vägningen.

4. Håll vågens Enter-knapp intryckt (**send/print**).
Mätvärdet sänds till den trådlösa skrivaren.
BMI beräknas.
Längd, vikt och BMI skrivs ut.

Automatisk omkoppling mellan vägningsområden

Vågen har två vägningsområden. I vägningsområde 1 (→|←) kan du få en noggrannare visning, men lastförmågan är lägre. I vägningsområde 2 (→|←) kan vågens maximala lastförmåga nyttjas.

När vågen startas är vägningsområde 1 aktivt. Om du överskrider ett visst viktvärde kopplar vågen automatiskt om till vägningsområde 2.

Gör så här om du vill koppla tillbaka till vägningsområde 1:

- ◆ Avlasta vågen helt.
Vägningsområde 1 blir åter aktivt.

Avstängning av vågen

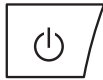

- ◆ Tryck på Start.

6.2 Övriga funktioner (meny)

Vågmenyn innehåller fler funktioner som du kan använda. På så sätt kan du konfigurera vågen optimalt för dina användningsförhållanden.

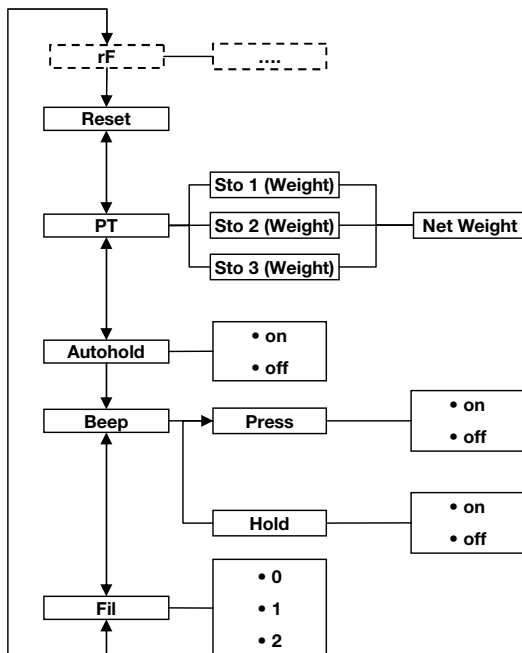

* Beskrivning av menypunkten "rF" finns i avsnittet "Användning av vågen i en radiogrupp (meny)" på sida 85.

Navigering i menyn

1. Koppla till vågen.
2. Håll pilknappen (**bmi/menu**) intryckt tills menyn har hämtats.

Den senast markerade menypunkten visas på displayen (här: Autohold, "Ahold").



3. Tryck upprepade gånger på en av pilknapparna tills den önskade menypunkten visas på displayen (här: dämpning, "Fil").

4. Bekräfta markeringen med Enter (**send/print**).

Den aktuella inställningen för menypunkten eller för en undermeny visas (här: steg "0").



- Om du vill ändra inställningen eller hämta en annan undermeny måste du trycka på en av pilknapparna så många gånger att den önskade inställningen (här: steg "2") visas.
- Bekräfta inställningen med Enter (**send/print**). Menyn släcks automatiskt.
- Om du vill göra fler inställningar måste du hämta menyn på nytt och följa beskrivningen ovan.

OBSERVERA:

Om ingen knapp har tryckts in under cirka 24 sekunder släcks meny automatiskt.

Automatisk radering av sparade värden (AClr)



För att förhindra att inaktuella mätresultat ligger kvar i apparatens minne och medför att BMI-beräkningen blir felaktig kan du ställa in vägen så att mätvärdena automatiskt raderas efter fem minuter.

OBSERVERA:

På vissa modeller aktiveras funktionen vid fabriken. Om du vill kan du avaktivera funktionen.

- Markera punkten "AClr" på meny.
- Bekräfta markeringen.
- Markera önskad inställning:
 - On
 - Off
- Bekräfta markeringen.
Menyn släcks automatiskt.

Permanent lagring av tilläggsvikt (Pt)

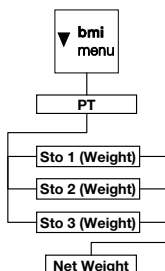

Funktionen lämpar sig för patienter som inte kan gå uppe och t.ex. måste vägas i en rullstol. Du kan lagra rullstolens tomvikt oberoende av vägningsförloppet. Under vägningen kan du hämta rullstolens tomvikt och dra ifrån den automatiskt från mätresultatet.

Apparaten är försedd med tre minnesplatser för viktvärden. Man kan spara olika viktvärden och hämta dem separat allt efter utgångssituationen, så att de automatiskt dras av från mätresultatet.

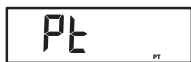

1. Markera punkten "Pt" på menyn.
Meddelandet "Pt" visas.
2. Bekräfta markeringen.
Senast använda minnesplats visas.
3. Du kan använda den visade minnesplatsen eller markera en annan minnesplats med pilknapparna.
4. Bekräfta markeringen.
Pilar blinkar på displayen.
Den sparade extravikten på den valda minnesplatsen visas.
5. Du kan använda det sparade värdet eller ändra det med pilknapparna.

OBSERVERA:

Om du matar in värdet "0" stängs funktionen av. Meddelandet "Pt" visas då inte längre på displayen.

6. Bekräfta markeringen.
7. Lägg patienten på vågen.
Patientens vikt visas.
Den sparade tilläggsvikten dras automatiskt ifrån.
8. Om du vill avaktivera funktionen markerar du på nytt punkten "Pt" på menyn.
9. Bekräfta markeringen.
Funktionen är avaktiverad.
Menyn släcks automatiskt.

OBSERVERA:

När vågen stängs av, stängs funktionen av. Meddelandet "Pt" visas inte längre på displayen vid återinkopplingen.

Aktivering av Autohold-funktionen (Ahold)

Om du aktiverar Autohold-funktionen visas mätvärdet vid alla vägningsförlopp även efter att vågen har avlastats. Du behöver alltså inte aktivera Hold-funktionen manuellt vid varje enskilt vägningsförlopp.

OBSERVERA:

På vissa modeller aktiveras funktionen vid fabriken. Om du vill kan du avaktivera funktionen.



1. Markera punkten "Ahold" på menyn.
2. Bekräfta markeringen.
Den aktuella inställningen visas.

3. Markera önskad inställning:
 - On
 - Off
4. Bekräfta markeringen.
Menyn släcks automatiskt.

Aktivering av signaltoner (BEEP)

Du kan ställa in om en signalton ska höras vid varje knapptryckning och när ett stabilt viktvärde har uppnåtts. Det sistnämnda är viktigt för Hold- och Autohold-funktionen.

OBSERVERA:

Funktionen "Signalton vid stabilt viktvärde" aktiveras vid fabriken. Om du vill kan du avaktivera funktionen.

1. Markera punkten "BEEP" på menyn.
2. Bekräfta markeringen.
3. Markera en meny punkt:
 - Press: Signalton vid knapptryckning
 - Hold: Signalton vid stabilt viktvärde
4. Bekräfta markeringen.

Den aktuella inställningen visas.

5. Markera önskad inställning:
 - On
 - Off
6. Bekräfta markeringen.
Menyn släcks automatiskt.
7. Om du vill aktivera signaltonerna också för den andra funktionen upprepar du proceduren.

Inställning av dämpning (Fil)

Med hjälp av dämpningen (Fil = filter) kan du minska störningarna vid viktbestämningen (t.ex. på grund av att patienten rör sig).

1. Markera punkten "Fil" på menyn.
2. Bekräfta markeringen.

Den aktuella inställningen visas.

3. Markera ett dämpningssteg.
 - 0: Ingen dämpning
 - 1: Medelstark dämpning
 - 2: Stark dämpning

4. Bekräfta markeringen.
Menyn släcks automatiskt.

Återgång till fabriksinställningar (RESET)

För nedanstående funktioner kan du återställa fabriksinställningarna:

Funktion	fabriksinställning
Autohold (Ahold)	modellberoende
Signalton (Press)	off
Signalton (Hold)	till
Dämpning (Fil)	0
Autoclear (Aclear)	modellberoende
Pre-Tara (Pt)	0 kg
Kroppslängd för body mass index (BMI)	170 cm
Radiomodul (SYS)	off
Autosend (Asend)	off
Autoprint (APrt)	off

OBSERVERA:

När fabriksinställningarna återställs stängs radiomodulen av. Informationen om befintliga radiogrupper bibehålls. Radiogrupperna behöver inte upprättas på nytt.

RESET

1. Markera punkten "Reset" på menyn.
2. Bekräfta markeringen.
Menyn släcks automatiskt.
3. Stäng av vågen.
Fabriksinställningarna återställs och är tillgängliga när vågen startas nästa gång.

7. DET TRÅDLÖSA NÄTVERKET SECA 360° WIRELESS

7.1 Inledning

Apparaten är utrustad med en radiomodul. Med hjälp av radiomodulen kan mätvärden överföras trådlöst för utvärdering och dokumentation. Data kan överföras till följande apparater:

- seca trådlös skrivare
- PC med trådlös seca USB-adapter

seca radiogrupper

Radionätverket **seca 360° wireless** arbetar med radiogrupper. En radiogrupp är en virtuell grupp av sändare och mottagare. Om flera sändare och mottagare av samma typ ska användas kan apparaten användas för att inrätta upp till tre radiogrupper (0, 1, 2).

Genom att inrätta flera radiogrupper säkerställer man en tillförlitlig och korrekt adresserad överföring av mätvärden när flera undersökningsrum med jämförbar apparatur används.

Största avstånd mellan sändare och mottagare är ungefär 10 meter. Vissa lokala omständigheter, t.ex. väggarnas tjocklek och beskaffenhet, kan minska räckvidden.

I var och en av radiogrupperna kan följande apparatkombination finnas.

- 1 spädbarnsvåg
- 1 personvåg
- 1 längdmätstång
- 1 seca trådlös skrivare
- 1 PC med trådlös seca USB-adapter

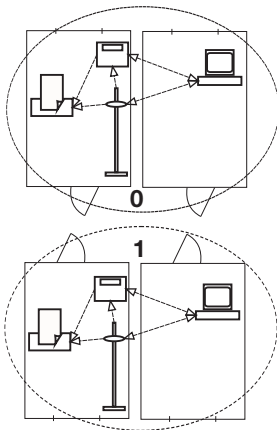

Kanaler

Inom en radiogrupp kommunicerar apparaterna med varandra via tre kanaler (C1, C2, C3). Detta garanterar en tillförlitlig och störningsfri dataöverföring.

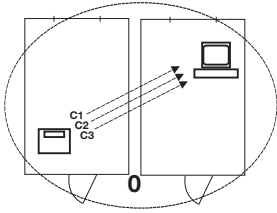

När du inrättar en radiogrupp med vågen föreslår apparaten tre kanaler för att säkerställa en optimal dataöverföring. Vi rekommenderar att du använder de kanalnummer som föreslås.

Du kan också välja kanalnumren (0 – 99) manuellt om du t.ex. ska inrätta flera radiogrupper.

För att dataöverföringen inte ska störas måste kanalerna ligga tillräckligt långt för varandra. Vi rekommenderar att kanalnumrens avstånd är minst 30. Ett kanalnummer får bara användas till en enda kanal.

Konfigurationsexempel: Kanalnummer vid inrättande av tre radiogrupper inom en klinik:

- Radiogrupp 0: C1=_0, C2=30, C3=60
- Radiogrupp 1: C1=10, C2=40, C3=70
- Radiogrupp 2: C1=20, C2=50, C3=80

Apparatidentifiering

När du inrättar en radiogrupp med vågen söker den efter andra aktiva apparater i **seca 360° wireless** systemet. De identifierade apparaterna visas på vågdisplayen som moduler (t.ex. "MO 3"). Siffrorna har följande innebörder:

- 1: Personvåg
- 2: Längdmätsticka
- 3: trådlös skrivare
- 4: PC med trådlös seca USB-adapter
- 7: Spädbarnsvåg
- 5, 6 och 8-12: Reserverade för systemutbyggnad

7.2 Användning av vågen i en radiogrupp (meny)

Alla funktioner som du behöver för att kunna använda apparaten seca i en radiogrupp finns i undermenyn "rF". Information om navigeringen i menyn finns på sida 78.

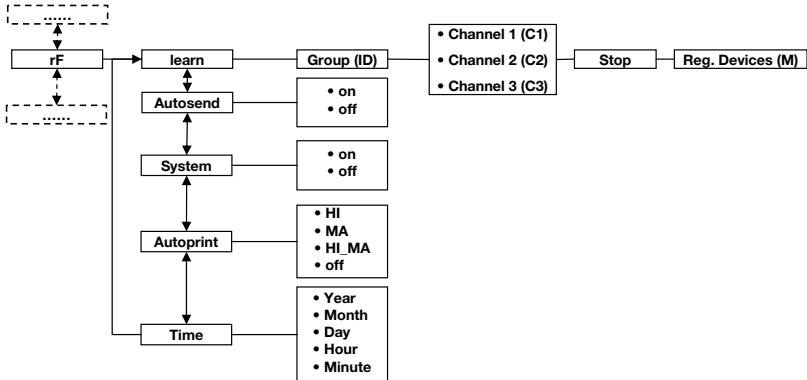

Aktivering av radiomodulen (SYS)

När apparaten levereras är radiomodulen avaktiverad. Innan du kan inrätta en radiogrupp måste du aktivera modulen.

1. Starta apparaten.
2. Gå till undermenyn "rF" och markera meny punkten "SYS".
3. Bekräfta markeringen.
4. Välj inställningen "On".
5. Bekräfta markeringen.
Menyn släcks automatiskt.

545

On

Inrättande av en radiogrupp (Lrn)

Gör så här för att inrätta en radiogrupp:

1. Starta apparaten.
2. Öppna menyn.
3. Markera punkten "rF" på menyn.
4. Bekräfta markeringen.
5. Gå till undermenyn "rF" och markera meny punkten "Lrn" (learn).
6. Bekräfta markeringen.

rF

Lrn

A rectangular display box containing the text "Id 0".

Den för tillfället inställda radiogruppen (här: Radiogrupp 0 "Id 0") visas.

A rectangular display box containing the text "Id 1".

Om radiogruppen "0" redan finns markerar du ett annat ID-nummer med pilknapparna (här radiogrupp 1 "Id 1").

A rectangular display box containing the text "C1 0".

7. Bekräfta markeringen av radiogruppen.

Apparaten föreslår ett kanalnummer för kanal 1 vor (här: C1 "0").

Du kan antingen välja det kanalnummer som föreslås eller ställa in ett annat nummer med pilknapparna.

A rectangular display box containing the text "C2 30".

8. Bekräfta markeringen för kanal 1.

Apparaten föreslår ett kanalnummer för kanal 2 (här: C2 "30").

Du kan antingen välja det kanalnummer som föreslås eller ställa in ett annat nummer med pilknapparna.

OBSERVERA:

Visning av tvåsiffriga kanalnummer görs utan mellanslag. Visningen "C230" betyder kanal "2" och kanalnummer "30".

9. Bekräfta markeringen för kanal 2.

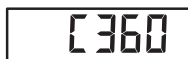
A rectangular display box containing the text "C3 60".

Apparaten föreslår ett kanalnummer för kanal 3 vor (här: C3 "60").

Du kan antingen välja det kanalnummer som föreslås eller ställa in ett annat nummer med pilknapparna.

A rectangular display box containing the text "STOP".

10. Bekräfta markeringen för kanal 3.

Meddelandet **StOP** visas på displayen.

Apparaten väntar på signaler från andra radioförsedda apparater inom räckvidden.

OBSERVERA:

För somliga apparater krävs en särskild startprocedur om de ska integreras i en radiogrupp. Följ bruksanvisningen för vederbörande apparat.

11. Starta den apparat som du vill integrera i radiogruppen, t.ex. en trådlös skrivare.

När den trådlösa skrivaren har identifierats hörs en pipton.

OBSERVERA:

När du har integrerat en trådlös skrivare i radiogruppen måste du sedan omedelbart markera ett utskriftsalternativ (Menu\rF\APrt) och ställa in tiden (Menu\rF\time).

12. Upprepa steg 11. för alla apparater som ska integreras i radiogruppen.
13. Avsluta sökningen genom att trycka på Enter.
14. Tryck på en av pilknapparna för att visa vilka apparater som har identifierats (här "MO 3" för en trådlös skrivare).
Om du har integrerat flera apparater i radiogruppen trycker du flera gånger på pilknapparna för att kontrollera att alla apparaterna har identifierats av vågen.
15. Gå ur menyn med Enter eller vänta tills menyn släcks automatiskt.

Aktivering av automatisk överföring (ASend)

Du kan konfigurera apparaten så att mätvärdena sänds automatiskt till alla mottagningsklara mottagare som har loggats in i samma radiogrupp (t.ex. radioskrivare, PC med trådlös USB-adapter).

OBSERVERA:

Om du använder en trådlös skrivare måste du kontrollera att utskriftsalternativet "Off" inte är inställt (se "Markera utskriftsalternativet (APrt)" på sida 87) .

1. Starta apparaten.
2. Gå till undermenyn "rF" och markera menypunkten "ASend". Bekräfta markeringen.
3. Välj inställningen "On" och bekräfta markeringen. Menyn släcks automatiskt.

Markera utskriftsalternativet (APrt)

Du kan konfigurera apparaten så att mätvärdena automatiskt skrivs ut på en trådlös skrivare som har loggats in i radiogruppen.

OBSERVERA:

Funktionen är bara tillgänglig om en seca trådlös skrivare har integrerats i radiogruppen med hjälp av funktionen "learn".

1. Starta apparaten.

APrE

AA

2. Gå till undermenyn "rF" och markera menypunkten "APrt". Bekräfta markeringen.
3. Markera den inställning som gäller för din apparat-kombination:
 - HI: Mätvärden från längdmättningsapparater
 - MA: Mätvärden från vågar
 - HI_MA: Mätvärden från längdmättningsapparater och vågar
 - Off: Ingen automatisk utskrift. Utskrift sker bara om Enter hålls intryckt under vägningen.
4. Bekräfta markeringen.
Menyn släcks automatiskt.

Inställning av tid (Time)

Du kan konfigurera systemet så att den trådlösa skrivaren automatiskt lägger till datum och klockslag till dina mätvärden. För att detta ska ske måste du göra en engångsinställning av datum och klockslag på apparaten och överföra den till den trådlösa skrivarens interna klocka.

OBSERVERA:

Funktionen är bara tillgänglig om en seca trådlös skrivare har integrerats i radiogruppen med hjälp av funktionen "learn".

tIME

YEA 10

1. Starta apparaten.
2. Gå till undermenyn "rF" och markera menypunkten "tIME".
3. Bekräfta markeringen.
Den aktuella inställningen för "år" (**YEA**) visas.
4. Ställ in rätt årtal.
5. Bekräfta markeringen.
6. Upprepa stegen 3. och 5. för respektive "månad" (**Mon**), "dag" (**dAy**), "timma" (**hour**) och "minut" (**Min**).
7. Bekräfta markeringen.
När du har bekräftat minutinställningen släcks menyn automatiskt.
Inställningarna överförs automatiskt till den trådlösa skrivaren.
Den trådlösa skrivaren lägger automatiskt till datum och klockslag i alla utskrifter.

OBSERVERA:

Följ den här bruksanvisningen beträffande handhavandet i övrigt av den trådlösa skrivaren.

8. HYGIENISK BEREDNING



VARNING!

Elstöt

Apparaten är inte strömlös när till/från knappen trycks och displayen släcks. Elektrisk stöt kan uppstå vid hantering av vätskor på apparaten.

- Dra ut nätsladden för att göra apparaten strömlös före var hygieniska beredning.
- Se noga till att ingen vätska kan komma in i apparaten.



FÖRSIKTIGT!

Apparatskada

Olämpliga rengörings- och desinfektionsmedel kan skada apparatens känsliga ytor.

- Använd inga skarpa eller slipande rengöringsmedel.
- Använd ingen sprit eller bensin.
- Använd enbart desinfektionsmedel som lämpar sig för ömtåliga ytor. Lämpliga desinfektionsmedel finns att köpa i fackhandeln.

8.1 Rengöring

- ◆ Rengör vid behov apparatens ytor med en mjuk trasa som fuktats med en mild tvållösning.

8.2 Desinfektion

VARNING!

Apparatskador

Sikrutorna på skalor och displayer är av akrylglas. Akrylglasrutor kan spricka eller bli grumliga om olämpliga desinfektionsmedel används.

- Använd enbart desinfektionsmedel som lämpar sig för ömtåliga ytor. Lämpliga desinfektionsmedel finns att löpa i fackhandeln.
1. Följ desinfektionsmedlets bruksanvisning.
 2. Desinficera apparaten regelbundet med en mjuk trasa fuktad med lämpligt desinfektionsmedel.

3. Beakta följande frister:

Intervall	Komponenter
Före var användning med direkt hudkontakt	Vågplattform
Efter var mätning med direkt hudkontakt	Vågplattform
Vid behov	<ul style="list-style-type: none">• Display• Folieknappsats

8.3 Sterilisering

Det är inte tillåtet att sterilisera apparaten.

9. FUNKTIONSKONTROLL

◆ Gör en funktionskontroll före varje användning.

En fullständig funktionskontroll omfattar följande:

- Visuell kontroll med avseende på mekaniska skador
- Visuell kontroll och funktionskontroll av displayen
- Funktionskontroll av alla manöverorgan som visas i kapitlet "Översikt"
- Funktionskontroll av alternativa tillbehör

Om du konstaterar några fel eller avvikelser under funktionskontrollen kan du först försöka att avhjälpa felet med hjälp av kapitel "Vad gör jag om...?" på sida 91.

FÖRSIKTIGT!

Personskador

Om du konstaterar fel eller avvikelser under funktionskontrollen som inte går att åtgärda med hjälp av kapitel "Vad gör jag om...?" på sida 91 får du inte använda apparaten.

- Lämna in apparaten för reparation hos seca kundtjänst eller en auktoriserad återförsäljare
- Följ avsnittet "Underhåll/efterkalibrering" på sida 93.

10. VAD GÖR JAG OM...?

Fel	Orsak/åtgärd
... ingen vikt visas vid belastning?	Ingen strömförsörjning till vågen. - Kontrollera att vågen är inkopplad.
... inte 0.0 visas före vägningen?	Vågen har belastats före starten. - Avlasta vågen. - Stäng av vågen och starta den på nytt.
... ett segment lyser hela tiden eller inte alls?	Det finns ett fel i den aktuella teckenpositionen. - Tillkalla servicetekniker.
... displayen "StOP" visas?	Den maximala lasten har överskridits. - Avlasta vågen.
... displayen "tEMP" visas?	Omgivningstemperaturen vid vågen är för hög eller för låg. - Ställ upp vågen där omgivningstemperaturen är mellan +10 °C och +40 °C. - Vänta omkring 15 minuter tills vågen har anpassat sig till omgivningstemperaturen.
... om mätvärden sänds första gången efter start och två signaltoner då hörs?	<ul style="list-style-type: none"> • Apparaten kunde inte sända några mätvärden till den trådlösa mottagaren (seca radioskrivare eller PC med seca USB-radioadapter). - Kontrollera att vågen är integrerad i det trådlösa nätverket. - Kontrollera att mottagaren har startats. • Mottagningen störs av högfrequensapparater (t.ex. mobiltelefoner) i närheten. - Håll alltid högfrequensapparater på minst en meters avstånd från sändare och mottagare i det seca trådlösa nätverket. Den faktiska sändningseffekten hos högfrequensapparater kan kräva ett minimiavstånd på mer än en meter. Detaljuppgifter finns på www.seca.com. <p>OBSERVERA: Om felet inte avhjälpes ges ingen ny varningssignal när sändningsförsöken upprepas.</p>
... bara punkten "SYS" syns på "rF"-menyn?	<ul style="list-style-type: none"> • Radiomodulen har avaktiverats. - Aktivera radiomodulen (se "Aktivering av radiomodulen (SYS)" på sida 85).
... bara punkterna "SYS" och "Lrn" syns på "rF"-menyn?	<ul style="list-style-type: none"> • Radiomodulen har aktiverats, men ingen radiogrupp har inrättats. - Inrätta en radiogrupp (se "Inrättande av en radiogrupp (Lrn)" på sida 85).

Fel	Orsak/åtgärd
<p>... punkterna "APrt" och "Time" inte syns på "rF"-menyn?</p>	<ul style="list-style-type: none"> • Ingen trådlös skrivare har loggats in i radiogruppen. - Logga in en trådlös skrivare i radiogruppen via menypunkten "Lrn" (se "Inrättande av en radiogrupp (Lrn)" på sida 85).
<p>...efter öppning av menyn punkt "rF" visas inte?</p>	<ul style="list-style-type: none"> • Vågens radiomodul är defekt. - Kontakta seca kundtjänst.
<p>... displayen "Er:X:11" visas?</p>	<p>Vågen har för stor last eller är för högt belastad i ett av hörnen.</p> <ul style="list-style-type: none"> - Avlasta vågen eller fördela lasten mer likformigt. - Starta om vågen.
<p>... displayen "Er:X:12" visas?</p>	<p>Vågen har startats med för stor last.</p> <ul style="list-style-type: none"> - Avlasta vågen. - Starta om vågen.
<p>... displayen "Er:X:16" visas?</p>	<p>Vågen har kommit i svängning. Nollpunkten kan inte bestämmas.</p> <ul style="list-style-type: none"> - Starta om vågen.
<p>... om jag trycker på Enter-knappen (send/print) och displayen "Er:X:71" visas?</p>	<p>Ingen dataöverföring är möjlig. Radiomodulen har avaktiverats.</p> <ul style="list-style-type: none"> - Aktivera radiomodulen (se "Aktivering av radiomodulen (SYS)" på sida 85).
<p>... om jag trycker på Enter-knappen (send/print) och displayen "Er:X:72" visas?</p>	<p>Ingen dataöverföring är möjlig. Ingen radiogrupp har inrättats.</p> <ul style="list-style-type: none"> - Inrätta en radiogrupp (se "Inrättande av en radiogrupp (Lrn)" på sida 85).

11. UNDERHÅLL/EFTERKALIBRERING

11.1 Information om service och omkalibrering

Vi rekommenderar dig att göra service på apparaten innan du kalibrerar om den.

OBS!

Osakkunnigt underhåll kan ge felaktiga mätvärden

- Låt enbart seca kundjänst eller en auktoriserad återförsäljare utföra underhåll och reparationer.
- Din närmaste servicepartner hittar du på www.seca.com. Du kan också e-posta till service@seca.com.

Låt en auktoriserad person genomföra en omkalibrering enligt gällande nationella lagbestämmelser. Årtalet för första kalibrering står efter CE-märket på typskylten ovanför den behöriga instansens nummer 0109 (delstaten Hessens kalibreringsstyrelse).

Omkalibrering måste alltid ske ifall en eller flera säkringsmarkeringar har skadats eller om innehållet i kalibreringsräkneverket inte överensstämmer med siffrorna på den gällande kalibreringsmarkeringen. Om säkringsmärken har skadats måste du vända dig direkt till seca kundjänst.

11.2 Kontroll av kalibreringsräkneverkets innehåll

Denna seca våg är kalibrerad. Kalibrering får bara utföras av behöriga instanser. För att detta ska garanteras är vågen försedd med ett kalibreringsräkneverk som noterar alla förändringar av kalibreringstekniskt relevanta data.

Gör så här om du vill kontrollera att vågen är kalibrerad enligt bestämmelserna:



1. Koppla från vågen.
2. Håll någon av knapparna intryckt och starta vågen.



På displayen blinkar under några sekunder den aktuella kalibreringen.

3. Jämför det visade innehållet i kalibreringsräkneverket med det tal som anges på kalibreringsmärken.

För att kalibreringen ska vara giltig måste de båda talen vara lika. Om räkneverket inte stämmer överens med markeringen måste en omkalibrering göras. Kontakta närmaste servicepartner eller seca kundtjänst. Om efterkalibrering utförts, används ett nytt, aktuellt kalibreringsmärke för identifiering av vågens kalibreringstillstånd. Detta märke säkras med en extra dekal utställd av den för efterkalibreringen auktoriserade personen. Kalibreringsmärket kan beställas från seca kundtjänst.

12. TEKNISKA DATA

12.1 Allmänna tekniska data

Allmänna tekniska data seca 657	
Mått våg <ul style="list-style-type: none">• Djup• Bredd• Höjd	1470 mm 893 mm 87 mm
Mått vågplattform <ul style="list-style-type: none">• Djup• Bredd• Höjd	1470 mm 800 mm 87 mm
Egenvikt	cirka 43,6 kg
Temperaturområde <ul style="list-style-type: none">• Drift• Lagring• Transport	+10 °C – +40 °C / +50 °F – 104 °F -10 °C – +65 °C / +14 °F – 149 °F -10 °C – +65 °C / +14 °F – 149 °F
Lufttryck <ul style="list-style-type: none">• Drift• Lagring• Transport	700-1060 hPa 700-1060 hPa 700-1060 hPa
Luftfuktighet <ul style="list-style-type: none">• Drift• Lagring• Transport	30 % - 80 % ingen kondens 0 % - 95 % ingen kondens 0 % - 95 % ingen kondens
Teckenhöjd	25 mm

Allmänna tekniska data seca 657	
Strömförsörjning	Nätadapter
Strömförbrukning <ul style="list-style-type: none"> • med avaktiverad radiomodul • med aktiverad radiomodul 	cirka 20 mA cirka 37 mA
Medicinsk produkt enligt direktiv 93/42/EEG	Klass I med mätfunktion
EN 60601-1: <ul style="list-style-type: none"> • Skyddsisolerad apparat, skyddsklass II: • Elektromedicinsk apparat typ B: 	
Radioöverföring <ul style="list-style-type: none"> • Frekvensband • Sändningseffekt • Tillämpade normer 	2,433 GHz - 2,480 GHz < 10 mW EN 300 328 EN 301 489-1 EN 301 489-17

12.2 Vägningstekniska data

Vägningstekniska data	
Kalibrering enligt direktiv 2009/23/EG	Klass III
Maximal last <ul style="list-style-type: none"> • Delvägningsområde 1 • Delvägningsområde 2 	200 kg 300 kg
Minsta kapacitet <ul style="list-style-type: none"> • Delvägningsområde 1 • Delvägningsområde 2 	2,0 kg 4,0 kg
Finindelning <ul style="list-style-type: none"> • Delvägningsområde 1 • Delvägningsområde 2 	100 g 200 g
Tareringsområde	300 kg
Noggrannhet vid första kalibrering <ul style="list-style-type: none"> • Delvägningsområde 1, till 50 kg • Delvägningsområde 1, 50 kg till 200 kg • Delvägningsområde 2, till 100 kg • Delvägningsområde 2, 100 kg till 300 kg 	±50 g ±100 g ±100 g ±200 g

13. TILLVALSTILLBEHÖR

seca 360° wireless Apparater	Artikelnummer
Längdmätstickor <ul style="list-style-type: none">• seca 274• seca 264	landsspecifika varianter landsspecifika varianter
Trådlös skrivare <ul style="list-style-type: none">• seca 360° wireless printer 465• seca 360° wireless printer advanced 466	landsspecifika varianter landsspecifika varianter
Datorprogramvara <ul style="list-style-type: none">• seca analytics 115	applikationsspecifika licenspaket
seca 360° wireless USB adapter 456	456-00-00-009

14. RESERVDELAR

Reservdelar	Artikelnummer
Nätadapter med euro-stickkontakt: 230 V~ / 50 Hz / 12 V= / 130 mA	68-32-10-252
Switchmod nätadapter med adaptrar: 100 - 240 V~ / 50 -60 Hz / 12 V= / 0.5 A	68-32-10-265

15. AVFALLSHANTERING

15.1 Enhet



Apparaten får inte tas om hand som hushållsavfall. Omhänderta den på fackmässigt sätt som elektronikskrot. Följ gällande bestämmelser. Om du behöver mer information kan du kontakta vår service på

service@seca.com

16. GARANTI

Vi lämnar två års garanti räknat från leveransdagen för brister som kan hänföras till material- eller tillverkningsfel. Löstagbara delar som t.ex. batterier, kablar, nätadapterar m.m. omfattas inte av garantin. Brister som omfattas av garantin avhjälpas utan kostnad för kunden mot uppvisande av köpbevis. Inga ytterligare anspråk godkänns. Kostnaden för transport tur och retur bestrids av kunden om apparaten befinner sig på en annan plats än på kundens företagsadress. Vid transportskador kan garantianspråk ställas bara om den kompletta originalförpackningen har använts vid transporten och om vågen har varit fastsatt och säkrad i förpackningen så som i originalförpackat tillstånd. Spara därför alla förpackningsdelar.

Garantin gäller inte om apparaten öppnas av personer utan uttrycklig auktorisation från seca för detta ändamål.

Vi ber våra utländska kunder att vid garantifrågor vända sig direkt till försäljaren i respektive land.

INNHOLDSFORTEGNELSE

1. Med brev og segl	101	5. Før du setter i gang	114
2. Beskrivelse av apparatet	102	5.1 Inkludert i leveransen	114
2.1 Gratulerer!	102	5.2 Gjøre displayhuset klar til bruk (bordbasert display) ...	115
2.2 Bruksformål	102	Montering av vinkeladapter ..	115
2.3 Funksjonsbeskrivelse	102	Kople forbindelseskabelen til plattformen	115
2.4 Brukerkvalifikasjon	103	5.3 Gjøre displayhuset klar til bruk (veggmontert display) ..	116
Montering	103	Montering av vinkeladapter ..	116
Betjening	103	Kople forbindelseskabelen til plattformen	117
3. Sikkerhetsopplysninger	103	Montering av veggholdere ..	117
3.1 Sikkerhetsinstrukser i denne bruksanvisningen	103	Sette displayhus på veggholder	118
3.2 Grunnleggende sikkerhetsinstrukser	104	5.4 Opprette strømforsyningen ..	118
Håndtering av apparatet ...	104	5.5 Oppstilling av vekten	119
Forebygging av elektrisk støt	105	Innretting av vekten	119
Forebygging av infeksjoner .	105	6. Betjening	120
Forebygging av skader ...	106	6.1 Veiling	120
Forebygging av apparatskader	106	Slå vekten på	120
Håndtering av måleresultater	107	Veiling av pasient	120
Håndtering av emballasje ...	108	Tarering av tilleggsvekt (TARE)	121
4. Oversikt	109	Vise måleresultat konstant (HOLD)	122
4.1 Kontrollelementer	109	Beregne og evaluere kroppsmasseindeks (BMI) ..	122
4.2 Symbolene i displayet	110	Sende måleresultater til trådløse mottakere	124
4.3 Merking på apparatet og typeskiltet	111	Automatisk beregning og utskrift av BMI	124
4.4 Merking på emballasjen ...	112	Automatisk omkopling av vektområde	124
4.5 Menystruktur	113	Slå av vekten	125

6.2 Andre funksjoner (meny)	125	8. Hygienisk forberedelse	136
Navigere i menyen	125	8.1 Rengjøring	136
Automatisk sletting av		8.2 Desinfeksjon	136
lagrede verdier (AClr)	126	8.3 Sterilisering	137
Lagre tilleggsvekt permanent		9. Funksjonskontroll	137
(Pt)	126	10. Hva må gjøres hvis...?	138
Aktivere Autohold-funksjonen		11. Vedlikehold/kalibrering	140
(Ahold)	128	11.1 Opplysninger om	
Aktivere signaltoner (BEEP) . .	128	vedlikehold og nykalibrering	140
Innstilling av demping (Fil) . . .	129	11.2 Kontroll av	
Gjenopprette		kalibreringstellerinnholdet . .	141
fabrikkinnstillingene (RESET) .	129	12. Tekniske data	142
7. Det trådløse nettverket		12.1 Generelle tekniske data . . .	142
seca 360° wireless	130	12.2 Veietekniske data	143
7.1 Innføring	130	13. Ekstrauststyr	143
seca trådløse grupper	130	14. Reservedeler	143
Kanaler	131	15. Avhending	144
Identifisering av apparater . . .	131	15.1 Apparat	144
7.2 Bruk av vekten i en trådløs		16. Garanti	144
gruppe (meny)	132		
Aktivere trådløs modul (SYS)	132		
Innrette trådløs gruppe (Lrn) .	132		
Aktivere automatisk			
overføring (ASend)	134		
Velge utskriftsalternativ (APrt)	134		
Stille inn klokkeslett (Time) . .	135		

1. MED BREV OG SEGL



Med seca produkter kjøper du ikke bare en teknikk som har modnet i mer enn et århundre, men du kjøper også en kvalitet som er bekreftet av myndigheter, gjeldende lover og institutter. seca produktene samsvarer med europeiske direktiver og standarder samt med gjeldende nasjonale lover. Når du kjøper seca, kjøper du framtid.

M

Vekter som er merket med dette merket, samsvarer med EU-direktiv 2009/23/EF for vekter. seca vekter med dette merket oppfyller de høye kvalitetskravene og tekniske kravene som stilles til kalibreringsdyktige vekter.



Vekter som er merket med dette merket, oppfyller de strenge kravene til kalibreringsklasse III og kan brukes til kalibreringspliktige målinger innen medisin.



Produkter som har dette merket, oppfyller kravene i gjeldende EU-forskrifter, spesielt følgende:

- Direktiv 2009/23/EF om ikke-automatiske vekter
- Direktiv 93/42/EF om medisinprodukter
- DIN EN 45501 om metrologiske aspekter ved ikke-automatiske vekter

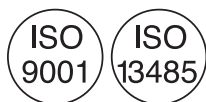

secas profesjonalitet anerkjennes også fra offisielt hold. TÜV Süd Product Service, som er ansvarlig organisasjon for medisinske produkter, bekrefter med sertifikat at seca konsekvent overholder de strengeste lovfestede krav som produsent av medisinske produkter. secas kvalitetssikringssystem inkluderer fagområdene design, utvikling, produksjon, salg og service av medisinske vekter og høydemålingsystemer.



seca bidrar til miljøvern. Å spare naturlige ressurser er en hjertesak for oss. Derfor gjør vi det vi kan for å spare emballasje overalt hvor dette er meningsfullt. Og det som blir igjen av emballasje kan avhendes på stedet ved hjelp av Duale-avfallssystemet.

2. BESKRIVELSE AV APPARATET

2.1 Gratulerer!

Med den elektroniske multifunksjonsvekten **seca 657** har du kjøpt et ekstremt presist og samtidig robust apparat.

I mer enn 170 år stiller seca sine erfaringer i helsens tjeneste, og som ledende foretak på markedet i mange av verdens land setter vi stadig nye standarder med innovative utviklinger for veiing og måling.

2.2 Bruksformål

Den elektroniske multifunksjonsvekten **seca 657** brukes i hovedsak, i samsvar med nasjonale forskrifter, i sykehus, legepraksiser og stasjonære pleieinstitusjoner.

Vekten brukes til konvensjonell måling av vekt og konstatering av allmenn ernæringsstilstand, og den støtter den behandlende legen når vedkommende skal gi en diagnose eller avgjøre behandlingsmåte.

For å kunne gi en nøyaktig diagnose må imidlertid legen iverksette andre målrettede undersøkelser i tillegg til måling av vekt, samt ta resultatene av disse med i vurderingen.

2.3 Funksjonsbeskrivelse

I tillegg til konvensjonell måling av vekten, har **seca 657** en funksjon for beregning av kroppsmasseindeks. I denne forbindelse angis kroppsstørrelsen med tastaturet, og så beregnes automatisk kroppsmasseindeksen som stemmer for vekten. Høydemålere fra **seca 360° wireless** systemet kan overføre kroppshøyden trådløst til **seca 657**.

Via det trådløse nettverket **seca 360° wireless** kan måleresultatene overføres trådløst til en trådløs seca skriver eller til en PC som er utstyrt med PC-programvaren **seca analytics** og seca trådløs USB-adapter.

seca 657 kan flyttes på ruller.

Bruk vekten utelukkende til det formålet som er angitt i avsnittet «Bruksformål» på side 102.

2.4 Brukerkvalifikasjon

- Montering** Apparatet som leveres delvis montert, må bare monteres av personer med tilstrekkelig kvalifikasjon, f.eks. spesialiserte forhandlere, teknikere på sykehus eller seca service.
- Betjening** Apparatene skal utelukkende betjenes av medisinsk fagpersonale.

3. SIKKERHETSOPPLYSNINGER

3.1 Sikkerhetsinstrukser i denne bruksanvisningen

**FARE!**

Indikerer en situasjon med uvanlig stor fare. Dersom du ikke tar hensyn til denne merkningen, vil det oppstå alvorlige irreversible eller dødelige personskader.

**ADVARSEL!**

Indikerer en situasjon med uvanlig stor fare. Dersom du ikke tar hensyn til denne merkningen, kan det oppstå alvorlige irreversible eller dødelige personskader.

**FORSIKTIG!**

Indikerer en farlig situasjon. Dersom du ikke tar hensyn til denne merkningen, kan det oppstå lette til middels alvorlige personskader.

OBS!

Indikerer en mulig feil betjening av apparatet. Dersom du ikke tar hensyn til denne merkningen, kan det oppstå skader på apparatet eller feilaktige måleresultater.

MERKNAD:

Inneholder tilleggsopplysninger om bruken av apparatet.

3.2 Grunnleggende sikkerhetsinstrukser

Håndtering av apparatet

- Følg instruksjonene i denne bruksanvisningen.
- Ta godt vare på bruksanvisningen. Bruksanvisningen er en del av apparatet og må være tilgjengelig til enhver tid.



FARE!

Eksplosjonsfare

Apparatet må ikke plasseres i et miljø beriket med følgende gasser:

- Surstoff
- Brennbare bedøvelsesmidler
- Andre brennbare stoffer/luftblandinger



FORSIKTIG!

Fare for pasienter, skade på utstyr

- Øvrige apparater som er tilkoplede medisinske elektriske apparater skal være i samsvar med de respektive IEC- eller ISO-standarder (f.eks. IEC 60950 for databehandlingsutstyr). Videre skal alle konfigurasjoner samsvare med de normative kravene for medisinske systemer (se enten IEC 60601-1-1 eller avsnitt 16 i 3. utgave av IEC 60601-1). Den som kobler ekstra utstyr til medisinsk elektrisk utstyr står for systemkonfigurasjonen og er dermed ansvarlig for at systemet oppfyller de normative kravene til systemene. Det bør bemerkes at med hensyn til ovennevnte standardkrav har lokale lover prioritet. For henvendelser, vennligst kontakt din lokale forhandler eller teknisk service.
- Sørg for at vedlikehold og kalibreringer utføres med jevne mellomrom, i samsvar med gjeldende avsnitt i apparatets bruksanvisning.
- Tekniske endringer i enheten er ikke tillatt. Apparatet inneholder ingen deler som brukeren kan vedlikeholde. Sørg for at vedlikehold og reparasjoner kun utføres av en autorisert seca servicepartner. Servicepartnere i nærheten finner du på www.seca.com eller send en e-post til service@seca.com.
- Bruk utelukkende original seca tilbehør og -reservedeler. I motsatt fall gir seca ingen form for garanti.

**FORSIKTIG!****Fare for pasienter, feilfunksjon**

- Hold en minsteavstand på ca. 1 meter fra elektriske medisinske apparater til HF-apparater, som f.eks. mobiltelefoner, for å unngå feilmålinger eller feil på den trådløse overføringen.
- Hold en minsteavstand på ca. 1 meter med HF-apparater som f.eks. mobiltelefoner for å unngå feilmålinger eller feil på den trådløse overføringen.
- Utgangseffekten på HF-apparater kan kreve en minsteavstand på mer enn 1 meter. Detaljer finner du på www.seca.com.

Forebyggelse av elektrisk støt**ADVARSEL!****Elektrisk støt**

- Plasser apparatet som skal brukes med nettdapter slik at stikkkontakten er lett tilgjengelig, og apparatet raskt kan koples fra nettet.
- Kontroller at den lokale strømforsyningen samsvarer med opplysningene på nettdapteren.
- Du må aldri ta i nettdapteren med fuktige hender.
- Bruk ikke skjoteledninger og multistikk.
- Pass på at strømkabelen ikke klemmes eller kan bli skadet på grunn av skarpe kanter.
- Du må ikke bruke apparatet høyere enn 3000 m over havet.

Forebyggelse av infeksjoner**ADVARSEL!****Infeksjonsrisiko**

- Dekontaminer apparatet med jevne mellomrom, i samsvar med beskrivelsen i gjeldende avsnitt i dette dokumentet.
- Forviss deg om at pasienten ikke har smittende sykdommer.
- Forviss deg om at pasienten ikke har åpne sår eller infeksjose hudforandringer der hvor det kan oppstå berøring med apparatet.

Forebyggelse av skader



ADVARSEL!

Fare for å falle ned

- Kontroller at apparatet står stabilt og plant.
- Legg strømkabelen slik at bruker og pasient ikke kan snuble i den.
- Apparaten er ikke beregnet på å være hjelpemiddel for å reise seg. Støtt personer med begrenset motorikk, f.eks. når de skal stå opp fra rullestolen.
- Pass på at pasienten ikke står helt på kanten av vektplattformen.
- Pass på at pasienten går sakte og sikkert opp på vektplattformen.



ADVARSEL!

Sklifare

- Pass på at vektplattformen er tørr før pasienten går opp på den.
- Pass på at pasienten har tørre føtter før han går opp på vektplattformen.
- Pass på at pasienten går sakte og sikkert opp på vektplattformen.

Forebyggelse av apparatskader

OBS!

Skader på apparatet

- Pass på at det aldri kommer væske inn i apparatet. Det kan føre til ødeleggelse av elektronikken.
- Slå apparatet av før du trekker nettadapteren ut av stikkontakten.
- Trekk nettadapteren ut av stikkontakten hvis du ikke skal bruke apparatet i en lengre periode. Bare da er apparatet uten strøm.
- La ikke apparatet falle ned.
- Utsett ikke apparatet for støt eller vibrasjoner.
- Utfør en funksjonskontroll med jevne mellomrom, i samsvar med beskrivelsen i gjeldende avsnitt i dette dokumentet. Bruk ikke apparatet hvis det ikke fungerer forskriftsmessig eller har skader.
- Utsett ikke apparatet for direkte sollys, og pass på at det ikke finnes varmekilder i umiddelbar nærhet. For høye temperaturer kan føre til skader på elektronikken.

- Unngå raske temperatursvingninger. Hvis apparatet transporteres slik at det oppstår en temperaturforskjell på mer enn 20 °C, må du la apparatet hvile i minst 2 timer før det slås på. I motsatt fall dannes det kondensvann som kan føre til skader på elektronikken.
- Sterke rengjøringsmidler kan føre til skader på overflatene. Du må kun bruke en myk klut, som du ev. kan fukte med mildt såpevann.
- Bruk kun desinfeksjonsmidler som er egnet for ømfintlige overflater. Egnede desinfeksjonsmidler er å få kjøpt hos spesialiserte forhandlere.

Håndtering av måleresultater



ADVARSEL!

Fare for pasienten

Dette apparatet er **ikke** et diagnoseapparat. Apparatet gir behandlende lege støtte når denne skal gi en diagnose.

- For å kunne gi en nøyaktig diagnose og starte en behandling må legen i tillegg til å bruke dette apparatet iverksette andre målrettede undersøkelser og også ta resultatene av disse med i vurderingen.
- Behandlende lege har ansvaret for diagnoser og behandlinger som avledes fra disse.



OBS!

Datatap

- Før du lagrer og fortsetter på bruke måleverdier som er målt med dette apparatet (f.eks. i PC-programvaren **seca analytics** eller i et informasjonssystem for sykehus), må du kontrollere at måleverdiene er plausible.
- Hvis måleverdier er overført til PC-programvaren **seca analytics** eller til et informasjonssystem for sykehus, må du før videre bruk kontrollere at måleverdiene er plausible og tilordnet korrekt pasient.

Håndtering av emballasje



ADVARSEL!

Fare for å bli kvalt

- Emballasje av plastforlie (poser) utgjør en fare for å bli kvalt.
- Oppbevar emballasje utilgjengelig for barn.
- Hvis originalemballasjen ikke lenger finnes, må du kun bruke plastposer med sikkerhetshull for å redusere faren for å bli kvalt.



MERKNAD:

Oppbevar originalemballasjen til senere bruk (f.eks. returnering mht. vedlikehold).

4. OVERSIKT

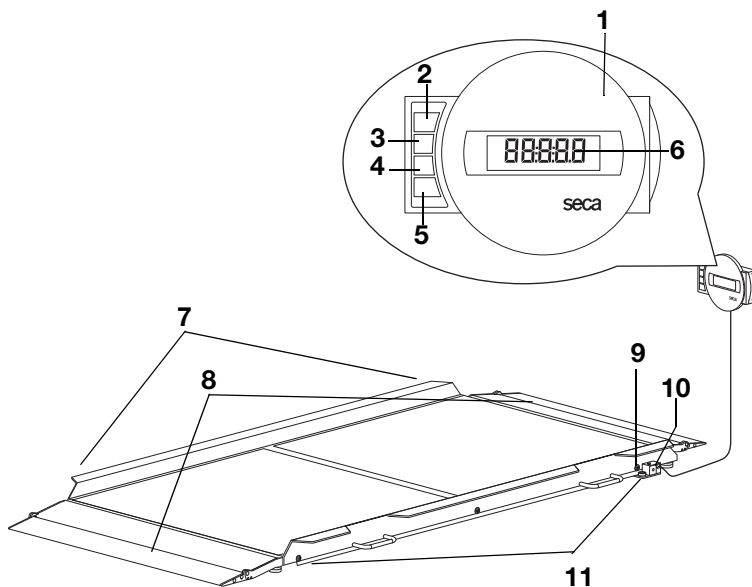
4.1 Kontrollelementer







Nr.	Kontrollelement	Funksjon
1	Displayhus	<ul style="list-style-type: none"> • Sentralt kontroll- og visningselement • Kan plasseres på en arbeidsflate eller monteres på en vegg
2		Slå vekten på og av
3		Piltast <ul style="list-style-type: none"> • Under veiing: <ul style="list-style-type: none"> - Trykkes kort: aktivere Hold-funksjonen - Trykkes lenge: aktivere Tare-funksjonen • I menyen: <ul style="list-style-type: none"> - Valg av undermeny, valg av meny punkt - Øke verdien
4		Piltast <ul style="list-style-type: none"> • Under veiing: <ul style="list-style-type: none"> - Trykkes kort: aktivere BMI-funksjonen - Trykkes lenge: åpne menyen • I menyen: <ul style="list-style-type: none"> - Valg av undermeny, valg av meny punkt - Redusere verdien

Nr.	Kontrollelement	Funksjon
5		Enter-tast • Under veiingen (når et trådløst nettverk er installert): - Trykkes kort: sende måleresultat til mottaksklare apparater (PC med trådløs USB-adapler) - Trykkes lenge: utskrift av måleresultat (trådløs skriver) • I menyen: - Bekrefte valgt meny punkt - Lagre innstilt verdi
6	Display	Visningselement for måleresultater og for konfigurasjon av apparatet
7	Transporthjul	Vekten kan flyttes på disse hjulene
8	Rampe	• Sammenklappbar • Letter påstigning av vekten med rullestol
9	Vater	Viser om apparatet står vannrett.
10	Nettadapter-tilkopling	Brukes for å kople til den inkluderte nettadapteren
11	Fotskrue	4 stk., brukes til nøyaktig innretting

4.2 Symbolene i displayet



	Symbol	Betydning
A		Bruk med nettadapter
B		Funksjon som ikke kan kalibreres, er aktiv
C		Aktuelt benyttet minneplass
D		Aktuelt benyttet vektområde se «Tekniske data» på side 142

4.3 Merking på apparatet og typeskiltet

Tekst/symbol	Betydning
Modell	Modellnummer
Ser. No.	Serienummer
	Følg bruksanvisningen
	Elektromedisinsk apparat, type B
	Sikkerhetsisolert apparat, sikkerhetsklasse II
M	Konformitetsmerke ifølge direktiv 2009/23/EF om ikke-automatiske vekter
e	Verdi i masseenheter som brukes til klassifisering og kalibrering av vekter.
d	Verdi som angir forskjellen mellom to påfølgende avlesninger.
	Aktivere vektområde
	Vekt i kalibreringsklasse III ifølge Retningslinje 2009/23/EF
	Apparatet samsvarer med direktiver i EF: <ul style="list-style-type: none"> • xx: År da EF-kalibrering ble gjennomført og CE-merke påsatt. • 0109: Metrologisk kontrollorgan: Hessische Eichdirektion • 0123: Kontrollorgan for medisinsk utstyr: TÜV Süd Product Service
FC	Symbol for US Federal Communications Commission FCC
FCC ID	Apparatets godkjeningsnummer hos USA-myndighetene Federal Communications Commission FCC
IC	Apparatets godkjeningsnummer hos myndigheten Industry Canada
	Typeskilt på strømkontakten: <ul style="list-style-type: none"> • x-y V: nødvendig forsyningsspenning • max xxx mA: maksimalt strømforbruk • : Pass på polariteten til apparatpluggen. • : Apparatet skal bare drives med likestrøm.
	Apparatet skal ikke kastes i husholdningsavfallet.

4.4 Merking på emballasjen

	Skal ikke utsettes for væte
	Pilene peker mot produktets overside Skal transporteres og lagres i stående stilling
	Knuselig Må ikke kastes eller falle ned
	Tillatt min.- og maks.-temperatur for transport og lagring
	Tillatt min.- og maks.-luftfuktighet for transport og lagring
	Emballasjen kan leveres inn til resirkulering.

4.5 Menystruktur

Flere funksjoner står til rådighet i apparatets meny. Du kan konfigurere apparatet optimalt for dine bruksforhold (detaljert informasjon fra side 125).

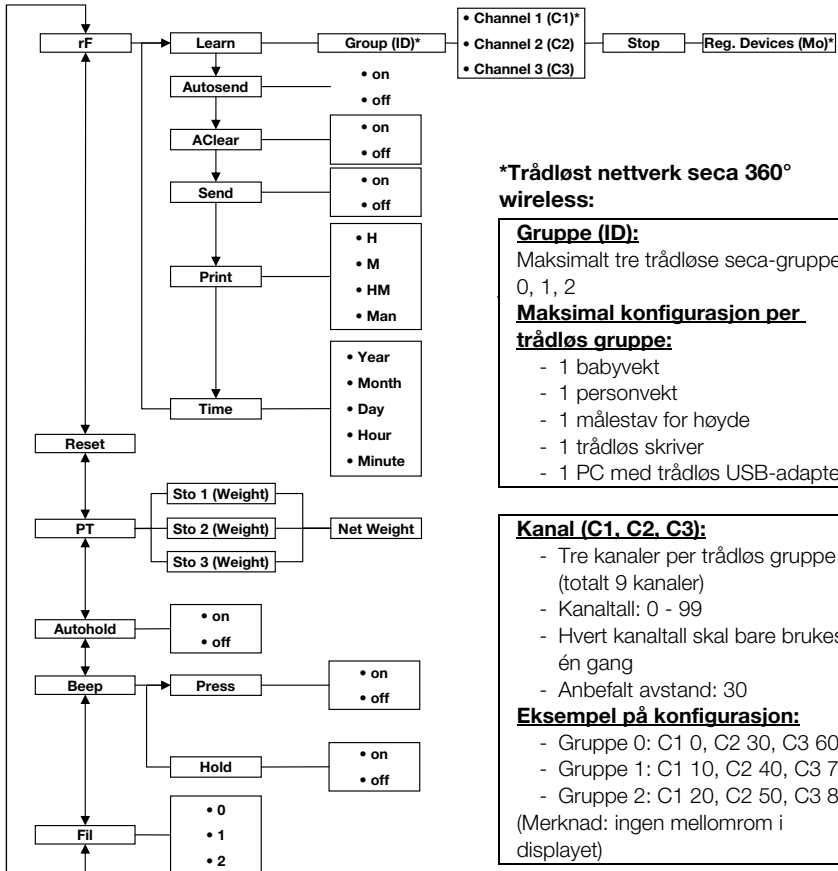

Åpne meny:



Navigasjon:

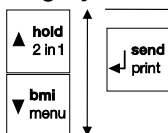

5. FØR DU SETTER I GANG...

5.1 Inkludert i leveransen

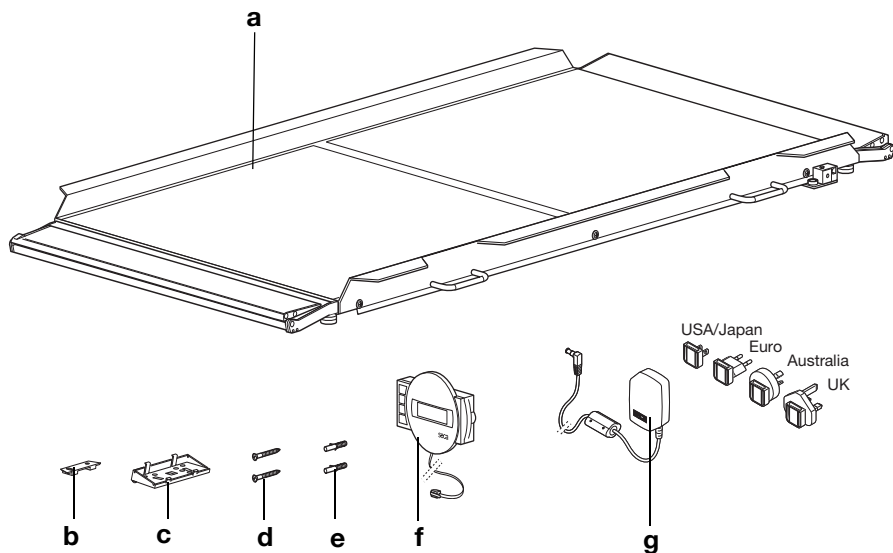

Nr.	Komponent	Stk.
a	Vektplattform	1
b	Veggholder	1
c	Vinkeladapter	1
d	Skruer, 3 x 35 mm	2
e	Plugger Ø 5 mm	2
f	Displayhus med forbindelseskabel	1
g	Nettadapter med plugger (modellavhengig: nettadapter med europlugg)	1
	Bruksanvisning, uten avbildning	1

5.2 Gjøre displayhuset klar til bruk (bordbasert display)

OBS!

Skader på apparatet

Det er ikke mulig å løsne vinkeladapteren igjen etter montering.

- Forviss deg **før** montering om at displayhuset skal plasseres på et bord.

Montering av vinkeladapter

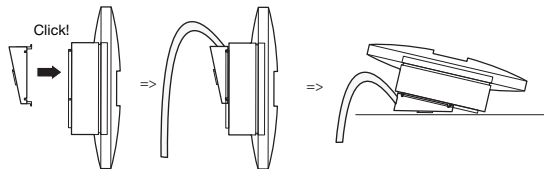

1. Sett vinkeladapteren i vist posisjon på displayhuset.
2. Kontroller at forbindelseskabelen ligger i ledesporet i vinkeladapteren.
3. Press vinkeladapteren inn på displayhuset til du hører at den går i inngrep med alle fire låsetappene.

Kople forbindelseskabelen til plattformen

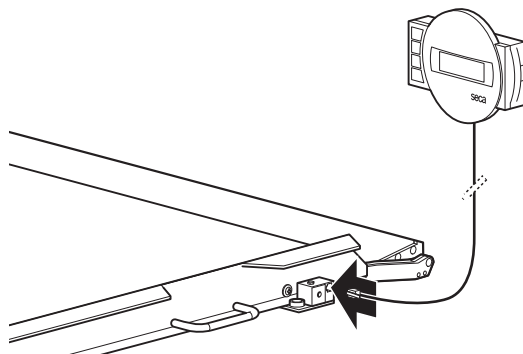

MERKNAD:

Når du velger plasseringssted, må du være oppmerksom på forbindelseskabelens lengde, slik at du kan plassere displayhuset på en arbeidsflate.

1. Plasser vekten på en fast og jevn overflate.
2. Kople forbindelseskabelen til vektens elektronikk-boks.

OBS!

Feilmåling på grunn av feil kraftoverføring

Hvis displayhusets kabel berører vektplattformen, kan ikke pasientens vekt måles korrekt.

- Legg kabelen slik at den ikke kan berøre vektplattformen.

3. Plasser displayhuset på en arbeidsflate.

5.3 Gjøre displayhuset klar til bruk (veggmontert display)

OBS!

Skader på apparatet

Det er ikke mulig å løsne vinkeladapteren igjen etter montering.

- Forviss deg **før** montering om at displayhuset skal monteres på en vegg.

Montering av vinkeladapter

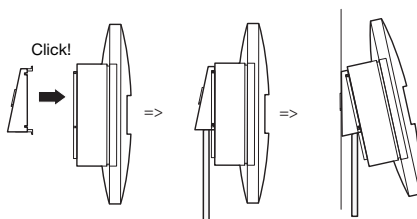

1. Sett vinkeladapteren i vist posisjon på displayhuset.
2. Kontroller at forbindelseskabelen ligger i ledesporet i vinkeladapteren.
3. Press vinkeladapteren inn på displayhuset til du hører at den går i inngrep med alle fire låsetappene.

Kople forbindelseskabelen til plattformen

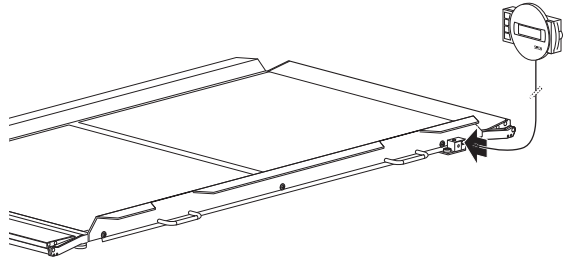

MERKNAD:

Når du velger plasseringssted, må du være oppmerksom på forbindelseskabelens lengde, slik at du kan sette displayhuset på veggholderen.

1. Plasser vekten på en fast og jevn overflate.
2. Kople forbindelseskabelen til vektens elektronikk-boks.

OBS!

Feilmåling på grunn av feil kraftoverføring

Hvis displayhusets kabel berører vektplattformen, kan ikke pasientens vekt måles korrekt.

- Legg kabelen slik at den ikke kan berøre vektplattformen.

Montering av veggholdere

Velg en vegg med tilstrekkelig bæreevne som monteringssted. Leveransen inkluderer standardplugger for montering på massive murvegger. Vi anbefaler å bruke egnede spesialplugger til andre veggtyper.

MERKNAD:

Ta hensyn til forbindelseskabelens lengde når du velger monteringshøyde.

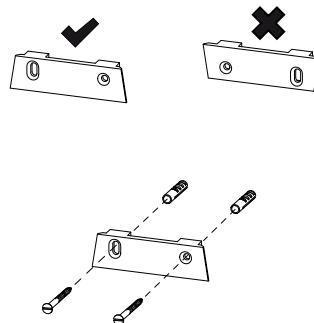

1. Riss opp borehullene - vannrett i forhold til hverandre - i ønsket høyde.
2. Bor hullene med et bor $\text{\O} 5$ mm.
3. Stikk pluggene inn i borehullene.
4. Skru veggholderen fast til veggen i vist plassering.

Sette displayhus på veggholder

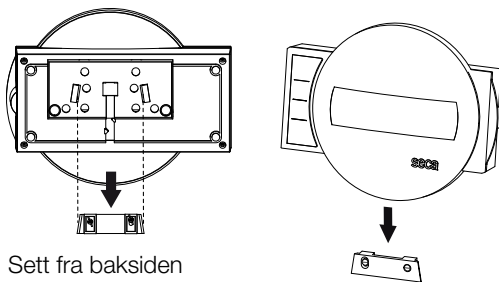

Sett fra baksiden
(skematisk fremstilling)

- ◆ Sett displayhuset på veggholderen som vist på tegningen ovenfor.

5.4 Opprette strømforsyningen

Vekten forsynes med strøm via en nettadapter. Avhengig av modell inneholder leveransen en nettadapter med pluggadaptere eller en nettadapter med fast Euro-plugg.

Tilkopling av nettadapteren



ADVARSEL!

Fare for personskader og skader på apparatet ved bruk av feil nettadapter

Vanlige nettadaptere kan levere en høyere spenning enn det som er angitt på dem. Vekten kan bli for varm, ta fyr, smelte eller bli kortsluttet.

- Bruk kun original-seca pluggbare nettadaptere med 9 V- eller regulert 12 V utgangsspenning.

1. Stikk den nettpluggen som din strømforsyning krever, inn på nettadapteren.

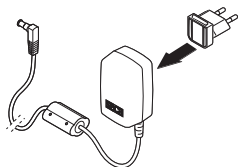

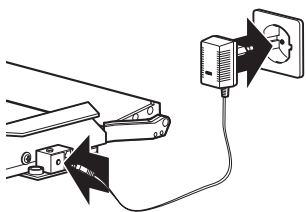

2. Stikk nettadapterens apparatplugg inn i kontakten på vekten.
3. Kople nettadapteren til en stikkontakt.

5.5 Oppstilling av vekten

Innretting av vekten

OBS!

Feilmåling på grunn av feil kraftoverføring

Dersom vekten ligger nedpå med huset, f. eks. på et håndkle, måles ikke vekten korrekt.

- Plasser vekten slik at den kun har kontakt med underlaget gjennom fotskruene.

1. Plasser vekten på et hardt, jevnt underlag.
2. Løsne fingerhjulene.
3. Innrett apparatet ved å dreie på fotskruene.

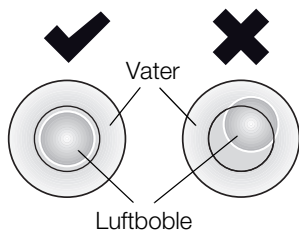
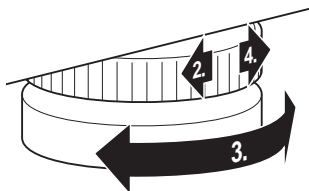

Vaterens luftboble må befinne seg nøyaktig i midten av sirkelen.

4. Drei fingerhjulene til den veien pilen viser.
Fotskruene er sikret mot forskyvning av justeringen.

6. BETJENING



FORSIKTIG! **Personskader**

Gjennomfør en funksjonskontroll som beskrevet i avsnittet «Funksjonskontroll» på side 137 før hver anvendelse av apparatet.

6.1 **Veiing**



FORSIKTIG!

Fare for at pasienten faller ned og skader seg

Personer med begrenset motorikk kan falle ned når de forsøker å gå opp på vekten.

- Støtt personer med begrenset motorikk når de går opp på vekten.
- Kjør personene som ikke kan stå uten hjelp opp på vektplattformen med et egnet syketransportmiddel.
- Kontroller at bremsene på syketransportmidlet er satt på under veiingen.

OBS!

Feilmåling på grunn av feil belastning

Hvis vekten belastes ensidig eller bare i ett hjørne, måles ikke vekten korrekt.

- Be pasientene plassere seg midt på vekten.
- Plasser syketransportmidlet midt på vekten.

Slå vekten på



- ◆ Trykk Start-tasten.
Alle elementer på displayet vises en kort stund og deretter kommer **SECA** frem på displayet.
Vekten er klar til bruk når indikeringen **0.0** vises i displayet.

Veiing av pasient

Den fremgangsmåten som beskrives i dette avsnittet, er egnet for pasienter som kan stå på egen hånd og rolig under hele veiingen.

1. Kontroller at vekten er ubelastet.
2. Be pasienten om å gå opp på vekten.
3. Be pasienten om å stå stille.



4. Avles måleresultatet.

MERKNAD:

Se avsnitt «Tarering av tilleggsvekt (TARE)» på side 121 vedrørende veiing av pasienter med begrenset motorikk.

Se avsnitt «Lagre tilleggsvekt permanent (Pt)» på side 126 vedrørende veiing av pasienter som ikke er mobile.

Tarering av tilleggsvekt (TARE)

Med TARE-funksjonen kan du unngå at en tilleggsvekt (f.eks. et håndkle eller noe som er lagt på vektflaten) påvirker veieresultatet.

Denne funksjonen er egnet for pasienter med begrenset motorikk som ikke kan stå under hele veiingen. Du kan først veie en rullestol og tarere dens tomvekt. Deretter kan pasienten veies i sittende stilling.

OBS!**Feilmåling på grunn av feil kraftoverføring**

Dersom en tilleggsvekt, f.eks. et stort håndkle, berører flaten som vekten står på, vil ikke vekten måles korrekt.

- Kontroller at tilleggsvekten kun hviler mot vektens vektflate.



1. Slå vekten på.
2. Plasser tilleggsvekten på vekten.
3. Hold piltasten (**hold/tare**) trykket til meldingen «NET» vises i displayet.
4. Vent til indikeringen ikke lenger blinker og **0.0** vises i stedet.
5. Vei pasienten på den måte som pasientens mobilitet gjør det mulig.
 - Be pasienten gå opp på vekten og stå stille.
 - Hjelp pasienten med å gå opp på vekten og ta plass på den klargjorte rullestolen.
6. Avles måleresultatet.
Tilleggsvekten ble automatisk trukket fra.



7. For å deaktivere TARE-funksjonen eller slå av vekten, trykk piltasten (**hold/tare**) til meldingen «NET» ikke vises lenger.

MERKNAD:

Maksimal vekt som kan vises, reduseres med vekten på gjenstander som tidligere er lagt på vekten.

Vise måleresultat konstant (HOLD)

Når du aktiverer HOLD-funksjonen, vises vektverdien fortsatt etter at vekten avlastes. Dermed kan du ta deg av pasienten før du noterer vektverdien.

1. Kontroller at vekten er ubelastet.
2. Slå vekten på.
3. Vei pasienten som beskrevet i avsnittet «Veiing av pasient».
4. Trykk kort på piltasten (**hold/tare**).

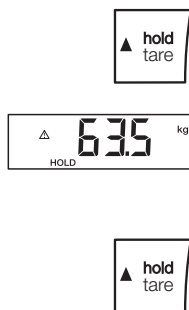

Indikeringen blinker til det måles en stabil vekt. Deretter vises vektverdien konstant. \triangle -symbolet (funksjon som ikke kan kalibreres) og meldingen «HOLD» vises.

5. For å deaktivere HOLD-funksjonen må du kort trykke på piltasten (**hold/tare**). \triangle -symbolet og meldingen «HOLD» vises ikke lenger.

MERKNAD:

Når Autohold-funksjonen er aktivert, vises vektverdien automatisk konstant, helt til vekten slår seg av eller slås av, se «Aktivere Autohold-funksjonen (Ahold)» på side 128.

Beregne og evaluere kroppsmasseindeks (BMI)

Kroppsmasseindeksen relaterer kroppsstørrelsen til kroppsvekten og muliggjør dermed mer nøyaktige opplysninger enn f.eks. idealvekt etter Broca. Det angis et toleranseområde som gjelder for å være helsemessig optimalt.

Apparatet har tre områder for lagring av kroppsstørrelser. Kroppsstørrelsen av visse pasienter kan skrives inn og lagres. Alternativt kan du lagre forskjellige startverdier og dermed hurtigere kunne innstille pasientens kroppsstørrelse.

1. Kontroller at vekten er ubelastet.
2. Slå vekten på.
3. Trykk kort på piltasten (**bmi/menu**).

Meldingen «BMI» vises.

Den sist brukte minneplassen vises (her minneplass 2).

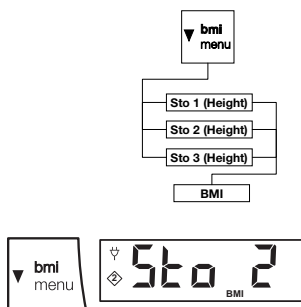



4. Du kan bruke denne minneplassen eller stille inn en annen minneplass med piltastene.

5. Bekreft innstillingen med Enter-tasten (**send/print**). I displayet blinker piler.

Den siste lagrede kroppsstørrelsen på den valgte minneplassen vises.

6. Du kan bruke den viste kroppsstørrelsen eller stille inn en annen kroppsstørrelse med piltastene.

7. Bekreft innstillingen med Enter-tasten (**send/print**). Den angitte kroppsstørrelsen lagres og er tilgjengelig for neste BMI-beregning.

MERKNAD:

Noter denne minneplassen for å kunne gjenkalle denne kroppsstørrelsen for en ny BMI-beregning.

8. Vei pasienten som beskrevet i avsnittet «Veiing av pasient».

Pasientens BMI beregnes automatisk og vises.

9. Avles BMI og sammenlign den med de kategoriene som er angitt nedenfor.

10. Trykk kort på Enter-tasten (**send/print**) for å deaktivere BMI-funksjonen.

BMI	Evaluering
under 18,5	Pasienten veier for lite. Det kan foreligge en tendens for spisevegring. Vektøkning anbefales for å bedre velvære og prestasjonsevne. Konsulter en spesialisert lege i tvilstilfeller.
mellom 18,5 og 24,9	Pasienten har normal vekt.
mellom 25 og 30 (pre-adipositas)	Pasienten har lett til middels overvekt. Pasienten bør redusere vekten dersom det allerede foreligger en sykdom (f.eks. diabetes, høyt blodtrykk, gikt, stoffskifteforstyrrelser).
over 30	Vektreduksjon er absolutt nødvendig. Stoffskifte, blodsirkulasjon og knokler belastes. Konsekvent diett, mye bevegelse og atferdstrening anbefales. Konsulter en spesialisert lege i tvilstilfeller.

Sende måleresultater til trådløse mottakere

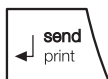

Dersom vekten er integrert i et trådløst **seca 360° wireless** nettverk, kan du sende måleresultatene via tastetrykk til mottaksklare apparater (f.eks. trådløs skriver, PC med trådløs USB-adapter).

- ◆ Trykk Enter-tasten (**send/print**).
 - Kort trykk på tast: sende måleresultatene til alle mottaksklare apparater
 - Langt trykk på tast: skrive ut måleresultatet på den trådløse skriveren

Automatisk beregning og utskrift av BMI

Når du bruker denne vekten sammen med en trådløs skriver og en målestav for høyde fra **seca 360° wireless** systemet, kan du beregne og skrive ut BMI automatisk.

MERKNAD:

Det er en forutsetning for denne funksjonen at apparatene er registrert i et felles trådløs gruppe (se «Det trådløse nettverket seca 360° wireless» på side 130).

1. Utfør høydemålingen.
2. Trykk kort på Enter-tasten (**send/print**) på målestaven for høyde.
Måleverdien sendes til den trådløse skriveren, men skrives ikke ut.
3. Utfør veiingen.
4. Trykk lenge på Enter-tasten (**send/print**) på vekten.
Måleverdien sendes til den trådløse skriveren.
BMI beregnes.
Høyde, vekt og BMI skrives ut.

Automatisk omkopling av vektområde

Vekten har to vektområder. I vektområde 1 (→←) står en vektindikering med finere deling ved redusert vekt-kapasitet til disposisjon. I vektområde 2 (←←) kan du benytte vektens maksimale vekt-kapasitet.

Når vekten slås på, er vektområde 1 aktivt. Dersom en bestemt vektverdi overskrides, skifter vekten automatisk til vektområde 2.

Gå fram på følgende måte for å skifte til vektområde 1 igjen:

- ◆ Avlast vekten fullstendig.
Vektområde 1 er på nytt aktivt.

Slå av vekten



- ◆ Trykk Start-tasten.

6.2 Andre funksjoner (meny)

Flere funksjoner står til rådighet i vektens meny. Dermed kan du konfigurere vekten optimalt i samsvar med dine bruksbetingelser.

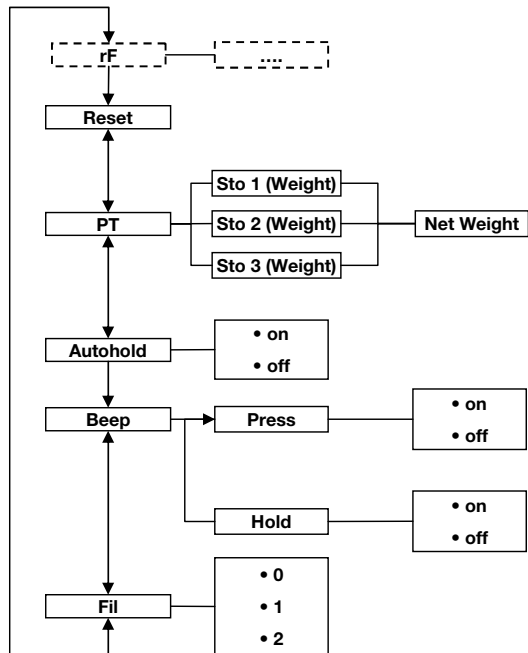

* Beskrivelsen av meny punktet «rF» finner du i avsnittet «Bruk av vekten i en trådløs gruppe (meny)» på side 132.

Navigere i menyen

1. Slå vekten på.
2. Hold piltasten (**bmi/meny**) trykket til menyen åpnes.

Det sist valgte meny punkt vises i displayet (her: Autohold «Ahold»)





3. Trykk en av piltastene gjentatte ganger, helt til ønsket meny punkt vises i displayet (her: demping «Fil»).
4. Bekreft valget med Enter-tasten (**send/print**). Den aktuelle innstillingen for meny punktet eller en undermeny vises (her: trinn «0»).
5. For å endre innstillingen eller åpne en annen undermeny, må du trykke gjentatte ganger på en av piltastene, helt til ønsket innstilling vises (her: trinn «2»).
6. Bekreft innstillingen med Enter-tasten (**send/print**). Meny forlattes automatisk.
7. Åpne menyen på nytt og gå fram på beskrevet måte for å utføre flere innstillinger.

MERKNAD:

Dersom ingen tast trykkes i ca. 24 sekunder, forlattes menyen automatisk.

Automatisk sletting av lagrede verdier (AClr)



For å unngå at uaktuelle måleresultater blir liggende i apparatets minne og dermed kan føre til feilaktig BMI-beregning, kan du stille vekten inn slik at måleresultatene slettes automatisk etter 5 minutter.

MERKNAD:

På noen modeller er denne funksjonen aktivert ved levering. Du kan deaktivere funksjonen om du ønsker det.

1. Velg punktet «AClr» i menyen.
2. Bekreft valget.
3. Velg ønsket innstilling:
 - On
 - Off
4. Bekreft valget.
Menyen forlattes automatisk.

Lagre tilleggsvekt permanent (Pt)

Denne funksjonen er egnet for pasienter som ikke er mobile og f.eks. må veies mens de sitter i rullestol. Du kan lagre rullestolens tomvekt uavhengig av en enkelt veiing. Under veiingen kan du laste rullestolens tomvekt og automatisk trekke denne fra måleresultatet.

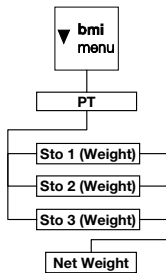

Apparatet har tre minneplasser for lagring av vektverdier. Du kan lagre forskjellige vektverdier som kan gjenkalles enkeltvis avhengig av situasjonen slik at de blir automatisk trukket fra måleresultatet.

1. Velg punktet «Pt» i menyen.
Meldingen «Pt» vises.
2. Bekreft valget.
Den sist brukte minneplassen vises.
3. Du kan bruke denne minneplassen eller stille inn en annen minneplass med piltastene.
4. Bekreft valget.
I displayet blinker piler.
Den siste lagrede tilleggsvekten på den valgte minneplassen vises.
5. Du kan bruke den lagrede verdien eller endre den med piltastene.

MERKNAD:

Dersom du angir verdien «0», deaktiveres funksjonen. Meldingen «Pt» vises ikke lenger i displayet.

6. Bekreft valget.
7. Kjør pasienten opp på vekten.
Pasientens vekt vises.
Den lagrede tilleggsvekten ble automatisk trukket fra.
8. Velg på nytt punktet «Pt» i menyen for å deaktivere funksjonen.
9. Bekreft valget.
Funksjonen er deaktivert.
Menyen forlattes automatisk.

MERKNAD:

Funksjonen deaktiveres når du slår vekten av. Meldingen «Pt» vises ikke lenger i displayet når vekten slås på igjen.

Aktivere Autohold-funksjonen (Ahold)

A rectangular digital display with a black border showing the word "AHOLD" in a pixelated font.

A rectangular digital display with a black border showing the word "On" in a pixelated font.

Når du aktiverer Autohold-funksjonen, vises måleresultatet for hver veiing fortsatt etter at vekten avlastes. Det er da ikke lenger nødvendig å aktivere Hold-funksjonen manuelt for hver enkelt veiing.

MERKNAD:

På noen modeller er denne funksjonen aktivert ved levering. Du kan deaktivere funksjonen om du ønsker det.

1. Velg punktet «Ahold» i menyen.
2. Bekreft valget.
Den aktuelle innstillingen vises.
3. Velg ønsket innstilling:
 - On
 - Off
4. Bekreft valget.
Menyen forlates automatisk.

Aktivere signaltoner (BEEP)

A rectangular digital display with a black border showing the word "BEEP" in a pixelated font.

A rectangular digital display with a black border showing the word "PRESS" in a pixelated font.

A rectangular digital display with a black border showing the word "On" in a pixelated font.

Du kan stille inn om det skal lyde en signaltone ved hvert tastetrykk, og når en stabil vektverdi nås. Sistnevnte er av betydning for Hold-/Autohold-funksjonen.

MERKNAD:

Funksjonen «Signaltone ved stabil vektverdi» er aktivert ved levering. Du kan deaktivere denne funksjonen om du ønsker det.

1. Velg punktet «BEEP» i menyen.
2. Bekreft valget.
3. Velg et menypunkt:
 - Press: Signaltone ved tastetrykk
 - Hold: Signaltone ved stabil vektverdi
4. Bekreft valget.
Den aktuelle innstillingen vises.
5. Velg ønsket innstilling:
 - On
 - Off
6. Bekreft valget.
Menyen forlates automatisk.
7. Gjenta prosedyren dersom du også vil aktivere signaltoner for den andre funksjonen.

Innstilling av demping (Fil)

F IL

F IL 0

F IL 2

Med demping (Fil = filter) kan du redusere støy under målingen av vekten (f.eks. på grunn av pasientens bevegelser).

1. Velg punktet «Fil» i menyen.
2. Bekreft valget.
Den aktuelle innstillingen vises.
3. Velg et dempingstrinn.
 - 0: ingen demping
 - 1: middels demping
 - 2: stor grad av demping
4. Bekreft valget.
Menyen forlates automatisk.

Gjenopprette fabrikkinnstillingene (RESET)

For følgende funksjoner kan du gjenopprette fabrikkinnstillingene:

Funksjon	Fabrikkinnstilling
Autohold (Ahold).	modellavhengig
Signal tone (Press)	off
Signal tone (Hold)	on
Demping (Fil)	0
Autoclear (Aclear)	modellavhengig
Pre-Tara (Pt)	0 kg
Kroppshøyde for Body Mass Index (BMI)	170 cm
Trådløs modul (SYS)	off
Autosend (ASend)	off
Autoprint (APrt)	off

MERKNAD:

Den trådløse modulen slås av under gjenopprettingen av fabrikkinnstillingene. Informasjonen om eksisterende trådløse grupper opprettholdes. Trådløse grupper må ikke innrettes på nytt.

RESET

1. Velg punktet «Reset» i menyen.
2. Bekreft valget.
Menyen forlates automatisk.
3. Slå vekten av.
Fabrikkinnstillingene gjenopprettes og står til rådighet neste gang vekten slås på.

7. DET TRÅDLØSE NETTVERKET SECA 360° WIRELESS

7.1 Innføring

Dette apparatet er utstyrt med en trådløs modul. Den trådløse modulen muliggjør trådløs overføring av måleresultater for analyse og dokumentasjon. Data kan overføres til følgende apparater:

- seca trådløs skriver
- PC med trådløs seca USB-adapter

seca trådløse grupper

Det trådløse nettverket **seca 360° wireless** arbeider med trådløse grupper. En trådløs gruppe er en virtuell gruppe av sendere og mottakere. Dersom det skal brukes flere sendere og mottakere av samme type, kan du med dette apparatet innrette inntil 3 trådløse grupper (0, 1, 2).

Innretting av flere trådløse grupper sikrer en pålitelig og korrekt adressert overføring av måleverdier når man bruker flere undersøkelsesrom med apparatutrustning som likner på hverandre.

Maksimal avstand mellom sendere og mottakere er ca. 10 meter. Spesielle lokale forhold, f.eks. veggens tykkelse og beskaffenhet, kan redusere rekkevidden.

Følgende apparatkombinasjon er mulig per trådløs gruppe:

- 1 babyvekt
- 1 personvekt
- 1 målestav for høyde
- 1 seca trådløs skriver
- 1 PC med trådløs seca USB-adapter

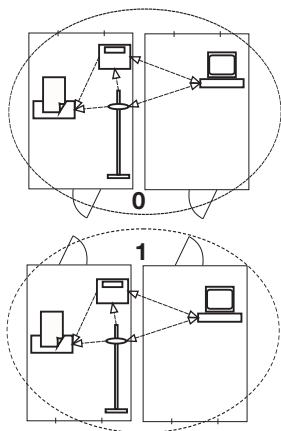

Kanaler

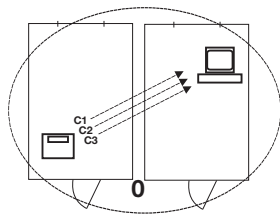

Innenfor en trådløs gruppe kommuniserer apparatene med hverandre på tre kanaler (C1, C2, C3). På den måten sikres en pålitelig og feilfri dataoverføring.

Når du innretter en trådløs gruppe med denne vekten, foreslår apparatet tre kanaler som sikrer optimal dataoverføring. Vi anbefaler å bruke de tre foreslåtte kanalallene.

Du kan også velge kanaltallene manuelt (0 til 99), f.eks. hvis du vil innrette flere trådløse grupper.

Kanalene må ligge langt nok fra hverandre for å sikre en feilfri dataoverføring. Vi anbefaler en kanaltallavstand på minst 30. Hvert kanaltall skal bare brukes for en eneste kanal.

Eksempel på konfigurasjon; kanaltall ved innretting av 3 trådløse grupper i en praksis:

- Trådløs gruppe 0: C1=_0, C2=30, C3=60
- Trådløs gruppe 1: C1=10, C2=40, C3=70
- Trådløs gruppe 2: C1=20, C2=50, C3=80

Identifisering av apparater

Når du innretter en trådløs gruppe med vekten, søker denne etter andre aktive apparater fra **seca 360° wireless**-systemet. Vektens display viser de identifiserte apparatene som moduler (f.eks. «MO 3»). Tallene har følgende betydning:

- 1: Personvekt
- 2: Målestav for lengde
- 3: Trådløs skriver
- 4: PC med seca trådløs USB-adapter
- 7: Babyvekt
- 5, 6 og 8-12: Reservert for systemutvidelser

7.2 Bruk av vekten i en trådløs gruppe (meny)

Alle funksjoner som du trenger for å bruke apparatet i en seca trådløs gruppe, befinner seg i undermeny «rF». Du finner opplysninger om hvordan du navigerer i menyen på side 125.

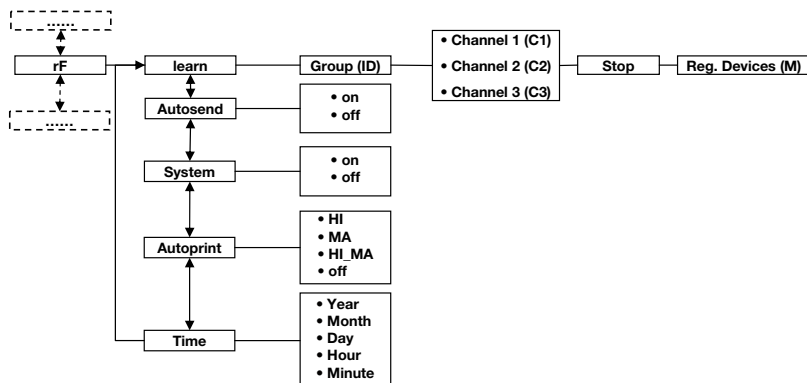

Aktivere trådløs modul (SYS)

Apparatet leveres med deaktivert trådløs modul. Du må aktivere den før du kan innrette en trådløs gruppe.

545

On

1. Slå apparatet på.
2. Velg menyunktet «SYS» i undermenyen «rF».
3. Bekreft valget.
4. Velg innstillingen «On».
5. Bekreft valget.
Menyen forlattes automatisk.

Innrette trådløs gruppe (Lrn)

Gå fram på følgende måte for å innrette en trådløs gruppe:

rF

Lrn

1. Slå apparatet på.
2. Åpne menyen.
3. Velg punktet „rF“ i menyen.
4. Bekreft valget.
5. Velg menyunktet «Lrn» (learn) i undermenyen «rF».
6. Bekreft valget.



Den aktuelle innstilte trådløse gruppen (her: trådløs gruppe 0 «Id 0») vises.



Dersom den trådløse gruppen «0» allerede eksisterer, velger du en annen ID med piltastene (her: trådløs gruppe 1 «Id 1»).

7. Bekreft valget av trådløs gruppe.



Apparatet foreslår et kanaltall for kanal 1 (her: C1 «0»).

Du kan bruke det foreslåtte kanaltallet eller stille inn et annet kanaltall med piltastene.

8. Bekreft valget for kanal 1.



Apparatet foreslår et kanaltall for kanal 2 (her: C2 «30»).

Du kan bruke det foreslåtte kanaltallet eller stille inn et annet kanaltall med piltastene.

MERKNAD:

Tosifrede kanaltall vises uten mellomrom. Indikeringen «C230» betyr: kanal «2», kanaltall «30».

9. Bekreft valget for kanal 2.



Apparatet foreslår et kanaltall for kanal 3 (her: C3 «60»).

Du kan bruke det foreslåtte kanaltallet eller stille inn et annet kanaltall med piltastene.

10. Bekreft valget for kanal 3.

Meldingen **StOP** vises i displayet.

Apparatet venter på signaler fra andre trådløse apparater innen rekkevidde.



MERKNAD:

På noen apparater må man følge en spesiell innkoplingsprosedyre når de skal integreres i en trådløs gruppe. Følg bruksanvisningen for det aktuelle apparatet.

11. Slå på det apparatet som du vil integrere i den trådløse gruppen, f.eks. en trådløs skriver.

Det lyder en pipetone når den trådløse skriveren identifiseres.

MERKNAD:

Så snart du har integrert en trådløs skriver i den trådløse gruppen, må du velge et utskriftsalternativ (meny\F\APrt) og stille inn klokkeslettet (meny\F\time).



12. Gjenta punkt 11. for alle apparater som du vil integrere i den trådløse gruppen.
13. Trykk Enter-tasten for å avslutte søkingen.
14. Trykk piltasten for å få vist fram hvilke apparater som er identifisert (her: «MO 3» for en trådløs skriver).
Dersom du har integrert flere enheter i den trådløse gruppen, trykker du flere ganger på piltastene for å forvise deg om at vekten har identifisert alle apparatene.
15. Forlat menyen med Enter-tasten, eller vent til menyen forlattes automatisk.

Aktivere automatisk overføring (ASend)

Du kan konfigurere apparatet slik at måleresultatene sendes automatisk til alle mottaksklare mottakere som er registrert i samme trådløse gruppe (f. eks.: trådløs skriver, PC med trådløs USB-adapter).

MERKNAD:

Dersom du bruker trådløs skriver, må du kontrollere at utskriftsalternativet ikke er satt på «Off» (se «Velge utskriftsalternativ (APrt)» på side 134).

1. Slå apparatet på.
2. Velg menypunktet «ASend» i undermenyen «rF» og bekreft valget.
3. Velg innstillingen «On» og bekreft valget.
Menyen forlattes automatisk.



Velge utskriftsalternativ (APrt)

Du kan konfigurere apparatet slik at måleresultatene automatisk skrives ut på en trådløs skriver som er registrert i den trådløse gruppen.

MERKNAD:

Denne funksjonen er bare tilgjengelig dersom du med «learn»-funksjonen har integrert en trådløs seca skriver i den trådløse gruppen.

1. Slå apparatet på.
2. Velg menypunktet «APrt» i undermenyen «rF» og bekreft valget.
3. Velg den innstillingen som passer for din apparat-konfigurasjon:
 - HI: Måleresultater fra høydemålere



- MA: Måleresultater fra vekter
- HI_MA: Måleresultater fra høydemålere og vekter
- Off: Ingen automatisk utskrift. Det skrives kun ut når Enter-tasten trykkes lenge under veiingen.

4. Bekreft valget.
Menyen forlattes automatisk.

Stille inn klokkeslett (Time)

Du kan konfigurere systemet slik at den trådløse skriveren automatisk setter inn dato og klokkeslett i måleresultatene. Da må du stille inn dato og klokkeslett en gang på dette apparatet og overføre innstillingen til den trådløse skriverens interne klokke.

MERKNAD:

Denne funksjonen er bare tilgjengelig dersom du med «learn»-funksjonen har integrert en trådløs seca skriver i den trådløse gruppen.

1. Slå apparatet på.
2. Velg meny punkt «tIME» i undermenyen «rF».
3. Bekreft valget.
Den aktuelle innstillingen for «År» (**YEA**) vises.

4. Still inn korrekt årstall.
5. Bekreft valget.
6. Gjenta punkt 3. og 5. tilsvarende for «Måned» (**Mon**), «Dag» (**day**), «time» (**hour**) og «minutt» (**Min**).

7. Bekreft hvert enkelt valg.
Etter at innstillingen for minutt er bekreftet, forlattes menyen automatisk.
Innstillingene overføres automatisk til den trådløse skriveren.
Den trådløse skriveren setter automatisk inn dato og klokkeslett i hver utskrift.

MERKNAD:

Når det gjelder den videre betjeningen av den trådløse skriveren, må du følge dennes bruksanvisning.

8. HYGIENISK FORBEREDELSE



ADVARSEL!

Elektrisk støt

Apparatet er ennå strømførende etter på/av-tasten er trykket og displayet slukket. Elektrisk støt kan forekomme ved bruk av væsker med apparatet.

- For å sikre at det ikke er strøm i apparatet må pluggen trekkes ut av strømforsyningen ved hver hygienisk forberedelse.
- Sørg for at det ikke kommer noen væske inn i apparatet.



FORSIKTIG!

Skader på apparatet

Uegnede rengjørings- og desinfeksjonsmidler kan ødelegge de ømfintlige overflatene på apparatet.

- Ikke bruk skarpe eller skurende rengjøringsmidler.
- Ikke bruk alkohol eller bensin.
- Bruk kun desinfeksjonsmidler som er egnet for ømfintlige overflater. Egnede desinfeksjonsmidler er å få kjøpt hos spesialiserte forhandlere.

8.1 Rengjøring

- ◆ Ved behov må du rengjøre apparatets overflater med en myk klut som du fukter med mildt såpevann.

8.2 Desinfeksjon

OBS!

Skader på apparatet

Vinduene på skalaer og display er laget av akrylglass. Akrylglassvinduer kan sprekke eller bli slørete hvis det brukes uegnet desinfeksjonsmiddel.

- Bruk kun desinfeksjonsmidler som er egnet for ømfintlige overflater. Egnede desinfeksjonsmidler er å få kjøpt hos spesialiserte forhandlere.

1. Følg bruksanvisningen for desinfeksjonsmidlet.
2. Desinfiser apparatet med jevne mellomrom med en myk klut som du har fuktet med egnet desinfeksjonsmiddel.
3. Overhold følgende frister:

Frist	Komponent
Før hver måling med direkte hudkontakt	Vektplattform
Etter hver måling med direkte hudkontakt	Vektplattform
Ved behov	<ul style="list-style-type: none"> • Display • Berøringstastatur

8.3 Sterilisering

Det er ikke tillatt å sterilisere apparatet.

9. FUNKSJONSKONTROLL

- ◆ En funksjonskontroll må gjennomføres før hver anvendelse.

En fullstendig funksjonskontroll består av følgende:

- Visuell kontroll for mekanisk skade
- Visuell og funksjonskontroll av displayet
- Funksjonskontroll av alle kontrollelementer som er vist i kapittel «Oversikt»
- Funksjonskontroll av valgfritt tilbehør

Dersom du oppdager noen feil eller avvik ved funksjonskontrollen prøv først å utbedre feilen ved hjelp av kapittel «Hva må gjøres hvis...?» fra side 138.

FORSIKTIG!

Personskader

Dersom du oppdager noen feil eller avvik ved funksjonskontrollen som ikke kan utbedres ved hjelp av kapittel «Hva må gjøres hvis...?» fra side 138, må du ikke bruke apparatet.

- La apparatet repareres av seca service eller en autorisert servicepartner.
- Vær oppmerksom på avsnittet «Vedlikehold/kalibrering» på side 140.

10.HVA MÅ GJØRES HVIS...?

Feil	Årsak/utbedring
... ingen vekt vises når vekten belastes?	Vekten forsynes ikke med strøm. - Kontroller om vekten er slått på.
... 0.0 ikke vises før veiing?	Vekten ble belastet før den ble slått på. - Avlast vekten. - Slå vekten av og på igjen.
... et segment lyser kontinuerlig eller ikke i det hele tatt?	Feil på det aktuelle stedet. - Informer vedlikeholdsservice.
... displayet viser «StOP»?	Maks. last er overskredet. - Avlast vekten.
... displayet viser «tEMP»?	Vektens omgivelsestemperatur er for høy eller for lav. - Still opp vekten ved en omgivelsestemperatur mellom +10 °C og +40 °C. - Vent i ca. 15 minutter til vekten har tilpasset seg omgivelsestemperaturen.

Feil	Årsak/utbedring
<p>... det høres to signaltoner første gang det sendes måleresultater etter at vekten er slått på?</p>	<ul style="list-style-type: none"> • Apparatet kunne ikke sende måleresultater til den trådløse mottakeren (trådløs seca-skriver eller PC med trådløs seca USB-modul). <ul style="list-style-type: none"> - Forviss deg om at vekten er integrert i det trådløse nettverket. - Forviss deg om at mottakeren er slått på. • Mottaket er forstyrret av HF-apparater i nærheten (f.eks. mobiltelefon). <ul style="list-style-type: none"> - Hold HF-apparater på en minsteavstand på 1 meter fra sendere mottakere i det trådløse seca nettverket. Utgangseffekten på HF-apparater kan kreve en minsteavstand på mer enn 1 meter. Detaljer finner du på www.seca.com. <p>MERKNAD: Dersom denne feilen ikke utbedres, lyder det ikke nye akustiske alarmer under senere sendeforsøk.</p>
<p>... bare punktet «SYS» er synlig i «rF»-menyen?</p>	<ul style="list-style-type: none"> • Den trådløse modulen er deaktivert. <ul style="list-style-type: none"> - Aktiver den trådløse modulen (se «Aktivere trådløs modul (SYS)» på side 132).
<p>... bare punktene «SYS» og «Lrn» er synlige i «rF»-menyen?</p>	<ul style="list-style-type: none"> • Den trådløse modulen er aktivert, men det er ikke innrettet en trådløs gruppe. <ul style="list-style-type: none"> - Innrett en trådløs gruppe (se «Innrette trådløs gruppe (Lrn)» på side 132).
<p>... punktene «APrt» og «Time» ikke er synlige i «rF»-menyen?</p>	<ul style="list-style-type: none"> • Det er ikke registrert en trådløs skriver i den trådløse gruppen. <ul style="list-style-type: none"> - Registrer trådløs skriver i den trådløse gruppen ved hjelp av menypunktet «Lrn» se «Innrette trådløs gruppe (Lrn)» på side 132.
<p>...punkt «rF» ikke vises etter at menyen er åpnet?</p>	<ul style="list-style-type: none"> • Vektens trådløse modul er defekt. <ul style="list-style-type: none"> - Informer secaservice.
<p>... indikeringen «Er:X:11» vises?</p>	<p>Vekten er belastet for mye eller for mye i ett hjørne.</p> <ul style="list-style-type: none"> - Avlast vekten eller fordel vekten jevner. - Start vekten på nytt.
<p>... indikeringen «Er:X:12» vises?</p>	<p>Vekten ble slått på med for stor belastning.</p> <ul style="list-style-type: none"> - Avlast vekten. - Start vekten på nytt.
<p>... indikeringen «Er:X:16» vises?</p>	<p>Vekten ble justert mens den vibrerte. Det var ikke mulig å beregne nullpunktet.</p> <ul style="list-style-type: none"> - Start vekten på nytt.

Feil	Årsak/utbedring
... Enter-tasten (send/print) trykkes og indikeringen «Er:x:71» vises?	Ingen dataoverføring mulig. Den trådløse modulen er deaktivert. - Aktiver den trådløse modulen (se «Aktivere trådløs modul (SYS)» på side 132).
... Enter-tasten (send/print) trykkes og indikeringen «Er:X:72» vises?	Ingen dataoverføring mulig. Det er ikke innrettet trådløs gruppe. - Innrett en trådløs gruppe (se «Innrette trådløs gruppe (Lrn)» på side 132).

11.VEDLIKEHOLD/KALIBRERING

11.1 Opplysninger om vedlikehold og nykalibrering

Vi anbefaler at det utføres vedlikehold på apparatet, før det utføres nykalibrering.

OBS!

Feilmålinger på grunn av ukorrekt vedlikehold

- Sørg for at vedlikehold og reparasjoner bare utføres av seca service eller autorisert servicepartner.
- Servicepartnere i nærheten finner du på www.seca.com, eller send en e-post til service@seca.com.

Sørg for at autoriserte personer utfører en nykalibrering i samsvar med gjeldende nasjonale forskrifter. Året for første kalibrering er angitt bak CE-merket på merkeplaten, over nummeret til angitt organisasjon 0109 (Hessische Eichdirektion).

Det kreves i alle fall en nykalibrering dersom ett eller flere forseglingsmerker er blitt skadet, eller dersom innholdet i kalibreringstilleren ikke stemmer overens med tallet på det gyldige kalibreringstellermerket. Hvis forseglingsmerkene er skadet, må du henvende deg direkte til seca service.

11.2 Kontroll av kalibreringstellerinnholdet

Denne seca vekten er kalibrert. Kalibreringer skal bare utføres av autoriserte firmaer. For å sikre at dette overholdes, er vekten utstyrt med kalibreringsteller som opptegner alle endringer av kalibreringsteknisk relevante data.

Gå fram på følgende måte for å kontrollere om vekten er forskriftsmessig kalibrert:



1. Slå ev. vekten av.
2. Hold en vilkårlig tast trykket og start vekten.



I displayet blinker i noen få sekunder det aktuelle kalibreringstellerinnholdet.

3. Sammenlign det angitte kalibreringstellerinnholdet med det tallet som er angitt på kalibreringstellermerket.

De to tallene må være identiske for at kalibreringen skal være gyldig. Dersom merket og kalibreringstellersen ikke er identiske, må det utføres en nykalibrering. Henvend deg til din servicepartner eller seca kundeservice. Dersom det er utført en nykalibrering, brukes et aktualisert kalibreringsmerke til å merke kalibreringstellerstanden. Dette merket forsegles med et tilleggssegl av den personen som er autorisert for nykalibreringen. Kalibreringstellermerket kan bestilles fra seca kundeservice.

12. TEKNISKE DATA

12.1 Generelle tekniske data

Generelle tekniske data seca 657	
Vektens dimensjoner <ul style="list-style-type: none">• Dybde• Bredde• Høyde	1470 mm 893 mm 87 mm
Vektplattformens dimensjoner <ul style="list-style-type: none">• Dybde• Bredde• Høyde	1470 mm 800 mm 87 mm
Egenvekt	ca. 43,6 kg
Temperaturområde <ul style="list-style-type: none">• Drift• Lagring• Transport	+10 °C til +40 °C / +50 °F til 104 °F -10 °C til +65 °C / +14 °F til 149 °F -10 °C til +65 °C / +14 °F til 149 °F
Luftrykk <ul style="list-style-type: none">• Drift• Lagring• Transport	700-1060 hPa 700-1060 hPa 700-1060 hPa
Luftfuktighet <ul style="list-style-type: none">• Drift• Lagring• Transport	30 % - 80 % ikke-kondenserende 0 % - 95 % ikke-kondenserende 0 % - 95 % ikke-kondenserende
Tallhøyde	25 mm
Strømforsyning	Nettadapter
Strømforbruk <ul style="list-style-type: none">• med deaktivert trådløs modul• med aktivert trådløs modul	ca. 20 mA ca. 37 mA
Medisinsk produkt iht. direktiv 93/42/EØF	Klasse I med målefunksjon
EN 60601-1: <ul style="list-style-type: none">• Sikkerhetsisolert apparat, sikkerhetsklasse II:• Elektromedisinsk apparat, type B:	 
Trådløs overføring <ul style="list-style-type: none">• Frekvensbånd• Sendeytelse• brukte normer	2,433 GHz - 2,480 GHz < 10 mW EN 300 328 EN 301 489-1 EN 301 489-17

12.2 Veietekniske data

Veietekniske data	
Kalibrering iht. direktiv 2009/23/EF	Klasse III
Maks. last <ul style="list-style-type: none"> • Delvektområde 1 • Delvektområde 2 	200 kg 300 kg
Min. last <ul style="list-style-type: none"> • Delvektområde 1 • Delvektområde 2 	2,0 kg 4,0 kg
Findeling <ul style="list-style-type: none"> • Delvektområde 1 • Delvektområde 2 	100 g 200 g
Tareringsområde	300 kg
Nøyaktighet ved første kalibrering <ul style="list-style-type: none"> • Delvektområde 1, til 50 kg • Delvektområde 1, 50 kg til 200 kg • Delvektområde 2, til 100 kg • Delvektområde 2, 100 kg til 300 kg 	±50 g ±100 g ±100 g ±200 g

13. EKSTRAUTSTYR

seca 360° wireless Apparater	Artikkelnummer
Målestav for høyde <ul style="list-style-type: none"> • seca 274 • seca 264 	Spesifikke nasjonale varianter Spesifikke nasjonale varianter
Trådløs skriver <ul style="list-style-type: none"> • seca 360° wireless printer 465 • seca 360° wireless printer advanced 466 	Spesifikke nasjonale varianter Spesifikke nasjonale varianter
PC-programvare <ul style="list-style-type: none"> • seca analytics 115 	Brukerspesifikke lisenspakker
seca 360° wireless USB adapter 456	456-00-00-009

14. RESERVEDELER

Reservedeler	Artikkelnummer
Pluggbar adapter med europlugg: 230 V~ / 50 Hz, 12 V= / 130 mA	68-32-10-252
Switchmode nettadapter med plugg: 100 - 240 V~ / 50 -60 Hz / 12 V= / 0.5 A	68-32-10-265

15. AVHENDING

15.1 Apparat



Apparatet skal ikke kastes i husholdningsavfallet. Apparatet må avhendes forskriftsmessig som elektronisk avfall. Følg gjeldende nasjonale forskrifter. Henvend deg til vår service for å få mer informasjon:

service@seca.com

16. GARANTI

For mangler som kan tilbakeføres til material- eller fabrikkasjonsfeil, gjelder en to års garanti fra leveringsdato. Alle bevegelige deler, som f.eks. batterier, kabler, net-tadaptere, akkumulatører etc., er unntatt fra denne garantien. Mangler som dekkes av garantien, utbedres gratis for kunden mot framlegging av kvittering for kjøpet. Andre krav kan ikke tas til følge. Kostnader for transport til og fra reparasjonssted ilegges kunden, dersom apparatet befinner seg på et annet sted enn kundens forretningsadresse. Ved transportskader kan garantikrav kun gjøres gjeldende dersom den komplette originalemballasjen ble brukt til transporten, og dersom vekten ble sikret og festet i denne i samsvar med original emballert tilstand. Ta derfor vare på alle delene av emballasjen.

Garantien tapes dersom apparatet åpnes av personer som ikke har uttrykkelig autorisasjon fra seca til å gjøre dette.

Vi ber om at kunder i utlande henvender seg direkte til forhandleren i det aktuelle landet ved krav om garantiytelse.

SISÄLLYSLUETTELO

1. Taattua laatua	147	5. Ennen kuin aloitat...	160
2. Laitteen kuvaus	148	5.1 Toimituksen sisältö	160
2.1 Onnittelummel	148	5.2 Näyttökotelon asettaminen toimintakuntoon (pöytänäyttö) 161	
2.2 Käyttötarkoitus	148	Kulma-adapterin asennus ...	161
2.3 Toimintakuvaus	148	Liitäntäjohdon kytkeminen alustaan	161
2.4 Käyttäjän pätevyys	149	5.3 Näyttökotelon asettaminen toimintakuntoon (seinänäyttö) 162	
Asennus	149	Kulma-adapterin asennus ...	162
Käyttö	149	Liitäntäjohdon kytkeminen alustaan	163
3. Turvallisuusohjeet	149	Seinäpidikkeen asennus	163
3.1 Tämän käyttöohjeen sisältämät turvallisuusohjeet .	149	Näyttökotelon kiinnitys seinäpidikkeeseen	164
3.2 Perusluonteiset turvallisuusohjeet	150	5.4 Virtalähteen kytkeminen	164
Laitteen käsittely	150	5.5 Vaa'an pystyttäminen	165
Sähköiskun välttäminen	151	Vaa'an kohdistaminen	165
Infektioiden ehkäiseminen ...	151	6. Käyttö	166
Tapaturmien ehkäiseminen ..	152	6.1 Punnitus	166
Laittevahinkojen ehkäiseminen	152	Vaa'an kytkeminen päälle ...	166
Mittaustuloksien käsittely ...	153	Potilaan punnitseminen	166
Pakkausmateriaalin käsittely .	154	Lisäpainon taaraus (TARE) ..	167
4. Yleistä	155	Mittaustuloksen pysyvä näyttö (HOLD)	168
4.1 Hallintaelementit	155	Painoindeksi (BMI)	
4.2 Näytön symbolit	156	määrittäminen ja arviointi	168
4.3 Laitteessa ja tyyppikilvessä olevat merkinnät	157	Mittaustuloksien lähettäminen langattomalle vastaanottimelle	170
4.4 Pakkauksen merkinnät	158	BMI:n automaattinen laskenta ja tulostus	170
4.5 Valikkorakenne	159	Punnitusalueen automaattinen vaihto	170
		Vaa'an kytkeminen pois päältä	171

6.2 Muut toiminnot (valikko)	171	8. Puhdistus ja desinfiointi	182
Navigointi valikossa	171	8.1 Puhdistus	182
Tallennettujen arvojen		8.2 Desinfiointi	182
automaattinen poistaminen		8.3 Sterilointi	183
(AClr)	172	9. Toimintatarkastus	183
Lisäpainon tallennus		10. Mitä tehdä, jos...?	184
pysyvästi (Pt)	172	11. Huolto/jälkikalibrointi	186
AUTOHOLD-toiminnon		11.1 Huoltoon ja jälkikalibrointiin	
aktivointi (Ahold)	174	liittyviä tietoja	186
Merkkiäänten aktivointi		11.2 Vakauslaskurin lukeman	
(BEEP)	174	tarkastus	187
Vaimennuksen asetus (FIL) . .	175	12. Tekniset tiedot	188
Tehdasasetuksien		12.1 Yleiset tekniset tiedot	188
palauttaminen (RESET)	175	12.2 Punnituksen tekniset tiedot	189
7. Langaton verkko seca 360°		13. Valinnaiset lisätarvikkeet	189
wireless	176	14. Varaosat	189
7.1 Johdanto	176	15. Jätteiden hävittäminen	190
seca langattomat ryhmät . . .	176	15.1 Laite	190
Kanavat	177	16. Takuu	190
Laitteiden tunnistus	177		
7.2 Laitteen käyttö langattomassa			
ryhmässä (valikko)	178		
Langattoman moduulin (SYS)			
aktivointi	178		
Langattoman ryhmän			
luominen (Lrn)	178		
Automaattisen tiedonsiirron			
aktivointi (ASend)	180		
Tulostusvalinta (APrt)	180		
Kellonajan asettaminen (Time)	181		

1. TAATTUA LAATUA



Ostamalla seca tuotteita saat yli sadan vuoden kokemuksella suunniteltua tekniikkaa, jonka laatu on säännöksiin mukainen sekä viranomaisten ja tarkastuslaitosten vahvistama. seca tuotteet vastaavat eurooppalaisia direktiivejä, standardeja ja kansallisia lakeja. seca tuotteissa on tulevaisuus.

M

Tällä merkillä varustetut vaa'at vastaavat eurooppalaisista vaakadirektiiviä 2009/23/EY. seca vaa'at, joissa on tämä merkki, täyttävät kalibroituville vaa'oilte asetetut laatu- ja tekniikka-vaatimukset.



Vaa'at, joissa on tämä merkki, täyttävät tarkkuusluokan III tiukat vaatimukset, ja niitä voidaan käyttää sellaisiin lääketieteellisiin mittauksiin, joissa on kalibrointivarmuus.



Tuotteet, joissa on tämä merkki, täyttävät niitä koskevat Euroopan yhteisön säännökset, joista voidaan mainita erityisesti seuraavat:

- Direktiivi 2009/23/EY, ei-itsetoimivat vaa'at
- Lääkintälaitteita koskeva direktiivi 93/42/ETY
- DIN EN 45501, manuaalisia vaakoja koskevat mittaus- ja toimintavaatimukset

seca-yhtiön ammattitaito on tunnustettu myös viralliselta taholta. Lääkintälaitteita tarkastava TÜV Süd Product Service -tarkastuslaitos on vahvistanut sertifiikaatillaan, että seca täyttää lääkitäilaitteiden valmistajille asetettavat tiukat lakisääteiset vaatimukset. secan laadunvarmistusjärjestelmään kuuluvat lääkitäilaitteiden vaakojen ja pituusmittausjärjestelmien sekä terveyden- ja ravitsemustilan arviointiin tarkoitettujen ohjelmiston ja mittausjärjestelmien suunnittelu, kehitys, tuotanto, myynti ja huolto.

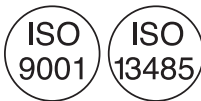

seca huolehtii ympäristöstä. Luonnon voimavarojen säästäminen on meille tärkeää. Tämän vuoksi pyrimme säästämään pakkausmateriaalia järkevällä tavalla. Jäljelle jäävä materiaali voidaan toimittaa helposti kierrätykseen paikan päällä.



2. LAITTEEN KUVAUS

2.1 Onnittelumme!

Elektroninen monitoimivaaka **seca 657** on erittäin tarkka ja samalla tukeva laite.

seca on jo 170 vuoden ajan hyödyntänyt kokemustaan terveydenhuollon alalla ja ollut innovatiivisilla tuotteillaan monissa maissa markkinajohtaja sekä mittauksen ja punnituksen edelläkävijä.

2.2 Käyttötarkoitus

Elektronista monitoimivaakaa **seca 657** käytetään kansallisten määräysten edellyttämällä tavalla lähinnä sairaaloissa, lääkäreiden vastaanotoilla ja hoitolaitoksissa.

Vaaka on tarkoitettu tavanomaiseen painon mittaukseen sekä yleisen ravitsemustilan toteamiseen, ja se tukee hoitavaa lääkäriä diagnoosin määrittämisessä tai hoitotavan valinnassa.

Tarkan diagnoosin määrittämiseksi lääkärin on kuitenkin suoritettava painon mittauksen lisäksi muitakin tutkimuksia ja huomioitava niiden tulokset.

2.3 Toimintakuvaus

Tavanomaisen painonmittauksen lisäksi **seca 657**:n avulla voidaan myös määrittää painoindeksi. Tätä varten annetaan näppäimistöllä pituus, minkä jälkeen painoarvoa vastaava painoindeksi lasketaan automaattisesti. **seca 360° wireless** -järjestelmään kuuluvat pituuden mittauslaitteet välittävät pituuden langattomasti **seca 657**:lle.

Langattoman verkon **seca 360° wireless** kautta mittauksustulokset voidaan välittää langattomasti seca-tulostimelle tai PC:lle, jossa on ohjelmisto **seca analytics** ja seca langaton USB-adapteri.

seca 657 -vaakaa voidaan siirtää pyörillä paikasta toiseen.

Käytä vaakaa ainoastaan kappaleessa "Käyttötarkoitus" sivulla 148 mainittuun käyttötarkoitukseen.

2.4 Käyttäjän pätevyys

Asennus Laitteita, jotka toimitetaan osittain asennettuina, saavat asentaa ainoastaan riittävän pätevät henkilöt, esim. erikoisliikkeet, sairaalateknikot tai seca-palvelu.

Käyttö Laitetta saa käyttää ainoastaan lääkintähenkilöstö.

3. TURVALLISUUSOHJEET

3.1 Tämän käyttöohjeen sisältämät turvallisuusohjeet

**VAARA!**

Tarkoittaa epätavallisen suurta vaaratilannetta. Jos tätä ohjetta ei noudateta, syntyy vakavia parantumattomia tai kuolemaan johtavia loukkaantumisia.

**VAROITUS!**

Tarkoittaa epätavallisen suurta vaaratilannetta. Jos tätä ohjetta ei noudateta, voi syntyä vakavia parantumattomia tai kuolemaan johtavia loukkaantumisia.

**VARO!**

Tarkoittaa vaaratilannetta. Jos tätä ohjetta ei noudateta, voi syntyä lieviä tai kohtalaisia loukkaantumisia.

HUOMIO!

Tarkoittaa laitteen mahdollista virheellistä käyttöä. Jos tätä ohjetta ei noudateta, laite voi vahingoittua tai mittaustulokset voivat olla vääriä.

HUOMAUTUS:

Sisältää lisätietoja laitteen käytöstä.

3.2 Perusluonteiset turvallisuusohjeet

Laitteen käsittely

- Noudata tässä käyttöohjeessa annettuja tietoja.
- Säilytä käyttöohje huolellisesti. Käyttöohje on tärkeä osa laitetta ja sen on oltava aina käytettävissä.



VAARA! **Räjähdyksivaara**

Älä käytä laitetta seuraavilla kaasuilla rikastetuissa ympäristöissä:

- happi
- tulenarat anestesia-aineet
- muut palovaaran aiheuttavat aineet/ilmaseokset



VARO! **Potilaan turvallisuuden vaarantaminen, laitevahingot**

- Sähkökäyttöisiin lääkintälaitteisiin liitettävien muiden laitteiden on vastattava todistettavasti vastaavia IEC- tai ISO-standardia (esim. tietojenkäsittelylaitteiden IEC 60950 -standardi). Kaikkien kokoonpanojen on lisäksi vastattava lääketieteen järjestelmiä koskeissa standardeissa asetettuja vaatimuksia (katso IEC 60601-1-1 tai IEC 60601-1:n 3. painoksen kohta 16). Sähkökäyttöisiin laitteisiin muita laitteita liittävä henkilö on järjestelmän konfiguroija ja on vastuussa siitä, että järjestelmä vastaa järjestelmiä koskeissa standardeissa asetettuja vaatimuksia. On muistettava, että paikalliset lakisääteiset määräykset menevät edellä mainittujen standardien asettamien vaatimusten edelle. Jos sinulla on kysyttävää, ota yhteyttä paikalliseen erikoisliikkeeseen tai tekniseen huoltoon.
- Toimita laite säännöllisesti huoltoihin ja jälkivaikukseen laitteen käyttöohjeen vastaavassa luvussa kuvatulla tavalla.
- Laitteeseen ei saa tehdä teknisiä muutoksia. Laite ei sisällä käyttäjän huollettavaksi tarkoitettuja osia. Jätä huoltotyöt ja korjaukset aina valtuutetun seca huoltopisteen tehtäväksi. Lähelläsi olevan huoltopisteen löydät Internet-osoitteesta www.seca.com tai saat tiedot lähettämällä sähköpostia osoitteeseen service@seca.com.

- Käytä ainoastaan alkuperäisiä seca lisätarvikkeita ja -varaosia. seca myöntämä takuu ei muussa tapauksessa ole voimassa.

**VARO!****Potilaan turvallisuuden vaarantaminen, toimintahäiriö**

- Pidä laite vähintään noin 1 metrin etäisyydellä sähköisistä lääkintälaitteista (esim. korkeataajuiset kirurgiset laitteet), jotta vältät mittausvirheet ja häiriöt radiosignaalien siirrossa.
- Pidä laite vähintään noin 1 metrin etäisyydellä HF-laitteista (esim. matkapuhelimet), jotta vältät mittausvirheet ja häiriöt radiosignaalien siirrossa.
- HF-laitteiden todellinen lähetysteho voi vaatia yli 1 metrin vähimmäisetäisyyden. Lisätietoja löydät Internet-osoitteesta www.seca.com.

Sähköiskun välttäminen**VAROITUS!****Sähköisku**

- Aseta laitteet, joita voidaan käyttää verkkolaitteen avulla, siten, että pistorasia on helposti ulottuvilla ja laite voidaan erottaa verkkovirrasta nopeasti.
- Varmista, että paikallinen verkkovirta vastaa verkkolaitteen merkintöjä.
- Älä koskaan tartu verkkolaitteeseen märin käsin.
- Älä käytä jatkojohtoja ja jatkojohtojen monipistorasioita.
- Huolehdi siitä, että sähköjohto ei jää puristuksiin tai voi vioittua jonkin terävän reunan takia.
- Älä käytä laitetta yli 3000 m korkeudessa merenpinnan yläpuolella.

Infektioiden ehkäiseminen**VAROITUS!****Infektiovaara**

- Puhdista ja desinfioi laite säännöllisin välein tämän dokumentin vastaavassa luvussa kuvatulla tavalla.
- Varmista, että potilaalla ei ole tarttuvia sairauksia.

- Varmista, että potilaalla ei ole avoimia haavoja tai tarttuvia ihomuutoksia, jotka voivat tulla kosketuksiin laitteen kanssa.

Tapaturmien ehkäiseminen



VAROITUS!

Kaatumisvaara

- Varmista, että laite seisoo tukevasti ja tasaisella alustalla.
- Asenna liitäntäjohto niin, että käyttäjä ja potilas eivät voi kompastua siihen.
- Laitetta ei ole tarkoitettu tukemaan potilaan ylös nousemista. Tue liikuntarajoitteista potilasta esim. hänen noustessaan pyörätuolista.
- Varmista, että potilas ei astu suoraan punnitusalustan reunoille.
- Varmista, että potilas astuu punnitusalustalle hitaasti ja varmasti.



VAROITUS!

Liukastumisvaara

- Varmista, että punnitusalusta on kuiva, ennen kuin potilas astuu sen päälle.
- Varmista, että potilaan jalat ovat kuivat, ennen kuin hän astuu punnitusalustan päälle.
- Varmista, että potilas astuu punnitusalustalle hitaasti ja varmasti.

Laitevahinkojen ehkäiseminen

HUOMIO!

Laitevahingot

- Huolehdi siitä, että laitteen sisälle ei koskaan pääse nestettä. Neste voi tuhota elektroniikan.
- Katkaise laitteesta virta, ennen kuin irrotat verkkolaitteen pistorasiasta.
- Irrota verkkolaite pistorasiasta, kun laitetta ei käytetä pitkään aikaan. Vain silloin laite on täysin virraton.
- Älä päästä laitetta kaatumaan.
- Älä altista laitetta voimakkaille iskuille tai tärähdyksille.
- Tarkista laitteen toiminta säännöllisin välein tämän dokumentin vastaavassa luvussa kuvatulla tavalla. Älä käytä laitetta, jos se ei toimi asianmukaisesti tai siinä on vaurioita.

- Älä aseta laitetta suoraan auringonvaloon ja huolehdi siitä, että sen välittömässä läheisyydessä ei ole lämmönlähteitä. Liian korkeat lämpötilat voivat vioittaa elektroniikkaa.
- Vältä nopeita lämpötilan vaihteluita. Mikäli laitetta kuljetetaan siten, että syntyy yli 20 °C:een lämpötilaero, laitteen on annettava olla käyttämättä kahden tunnin ajan, ennen kuin siihen kytketään virta. Siihen muodostuu muuten kondenssivettä, joka voi vioittaa elektroniikkaa.
- Voimakkaat puhdistusaineet voivat vioittaa pintoja. Käytä puhdistukseen vain pehmeää kangasta, jonka voit tarvittaessa kostuttaa saippualliuokseen.
- Käytä vain sellaisia desinfiointiaineita, jotka soveltuvat aroille pinnoille. Sopivia desinfiointiaineita saat alan liikkeistä.

Mittaustuloksien käsittely



VAROITUS!

Potilaan turvallisuuden vaarantaminen

Tämä laite **ei** ole diagnoosilaitte. Laitte tukee hoitavaa lääkärinä diagnoosin laatimisessa.

- Tarkan diagnoosin laatiminen ja oikean terapian aloittaminen vaatii tämän laitteen käytön lisäksi hoitavan lääkärin suorittamia tarkkoja tutkimuksia ja tutkimustulosten huomioimista.
- Vastuu diagnooseista ja niiden perusteella päätetystä hoidosta on hoitavalla lääkärillä.



HUOMIO!

Tietohävikki

- Varmista, että mittaussarvot ovat uskottavia, ennen kuin tallennat ja käytät tällä laitteella saatuja mittaussarvoja (esim. **seca analytics** - tietokoneohjelmistossa tai sairaalan tietojärjestelmässä).
- Kun **seca analytics** -ohjelmistosta on välitetty mittaussarvoja tietokoneohjelmistoon tai sairaalan tietojärjestelmään, on ennen niiden käyttöä tarkistettava, että mittaussarvot ovat uskottavia ja ne on kohdistettu oikeille potilaille.

Pakkausmateriaalin käsittely



VAROITUS!

Tukehtumisvaara

Muovinen pakkausmateriaali (pussit) voi aiheuttaa tukehtumisvaaran.

- Säilytä pakkausmateriaalia lasten ulottumattomissa.
- Mikäli alkuperäinen pakkausmateriaali ei enää ole käytettävissä, käytä tukehtumisvaaran vähentämiseksi vain rei'itettyjä muovipusseja.



HUOMAUTUS:

Säilytä alkuperäinen pakkausmateriaali myöhempää tarvetta varten (esim. laitteen palauttaminen huollettavaksi).

4. YLEISTÄ

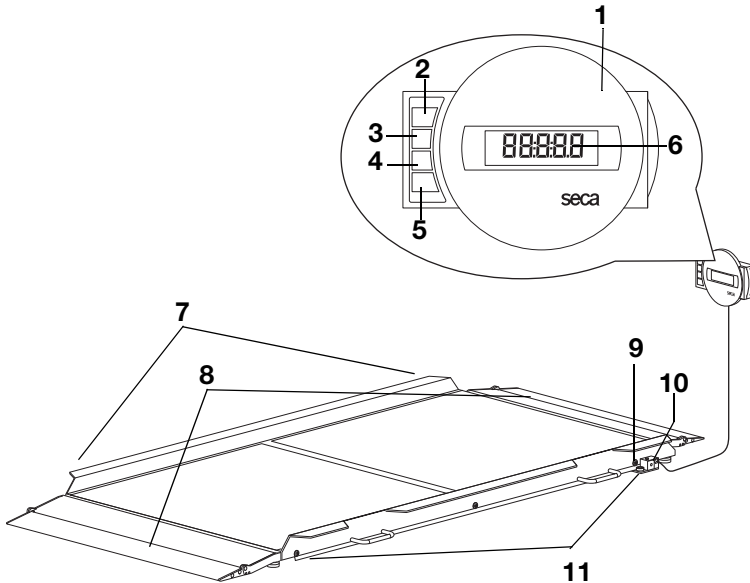
4.1 Hallintaelementit







Nro	Hallintaelementti	Toiminto
1	Näyttökotelo	<ul style="list-style-type: none"> • Keskeinen hallinta- ja näyttöelementti • Voidaan asettaa työtasolle tai asentaa seinään
2		Vaa'an kytkeminen päälle ja pois päältä
3		<p>Nuolinäppäin</p> <ul style="list-style-type: none"> • Punnituksen aikana: <ul style="list-style-type: none"> - Lyhyt painallus: Hold-toiminnon aktivointi - Pitkä painallus: Tare-toiminnon aktivointi • Valikossa: <ul style="list-style-type: none"> - Alavalikon valinta, valikkokokohdan valinta - Arvon korottaminen
4		<p>Nuolinäppäin</p> <ul style="list-style-type: none"> • Punnituksen aikana: <ul style="list-style-type: none"> - Lyhyt painallus: BMI-toiminnon aktivointi - Pitkä painallus: Valikon haku näyttöön • Valikossa: <ul style="list-style-type: none"> - Alavalikon valinta, valikkokokohdan valinta - Arvon alentaminen

Nro	Hallintaelementti	Toiminto
5		<p>Enter-näppäin</p> <ul style="list-style-type: none"> Punnituksen aikana (kun langaton verkko on toiminnassa): <ul style="list-style-type: none"> Lyhyt painallus: Mittaustuloksen lähettäminen vastaanottokykyisille laitteille (PC jossa langaton USB-adapteri) Pitkä painallus: Mittaustuloksen tulostus (langaton tulostin) Valikossa: <ul style="list-style-type: none"> Valitun valikkokohdan vahvistaminen Asetetun arvon tallennus
6	Näyttö	Näyttöelementti mittaustuloksille ja laitteen konfigurointia varten
7	Kuljetuspyörät	Vaakaa voidaan liikutella näillä pyörillä
8	Luisakat	<ul style="list-style-type: none"> Ylöskäännettävät Helpottavat vaa'alle ajoa pyörätuolilla
9	Tasain	Näyttää, onko laite vaakasuorassa
10	Verkkolaite liitäntä	Toimitukseen sisältyvän verkkolaitteen liitäntää varten
11	Säätöjalka	4 kpl vaa'an asennon tarkkaa säätöä varten

4.2 Näytön symbolit









	Symboli	Merkitys
A		Käyttö verkkolaitteella
B		Kalibroimaton toiminto aktiivinen
C		Tällä hetkellä käytettävä muistipaikka
D		Tällä hetkellä käytettävä punnitusalue ks. "Tekniset tiedot" sivulla 188

4.3 Laitteessa ja tyyppikilvessä olevat merkinnät

Teksti/symboli	Merkitys
Modell	Mallinumero
Ser. No.	Sarjanumero
	Huomioi käyttöohje
	Sähkökäyttöinen lääkintälaitte, tyyppi B
	Suojaeristetty laite, suojaluokka II
M	Vaatimustenmukaisuusmerkki direktiivin 2009/23/EY mukaan, muut kuin itsetoimivat vaa'at
e	Arvo, jota käytetään vaa'an luokitusta ja kalibrointia varten, painoyksikköinä
d	Arvo, joka ilmaisee kahden peräkkäisen näyttöarvon eron
	Aktiivinen punnitusalue
	Kalibrointiluokan III vaaka, Direktiivi 2009/23/EY
	<p>Laite vastaa EY-direktiivejä</p> <ul style="list-style-type: none"> • xx: Vuosi, jona EY-kalibrointi on suoritettu ja CE-merkki kiinnitetty • 0109: Ilmoitettu laitos metrologialle: Hessische Eichdirektion • 0123: Ilmoitettu laitos lääkintälaitteille: TÜV Süd Product Service
FC	US-viranomaisen Federal Communications Commission FCC symboli
FCC ID	US-viranomaisen Federal Communications Commission FCC myöntämä hyväksyntänumero laitteelle
IC	Viranomaisen Industry Canada myöntämä hyväksyntänumero laitteelle
	<p>Tyyppikiilpi verkkoliitännässä</p> <ul style="list-style-type: none"> • x-y V: vaadittava syöttöjännite • max xxx mA: maksimaalinen ottovirta • : Huomioi laitteen pistokkeen napojen suunta • : Käytä laitetta tasavirralla
	Laitetta ei saa hävittää kotitalousjätteen mukana

4.4 Pakkauksen merkinnät

	Suojattava kosteudelta
	Nuolet osoittavat tuotteen yläpuolta Kuljeta ja säilytä pystyasennossa
	Särkyvää Älä heitä tai pudota
	Sallittu minimi- ja maksimilämpötila kuljetusta ja säilytystä varten
	Sallittu minimi- ja maksimi-ilmankosteus kuljetusta ja säilytystä varten
	Pakkausmateriaali voidaan toimittaa kierrätykseen.

4.5 Valikkorakenne

Laitteen valikosta löytyy myös muita toimintoja. Niiden avulla voit konfiguroida laitteen niin, että se sopii optimaalisesti käyttöolosuhteisiin (tarkemmat tiedot alk. sivu 171).

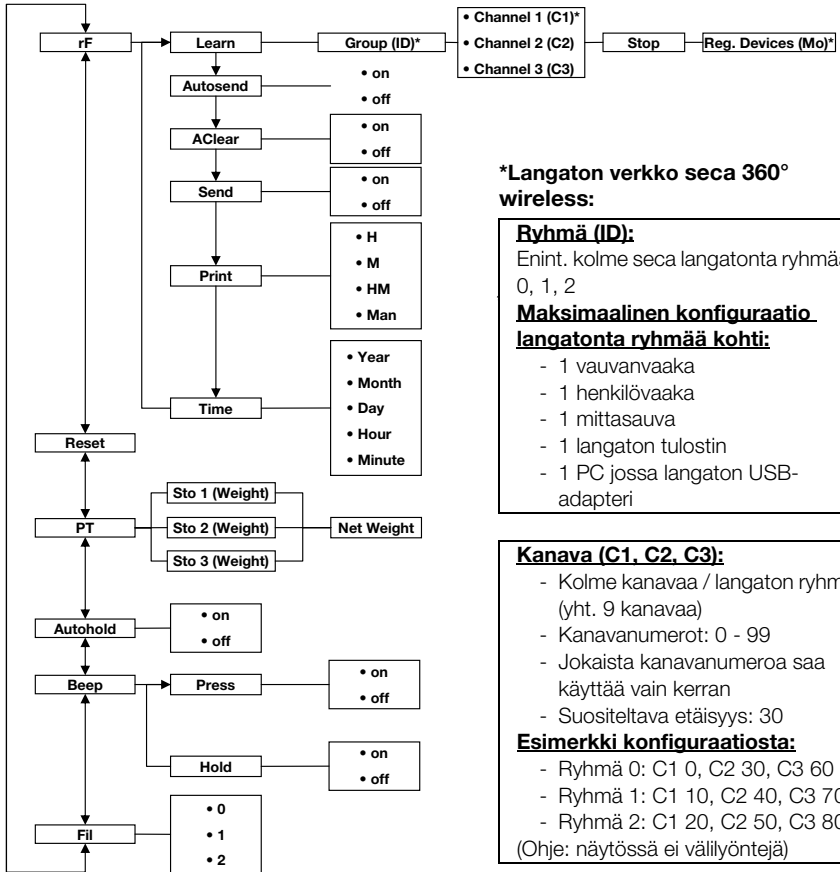

Valikon haku näyttöön:



Navigointi:

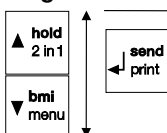

Tunnistetut laitteet (Mo):

- 1: Henkilövaaka
- 2: Mittasauva
- 3: Langaton tulostin
- 4: PC jossa langaton USB-adapteri
- 7: Vauvanvaaka

5. ENNEN KUIN ALOITAT...

5.1 Toimituksen sisältö

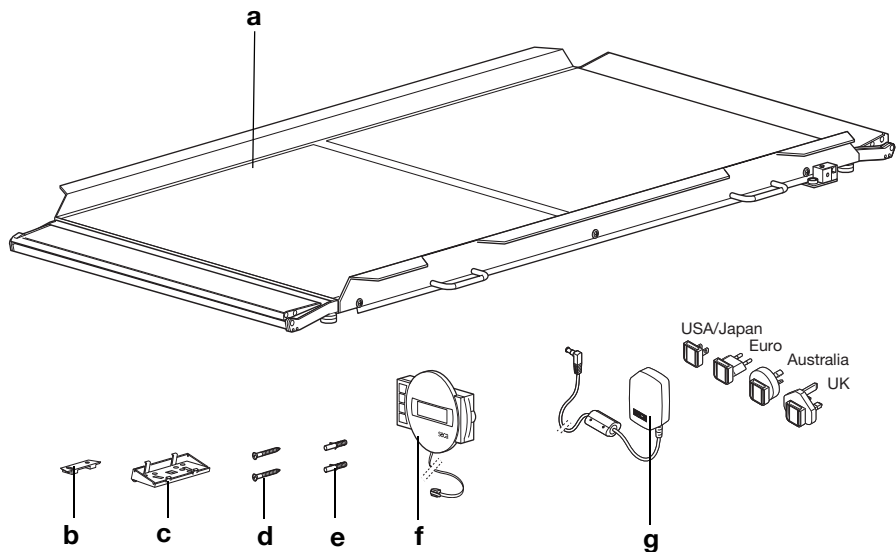

Nro	Komponentti	Kpl
a	Punnitusalusta	1
b	Seinäpidike	1
c	Kulma-adapteri	1
d	Ruuvit, 3 x 35 mm	2
e	Ruuvitulpat Ø 5 mm	2
f	Näyttökotelo ja liitäntäjohto	1
g	Verkkolaite adaptoreineen (mallikohtainen: verkkolaite Euro-pistokkeineen)	1
	Käyttöohje, ilm. kuvaa	1

5.2 Näyttökotelon asettaminen toimintakuntoon (pöytänäyttö)

HUOMIO!

Laitevahingot

Kulma-adapteria ei voi irrottaa asennuksen jälkeen.

- Varmista **ennen** asennusta, halutaanko näyttökotelo asettaa pöydälle.

Kulma-adapterin asennus

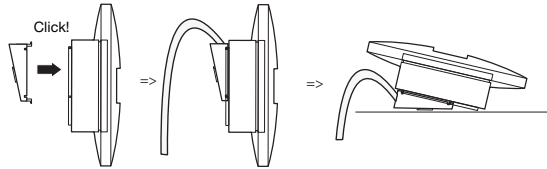

1. Aseta kulma-adapteri kuvan mukaisessa asennossa näyttökotelolle.
2. Varmista, että liitäntäjohto kulkee kulma-adapterin ohjausurassa.
3. Paina kulma-adapteria näyttökoteloon, kunnes kaikki sen neljä lukitsinta kiinnittyvät kuuluvasti.

Liitäntäjohdon kytkeminen alustaan

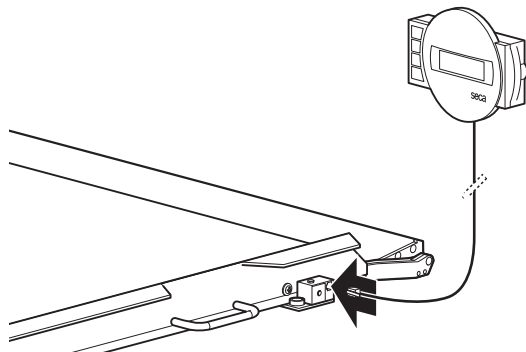

HUOMAUTUS:

Ota sijoituspaikkaa valitessasi huomioon liitäntäjohdon pituus, jotta voit asettaa näyttökotelon työtasolle.

1. Aseta vaaka kovalle ja tasaiselle alustalle.
2. Liitä liitäntäjohto vaa'an elektroniikkarasiaan.

HUOMIO!

Mittausvirhe voiman virheellisen välittymisen vuoksi

Jos näyttökotelon johto koskee punnitusalus-
taan, potilaan painoa ei voida mitata oikein.

- Asenna johto niin, että se ei voi koskea punnitusalustaan.

3. Aseta näyttökotelo työtasolle.

5.3 Näyttökotelon asettaminen toimintakuntoon (seinänäyttö)

HUOMIO!

Laitevahingot

Kulma-adapteria ei voi irrottaa asennuksen jälkeen.

- Varmista **ennen** asennusta, halutaanko näyttökotelo asentaa seinälle.

Kulma-adapterin asennus

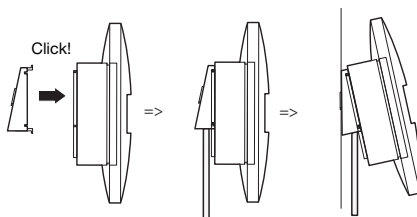

1. Aseta kulma-adapteri kuvan mukaisessa asennossa näyttökotelolle.
2. Varmista, että liitäntäjohto kulkee kulma-adapterin ohjausurassa.
3. Paina kulma-adapteria näyttökoteloon, kunnes kaikki sen neljä lukitsinta kiinnittyvät kuuluvasti.

Liitäntäjohdon kytkeminen alustaan

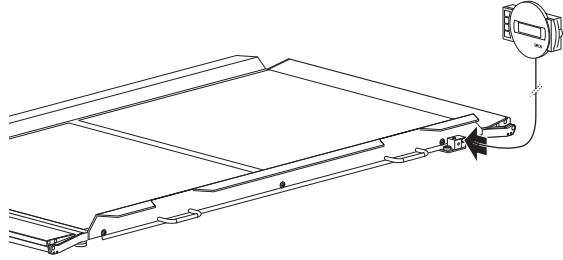

HUOMAUTUS:

Ota sijoituspaikkaa valitessasi huomioon liitäntäjohdon pituus, jotta voit asentaa näyttökotelon seinäpidikkeeseen.

1. Aseta vaaka kovalle ja tasaiselle alustalle.
2. Liitä liitäntäjohto vaakan elektroniikkarasiaan.

HUOMIO!

Mittausvirhe voiman virheellisen välittymisen vuoksi

Jos näyttökotelon johto koskee punnitusalustaan, potilaan painoa ei voida mitata oikein.

- Asenna johto niin, että se ei voi koskea punnitusalustaan.

Seinäpidikkeen asennus

Valitse asennuspaikaksi riittävän kantokykyinen seinä. Muurattuun pintaan asennusta varten vaadittavat vakioruuvitulpat sisältyvät toimitukseen. Muille seinäpinoille suosittelemme vastaavien erikoisruuvitulppien käyttöä.

HUOMAUTUS:

Ota asennuskorkeutta valitessasi huomioon liitäntäjohdon pituus.

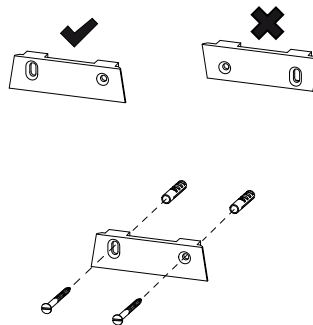

1. Merkitse porattavien reikien paikat vierekkäin samalle korkeudelle.
2. Pora reiät poralla, jonka \varnothing on 5 mm.
3. Työnnä reikiin ruuvitulpat.
4. Kiinnitä seinäpidike seinään ruuveilla kuvassa näkyvällä tavalla.

Näyttökotelon kiinnitys seinäpidikkeeseen

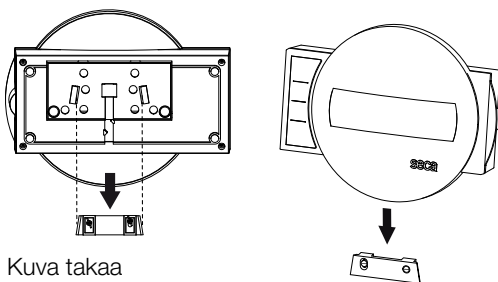

Kuva takaa
(periaatekuva)

- ◆ Aseta näyttökotelo seinäpidikkeeseen yllä olevan piirroksen esittämällä tavalla.

5.4 Virtalähteen kytkeminen

Vaaka saa virtaa verkkolaitteesta. Mallista riippuen toimitukseen sisältyy verkkolaite, jossa on joko pistokeadapteri tai kiinteä Euro-pistoke.

Verkkolaitteen liitäntä



VAROITUS!

Väriin verkkolaitteiden käyttö aiheuttaa henkilövahinkoja ja laitevaurioita

Tavanomaiset verkkolaitteet voivat toimittaa suurempaa jännitettä kuin niihin on merkitty. Vaaka voi ylikuumentua, syttyä palamaan, sulaa tai siihen voi tulla oikosulku.

- Käytä ainoastaan alkuperäisiä seca-pistokeverkkolaitteita, joiden lähtöjännite on 9 V tai säädelty 12 V.

1. Työnnä virransyöttöön tarvittava verkkopistoke verkkolaitteeseen.

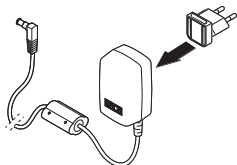

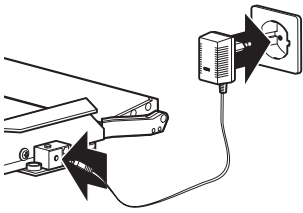

2. Työnnä verkkolaitteen pistoke vaa'an liitäntään.
3. Työnnä verkkolaite pistorasiaan.

5.5 Vaa'an pystyttäminen

Vaa'an kohdistaminen

HUOMIO!

Mittausvirhe voiman virheellisen välittymisen vuoksi

Jos vaa'an runko koskee alustaan, esim. pyyhkeeseen, painon mittaus ei toimi oikein.

- Aseta vaaka niin, että ainoastaan sen säätöjalat koskevat alustaan.

1. Aseta vaaka kovalle, tasaiselle alustalle.
2. Löysää lukituspyörät.
3. Säädä laitteen asento kiertämällä säätöjalkoja.

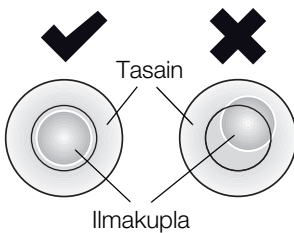
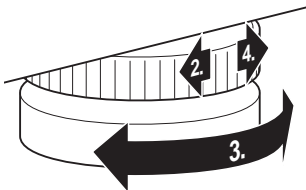

Tasaimen ilmakuplan on oltava täsmälleen ympyrän keskellä.

4. Kiristä lukituspyörät nuolen suuntaan. Näin säätöjalkojen asento on lukittu.

6. KÄYTTÖ



VARO!

Henkilövahinkoja

Suorita laitteelle aina ennen käyttöä toimintatarkastus kohdassa "Toimintatarkastus" sivulla 183 kuvatulla tavalla.

6.1 Punnitus



VARO!

Potilas voi pudota ja loukkaantua

Liikuntarajoitteiset henkilöt voivat kaatua yrittäessään nousta vaa'alle.

- Tue liikuntarajoitteista potilasta hänen noustessaan vaa'alle.
- Henkilöt, jotka eivät pysty seisomaan ilman apua, viedään punnitusalueelle sopivan sairaankuljetusvälineen avulla.
- Varmista, että sairaankuljetusvälineen jarrut on lukittu punnituksen aikana.

HUOMIO!

Mittausvirhe väärän kuormituksen vuoksi

Jos vaakaa kuormitetaan yksipuolisesti tai vain yhdestä kulmasta, painoa ei mitata oikein.

- Pyydä potilasta asettumaan vaa'an keskelle.
- Vie sairaankuljetusväline vaa'an keskelle.

Vaa'an kytkeminen päälle



- ◆ Paina käynnistuspainiketta. Näytön kaikki elementit tulevat hetkeksi näkyviin, minkä jälkeen näyttöön tulee **SECA**. Vaaka on käyttövalmis, kun näyttöön ilmestyy **0.0**.

Potilaan punnitseminen

Tässä kappaleessa kuvattu menettelytapa sopii potilaille, jotka pystyvät seisomaan koko punnituksen ajan itsenäisesti ja rauhallisesti.

1. Varmista, että vaa'alla ei ole painoa.
2. Pyydä potilasta nousemaan vaa'alle.
3. Pyydä potilasta seisomaan rauhallisesti.



4. Lue mittaustulos.

HUOMAUTUS:

Ota liikuntarajoitteisten potilaiden punnituksessa huomioon kappale "Lisäpainon taaraus (TARE)" sivulla 167.

Ota liikuntakyvyttömiä potilaiden punnituksessa huomioon kappale "Lisäpainon tallennus pysyvästi (Pt)" sivulla 172.

Lisäpainon taaraus (TARE)

TARE-toiminnolla voit estää sen, että lisäpaino (esim. pyyhe tai punnitustasolla oleva alusta) vaikuttaa punnitustulokseen.

Tämä toiminto soveltuu liikuntarajoitteisille potilaille, jotka eivät voi seisoa koko punnituksen ajan. Voit punnita ensin pyörätuolin ja taarata sen painon tyhjänä. Tämän jälkeen voit punnita istuvan potilaan.

HUOMIO!

Mittausvirhe voiman virheellisen välittymisen vuoksi

Jos lisäpaino (esim. suurikokoinen pyyhe) koskee alustaan, jonka päällä vaaka on, painoa ei mitata oikein.

- Varmista, että lisäpainot koskevat ainoastaan vaa'an punnitustasoon.



1. Kytke vaaka päälle.
2. Aseta lisäpaino vaa'alle.
3. Pidä nuolinäppäin (**hold/tare**) painettuna, kunnes näyttöön tulee ilmoitus "NET".
4. Odota, kunnes näyttö ei enää vilku ja näkyviin tulee **0.0**.

5. Punnitse potilas hänen liikuntakykynsä edellyttämällä tavalla.
 - Pyydä potilasta nousemaan vaa'alle ja seisomaan rauhallisesti.
 - Auta potilasta nousemaan vaa'alle ja istumaan valmiina olevaan pyörätuoliin.



6. Lue mittaustulos.
Lisäpaino on vähennetty automaattisesti.
7. TARE-toiminto voidaan deaktivoida painamalla nuolinäppäintä (**hold/tare**), kunnes näytössä ei enää ole ilmoitusta "NET", tai kytkemällä vaaka pois päältä.

HUOMAUTUS:

Suurin mahdollinen punnittavissa oleva paino alenee vaa'alla olevien esineiden painon verran.

Mittaustuloksen pysyvä näyttö (HOLD)

Kun aktivoit HOLD-toiminnon, paino näkyy näytössä myös sen jälkeen, kun paino on poistettu vaa'alta. Näin sinulle jää aikaa huolehtia potilaasta ennen painon merkitsemistä muistiin.

1. Varmista, että vaa'alla ei ole painoa.
2. Kytke vaaka päälle.
3. Punnitse potilas kappaleessa "Potilaan punnitsemisen" kuvatulla tavalla.
4. Paina lyhyesti nuolinäppäintä (**hold/tare**).

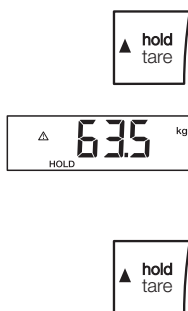

Näyttö vilkkuu, kunnes mitattu paino tasaantuu. Tämän jälkeen paino näkyy pysyvästi. Näytössä on Δ -symboli (kalibroimaton toiminto) ja tunnus "HOLD".

5. Jos haluat deaktivoida HOLD-toiminnon, paina lyhyesti nuolinäppäintä (**hold/tare**). Δ -symboli ja tunnus "HOLD" katoavat näytöstä.

HUOMAUTUS:

Kun AUTOHOLD-toiminto on aktivoitu, paino näkyy automaattisesti pysyvästi, kunnes vaaka kytketään tai kytkeytyy pois päältä, ks. "AUTOHOLD-toiminnon aktivointi (Ahold)" sivulla 174.

Painoindeksin (BMI) määrittäminen ja arviointi

Painoindeksi suhteuttaa pituuden ja painon toisiinsa ja toimittaa näin tarkempia tietoja kuin esim. ihannepaino Brocan mukaan. Näyttö ilmoittaa toleranssialueen, joka on terveyden kannalta optimaalinen.

Laitteessa on kolme muistipaikkaa pituudelle. Voit syöttää ja tallentaa tiettyjen potilaiden pituuden. Voit myös tallentaa erilaisia lähtöarvoja ja säätää niiden avulla potilaan todellisen pituuden nopeammin.

1. Varmista, että vaa'alla ei ole painoa.
2. Kytke vaaka päälle.
3. Paina lyhyesti nuolinäppäintä (**bmi/menu**). Näyttöön ilmestyy "BMI". Viimeksi käytetty muistipaikka tulee näkyviin (tässä muistipaikka 2).

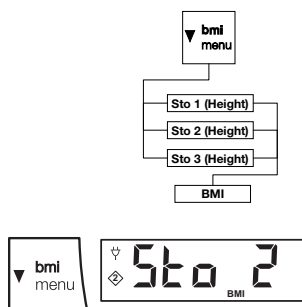



4. Voit hyväksyä näytettävän muistipaikan tai valita nuolinäppäimillä toisen muistipaikan.

5. Vahvista asetus Enter-näppäimellä (**send/print**). Nuolet vilkkuvat näytössä.

Viimeksi valittuun muistipaikkaan tallennettu pituus tulee näkyviin.

6. Voit hyväksyä näytetyn pituuden tai asettaa nuolinäppäimillä jonkin toisen pituuden.

7. Vahvista asetus Enter-näppäimellä (**send/print**). Ilmoitettu pituus tallennetaan ja on käytettävissä seuraavaa BMI-laskentaa varten.

HUOMAUTUS:

Muista käyttämäsi muistipaikka, jotta voit käyttää pituutta jälleen uutta BMI-laskentaa varten.

8. Punnitse potilas kappaleessa "Potilaan punnitsemisen" kuvatulla tavalla.

Potilaan BMI lasketaan ja näytetään automaattisesti.

9. Lue BMI-arvo ja vertaa sitä jäljempänä mainittuihin luokkiin.



10. Jos haluat deaktivoida BMI-toiminnon, paina lyhyesti Enter-näppäintä (**send/print**).

BMI	Arviointi
alle 18,5	Potilaan paino on liian alhainen. Anoreksiataipumus on mahdollista. Painon lisääminen on suositeltavaa hyvinvoinnin ja suorituskyvyn lisäämiseksi. Epäselvissä tapauksissa on syytä konsultoida alan erikoislääkäriä.
18,5:n ja 24,9:n välillä	Potilas on normaalipainoinen.
25:n ja 30:n välillä (lievä lihavuus)	Potilaalla on lievää tai kohtalaista ylipainoa. Hänen tulisi alentaa painoaan, jos hänellä on jo jokin sairaus (esim. diabetes, korkea verenpaine, kihti, rasvan aineenvaihduntahäiriöitä).
yli 30	Painon alentaminen on ehdottomasti tarpeen. Aineenvaihduntaan, verenkiertoon ja luihin kohdistuu suurta rasitusta. Suosittelemme johdonmukaista dieettiä, paljon liikuntaa ja käyttäytymisterapiaa. Epäselvissä tapauksissa on syytä konsultoida alan erikoislääkäriä.

Mittaustuloksien lähettäminen langattomalle vastaanottimelle

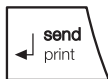

Jos vaakaa on integroitu langattomaan verkkoon **seca 360° wireless**, mittaustulokset voidaan lähettää näppäimen painalluksella vastaanottokäyttökykyisille laitteille (esim. langaton tulostin, PC jossa langaton USB-adap-teri).

◆ Paina Enter-näppäintä (**send/print**)

- Lyhyt painallus: Mittaustuloksien lähettäminen kaikille vastaanottokäyttökykyisille laitteille
- Pitkä painallus: Mittaustuloksen tulostus langattomalla tulostimella

BMI:n automaattinen laskenta ja tulostus

Jos käytät vaakaa yhdessä langattoman tulostimen ja **seca 360° wireless** -järjestelmään kuuluvan mittasauvan kanssa, voit laskea ja tulostaa BMI:n automaattisesti.

HUOMAUTUS:

Toiminto edellyttää, että laitteet on ilmoitettu samaan langattomaan ryhmään (ks. "Langaton verkko seca 360° wireless" sivulla 176).

1. Mittaa pituus.
2. Paina lyhyesti mittasauvan Enter-näppäintä (**send/print**).
Mittattu arvo lähetetään langattomalle tulostimelle, mutta sitä ei tulosteta.
3. Punnitse paino.
4. Paina pitkään vaa'an Enter-näppäintä (**send/print**).
Mittattu arvo lähetetään langattomalle tulostimelle. BMI lasketaan.
Pituus, paino ja BMI tulostetaan.

Punnitusalueen automaattinen vaihto

Vaa'alla on kaksi punnitusaluetta. Punnitusalueella 1 (→1←) käytettävissä on painon tarkempi näyttö, mutta kantokyky on pienempi. Punnitusalueella 2 (→2←) voit käyttää vaa'an maksimaalista kantokykyä.

Punnitusalue 1 on aktiivinen, kun vaakaan kytketään virta. Kun tietty paino ylittyy, vaakaa kytkeytyy automaattisesti punnitusalueelle 2.

Jos haluat siirtyä takaisin punnitusalueelle 1, toimi seuraavasti:

- ◆ Poista vaa'alta kaikki paino.
Punnitusalue 1 on jälleen aktiivinen.

Vaa'an kytkeminen pois päältä



- ◆ Paina käynnistyspainiketta.

6.2 Muut toiminnot (valikko)

Vaa'an valikosta löytyy myös muita toimintoja. Niiden avulla voit konfiguroida vaa'an niin, että se sopii optimaalisesti käyttöolosuhteisiin.

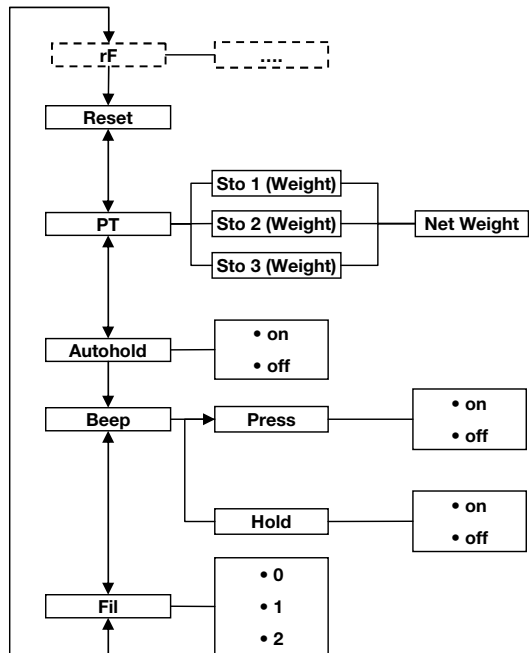

* Valikkokohdan "rF" kuvaus on luvussa "Laitteen käyttö langattomassa ryhmässä (valikko)" sivulla 178.

Navigointi valikossa

1. Kytke vaaka päälle.
2. Pidä nuolinäppäin (**bmi/menu**) painettuna, kunnes valikko tulee näkyviin.



AHOLD



F IL



F IL 0



F IL 2



F IL 2

Viimeksi valittu valikkokohta tulee näkyviin (tässä: AUTOHOLD-toiminto "Ahold").

3. Painele jotain nuolinäppäintä, kunnes näyttöön tulee haluamasi valikkokohta (tässä: vaimennus "Fil").
4. Vahvista valinta Enter-näppäimellä (**send/print**). Valikkokohtadan tai alavalikon voimassa oleva asetus tulee näkyviin (tässä: taso "0").
5. Voit muuttaa asetusta tai hakea näyttöön toisen alavalikon painelemalla jotain nuolinäppäintä, kunnes haluamasi asetus tulee näkyviin (tässä: taso "2").
6. Vahvista asetus Enter-näppäimellä (**send/print**). Laite poistuu valikosta automaattisesti.
7. Jos haluat tehdä muita asetuksia, hae valikko uudelleen näkyviin ja menettele yllä annettujen ohjeiden mukaisesti.

HUOMAUTUS:

Jos mitään painiketta ei paineta n. 24 sekuntiin, laite poistuu valikosta automaattisesti.

Tallennettujen arvojen automaattinen poistaminen (ACIr)

ACIr

On

Jotta vanhat mittaustulokset eivät jää turhaan laitteen muistiin ja aiheuta virheellisiä BMI-tuloksia, voit säätää vaa'an niin, että mittaustulokset poistetaan automaattisesti 5 minuutin kuluttua.

HUOMAUTUS:

Joissakin malleissa tämä toiminto on aktivoitu tehtaalla. Toiminto voidaan haluttaessa deaktivoida.

1. Valitse valikosta kohta "ACIr".
2. Vahvista valinta.
3. Valitse haluamasi asetus:
 - On
 - Off
4. Vahvista valinta.
Laite poistuu valikosta automaattisesti.

Lisäpainon tallennus pysyvästi (Pt)

Tämä toiminto soveltuu liikuntakyvyttömille potilaille, jotka joudutaan punnitsemaan esim. pyörätuolissa. Voit tallentaa pyörätuolin painon tyhjänä punnituksesta riip-

pumatta. Punnituksen aikana voit käyttää tallentamaasi pyörätuolin painoa tyhjänä ja vähentää sen automaattisesti mittaustuloksesta.

Laitteessa on kolme muistipaikkaa painoarvoille. Voit tallentaa eri painoarvoja ja hakea niitä yksitellen näkyviin niin, että ne vähennetään automaattisesti mittaustuloksesta.

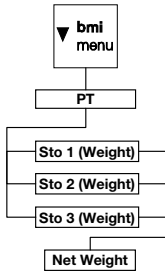

1. Valitse valikosta kohta "Pt".

Näkyviin tulee "Pt".

2. Vahvista valinta.

Viimeksi käytetty muistipaikka tulee näkyviin.

3. Voit hyväksyä näytettävän muistipaikan tai valita nuolinäppäimillä toisen muistipaikan.

4. Vahvista valinta.

Nuolet vilkkuvat näytössä.

Viimeksi valittuun muistipaikkaan tallennettu lisäpaino tulee näkyviin.

5. Voit hyväksyä tallennetun arvon tai muuttaa sitä nuolinäppäimillä.

HUOMAUTUS:

Jos syötät arvon "0", toiminto kytkeytyy pois päältä. Ilmoitus "Pt" poistuu näytöstä.

6. Vahvista valinta.

7. Työnnä potilas vaa'alle.

Potilaan paino tulee näkyviin.

Tallennettu lisäpaino on vähennetty automaattisesti.

8. Toiminto voidaan deaktivoida valitsemalla valikosta uudelleen kohta "Pt".

9. Vahvista valinta.

Toiminto on deaktivoitu.

Laitte poistuu valikosta automaattisesti.

HUOMAUTUS:

Kun kytket vaa'an pois päältä, toiminto kytkeytyy pois päältä. Ilmoitus "Pt" ei enää näy näytössä, kun laite kytetään jälleen päälle.

AUTOHOLD-toiminnon aktivointi (Ahold)

Kun aktivoit AUTOHOLD-toiminnon, jokaisen punnituk-
sen mittaustulos näkyy näytössä myös sen jälkeen, kun
paino on poistettu vaa'alta. Tällöin HOLD-toimintoa ei
tarvitse aktivoida manuaalisesti jokaisen yksittäisen
punnituksen yhteydessä.

HUOMAUTUS:

Joissakin malleissa tämä toiminto on aktivoitu
tehtaalla. Toiminto voidaan haluttaessa
deaktivoida.

AHOLD

On

1. Valitse valikosta kohta "Ahold".
2. Vahvista valinta.
Ajankohtainen asetus tulee näkyviin.
3. Valitse haluamasi asetus:
 - On
 - Off
4. Vahvista valinta.
Laite poistuu valikosta automaattisesti.

Merkkiäänten aktivointi (BEEP)

Voit valita, haluatko kuulla merkkiäänen jokaisen näp-
päimen painalluksen yhteydessä ja mitatun painoarvon
tasaantuessa. Jälkimmäinen on tärkeä HOLD/AUTO-
HOLD-toiminnon kannalta.

HUOMAUTUS:

Merkkiääni painoarvon tasaantuessa on akti-
voitu tehtaalla. Toiminto voidaan haluttaessa
deaktivoida.

bEEP

PrESS

On

1. Valitse valikosta kohta "BEEP".
2. Vahvista valinta.
3. Valitse valikkokohta:
 - Press: Merkkiääni näppäimiä painettaessa
 - Hold: Merkkiääni painoarvon tasaantuessa.
4. Vahvista valinta.
Ajankohtainen asetus tulee näkyviin.
5. Valitse haluamasi asetus:
 - On
 - Off
6. Vahvista valinta.
Laite poistuu valikosta automaattisesti.
7. Jos haluat aktivoida merkkiäänet toisellekin
toiminnolle, toista kuvatut vaiheet.

Vaimennuksen asetus (FIL)

F IL

F IL 0

F IL 2

Vaimennuksella (Fil = suodatin) voidaan alentaa painon määrittämisessä esiintyviä häiriöitä (esim. potilaan liikkuessa).

1. Valitse valikosta kohta "Fil".
2. Vahvista valinta.
Ajankohtainen asetus tulee näkyviin.
3. Valitse vaimennusaste.
 - 0: ei vaimennusta
 - 1: keskitasoinen vaimennus
 - 2: voimakas vaimennus
4. Vahvista valinta.
Laite poistuu valikosta automaattisesti.

Tehdasasetuksien palauttaminen (RESET)

Voit palauttaa tehdasasetukset seuraaville toiminnoille:

Toiminto	Tehdasasetus
AUTOHOLD (Ahold)	mallikohtainen
Merkkiääni (Press)	off
Merkkiääni (Hold)	on
Vaimennus (Fil)	0
Autoclear (Aclear)	mallikohtainen
Pre-Tara (Pt)	0 kg
Pituus BMI-arvoa varten (Body Mass Index)	170 cm
Langaton moduuli (SYS)	off
Autosend (ASend)	off
Autoprint (APrt)	off

HUOMAUTUS:

Kun tehdasasetukset palautetaan, langaton moduuli kytkeytyy pois päältä. Käytettävissä olevien langattomien ryhmien tiedot säilyvät. Langattomia ryhmiä ei tarvitse luoda uudelleen.

RESET

1. Valitse valikosta kohta "Reset".
2. Vahvista valinta.
Laite poistuu valikosta automaattisesti.
3. Kytke vaaka pois päältä.
Tehdasasetukset palautetaan. Ne ovat jälleen käytössä, kun vaaka kytetään seuraavan kerran päälle.

7. LANGATON VERKKO SECA 360° WIRELESS

7.1 Johdanto

Laite on varustettu langattomalla moduulilla. Langattoman moduulin avulla voidaan välittää mittaustulokset langattomasti analysointia ja dokumentointia varten. Tietoja voidaan välittää seuraaville laitteille:

- seca langaton tulostin
- PC jossa seca langaton USB-adapteri

seca langattomat ryhmät

Langaton verkko **seca 360° wireless** käyttää langattomia ryhmiä. Langaton ryhmä on lähettimien ja vastaanottimien muodostama virtuaalinen ryhmä. Jos käytät useita samantyyppisiä lähettämiä ja vastaanottimia, laitteeseen voidaan asettaa enintään 3 langatonta ryhmää (0, 1, 2).

Useiden langattomien ryhmien luominen takaa mittausarvojen luotettavan ja oikein osoitetun tiedonsiirron, kun käytetään useampaa tutkimustilaa vastaavalla laitevarustuksella.

Lähettimien ja vastaanottimien maksimaalinen etäisyys on n. 10 metriä. Ympäristön tietyt olosuhteet (esim. seinien paksuus ja rakenne) voivat alentaa toimintaetäisyyttä.

Kutakin langatonta ryhmää kohti voidaan käyttää seuraavaa laiteyhdistelmää:

- 1 vauvanvaaka
- 1 henkilövaaka
- 1 mittasauva
- 1 seca langaton tulostin
- 1 PC jossa seca langaton USB-adapteri

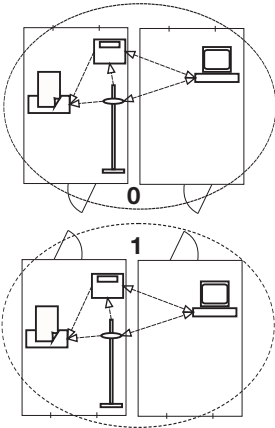

Kanavat

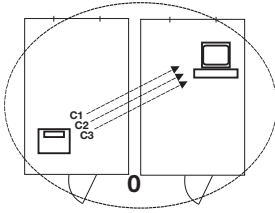

Langattoman ryhmän sisällä laitteet ovat yhteydessä kolmella kanavalla (C1, C2, C3). Näin taataan luotettava ja häiriötön tiedonsiirto.

Jos luot langattoman ryhmän, johon tämä vaaka kuuluu, laite ehdottaa kolmea kanavaa, jotka takaavat optimaalisen tiedonsiirron. Suosittelemme, että käytät laitteen ehdottamia kanavanumeroita.

Kanavanumerot (0–99) voidaan valita myös manuaalisesti esim. luotaessa useita langattomia ryhmiä.

Häiriöttömän tiedonsiirron takaamiseksi kanavien on oltava riittävän kaukana toisistaan. Suosittelemme valitsemaan kanavanumeroiden etäisyydeksi vähintään 30. Jokaista kanavanumeroa saa käyttää vain yhdelle kanavalle.

Esimerkkikonfiguraatio: kanavanumero, kun vastaanotolla käytetään kolmea langatonta ryhmää:

- Langaton ryhmä 0: C1=_0, C2=30, C3=60
- Langaton ryhmä 1: C1=10, C2=40, C3=70
- Langaton ryhmä 2: C1=20, C2=50, C3=80

Laitteiden tunnistus

Jos luot vaa'an avulla langattoman ryhmän, se etsii muita aktiivisia laitteita, jotka kuuluvat **seca 360° wireless** -järjestelmään. Tunnistetut laitteet näkyvät vaa'an näytöllä moduuleina (esim. "MO 3"). Numeroiden merkitys:

- 1: Henkilövaaka
- 2: Mittasauva
- 3: Langaton tulostin
- 4: PC jossa seca langaton USB-adapteri
- 7: Vauvanvaaka
- 5, 6 ja 8-12: Varattu järjestelmän laajennukselle

7.2 Laitteen käyttö langattomassa ryhmässä (valikko)

Kaikki toiminnot, joita tarvitaan käytettäessä laitetta seca langattomassa ryhmässä, löytyvät alavalikosta "rF". Ohjeita valikossa navigointiin: sivu 171.

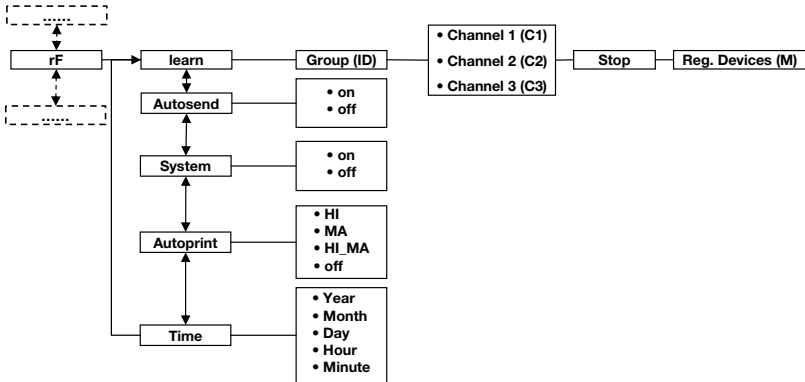

Langattoman moduulin (SYS) aktivointi

Laitteen toimituksen yhteydessä langaton moduuli on deaktivoitu. Se on aktivoitava ennen langattoman ryhmän luomista.

1. Kytke laitteeseen virta.
2. Valitse alavalikosta "rF" valikkokohta "SYS".
3. Vahvista valinta.
4. Valitse asetus "On".
5. Vahvista valinta.
Laitte poistuu valikosta automaattisesti.

545

On

Langattoman ryhmän luominen (Lrn)

Langaton ryhmä luodaan seuraavalla tavalla:

1. Kytke laitteeseen virta.
2. Hae valikko näkyviin.
3. Valitse valikosta kohta "rF".
4. Vahvista valinta.
5. Valitse alavalikosta "rF" valikkokohta "Lrn" (learn = oppiminen).
6. Vahvista valinta.

rF

Lrn



Asetettu langaton ryhmä (tässä: langaton ryhmä 0 "Id 0") tulee näkyviin.



Jos langaton ryhmä "0" on jo olemassa, valitse nuolinäppäimillä toinen tunnus (tässä: langaton ryhmä 1 eli "Id 1").

7. Vahvista langattoman ryhmän valinta.



Laite ehdottaa kanavalle 1 kanavanumeroa (tässä: C1 "0").

Voit hyväksyä ehdotetun kanavanumeron tai asettaa nuolinäppäimillä jonkin toisen kanavanumeron.

8. Vahvista valinta kanavaa 1 varten.



Laite ehdottaa kanavalle 2 kanavanumeroa (tässä: C2 "30").

Voit hyväksyä ehdotetun kanavanumeron tai asettaa nuolinäppäimillä jonkin toisen kanavanumeron.

HUOMAUTUS:

Kaksi merkkiä sisältävät kanavanumerot näytetään ilman välilyöntiä. Näyttö "C230" tarkoittaa: Kanava "2", kanavanumero "30".

9. Vahvista valinta kanavaa 2 varten.



Laite ehdottaa kanavalle 3 kanavanumeroa (tässä: C3 "60").

Voit hyväksyä ehdotetun kanavanumeron tai asettaa nuolinäppäimillä jonkin toisen kanavanumeron.

10. Vahvista valinta kanavaa 3 varten.



Näyttöön tulee ilmoitus **STOP**.

Laite odottaa muiden toiminta-alueella sijaitsevien langattomien laitteiden signaaleja.

HUOMAUTUS:

Joissakin laitteissa on noudatettava erityistä päällekytkentämenettelyä, jos ne on tarkoitettu integroida langattomaan ryhmään. Noudata kyseisen laitteen käyttöohjetta.

11. Kytke päälle laite, jonka haluat integroida langattomaan ryhmään (esim. langaton tulostin). Kun langaton tulostin on tunnistettu, kuuluu äänimerkki.

HUOMAUTUS:

Kun langattomaan ryhmään on integroitu langaton tulostin, tämän jälkeen on tehtävä tulostusvalinnat (Valikko\rF\APrt) ja asetettava kellonaika (Valikko\rF\time).

MO 3

- Toista vaihe 11. kaikille laitteille, jotka haluat integroida tähän langattomaan ryhmään.
- Lopeta haku painamalla Enter-näppäintä.
- Jotain nuolinäppäintä painamalla saat näkyviin, mikä laitteet on tunnistettu (tässä: "MO 3", joka tarkoittaa langatonta tulostinta).
Jos olet integroinut langattomaan ryhmään useita laitteita, paina nuolinäppäintä useaan kertaan, jotta voit olla varma siitä, että vaaka on tunnistanut kaikki laitteet.
- Poistu valikosta Enter-näppäimellä tai odota, kunnes laite poistuu valikosta automaattisesti.

Automaattisen tiedonsiirron aktivointi (ASend)

Voit konfiguroida laitteen niin, että mittaus tulokset lähetetään automaattisesti kaikille vastaanottokäytöisille ja samaan langattomaan ryhmään ilmoitetuille vastaanottimille (esim.: langaton tulostin, PC jossa langaton USB-adapteri).

HUOMAUTUS:

Jos käytät langatonta tulostinta, varmista, että tulostusvalintana ei ole "Off" (ks. "Tulostusvalinta (APrt)" sivulla 180).

- Kytke laitteeseen virta.
- Valitse alavalikosta "rF" valikkokohta "ASend" ja vahvista valinta.
- Valitse asetus "On" ja vahvista valinta.
Laite poistuu valikosta automaattisesti.

ASend

On

Tulostusvalinta (APrt)

Voit konfiguroida laitteen niin, että mittaus tulokset tulostetaan automaattisesti langattomaan ryhmään ilmoitetun langattoman tulostimen avulla.

HUOMAUTUS:

Tämä toiminto on käytettävissä vain, kun langaton seca-tulostin on integroitu langattomaan ryhmään "learn"-toiminnon avulla.

- Kytke laitteeseen virta.
- Valitse alavalikosta "rF" valikkokohta "APrt" ja vahvista valinta.
- Valitse laiteyhdistelmäsi sopiva asetus:
 - HI: Pituuden mittauslaitteiden mittaus tulokset

APrt



- MA: Vaakojen mittaustulokset
- HI_MA: Pituuden mittaustulosten ja vaakojen mittaustulokset
- Off: Ei automaattista tulostusta, tulostus vain painettaessa pitkään Enter-näppäintä punnituksen aikana.

4. Vahvista valinta.
Laitte poistuu valikosta automaattisesti.

Kellonajan asettaminen (Time)

Voit konfiguroida järjestelmän niin, että langaton tulostin lisää mittaustuloksiin automaattisesti päiväyksen ja kellonajan. Tätä varten laitteeseen on kerran asetettava päiväys ja kellonaika ja välitettävä se langattoman tulostimen sisäiseen kelloon.

HUOMAUTUS:

Tämä toiminto on käytettävissä vain, kun langaton seca-tulostin on integroitu langattomaan ryhmään "learn"-toiminnon avulla.

1. Kytke laitteeseen virta.
2. Valitse alavalikosta "rF" valikkokohta "tIME".
3. Vahvista valinta.
Ajankohtainen vuoden asetus (**YEA**) tulee näkyviin.
4. Aseta oikea vuosiluku.
5. Vahvista valinta.
6. Toista vaiheet 3. ja 5. vastaavasti kuukauden (**Mon**), päivän (**dAy**), tuntien (**hour**) ja minuuttien (**Min**) asetusta varten.
7. Vahvista kukin valinta.
Kun minuuttien asetus on vahvistettu, laite poistuu automaattisesti valikosta.
Asetukset välittyvät langattomalle tulostimelle automaattisesti.
Langaton tulostin lisää jokaiseen tulosteeseen päiväyksen ja kellonajan.

HUOMAUTUS:

Langattoman tulostimen käytössä on noudatettava sen käyttöohjetta.



8. PUHDISTUS JA DESINFIOINTI



VAROITUS!

Sähköisku

Laitte ei ole virraton, kun virtapainiketta painetaan ja näyttö sammuu. Nesteiden käyttö laitteessa voi johtaa sähköiskuun.

- Tee laite virrattomaksi irrottamalla verkkopistoke ennen jokaista puhdistusta ja desinfiointia.
- Varmista, ettei laitteeseen pääse nesteitä.



HUOMIO!

Laitevahingot

Soveltumattomat puhdistus- ja desinfiointiaineet voivat vahingoittaa laitteen herkkiä pintoja.

- Älä käytä voimakkaita tai hankaavia puhdistusaineita.
- Älä käytä spritiä tai bensiiniä.
- Käytä vain sellaisia desinfiointiaineita, jotka soveltuvat aroille pinnoille. Sopivia desinfiointiaineita saat alan liikkeistä.

8.1 Puhdistus

- ◆ Puhdista laitteen pinnat tarvittaessa pehmeällä liinalla, jonka voit tarvittaessa kostuttaa mietoon saippualliuokseen.

8.2 Desinfiointi

HUOMIO!

Laitevahingot

Asteikkojen ja näyttöjen pinnat ovat akryylilasia. Akryylilasit voivat halkeilla tai himmentyä, jos niihin käytetään soveltumattomia desinfiointiaineita.

- Käytä vain sellaisia desinfiointiaineita, jotka soveltuvat aroille pinnoille. Sopivia desinfiointiaineita saat alan liikkeistä.
1. Noudata desinfiointiaineen käyttöohjeessa annettuja tietoja.
 2. Desinfioi laite säännöllisin välein pehmeällä liinalla, joka kostutetaan sopivaan desinfiointiaineeseen.

3. Noudata seuraavia määräaikoja:

Aikaväli	Komponentti
Ennen jokaista mittausta, jossa tapahtuu suora ihokosketus	Punnitusaluusta
Jokaisen sellaisen mittauksen jälkeen , jossa tapahtuu suora ihokosketus	Punnitusaluusta
Tarvittaessa	<ul style="list-style-type: none"> • Näyttö • Kalvonäppäimistö

8.3 Sterilointi

Laitetta ei saa steriloida.

9. TOIMINTATARKASTUS

- ◆ Suorita toimintatarkastus ennen jokaista käyttökertaa.

Täydelliseen toimintatarkastukseen kuuluu:

- Mekaanisten vaurioiden silmämääräinen tarkastus
- Näytön silmämääräinen tarkastus ja toimintatarkastus
- Kaikkien luvussa "Yleistä" esitettyjen hallintaelementtien toimintatarkastus
- Valinnaisten lisätarvikkeiden toimintatarkastus

Jos havaitset toimintatarkastuksen yhteydessä virheitä tai poikkeamia, yritä ensin korjata virhe käyttöohjeen luvun "Mitä tehdä, jos...?" alk. sivulta 184 avulla.

VARO!

Henkilövahinkoja

Jos havaitset toimintatarkastuksen yhteydessä virheitä tai poikkeamia, joita ei voi korjata käyttö-ohjeen luvun "Mitä tehdä, jos...?" alk. sivulta 184 avulla, laitetta ei saa käyttää.

- Toimita laite korjattavaksi seca-huoltoon tai valtuutettuun huoltopisteeseen.
- Ota huomioon kappale "Huolto/jälkikalibrointi" sivulla 186.

10. MITÄ TEHDÄ, JOS...?

Häiriö	Syy/korjaus
... paino ei tule näyttöön vaakaa kuormitettaessa?	Vaaka ei saa virtaa. - Tarkista, onko vaaka kytketty päälle.
... näyttöön ei tule 0.0 ennen punnitusta?	Vaakaa on kuormitettu ennen kuin se on kytketty päälle. - Poista paino vaa'alta. - Kytke vaaka pois päältä ja uudelleen päälle.
... näytön jokin segmentti palaa jatkuvasti tai ei pala lainkaan?	Kyseisessä kohdassa on virhe. - Ota yhteys huoltopalveluun.
... näyttöön tulee "StOP"?	Maksimikuormitus on ylittynyt. - Poista paino vaa'alta.
... näyttöön tulee "tEMP"?	Vaa'an ympäristön lämpötila on liian korkea tai liian alhainen. - Aseta vaaka paikkaan, jonka lämpötila on +10 °C ... +40 °C. - Odota n.15 minuuttia, kunnes vaaka on mukautunut ympäristön lämpötilaan.

Häiriö	Syy/korjaus
<p>...lähetetään päällekytkenän jälkeen ensimmäistä kertaa mittaustuloksia ja kuuluu kaksi merkkiääntä?</p>	<ul style="list-style-type: none"> • Laite ei voinut lähettää mittaustuloksia langattomalle vastaanottimelle (seca langaton tulostin tai PC jossa seca langaton USB-adapteri). <ul style="list-style-type: none"> - Varmista, että vaaka on integroitu langattomaan verkkoon. - Varmista, että vastaanotin on kytketty päälle. • Lähellä olevat HF-laitteet (esim. matkapuhelimet) häiritsevät vastaanottoa. <ul style="list-style-type: none"> - Pidä HF-laitteet vähintään 1 metrin etäisyydellä langattoman seca-verkon lähettimistä ja vastaanottimista. HF-laitteiden todellinen lähetysteho voi vaatia yli 1 metrin vähimmäisetäisyyden. Lisätietoja löydät Internet-osoitteesta www.seca.com. <p>HUOMAUTUS: Jos tätä häiriötä ei korjata, ei seuraavien lähetysyrityksien yhteydessä tule uutta äänimerkkiä.</p>
<p>... "rF"-valikossa näkyy vain kohta "SYS"?</p>	<ul style="list-style-type: none"> • Langaton moduuli on deaktivoitu. <ul style="list-style-type: none"> - Aktivoi langaton moduuli (ks. "Langattoman moduulin (SYS) aktivointi" sivulla 178).
<p>... "rF"-valikossa näkyvät vain kohdat "SYS" ja "Lrn"?</p>	<ul style="list-style-type: none"> • Langaton moduuli on aktivoitu mutta langatonta ryhmää ei ole luotu. <ul style="list-style-type: none"> - Luo langaton ryhmä (ks. "Langattoman ryhmän luominen (Lrn)" sivulla 178).
<p>... kohdat "APrt" ja "Time" eivät näy "rF"-valikossa?</p>	<ul style="list-style-type: none"> • Langattomaan ryhmään ei ole ilmoitettu langatonta tulostinta. <ul style="list-style-type: none"> - Ilmoita langaton tulostin langattomaan ryhmään valikkokohdan "Lrn" kautta (ks. "Langattoman ryhmän luominen (Lrn)" sivulla 178).
<p>... kohta "rF" ei näy valikossa?</p>	<ul style="list-style-type: none"> • Vaa'an langaton moduuli on viallinen. <ul style="list-style-type: none"> - Ota yhteys seca palveluun
<p>... näyttöön tulee "Er:X:11"?</p>	<p>Vaaka on liian korkealla tai jotain kulmaa on kuormitettu liikaa.</p> <ul style="list-style-type: none"> - Poista paino vaa'alta tai huolehdi painon tasaisesta jakautumisesta. - Käynnistä vaaka uudelleen.
<p>... näyttöön tulee "Er:X:12"?</p>	<p>Vaaka on kytketty päälle kuormituksen ollessa liian suuri.</p> <ul style="list-style-type: none"> - Poista paino vaa'alta. - Käynnistä vaaka uudelleen.

Häiriö	Syy/korjaus
... näyttöön tulee "Er:X:16"?	Nollapistettä ei voitu määrittää vaa'an omavärähtelyn vuoksi. - Käynnistä vaaka uudelleen.
... Enter-näppäintä (send/print) painettaessa näyttöön tulee "Er:X:71:"?	Tiedonsiirto ei ole mahdollista, langaton moduuli on deaktivoitu. - Aktivoi langaton moduuli (ks. "Langattoman moduulin (SYS) aktivointi" sivulla 178).
... Enter-näppäintä (send/print) painettaessa näyttöön tulee "Er:X:72:"?	Tiedonsiirto ei ole mahdollista, langatonta ryhmää ei ole luotu. - Luo langaton ryhmä (ks. "Langattoman ryhmän luominen (Lrn)" sivulla 178).

11. HUOLTO/JÄLKIKALIBROINTI

11.1 Huoltoon ja jälkikalibrointiin liittyviä tietoja

Suosittellemme, että laite huolletaan ennen jälkikalibrointia.

HUOMIO!

Epäasianmukainen huolto aiheuttaa mittausvirheitä

- Jätä huoltotyöt ja korjaukset aina seca palvelun tai valtuutetun huoltopisteen tehtäviksi.
- Lähelläsi olevan huoltopisteen löydät Internet-osoitteesta www.seca.com tai saat tiedot lähettämällä sähköpostia osoitteeseen service@seca.com.

Pyydä valtuutettua henkilöä suorittamaan jälkikalibrointi käyttömaassa voimassa olevien lakisääteisten määräyksien mukaisesti. Ensikalibroinnin vuosiluku on merkitty tyyppikilpeen CE-merkin jälkeen ilmoitetun laitoksen numeron 0109 (Hessenin alueen vakausviranomaisen) yläpuolelle.

Jälkikalibrointi on joka tapauksessa tarpeen, jos yksi tai useampi sinetti on rikkoutunut tai vakauslaskurin lukema ei sovi yhteen voimassa olevan kalibrointimerkin lukeman kanssa. Jos sinettejä on rikottu, ota yhteys suoraan seca palveluun.

11.2 Vakaaslaskurin lukeman tarkastus

Tämä seca vaaka on kalibroitu. Kalibroinnin saavat suorittaa vain valtuutetut laitokset. Tämän varmistamiseksi vakaaslaskuri on rekisteröi kaikki kalibroinnin kannalta tärkeiden tietojen muutokset.

Jos haluat tarkistaa, onko vaaka kalibroitu asianmukaisesti, toimi seuraavasti:



1. Kytke tarvittaessa vaaka pois päältä.
2. Pidä mitä tahansa näppäintä painettuna ja käynnistä vaaka.



Näytöllä vilkkuu muutaman sekunnin ajan ajankohdainen vakaaslaskurin lukema.

3. Vertaa näytön ilmoittamaa vakaaslaskurin lukemaa kalibrointimerkin lukemaan.

Jotta kalibrointi on voimassa, lukemien on oltava samat. Jos merkin lukema ja vakaaslaskurin lukema eivät vastaa toisiaan, on suoritettava uusi jälkikalibrointi. Käänny huoltopisteesi tai seca asiakaspalvelun puoleen. Kun jälkikalibrointi on suoritettu, käytetään uutta päivitettyä kalibrointimerkkiä merkitsemään vakaaslaskurin lukema. Jälkikalibroinnin suorittanut henkilö varmistaa merkin lisäsinetillä. Kalibrointimerkin voi tilata seca huollosta.

12. TEKNISET TIEDOT

12.1 Yleiset tekniset tiedot

Yleiset tekniset tiedot seca 657	
Vaa'an mitat <ul style="list-style-type: none">• Pituus• Leveys• Korkeus	1470 mm 893 mm 87 mm
Punnitusalueen mitat <ul style="list-style-type: none">• Pituus• Leveys• Korkeus	1470 mm 800 mm 87 mm
Omapaino	n. 43,6 kg
Lämpötila-alue <ul style="list-style-type: none">• Käyttö• Säilytys• Kuljetus	+10 °C ... +40 °C / +50 °F ... 104 °F -10 °C ... +65 °C / +14 °F ... 149 °F -10 °C ... +65 °C / +14 °F ... 149 °F
Ilmanpaine <ul style="list-style-type: none">• Käyttö• Säilytys• Kuljetus	700-1060 hPa 700-1060 hPa 700-1060 hPa
Ilmankosteus <ul style="list-style-type: none">• Käyttö• Säilytys• Kuljetus	30 % - 80 % ei kondensoiva 0 % - 95 % ei kondensoiva 0 % - 95 % ei kondensoiva
Numeroiden korkeus	25 mm
Virransyöttö	Verkkolaite
Ottovirta <ul style="list-style-type: none">• langaton moduuli deaktivoituna• langaton moduuli aktivoituna	n. 20 mA n. 37 mA
93/42/ETY-direktiivin mukainen lääkintälaitte	Luokka I, mittaustoiminnon omaavat laitteet
EN 60601-1: <ul style="list-style-type: none">• Suojaeristetty laite, suoja-alue II:• Sähköinen lääkintälaitte, tyyppi B:	 
Radiosignaalin siirto <ul style="list-style-type: none">• Taajuuskaista• Lähetysteho• Sovelletut standardit	2,433 GHz - 2,480 GHz < 10 mW EN 300 328 EN 301 489-1 EN 301 489-17

12.2 Punnituksen tekniset tiedot

Punnituksen tekniset tiedot	
Kalibrointi direktiivin 2009/23/EY mukaan	Luokka III
Maksimikuormitus <ul style="list-style-type: none"> • Osapunnitusalue 1 • Osapunnitusalue 2 	200 kg 300 kg
Minimikuormitus <ul style="list-style-type: none"> • Osapunnitusalue 1 • Osapunnitusalue 2 	2,0 kg 4,0 kg
Erottelukyky <ul style="list-style-type: none"> • Osapunnitusalue 1 • Osapunnitusalue 2 	100 g 200 g
Taarusalue	300 kg
Ensimmäisen kalibroinnin tarkkuus <ul style="list-style-type: none"> • Osapunnitusalue 1 - 50 kg • Osapunnitusalue 1, 50 kg - 200 kg • Osapunnitusalue 2 - 100 kg • Osapunnitusalue 2, 100 kg - 300 kg 	±50 g ±100 g ±100 g ±200 g

13. VALINNAISET LISÄTARVIKKEET

seca 360° wireless laitteet	Tuotenumero
Mittasauvat <ul style="list-style-type: none"> • seca 274 • seca 264 	Maakohtaiset vaihtoehdot Maakohtaiset vaihtoehdot
Langaton tulostin <ul style="list-style-type: none"> • seca 360° wireless printer 465 • seca 360° wireless printer advanced 466 	Maakohtaiset vaihtoehdot Maakohtaiset vaihtoehdot
Tietokoneohjelmisto <ul style="list-style-type: none"> • seca analytics 115 	Sovelluskohtaiset lisenssipaketit
seca 360° wireless USB adapter 456	456-00-00-009

14. VARAOSAT

Varaosat	Tuotenumero
Pistokeverkkoalaite Euro-pistokkeineen: 230 V~ /50 Hz/12 V= / 130 mA	68-32-10-252
Switchmode-verkkoalaite adaptoreineen: 100 - 240 V~ / 50 -60 Hz / 12 V= / 0.5 A	68-32-10-265

15. JÄTTEIDEN HÄVITTÄMINEN

15.1 Laite



Laitetta ei saa hävittää kotitalousjätteen mukana. Laite on toimitettava asianmukaiseen elektroniikkajätteen vastaanottopisteeseen. Noudata käyttömaassa voimassa olevia määräyksiä. Lisätietoja saat asiakaspalvelustamme:

service@seca.com

16. TAKUU

Myönnämme materiaali- tai valmistusvirheistä johtuville puutteille kahden vuoden takuun toimitusajankohdasta alkaen. Tämä ei sisällä irrotettavia osia kuten esim. paristoja, johtoja, verkkolaitteita, akkuja jne. Takuun piiriin kuuluvat puutteet korjataan asiakkaalle maksutta esitettäessä ostokuitti. Muita vaatimuksia ei voida ottaa huomioon. Edestakaisesta kuljetuksesta syntyvistä kustannuksista vastaa asiakas, jos laite on muualla kuin asiakkaan paikkakunnalla. Kuljetusvahingoista voidaan esittää korvausvaatimuksia vain, jos kuljetukseen on käytetty täydellistä alkuperäispakkausta ja vaaka on varmistettu ja kiinnitetty pakkaukseen samalla tavalla kuin alkuperäisessä toimituksessa. Säilytä tämän vuoksi kaikki pakkauksen osat.

Takuu ei ole voimassa, jos laitteen avaa henkilö, jota seca ei ole nimenomaisesti siihen valtuuttanut.

Ulkomailla olevia asiakkaita pyydämme kääntymään takuutapauksessa suoraan kyseisessä maassa toimivan myyjän puoleen.

INHOUDSOPGAVE

1. Met oorkonde en zegel	193	5. Voor het gebruik...	206
2. Beschrijving van het apparaat . 194		5.1 Omvang van de levering	206
2.1 Hartelijke gefeliciteerd!	194	5.2 Displaybehuizing gebruiksklaar maken (tafeldisplay)	207
2.2 Toepassingsdoel	194	Hoekadapter monteren	207
2.3 Functiebeschrijving	194	Verbindingskabel op het platform aansluiten	207
2.4 Gebruikerskwalificatie	195	5.3 Displaybehuizing gebruiksklaar maken (wanddisplay)	208
Montage	195	Hoekadapter monteren	208
Bediening	195	Verbindingskabel op het platform aansluiten	209
3. Veiligheidsinformatie	195	Wandhouders monteren	209
3.1 Veiligheidsinstructies in deze gebruiksaanwijzing	195	Plaats de displaybehuizing op de wandhouder	210
3.2 Principiële veiligheidsinstructies	196	5.4 Stroomvoorziening tot stand brengen	210
Omgang met het apparaat	196	5.5 Weegschaal opstellen	211
Voorkomen van een elektrische schok	197	Weegschaal uitrichten	211
Voorkomen van infecties	198	6. Bediening	212
Voorkomen van letsel	198	6.1 Wegen	212
Voorkomen van schade aan het apparaat	198	Weegschaal inschakelen	212
Omgang met meetresultaten	199	Patiënt wegen	213
Omgang met verpakkingsmateriaal	200	Extra gewicht tarreren (TARE)	213
4. Overzicht	201	Meetresultaat permanent weergeven (HOLD)	214
4.1 Bedieningselementen	201	Body-Mass-Index bepalen en beoordelen (BMI)	215
4.2 Symbolen in het display	202	Meetresultaten aan de draadloze ontvanger zenden	216
4.3 Markeringen op het apparaat en op het typeplaatje	203	BMI automatisch berekenen en afdrukken	217
4.4 Markering op van de verpakking	204	Automatische omschakeling tussen het weegbereik	217
4.5 Menustructuur	205	Weegschaal uitschakelen	218

6.2 Verdere functies (menu)	218	8. Hygiënische voorbereiding . . .	230
In het menu navigeren	218	8.1 Reiniging	230
Opgeslagen waarde		8.2 Desinfectie	231
automatisch wissen (AClr) . . .	219	8.3 Sterilisatie	231
Extra gewicht permanent		9. Functiecontrole	232
opslaan (Pt)	220	10. Wat te doen, wanneer...? . . .	232
Autohold-functie activeren		11. Onderhoud/herijking	234
(Ahold)	221	11.1 Informatie over onderhoud	
Geluidssignalen activeren		en herijking	234
(BEEP)	221	11.2 Controle van de correcte	
Instellen van de demping		inhoud van de ijkter	235
(Fil)	222	12. Technische gegevens	236
Fabrieksinstellingen herstellen		12.1 Algemene technische	
(RESET)	222	gegevens	236
7. Het draadloze netwerk		12.2 Weegtechnische gegevens	237
seca 360° wireless	224	13. Optionele accessoires	237
7.1 Inleiding	224	14. Reserveonderdelen	238
seca draadloze groepen	224	15. Verwijderen van afval	238
Kanalen	225	15.1 Apparaat	238
Apparaatherkenning	225	16. Garantie	239
7.2 Weegschaal in een draadloze			
groep gebruiken (menu)	226		
Draadloze module			
activeren (SYS)	226		
Draadloze groep inrichten			
(Lrn)	226		
Activeren van de automatische			
transmissie (ASend)	228		
Printoptie selecteren (APrt) . .	229		
Tijd instellen (Time)	229		

1. MET OORKONDE EN ZEGEL



Door de keuze voor een seca product koopt u niet alleen sinds eeuwen geperfectioneerde techniek, maar ook een door overheidsinstanties en door de wet beproefde kwaliteit. seca Producten stemmen overeen met de Europese richtlijnen, normen en de nationale wetten. Met seca koopt u toekomst.

M

Weegschalen met dit symbool zijn conform de Europese weegschaalrichtlijn 2009/23/EG. seca weegschalen met dit symbool voldoen aan de hoge kwalitatieve en technische eisen die aan ijkbare weegschalen worden gesteld.



Weegschalen met dit symbool voldoen aan de strenge eisen van ijkklasse III en kunnen voor ijkplichtige metingen in de geneeskunde worden gebruikt.



Producten waarop dit symbool staat, voldoen aan de hierop van toepassing zijnde regelgevingseisen van de Europese Gemeenschap, in het bijzonder aan de volgende:

- Richtlijn 2009/23/EG betreffende niet-automatische weegwerktuigen
- Richtlijn 93/42/EEG betreffende medische hulpmiddelen
- DIN EN 45501 betreffende metrologische aspecten van niet-automatische weeginstrumenten



Ook van officiële zijde wordt de professionaliteit van seca erkend. De TÜV Süd Product Service, de verantwoordelijke instantie voor medische hulpmiddelen verklaart met het certificaat dat seca de strenge wettelijke eisen als fabrikant van medische hulpmiddelen consequent aanhoudt. Het kwaliteitbeveiligingssysteem van seca omvat de sectoren design, ontwikkeling, verkoop en service van medische weegschalen en lengtemeetsystemen evenals van software en meetssystemen voor de beoordeling van de gezondheids- en voedingsstatus.



seca helpt het milieu. Het sparen van de natuurlijke resources is ons dierbaar. Daarom proberen wij op zinnige wijze verpakkingsmateriaal te sparen. En dat wat overblijft, kan via het plaatselijke afvalafscheidingssysteem worden verwijderd.

2. BESCHRIJVING VAN HET APPARAAT

2.1 Hartelijke gefeliciteerd!

Met de elektronische zuigelingweegschaal **seca 657** heeft u een uiterst nauwkeurig en tegelijkertijd robuust apparaat gekocht.

Sinds meer dan 170 jaar stelt seca haar ervaring ten dienste van de gezondheid en zet als marktaanvoerder in vele landen ter wereld met innovatieve ontwikkelingen voor het wegen en meten telkens nieuwe maatstaven.

2.2 Toepassingsdoel

De elektronische personenweegschaal **seca 657** wordt volgens de nationale voorschriften hoofdzakelijk in ziekenhuizen, artspraktijken en stationaire verpleeginrichtingen toegepast.

De weegschaal dient voor de conventionele gewichtsbepaling, de vaststelling van de algemene voedingstoestand en helpt de behandelend arts bij de diagnosestelling of de behandelingsbeslissing.

Om een nauwkeurige diagnose te stellen, moeten behalve de bepaling van de gewichtswaarde echter nog meer gerichte onderzoeken door de arts worden uitgevoerd en moeten de resultaten ervan worden meegewogen.

2.3 Functiebeschrijving

Naast de conventionele bepaling van het gewicht biedt de **seca 657** een functie voor het bepalen van de body-mass-index (BMI). Hiervoor wordt via de bedienings-toetsen de grootte ingevoerd, waarna de bij de gewichtswaarde behorende body-mass-index automatisch wordt berekend. Lengtemeters uit het **seca 360° wireless** kunnen de lichaamsgrootte draadloos doorgeven aan de **seca 657**.

Via het draadloze netwerk **seca 360° wireless** kunnen de meetresultaten draadloos worden doorgegeven aan een seca draadloze printer of aan een pc die is uitgerust met **seca analytics** pc-software en de seca-draadloze USB-adapter.

De **seca 657** kan op wieltes worden verplaatst.

Gebruik de weegschaal uitsluitend voor het in paragraaf „Toepassingsdoel” op pagina 194 genoemde doel.

2.4 Gebruikerskwalificatie

Montage Apparaten die gedeeltelijk gemonteerd worden geleverd mogen uitsluitend door voldoende gekwalificeerde personen, bijv. vakhandelaars, ziekenhuismonteurs of door de seca service worden gemonteerd.

Bediening Het apparaat mag uitsluitend door medisch vakpersoneel worden bediend.

3. VEILIGHEIDSINFORMATIE

3.1 Veiligheidsinstructies in deze gebruiksaanwijzing

**GEVAAR!**

Kenmerkt een buitengewoon gevaarlijke situatie. Wanneer u deze aanwijzing niet in acht neemt, zal dit leiden tot ernstig irreversibel of dodelijk letsel.

**WAARSCHUWING!**

Kenmerkt een buitengewoon gevaarlijke situatie. Wanneer u deze aanwijzing niet in acht neemt, kan dit leiden tot ernstig irreversibel of dodelijk letsel.

**VOORZICHTIG!**

Kenmerkt een gevaarlijke situatie. Wanneer u deze aanwijzing niet in acht neemt, kan dit leiden tot licht of matig letsel.

OPGELET!

Kenmerkt een eventuele foutieve bediening van het apparaat. Wanneer u deze aanwijzing niet in acht neemt, kan dit leiden tot beschadigingen van het apparaat of tot verkeerde meetresultaten.

AANWIJZING:

Bevat aanvullende informatie over de toepassing van dit apparaat.

3.2 Principiële veiligheidsinstructies

Omgang met het apparaat

- Neem de aanwijzingen in deze gebruiksaanwijzing in acht.
- Bewaar de gebruiksaanwijzing zorgvuldig. Deze gebruiksaanwijzing is bestanddeel van het apparaat en moet altijd beschikbaar zijn.



GEVAAR!

Explosiegevaar

Gebruik het apparaat niet in een omgeving die is verrijkt met de volgende gassen:

- zuurstof
- brandbare anesthetica
- overige brandgevaarlijke substanties/luchtmengsels



VOORZICHTIG!

Gevaar voor de patiënt, schade aan het apparaat

- Aanvullende apparaten die aan medische elektrische apparaten worden aangesloten moeten aantoonbaar in overeenstemming zijn met de desbetreffende IEC of ISO normen (bijv. IEC 60950 voor gegevensverwerkende apparaten). Verder moeten alle configuraties overeenstemmen met de normatieve eisen voor medische systemen (zie IEC 60601-1-1 of paragraaf 16 van de 3e uitgave van de IEC 60601-1, respectievelijk). Wie aanvullende apparaten aan medische elektrische apparaten aansluit, is systeembeheerder en is er zodoende voor verantwoordelijk dat het systeem in overeenstemming is met de normatieve eisen voor systemen. Er wordt op gewezen dat lokale wetten t.o.v. de bovengenoemde normatieve eisen de voorrang genieten. Neem bij vragen contact op met uw plaatselijke vakhandelaar of de technische service.
- Laat het onderhoud en herijken regelmatig uitvoeren zoals beschreven in de overeenkomstige paragraaf in de gebruiksaanwijzing van het apparaat.

- Technische wijzigingen aan het apparaat zijn niet toegestaan. Het apparaat bevat geen onderdelen die door de gebruiker moeten worden onderhouden. Laat onderhoud en reparaties uitsluitend door een geautoriseerde seca servicepartner uitvoeren. U vindt de servicepartner bij u in de buurt via www.seca.com of stuur een e-mail aan service@seca.com.
- Gebruik alleen originele seca accessoires en reserveonderdelen. Anders verleent seca geen garantie.



VOORZICHTIG!

Gevaar voor de patiënt, storing

- Houd elektrische medische apparatuur zoals HF-apparaten op een minimum afstand van ca. 1 meter om foutieve metingen of storingen bij de draadloze overdracht te voorkomen.
- Houd HF-apparaten zoals mobiele telefoons op een minimum afstand van ca. 1 meter om foutieve metingen of storingen bij de draadloze overdracht te voorkomen.
- Het daadwerkelijke zendvermogen van HF-apparaten kan minimumafstanden van meer dan 1 meter noodzakelijk maken. Details kunt u vinden onder www.seca.com.

Voorkomen van een elektrische schok



WAARSCHUWING!

Elektrische schok

- Stel apparaten die met een nettoestel kunnen worden toegepast zodanig op dat het stopcontact gemakkelijk te bereiken is en de loskoppeling van het stroomnet snel kan worden uitgevoerd.
- Controleer of uw lokale netvoorziening overeenstemt met de gegevens op het nettoestel.
- Pak de netadapter nooit met vochtige handen aan.
- Gebruik geen verlengsnoer en meervoudige contactdozen.
- Let erop dat het stroomkabel niet wordt ingeklemd of door een scherpe rand kan worden beschadigd.
- Gebruik het apparaat niet boven een hoogte van 3000 m boven NN.

Voorkomen van infecties



WAARSCHUWING! **Infectiegevaar**

- Bereid het apparaat in regelmatige intervallen hygiënisch voor zoals beschreven in de desbetreffende paragraaf van dit document.
- Controleer of de patiënt geen besmettelijke ziektes heeft.
- Controleer of de patiënt geen open wonden of infectieuze huidveranderingen heeft die met het apparaat in aanraking kunnen komen.

Voorkomen van letsel



WAARSCHUWING! **Gevaar voor vallen**

- Controleer of het apparaat stevig en vlak staat.
- Installeer de aansluitkabels zodanig dat gebruiker en patiënt er niet over kunnen struikelen.
- Het apparaat is niet als stahulp bedoeld. Ondersteun personen met beperkte motoriek, bijv. bij het opstaan uit een rolstoel.
- Controleer of de patiënt niet direct aan de rand op het weegplatform stapt.
- Controleer of de patiënt langzaam en veilig op het weegplatform stapt.



WAARSCHUWING! **Slipgevaar**

- Controleer of het weegplatform droog is voordat de patiënt erop stapt.
- Controleer of de patiënt droge voeten heeft voor hij op het weegplatform stapt.
- Controleer of de patiënt langzaam en veilig op het weegplatform stapt.

Voorkomen van schade aan het apparaat

OPGELET!

Schade van het apparaat

- Let erop dat er nooit vloeistof in het inwendige van het apparaat binnendringt. Hierdoor kan de elektronica beschadigd raken.
- Schakel het apparaat uit voordat u de netadapter uit het stopcontact trekt.

- Wanneer u het apparaat langere tijd niet gebruikt, trek dan de stekker uit het stopcontact. Alleen dan is het apparaat stroomloos.
- Laat het apparaat niet vallen.
- Stel het apparaat niet bloot aan heftige schokken of vibraties.
- Voer in regelmatige intervallen een functiecontrole uit zoals beschreven in de desbetreffende paragraaf van dit document. Gebruik het apparaat niet wanneer het niet correct functioneert of beschadigd is.
- Stel het apparaat niet bloot aan direct zonlicht en let erop dat er geen verwarmingsbron in de directe nabijheid is. Te hoge temperaturen zouden de elektronica kunnen beschadigen.
- Vermijd snelle temperatuurschommelingen. Wanneer het apparaat zodanig wordt getransporteerd dat er een temperatuurverschil van meer dan 20 °C optreedt, moet het apparaat minstens 2 uur rusten voordat het wordt ingeschakeld. Anders wordt er condenswater gevormd dat de elektronica kan beschadigen.
- Scherpe reinigingsmiddelen kunnen het oppervlak beschadigen. Gebruik uitsluitend een zachte doek die u eventueel in mild zeepsop vochtig maakt.
- Gebruik uitsluitend desinfectiemiddelen die geschikt zijn voor gevoelige oppervlakken. Geschikte desinfectiemiddelen zijn verkrijgbaar in de vakhandel.

Omgang met meetresultaten



WAARSCHUWING! **Gevaar voor de patiënt**

Dit apparaat is **geen** diagnoseapparaat. Het apparaat ondersteunt de behandelende arts bij het stellen van de diagnose.

- Voor het stellen van een precieze diagnose en voor het inleiden van therapieën moeten naast de applicatie van dit apparaat doelgerichte onderzoeken door de arts worden voorgeschreven. Met de resultaten van deze onderzoeken moet rekening worden gehouden.
- De verantwoordelijkheid voor diagnoses en de hieruit afgeleide therapieën ligt bij de behandelende arts.

Omgang met verpakkingsmateriaal



OPGELET!

Dataverlies

- Voordat u met dit apparaat geregistreerde meetwaarden opslaat en verder gebruikt (bijv. in de pc-software **seca analytics** of in een informatiesysteem van het ziekenhuis), dient u te controleren of de meetwaarden plausibel zijn.
- Wanneer meetwaarden aan de software **seca analytics** of aan een informatiesysteem van een ziekenhuis werden overgedragen, dient u na te gaan of de meetwaarden plausibel zijn en aan de juiste patiënt zijn toegewezen.



WAARSCHUWING!

Gevaar voor verstikking

Verpakkingsmateriaal van kunststof folie (zakken) vormt een verstikkingsgevaar.

- Bewaar verpakkingsmateriaal ontoegankelijk voor kinderen.
- Wanneer het originele verpakkingsmateriaal niet meer aanwezig is, gebruik dan uitsluitend kunststof zakken met veiligheidsгатen om gevaar voor verstikking te reduceren.



AANWIJZING:

Bewaar het originele verpakkingsmateriaal voor later gebruik (bijv. terugsturen voor onderhoud).

4. OVERZICHT

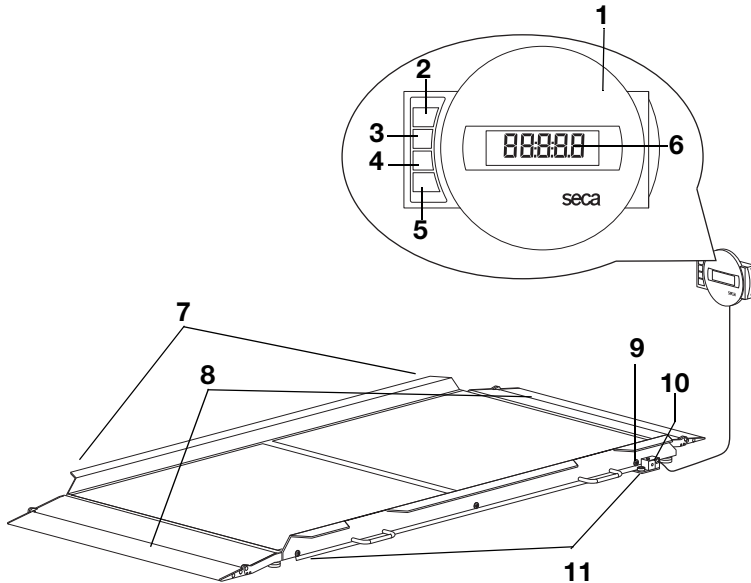
4.1 Bedieningselementen







Nr.	Bedieningselement	Functie
1	Display behuizing	<ul style="list-style-type: none"> • Centraal bedienings- en weergave-element • Kan op een werkvlak worden geplaatst of aan een muur worden gemonteerd
2		Aan- en uitschakelen van de weegschaal
3		Pijltoets <ul style="list-style-type: none"> • Tijdens het wegen: <ul style="list-style-type: none"> - kort indrukken: Hold-functie activeren - lang indrukken: Tare-functie activeren • In het menu: <ul style="list-style-type: none"> - ondermenu selecteren, menupunt selecteren - waarde verhogen
4		Pijltoets <ul style="list-style-type: none"> • Tijdens het wegen: <ul style="list-style-type: none"> - kort indrukken: BMI-functie activeren - lang indrukken: menu oproepen • In het menu: <ul style="list-style-type: none"> - ondermenu selecteren, menupunt selecteren - waarde verlagen









Nr.	Bedieningselement	Functie
5		<p>Entertoets</p> <ul style="list-style-type: none"> Tijdens het wegen (wanneer draadloos netwerk geïnstalleerd): <ul style="list-style-type: none"> kort indrukken: meetresultaat naar ontvangstklaare apparaten (pc met draadloze USB-adapter) sturen lang indrukken: meetresultaat afdrukken (draadloze printer) In het menu: <ul style="list-style-type: none"> geselecteerde menupunt bevestigen ingestelde waarde opslaan
6	Display	Weergave-element voor meetresultaten en voor de configuratie van het apparaat
7	Transportwielletjes	Op deze wielletjes kan de weegschaal worden verplaatst
8	Opritten	<ul style="list-style-type: none"> Omhoog klapbaar Vergemakkelijken het oprijden op de weegschaal met een rolstoel
9	Libel	Geeft aan of het apparaat horizontaal staat
10	Aansluiting voor netapparaten	Is bedoeld voor het aansluiten van de meegeleverde netadapter
11	Voetschroef	4 stuks, bestemd om nauwkeurig te richten

4.2 Symbolen in het display

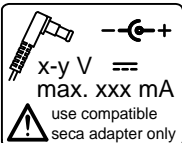

	Symbol	Betekenis
A		Werking met netadapter
B		Niet ijkbare functie actief
C		Actueel gebruikte geheugenplaats
D		Actueel gebruikt weegbereik zie "Technische gegevens" op pagina 236

4.3 Markeringen op het apparaat en op het typeplaatje

Tekst/symbool	Betekenis
Model	Modelnummer
Ser. No.	Serienummer
	Neem de gebruiksaanwijzing in acht
	Medische elektronische apparatuur, type B
	Dubbel geïsoleerd apparaat, beschermklasse II
M	Conformiteitsmarkering conform richtlijn 2009/23/EG betreffende niet-automatische weegschalen
e	Waarde in massa-eenheden die voor de classificatie en de ijking van een weegschaal worden gebruikt
d	Waarde die het verschil tussen twee opeenvolgende weergavewaarden aangeeft
$\rightarrow x \leftarrow$	Actief weegbereik
	Weegschaal met ijkklassen III conform Richtlijn 2009/23/EG
	Het apparaat is in overeenstemming met de richtlijnen van de EG <ul style="list-style-type: none"> • xx: Jaar waarin de EG-ijking werd uitgevoerd en de CE-markering werd aangebracht • 0109: Benoemde instantie metrologie: Hessische Eichdirektion • 0123: Benoemde instantie medische hulpmiddelen: TÜV Süd Product Service
FC	Symbool van de VS-instantie Federal Communications Commission FCC
FCC ID	Goedkeuringsnummer van het apparaat bij de US instantie: Federal Communications Commission FCC
IC	Goedkeuringsnummer van het apparaat bij de instantie Industry Canada
	Typeplaatje op de aansluitbus op het stroomnet <ul style="list-style-type: none"> • x-y V: benodigde voedingsspanning • max xxx mA: maximale stroomopname • : Let op de polariteit van de apparaatstekker • : Apparaat met gelijkstroom toepassen
	Apparaat niet bij het huisvuil verwijderen

4.4 Markering op van de verpakking

	Beschermen tegen vocht
	Pijlen wijzen naar de bovenkant van het product Rechttop transporteren en bewaren
	Breekbaar Niet werpen of laten vallen
	Toelaatbare min. en max. temperatuur voor transport en opslag
	Toelaatbare min. en max. luchtvochtigheid voor transport en opslag
	Verpakkingsmateriaal kan via recyclingprogramma's worden verwijderd.

4.5 Menustructuur

In het menu van het apparaat zijn nog meer functies beschikbaar. Zo kunt u het apparaat optimaal voor uw gebruiksvoorwaarden configureren (details vanaf pagina 218).

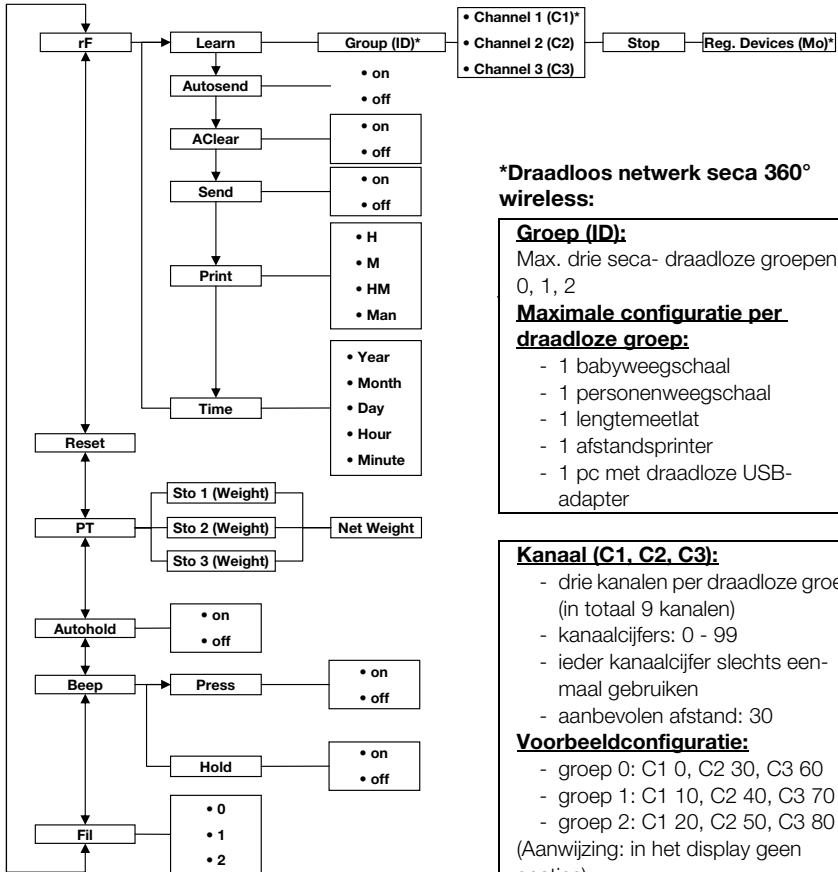

Menu oproepen:



Navigatie:

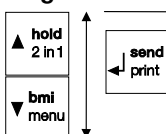

Herkende apparaten (Mo):

- 1: personenweegschaal
- 2: lengtemeetlat
- 3: draadloze printer
- 4: pc met draadloze USB-adapter
- 7: babyweegschaal

5. VOOR HET GEBRUIK...

5.1 Omvang van de levering

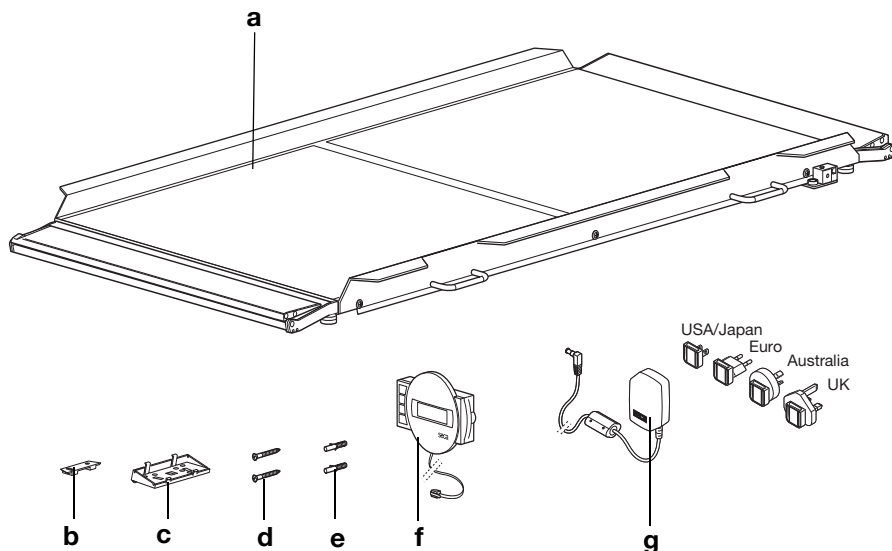

Nr.	Component	Stuks
a	Weegplatform	1
b	Wandhouder	1
c	Hoekadapter	1
d	Schroeven, 3 x 35 mm	2
e	Pluggen Ø 5 mm	2
f	Displaybehuizing met verbindingkabel	1
g	Nettoestel met adapters (afhankelijk van het model: netadapter met eurostekker)	1
	Gebruiksaanwijzing, zonder afb.	1

5.2 Displaybehuizing gebruiksklaar maken (tafeldisplay)

OPGELET!

Schade van het apparaat

De hoekadapter kan na de montage niet weer worden losgemaakt.

- Controleer **voor** de montage of de displaybehuizing op een tafel moet worden geplaatst.

Hoekadapter monteren

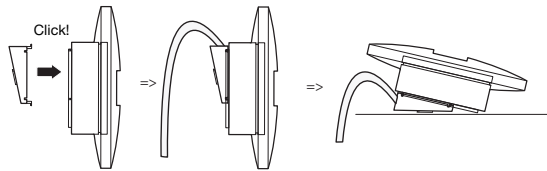

1. Zet de hoekadapter in de getoonde positie tegen de displaybehuizing aan.
2. Controleer of de verbindingkabel in de geleidingsgroef van de hoekadapter loopt.
3. Druk de hoekadapter op de displaybehuizing tot deze met alle vier vergrendelingsnokken hoorbaar vastklikt.

Verbindingkabel op het platform aansluiten

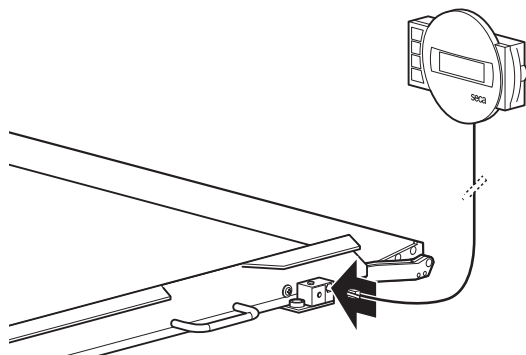

AANWIJZING:

Let bij de keuze van de opstellingsplaats op de lengte van de verbindingkabel zodat u de displaybehuizing op een werkvlak kunt plaatsen.

1. Leg de weegschaal op een stevige en vlakke ondergrond neer.

2. Sluit de verbindingkabel aan op de elektronikbox van de weegschaal.

OPGELET!

Foutieve meting door wrijvingskracht

Wanneer het snoer van displaybehuizing het weegplatform aanraakt, kan het gewicht van de patiënt niet correct worden gemeten.

- Installeer het snoer zodanig dat dit het weegplatform niet kan aanraken.

3. Plaats de displaybehuizing op een werkvlak.

5.3 Displaybehuizing gebruiksklaar maken (wanddisplay)

OPGELET!

Schade van het apparaat

De hoekadapter kan na de montage niet weer worden losgemaakt.

- Controleer **voor** de montage of de displaybehuizing aan een muur moet worden geplaatst.

Hoekadapter monteren

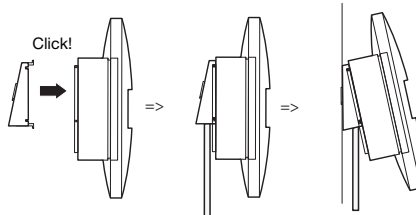

1. Zet de hoekadapter in de getoonde positie tegen de displaybehuizing aan.
2. Controleer of de verbindingkabel in de geleidingsgroef van de hoekadapter loopt.
3. Druk de hoekadapter op de displaybehuizing tot deze met alle vier vergrendelingsnokken hoorbaar vastklikt.

Verbindingskabel op het platform aansluiten

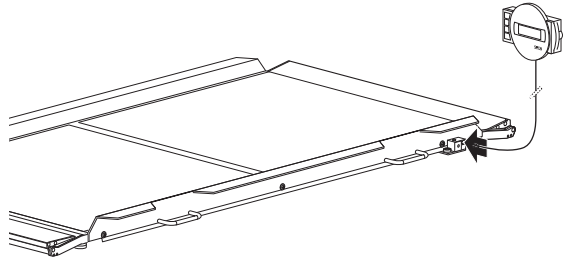

AANWIJZING:

Let bij de keuze van de opstellingsplaats op de lengte van de verbindingkabel zodat u de displaybehuizing op de wandhouder kunt plaatsen.

1. Leg de weegschaal op een stevige en vlakke ondergrond neer.
2. Sluit de verbindingkabel aan op de elektronikbox van de weegschaal.

OPGELET!

Foutieve meting door wrijvingskracht

Wanneer het snoer van displaybehuizing het weegplatform aanraakt, kan het gewicht van de patiënt niet correct worden gemeten.

- Installeer het snoer zodanig dat dit het weegplatform niet kan aanraken.

Wandhouders monteren

Kies een muur met voldoende draagvermogen als montageplaats. Voor de montage aan massief metselwerk worden standaardpluggen meegeleverd. Voor andere muurgesteldheden raden wij u aan speciale pluggen te gebruiken.

AANWIJZING:

Let bij de keuze van de montagehoogte op de lengte van de verbindingkabel.

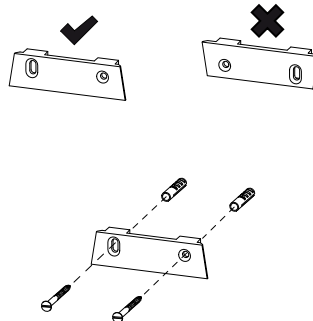

1. Teken de booropeningen horizontaal t.o.v. elkaar op de gewenste hoogte.
2. Boor de openingen met een boor Ø 5 mm.
3. Steek de pluggen in de booropeningen.
4. Schroef de wandhouder in de getoonde richting aan de muur.

Plaats de displaybehuizing op de wandhouder

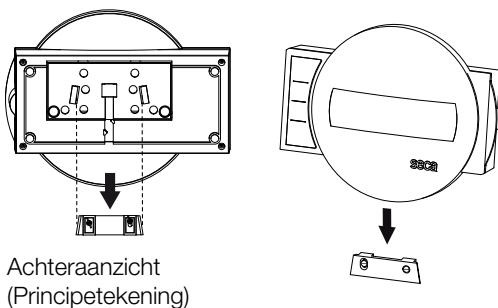

- ◆ Plaats de displaybehuizing op de wandhouder zoals weergegeven in de bovenstaande tekening.

5.4 Stroomvoorziening tot stand brengen

De stroomvoorziening van de weegschaal vindt met een netadapter plaats. Afhankelijk van het model is een netadapter met stekkeradapters of een netadapter met eurostekker bij de levering inbegrepen.

Netadapter aansluiten



WAARSCHUWING!

Personenschade en beschadigingen van het apparaat door verkeerde netadapters

In de handel gebruikelijke netadapters kunnen een hogere spanning leveren dan erop aangegeven is. De weegschaal kan oververhit of in brand raken, smelten of worden kortgesloten.

- Gebruik uitsluitend originele seca netadapters met 9 Volt of geregelde 12 Volt uitgangsspanning.

1. Steek, indien noodzakelijk, de voor uw stroomvoorziening noodzakelijke netstekker op de netadapter.

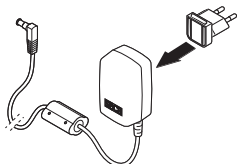

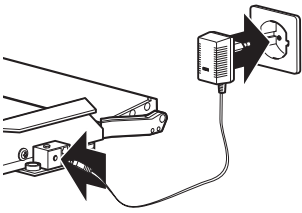

2. Steek de apparaatstekker van de netadapter in de aansluitbus op de weegschaal.
3. Steek de netadapter in een stopcontact.

5.5 Weegschaal opstellen

Weegschaal uitrichten

OPGELET!

Foutieve meting door wrijvingskracht

Wanneer de weegschaal met de behuizing bijv. op een handdoek ligt, wordt het gewicht niet correct gemeten.

- Plaats de weegschaal zodanig dat deze uitsluitend via de voetschroeven contact heeft met de bodem.

1. Plaats de weegschaal op een stevige, vlakke ondergrond.
2. Maak de kartelwielen los.
3. Richt het apparaat door aan de voetschroeven te draaien.

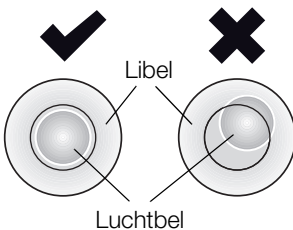
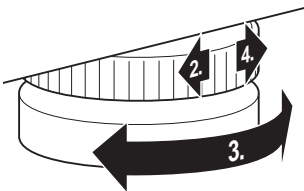

De luchtbel van de libel moet zich precies in het midden van de cirkel bevinden.

4. Draai de kartelwielen in pijlrichting vast. De voetschroeven zijn beveiligd tegen verstellen.

6. BEDIENING



VOORZICHTIG!

Letsel van personen

Voer voor ieder gebruik van het apparaat een functiecontrole uit zoals beschreven in paragraaf „Functiecontrole” op pagina 232.

6.1 Wegen



VOORZICHTIG!

Letsel van de patiënt door vallen

Personen met een motorische beperking kunnen vallen wanneer ze proberen op de weegschaal te stappen.

- Ondersteun personen met een motorische beperking bij het opstappen op de weegschaal.
- Rijd personen die niet zonder hulp kunnen staan met een geschikt zieke transportmiddel op het weegplatform.
- Zorg ervoor dat de remmen van de zieke transportmiddelen tijdens het wegen zijn vastgezet.

OPGELET!

Foutieve meting door verkeerde belasting

Wanneer de weegschaal eenzijdig of slechts in één hoek wordt belast, wordt het gewicht niet correct gemeten.

- Vraag de patiënt om in het midden van de weegschaal te stappen.
- Plaats het zieke transportmiddel in het midden van de weegschaal.

Weegschaal inschakelen



- ◆ Druk op de starttoets.
Alle elementen van het display worden kort weergegeven, dan verschijnt **SECA** in het display.
De weegschaal is gebruiksklaar wanneer **0.0** in het display verschijnt.

Patiënt wegen

De handelwijze die in deze paragraaf wordt beschreven is geschikt voor patiënten die gedurende de hele weegprocedure zelfstandig en rustig kunnen staan.

1. Controleer of de weegschaal onbelast is.
2. Vraag de patiënt om op de weegschaal te stappen.
3. Vraag de patiënt om rustig te blijven staan.
4. Lees het meetresultaat af.



AANWIJZING:

Om patiënten met gereduceerde motoriek te wegen, zie paragraaf „Extra gewicht tarreren (TARE)” op pagina 213.

Om patiënten te wegen die niet mobiel zijn, zie paragraaf „Extra gewicht permanent opslaan (Pt)” op pagina 220.

Extra gewicht tarreren (TARE)

Met de functie TARE kunt u vermijden dat een extra gewicht (bijv. een handdoek of een kussen op het weegvlak) het weegresultaat beïnvloedt.

Deze functie is geschikt voor patiënten met gereduceerde motoriek die niet gedurende de hele weegprocedure kunnen staan. U kunt eerst een rolstoel wegen en het lege gewicht hiervan tarreren. Dan kan de patiënt zittend worden gewogen.

OPGELET!

Foutieve meting door wrijvingskracht

Wanneer er een extra gewicht bijv. een grote handdoek het oppervlak aanraakt waarop de weegschaal staat, wordt het gewicht niet correct gemeten.

- Controleer of de extra gewichten uitsluitend op het weegvlak van de weegschaal liggen.

1. Schakel de weegschaal in.
2. Plaats het extra gewicht op de weegschaal.
3. Houd de pijltoets (**hold/tare**) ingedrukt tot de melding „NET” op het display verschijnt.
4. Wacht tot het display niet meer knippert en in plaats daarvan **0.0** verschijnt.



5. Weeg de patiënt op een manier die zijn mobiliteit toestaat.

- Vraag de patiënt om op de weegschaal te stappen en rustig te blijven staan.
- Help de patiënt om op de weegschaal te stappen en op de gereedstaande rolstoel plaats te nemen.



6. Lees het meetresultaat af.

Het extra gewicht werd automatisch afgetrokken.

7. Om de functie TARE te deactiveren, drukt u op de pijltoets (**hold/tare**), tot de melding „NET“ niet meer wordt weergegeven of schakel de weegschaal uit.

AANWIJZING:

het maximaal weergeefbare gewicht wordt gereduceerd door het gewicht van de voorwerpen die er al op werden gelegd.

Meetresultaat permanent weergegeven (HOLD)

Wanneer u de HOLD-functie activeert wordt de gewichtswaarde na de ontlasting van de weegschaal verder weergegeven. Op die manier kunt u eerst de patiënt verzorgen voordat u de gewichtswaarde noteert.

1. Controleer of de weegschaal onbelast is.
2. Schakel de weegschaal in.
3. Weeg de patiënt zoals is beschreven in paragraaf „Patiënt wegen“.
4. Druk kort op de pijltoets (**hold/tare**).



De weergave knippert tot er een stabiel gewicht wordt gemeten. Daarna wordt de gewichtswaarde permanent weergegeven. Het  - symbool (niet ijk-bare functie) en de melding „HOLD“ worden weergegeven.

5. Om de HOLD-functie te deactiveren, drukt u kort op de pijltoets (**hold/tare**).

Het  - symbool en de melding „HOLD“ worden niet meer weergegeven.

AANWIJZING:

Wanneer de Autohold-functie is geactiveerd, wordt de gewichtswaarde automatisch permanent weergegeven tot de weegschaal zichzelf uitschakelt of wordt uitgeschakeld, zie "Autohold-functie activeren (Ahold)" op pagina 221.

Body-Mass-Index bepalen en beoordelen (BMI)

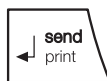
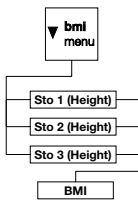

De BMI zet de lichaamsgrootte en het lichaamsgewicht in verhouding tot elkaar en maakt zodoende preciezere vermeldingen dan bijvoorbeeld het ideaalgewicht volgens Broca. Er wordt een tolerantiebereik aangegeven dat als optimaal voor de gezondheid geldt.

Het apparaat beschikt over drie geheugenplaatsen voor lichaamsgroottes. U kunt de lichaamsgrootte van bepaalde patiënten invullen en opslaan. Alternatief kunt u hierbij verschillende startwaarden opslaan en zo de daadwerkelijke lichaamsgrootte van een patiënt sneller instellen.

1. Controleer of de weegschaal onbelast is.
2. Schakel de weegschaal in.
3. Druk kort op de pijltoets (**bmi/menu**).
De melding "BMI" verschijnt.

De laatste gebruikte geheugenplaats wordt weergegeven (hier geheugenplaats 2).

4. U kunt de weergegeven geheugenplaats overnemen of met de pijltoetsen een andere geheugenplaats selecteren.
5. Bevestig de instelling met de entertoets (**send/print**).

In het display knipperen pijlen.

De laatste lichaamsgrootte die op de geselecteerde geheugenplaats werd opgeslagen, wordt weergegeven.

6. U kunt de weergegeven lichaamsgrootte overnemen of met de pijltoetsen een andere lichaamsgrootte instellen.
7. Bevestig de instelling met de entertoets (**send/print**).
De ingevoerde lichaamsgrootte wordt opgeslagen en is weer beschikbaar voor de volgende BMI-berekening.

AANWIJZING:

Noteer de geheugenplaats om de lichaams-grootte voor een hernieuwde BMI-berekening weer te kunnen oproepen.

8. Weeg de patiënt zoals is beschreven in paragraaf „Patiënt wegen“.
De BMI van de patiënt wordt automatisch berekend en weergegeven.
9. Lees de BMI af en vergelijk deze met de hieronder aangegeven categorieën.
10. Om de BMI-functie te deactiveren, drukt u kort op de enter-toets (**send/print**).

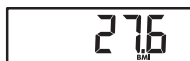

27.6
BMI

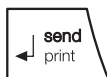

BMI	Beoordeling
onder 18,5	De patiënt weegt te weinig. Er kan een tendens tot mager-zucht bestaan. Een toename van het gewicht wordt aanbevo- len om het welbevinden en prestatievermogen te verbeteren. In geval van twijfel dient een specialist te worden geconsul- teerd.
tussen 18,5 en 24,9	De patiënt heeft normaal gewicht.
tussen 25 en 30 (Pre- obesitas)	De patiënt heeft licht tot matig overgewicht. Hij moet zijn gewicht reduceren indien er al klachten zijn opgetreden (bijv. diabetes, hoge bloeddruk, jicht, aandoening van de vetstof- wisseling).
boven 30	Afvallen is dringend noodzakelijk. Stofwisseling, bloedomloop en bidden worden belast. Een consequent dieet wordt aanbe- volen met veel beweging en een gedragstherapie. In geval van twijfel dient een specialist te worden geconsulteerd.

Meetresultaten aan de draadloze ontvanger zenden

Wanneer de weegschaal in een **seca 360° wireless** draadloos netwerk is geïntegreerd, kunt u de meetre- sultaten per toetsdruk naar ontvangstklaare apparaten (bijv. draadloze printer, pc met draadloze USB-adapter) sturen.



- ◆ Druk op de entertoets (**send/print**).
 - Korte toetsdruk: meetresultaten aan alle ontvangstklaare apparaten zenden
 - Lange toetsdruk: meetresultaat op afstands- printer afdrukken

BMI automatisch berekenen en afdrukken

Wanneer u deze weegschaal samen met een afstandsprinter en een lengtemeetlat uit het **seca 360° wireless** systeem gebruikt, kunt u de BMI automatisch laten berekenen en afdrukken.

AANWIJZING:

de voorwaarde voor deze functie is dat de apparaten samen in een draadloze groep zijn aangemeld (zie "Het draadloze netwerk seca 360° wireless" op pagina 224).

1. Voer de lengtemeting uit.
2. Druk kort op de entertoets (**send/print**) van de lengtemeetlat.
De meetwaarde wordt aan de afstandsprinter gezonden maar niet afgedrukt.
3. Voer de weging uit.
4. Druk lang op de entertoets (**send/print**) van de weegschaal.
De meetwaarde wordt aan de afstandsprinter gezonden.
De BMI wordt berekend.
Lengte, gewicht en BMI worden afgedrukt.

Automatische omschakeling tussen het weegbereik

De weegschaal beschikt over twee weegbereiken. In weegbereik 1 (→1←) hebt u bij gereduceerd draagvermogen de beschikking over een fijnere verdeling van de gewichtswaargave. In weegbereik 2 (→2←) kunt u gebruik maken van het maximale draagvermogen van de weegschaal.

Na het inschakelen van de weegschaal is weegbereik 1 actief. Wanneer een bepaalde gewichtswaarde wordt overschreden, schakelt de weegschaal automatisch in weegbereik 2.

Om weer naar weegbereik 1 om te schakelen, gaat u als volgt te werk:

- ◆ Ontlast de weegschaal volledig.
Weegbereik 1 is weer actief.

Weegschaal uitschakelen



- ◆ Druk op de starttoets.

6.2 Verdere functies (menu)

In het menu van de weegschaal zijn nog meer functies beschikbaar. Zo kunt u de weegschaal optimaal voor uw gebruiksvoorwaarden configureren.

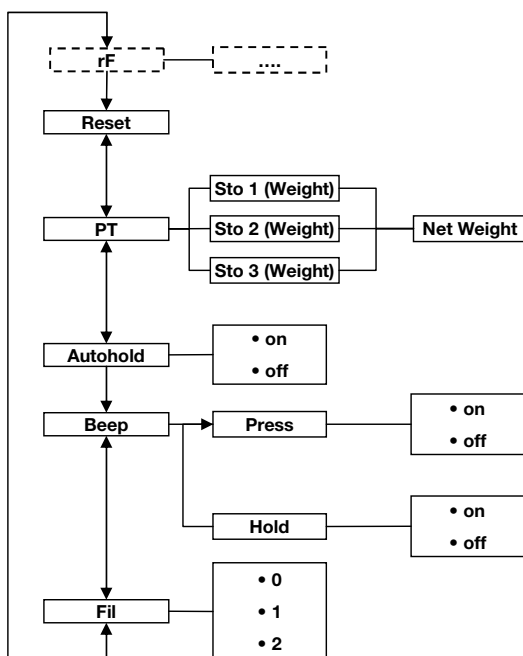

* De beschrijving van menupunt „rF“ vindt u in paragraaf „Weegschaal in een draadloze groep gebruiken (menu)“ op pagina 226.

In het menu navigeren

1. Schakel de weegschaal in.
2. Houd de pijltoets (**bmi/menu**) ingedrukt tot het menu wordt opgeroepen.



Het laatst geselecteerde menupunt verschijnt in het display (hier: Autohold „Ahold“).

3. Druk zo vaak op een van de pijltoetsen tot het gewenste menupunt in het display verschijnt (hier: demping „Fil“).
4. Bevestig uw selectie met de entertoets (**send/print**).
De actuele instelling voor het menupunt of een ondermenu worden weergegeven (hier: trap „0“).
5. Om de instelling te veranderen of een ander ondermenu op te roepen, drukt u zo vaak op een van de pijltoetsen tot de gewenste instelling (hier: trap „2“) wordt weergegeven.
6. Bevestig de instelling met de entertoets (**send/print**).
Het menu wordt automatisch verlaten.
7. Om verdere instelling uit te voeren, roept u het menu opnieuw op en gaat u op de beschreven manier te werk.

AANWIJZING:

wanneer er gedurende ca. 24 seconden geen toets wordt ingedrukt, wordt het menu automatisch verlaten.

Opgeslagen waarde automatisch wissen (AClr)



Om te voorkomen dat er niet meer actuele meetresultaten in het geheugen van het apparaat blijven die tot een foutieve berekening van de BMI leiden, kunt u de weegschaal zodanig instellen dat meetresultaten na 5 minuten automatisch worden gewist.

AANWIJZING:

bij sommige modellen is deze functie in de fabriek geactiveerd. Desgewenst kunt u de functie deactiveren.

1. Selecteer het punt „AClr“ in het menu.
2. Bevestig de selectie.
3. Selecteer de gewenste instelling:
 - On
 - Off
4. Bevestig de selectie.
Het menu wordt automatisch verlaten.

Extra gewicht permanent opslaan (Pt)

Deze functie is niet geschikt voor patiënten die niet mobiel zijn en bijvoorbeeld in een rolstoel moeten worden gewogen. U kunt het lege gewicht van de rolstoel onafhankelijk van een weegprocedure opslaan. Tijdens het wegen kunt u het lege gewicht van de rolstoel oproepen en automatisch van het meetresultaat laten aftrekken.

Het apparaat beschikt over drie geheugenplaatsen voor gewichtswaarden. U kunt verschillende gewichtswaarden opslaan en naar gelang de Ausgangssituatie afzonderlijk oproepen zodat zij automatisch van het meetresultaat worden afgetrokken.



1. Selecteer het punt „Pt“ in het menu.
De melding „Pt“ verschijnt.
2. Bevestig uw selectie.
De laatste gebruikte geheugenplaats wordt weergegeven.
3. U kunt de weergegeven geheugenplaats overnemen of met de pijltoetsen een andere geheugenplaats selecteren.
4. Bevestig de selectie.
In het display knipperen pijlen.
Het extra gewicht dat op de geselecteerde geheugenplaats werd opgeslagen wordt weergegeven.
5. U kunt de opgeslagen waarde overnemen of met de pijltoetsen veranderen.

AANWIJZING:

Wanneer u de waarde „0“ invoert, wordt de functie uitgeschakeld. De melding „Pt“ wordt niet meer in het display weergegeven.

6. Bevestig uw selectie.
7. Rijd de patiënt op de weegschaal.
Het gewicht van de patiënt wordt weergegeven.
Het opgeslagen extra gewicht werd automatisch afgetrokken.
8. Om de functie te deactiveren, selecteert u in het menu opnieuw het punt „Pt“.

- Bevestig uw selectie.
De functie is gedeactiveerd.
Het menu wordt automatisch verlaten.

AANWIJZING:

Wanneer u de weegschaal uitschakelt, wordt de functie uitgeschakeld. De melding „Pt” wordt niet meer in het display weergegeven wanneer u de weegschaal opnieuw inschakelt.

Autohold-functie activeren (Ahold)

Wanneer u de Autohold-functie activeert, wordt het meetresultaat bij iedere weegprocedure na de ontlasting van de weegschaal verder weergegeven. Het is dan niet meer nodig om bij iedere weegprocedure de Hold-functie handmatig te activeren.

AANWIJZING:

bij sommige modellen is deze functie in de fabriek geactiveerd. Desgewenst kunt u de functie deactiveren.

- Selecteer het punt „Ahold” in het menu.
- Bevestig de selectie.
De actuele instelling wordt weergegeven.
- Selecteer de gewenste instelling:
 - On
 - Off
- Bevestig uw selectie.
Het menu wordt automatisch verlaten.

Geluidssignalen activeren (BEEP)

U kunt instellen of er bij ieder toetsdruk en bij het bereiken van een stabiele gewichtswaarde een geluidssignaal hoorbaar is. Het laatste is van betekenis voor de functie Hold/Autohold.

AANWIJZING:

de functie „Geluidssignaal bij stabiele gewichtswaarde” is in de fabriek geactiveerd. Desgewenst kunt u deze functie deactiveren.

- Selecteer het punt „BEEP” in het menu.
- Bevestig de selectie.
- Selecteer een menupunt:
 - Press: geluidssignaal bij toetsdruk
 - Hold: geluidssignaal bij stabiele gewichtswaarde
- Bevestig uw selectie.

On

- De actuele instelling wordt weergegeven.
5. Selecteer de gewenste instelling:
 - On
 - Off
 6. Bevestig uw selectie.
Het menu wordt automatisch verlaten.
 7. Wanneer u de geluidssignalen ook voor het tweede punt wilt activeren, herhaalt u de procedure.

Instellen van de demping (Fil)

FIL

FIL 0

FIL 2

Met behulp van de demping (Fil = Filter) kunt u storingen bij de gewichtsbepaling (bijv. door bewegingen van de patiënt) reduceren.

1. Selecteer het punt „Fil“ in het menu.
2. Bevestig de selectie.

De actuele instelling wordt weergegeven.

3. Selecteer een dempingstrap.
 - 0: geen demping
 - 1: gemiddelde demping
 - 2: sterke demping
4. Bevestig de selectie.
Het menu wordt automatisch verlaten.

Fabrieksinstellingen herstellen (RESET)

Voor de volgende functies kunt u de fabrieksinstellingen herstellen.

Functie	Fabrieksinstelling
Autohold (Ahold)	afhankelijk van het model
Geluidssignaal (Press)	off
Geluidssignaal (Hold)	on
Demping (Fil)	0
Autoclear (Aclear)	afhankelijk van het model
Pre-Tarra (Pt)	0 kg
Lichaamslengte voor Body Maat Index (BMI)	170 cm
Draadloze module (SYS)	off
Autosend (ASend)	off
Autoprint (APrt)	off

AANWIJZING:

Bij het herstellen van de fabrieksinstellingen wordt de draadloze module uitgeschakeld. Informatie over de bestaande draadloze groepen blijft behouden. De draadloze groepen moeten niet opnieuw worden ingericht.



1. Selecteer het punt „Reset“ in het menu.
2. Bevestig de selectie.
Het menu wordt automatisch verlaten.
3. Schakel de weegschaal uit.
De fabrieksinstellingen worden weer hersteld en zijn beschikbaar wanneer de weegschaal weer wordt ingeschakeld.

7. HET DRAADLOZE NETWERK SECA 360° WIRELESS

7.1 Inleiding

Dit apparaat is met een draadloze module uitgerust. De draadloze module maakt de draadloze overdracht van meetresultaten voor de evaluatie en documentatie mogelijk. De overdracht van de gegevens is mogelijk op de volgende apparaten:

- seca draadloze printer
- PC met seca draadloze USB-adapter

seca draadloze groepen

Het draadloze netwerk **seca 360° wireless** werkt met draadloze groepen. Een draadloze groep is een virtuele groep van zenders en ontvangers. Wanneer er meerdere zenders en ontvangers van hetzelfde type worden gebruikt kunnen er met dit apparaat max. 3 draadloze groepen (0, 1, 2) worden ingericht.

Het inrichten van meerdere draadloze groepen garandeert de betrouwbare en correct geadresseerde overdracht van meetwaarden wanneer er meerdere onderzoeksruimtes met vergelijkbare apparatuur moeten worden toegepast.

De maximale afstand tussen zenders en ontvangers bedraagt ca. 10 meter. Bepaalde plaatselijke omstandigheden bijvoorbeeld dikte en hoedanigheid van wanden kunnen de reikwijdte reduceren.

Per draadloze groep is de volgende combinatie van apparaten mogelijk:

- 1 babyweegschaal
- 1 personenweegschaal
- 1 lengtemeetlat
- 1 seca Draadloze printer
- 1 pc met seca draadloze USB-adapter

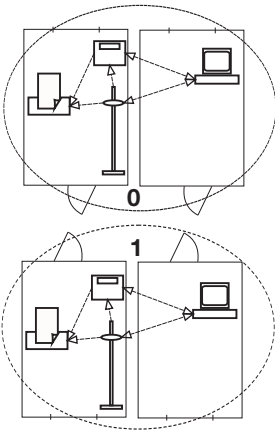

Kanalen

Binnen een draadloze groep communiceren de apparaten op drie kanalen (C1, C2, C3) met elkaar. Zo wordt een betrouwbare en storingsvrije datatransmissie gegarandeerd.

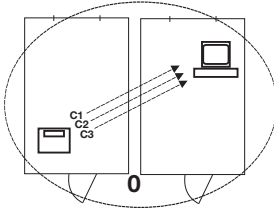

Wanneer u met deze weegschaal een draadloze groep inricht, stelt het apparaat u drie kanalen voor die een optimale datatransmissie garanderen. Wij adviseren u om de voorgestelde kanalen over te nemen.

U kunt de kanaalcijfers (0 tot 99) ook handmatig selecteren, bijvoorbeeld wanneer u meerdere draadloze groepen wilt inrichten.

Om een storingsvrije datatransmissie te garanderen, moeten de kanalen ver genoeg uit elkaar liggen. Wij adviseren een afstand van de kanaalcijfers van ten minste 30. Elk kanaalcijfer mag slechts voor telkens een kanaal worden gebruikt.

Voorbeeldconfiguratie: kanaalcijfers bij inrichting van 3 draadloze groepen binnen een praktijk:

- draadloze groep 0: C1=_0, C2=30, C3=60
- draadloze groep 1: C1=10, C2=40, C3=70
- draadloze groep 2: C1=20, C2=50, C3=80

Apparaatherkenning

Wanneer u met de weegschaal een draadloze groep inricht, zoekt deze naar verdere actieve apparaten uit het **seca 360° wireless** systeem. De herkende apparaten worden in het display van de weegschaal als module (bijv. „MO 3“) weergegeven. De cijfers hebben de volgende betekenis:

- 1: personenweegschaal
- 2: lengtemeetlat
- 3: draadloze printer
- 4: pc met seca draadloze USB-adapter
- 7: babyweegschaal
- 5, 6 en 8-12: gereserveerd voor systeemuitbreiding

7.2 Weegschaal in een draadloze groep gebruiken (menu)

Alle functies die u nodig heeft om het apparaat in een seca draadloze groep te gebruiken, bevinden zich in het ondermenu „rF“. Informatie over het navigeren in het menu vindt u op pagina 218.

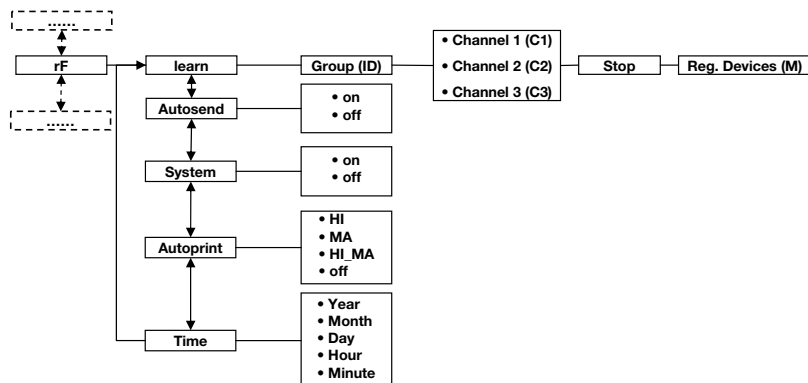

Draadloze module activeren (SYS)

Het apparaat wordt geleverd met gedeactiveerde draadloze module. U moet deze activeren voordat u een draadloze groep kunt inrichten.

1. Schakel het apparaat in.
2. Selecteer in het ondermenu „rF“ het menupunt „SYS“.
3. Bevestig de selectie.
4. Selecteer de instelling „On“.
5. Bevestig de selectie.
Het menu wordt automatisch verlaten.

545

On

Draadloze groep inrichten (Lrn)

Ga als volgt te werk om een draadloze groep in te richten:

1. Schakel het apparaat in.
2. Roep het menu op.
3. Selecteer het punt „rF“ in het menu.
4. Bevestig de selectie.
5. Selecteer in het ondermenu „rF“ het menupunt „Lrn“ (learn).
6. Bevestig de selectie.

rF

Lrn

ld 0

De actueel ingestelde draadloze groep (hier: draadloze groep 0 „ld 0“) wordt weergegeven.

ld 1

Wanneer de draadloze groep „0“ al bestaat kiest u met de pijltoetsen een andere ID (hier: draadloze groep 1 „ld 1“).

C 1 0

7. Bevestig uw selectie van de draadloze groep.

Het apparaat stelt een kanaalcijfer voor kanaal 1 voor (hier: C1 „0“).

U kunt het voorgestelde kanaalcijfer overnemen of met de pijltoetsen een ander kanaalcijfer instellen.

8. Bevestig uw selectie voor kanaal 1.

C 2 3 0

Het apparaat stelt een kanaalcijfer voor kanaal 2 voor (hier: C2 „30“).

U kunt het voorgestelde kanaalcijfer overnemen of met de pijltoetsen een ander kanaalcijfer instellen.

AANWIJZING:

De weergave van kanaalcijfers met twee tekens vindt zonder spatie plaats. De weergave „C230“ betekent: kanaal „2“, kanaalcijfer „30“.

9. Bevestig uw selectie voor kanaal 2.

C 3 6 0

Het apparaat stelt een kanaalcijfer voor kanaal 3 voor (hier: C3 „60“).

U kunt het voorgestelde kanaalcijfer overnemen of met de pijltoetsen een ander kanaalcijfer instellen.

10. Bevestig uw selectie voor kanaal 3.

STOP

De melding **STOP** verschijnt in het display.

Het apparaat wacht op signalen van andere draadloze apparaten binnen de reikwijdte.

AANWIJZING:

Bij sommige apparaten hoeft geen bijzondere inschakelprocedure opgevolgd te worden wanneer deze in een draadloze groep moet worden geïntegreerd. Neem de gebruiksaanwijzing van het betreffende apparaat in acht.

11. Schakel het apparaat (bijvoorbeeld een afstandsprinter) dat u in de draadloze groep wilt integreren, in.

Wanneer de afstandsprinter werd herkend, hoort u een pieptoon.

AANWIJZING:

Zodra u een afstandsprinter in de draadloze groep heeft geïntegreerd, moet u vervolgens een printoptie selecteren (Menu\rF\APrt) en de tijd instellen (Menu\rF\time).

12. Herhaal de stap 11. voor alle apparaten die u in deze draadloze groep wilt integreren.
13. Druk op de entertoets om het zoeken te beëindigen.
14. Druk op een van de pijltoetsen om te bekijken welke apparaten werden herkend (hier: „MO 3“ voor een afstandsprinter).
Wanneer u meerdere apparaten in de draadloze groep heeft geïntegreerd, drukt u meerdere malen op de pijltoetsen om ervoor te zorgen dat alle apparaten door de weegschaal werden herkend.
15. Verlaat het menu met de entertoets of wacht tot het menu automatisch wordt verlaten.

A rectangular LCD display showing the text 'MO 3' in a digital font.

Activeren van de automatische transmissie (ASend)

U kunt het apparaat zodanig configureren dat de meetresultaten automatisch aan alle ontvangstklaare ontvangers die in dezelfde draadloze groep zijn aangemeld (bijv. : afstandsprinter, pc met draadloze USB-adapter) worden gezonden.

AANWIJZING:

Wanneer u een afstandsprinter gebruikt, zorg er dan voor dat als printoptie niet „Off“ is ingesteld (zie “Printoptie selecteren (APrt)” op pagina 229).

1. Schakel het apparaat in.
2. Selecteer in het ondermenu „rF“ het menupunt „ASend“ en bevestig de selectie.
3. Selecteer de instelling „On“ en bevestig de selectie. Het menu wordt automatisch verlaten.

A rectangular LCD display showing the text 'ASend' in a digital font.

A rectangular LCD display showing the text 'On' in a digital font.

Printoptie selecteren (APr_t)

U kunt het meetstation zodanig configureren dat meetresultaten automatisch op een afstandsprinter worden afgedrukt die in de draadloze groep is aangemeld.

AANWIJZING:

Deze functie is alleen toegankelijk wanneer via de „learn“-functie een seca afstandsprinter in de draadloze groep werd geïntegreerd.

- Schakel het apparaat in.
- Selecteer in het ondermenu „rF“ het menupunt „APr_t“ en bevestig de selectie.
- Kies de overeenkomstige instelling voor uw combinatie van apparaten:
 - HI: meetresultaten van lengtemeters
 - MA: meetresultaten van weegschalen
 - HI_MA: meetresultaten van lengtemeters en weegschalen
 - Off: geen automatisch afdrukken, afdrukken alleen door lang indrukken van de entertoets tijdens het wegen.
- Bevestig uw selectie.
Het menu wordt automatisch verlaten.

Tijd instellen (Time)

U kunt het systeem zodanig configureren dat de afstandsprinter aan uw meetresultaten automatisch datum en tijd toevoegt. Hiervoor moet u de datum en tijd eenmalig op uw apparaat instellen en aan de interne klok van de afstandsprinter overdragen.

AANWIJZING:

Deze functie is alleen toegankelijk wanneer via de „learn“-functie een seca afstandsprinter in de draadloze groep werd geïntegreerd.

- Schakel het apparaat in.
- Selecteer in het ondermenu „rF“ het menupunt „tIME“.
- Bevestig de selectie.
De actuele instelling voor „Jaar“ (**YEA**) wordt weergegeven.
- Stel het correcte jaar in.
- Bevestig de selectie.
- Herhaal de stappen 3. en 5. overeenkomstig voor „Maand“ (**Mon**), „Dag“ (**dAy**), „Uur“ (**hour**) en „Minuut“ (**Min**).

7. Bevestig uw selectie telkens.
Na het bevestigen van de instelling voor minuut wordt het menu automatisch verlaten.
De instellingen worden automatisch aan de afstandsprinter overgedragen.
De afstandsprinter voegt automatisch aan elke afdruk de datum en de tijd toe.

AANWIJZING:

Voor de verdere bediening van de afstandsprinter, zie de desbetreffende gebruiksaanwijzing.

8. HYGIËNISCHE VOORBEREIDING



WAARSCHUWING!

Elektrische schok

Het apparaat is niet stroomloos wanneer de aan-/uit-toets werd ingedrukt en het display uitgaat. Bij de toepassing van vloeistoffen op het apparaat kan er een elektrische schok ontstaan.

- Om het apparaat stroomloos te maken, dient u voor de hygiënische voorbereiding de stekker uit het stopcontact te trekken.
- Zorg ervoor dat er geen vloeistoffen in het apparaat binnendringen.



VOORZICHTIG!

Schade aan het apparaat

Ongeschikte reinigings- en desinfectiemiddelen kunnen de gevoelige oppervlakken van het apparaat beschadigen.

- Gebruik geen scherpe of schurende reinigingsmiddelen.
- Gebruik geen spiritus of benzine.
- Gebruik uitsluitend desinfectiemiddelen die geschikt zijn voor gevoelige oppervlakken. Geschikte desinfectiemiddelen zijn verkrijgbaar in de vakhandel.

8.1 Reiniging

- ◆ Reinig de oppervlakken van het apparaat desgewenst met een zachte doek die u heeft vochtig gemaakt met een beetje zeepsop.

8.2 Desinfectie

OPGELET!

Schade van het apparaat

Kijkvensters op scala's en displays bestaan uit acrylglas. Acrylglas vensters kunnen scheuren of troebel worden wanneer ongeschikte desinfectiemiddelen worden gebruikt.

- Gebruik uitsluitend desinfectiemiddelen die geschikt zijn voor gevoelige oppervlakken. Geschikte desinfectiemiddelen zijn verkrijgbaar in de vakhandel.

1. Neem de gebruiksaanwijzing van het desinfectiemiddel in acht.
2. Desinfecteer het apparaat in regelmatige intervallen met een zachte doek die vochtig werd gemaakt met een geschikt desinfectiemiddel.
3. Neem de volgende termijnen in acht:

Termijn	Component
Voor iedere meting met direct huidcontact	Weegplatform
Na iedere meting met direct huidcontact	Weegplatform
Indien gewenst	<ul style="list-style-type: none"> • Display • Folietoetsenbord

8.3 Sterilisatie

De sterilisatie van het apparaat is niet toegestaan.

9. FUNCTIECONTROLE

- ◆ Voer voor ieder gebruik een functiecontrole uit.

Tot een volledige functiecontrole behoren:

- visuele controle op mechanische beschadiging
- visuele en functiecontrole van het display
- Functiecontrole van alle in het hoofdstuk „Overzicht“ weergegeven bedieningselementen
- functiecontrole van de optionele accessoires

Indien u bij de functiecontrole fouten of afwijkingen vaststelt, dient u eerst te proberen de fout met behulp van het hoofdstuk „Wat te doen, wanneer...?“ vanaf pagina 232 te verhelpen.

VOORZICHTIG!

Letsel van personen

Indien u bij de functiecontrole fouten of afwijkingen vaststelt die met behulp van het hoofdstuk „Wat te doen, wanneer...?“ vanaf pagina 232 verholpen kunnen worden, mag u het apparaat niet gebruiken.

- Laat het apparaat door de seca service of door een geautoriseerde servicepartner repareren.
- Let ook op paragraaf „Onderhoud/herijking“ op pagina 234.

10. WAT TE DOEN, WANNEER...?

Storing	Oorzaak/verhelpen
... bij belasting geen gewichtswaerage verschijnt?	De weegschaal heeft geen stroomvoorziening. - Controleer of de weegschaal is ingeschakeld.
... voor het wegen niet 0.0 verschijnt?	De weegschaal werd voor het inschakelen belast. - Weegschaal ontlasten. - Weegschaal uit- en opnieuw inschakelen.
... een segment permanent of helemaal niet brandt?	De betreffende plaats heeft een defect. - Informeer de onderhoudsdienst.
... de waerage „StOP“ verschijnt?	De maximale belasting werd overschreden. - Weegschaal ontlasten.

Storing	Oorzaak/verhelpen
<p>... de weergave „tEMP“ verschijnt?</p>	<p>De omgevingstemperatuur van de weegschaal is te hoog of te laag.</p> <ul style="list-style-type: none"> - Plaats de weegschaal in een omgevingstemperatuur tussen +10 °C en +40 °C - Wacht ca. 15 minuten tot de weegschaal zich aan de nieuwe temperatuur heeft aangepast.
<p>... wanneer na het inschakelen voor het eerst meetresultaten worden verzonden en twee geluidssignalen hoorbaar zijn?</p>	<ul style="list-style-type: none"> • Het apparaat kon geen meetresultaten aan de draadloze ontvanger (seca afstandsprinter resp. PC met seca draadloze USB-adapter) zenden. <ul style="list-style-type: none"> - Controleer of de weegschaal in het draadloze netwerk is geïntegreerd. - Controleer of de ontvanger ingeschakeld is. • De ontvangst wordt gestoord door HF-apparaten die zich in de nabijheid bevinden (bijv. mobiele telefoons). <ul style="list-style-type: none"> - Houd met HF-apparaten een minimum afstand van 1 meter aan tot zenders en ontvangers in het seca draadloze netwerk. Het daadwerkelijke zendvermogen van HF-apparaten kan minimumafstanden van meer dan 1 meter noodzakelijk maken. Details kunt u vinden onder www.seca.com. <p>AANWIJZING: Wanneer deze storing niet wordt verholpen, vindt bij verdere zendpogingen geen hernieuwde akoestische waarschuwing plaats.</p>
<p>... in het „rF“-menu alleen het punt „SYS“ zichtbaar is?</p>	<ul style="list-style-type: none"> • De draadloze module is gedeactiveerd. <ul style="list-style-type: none"> - Draadloze module activeren (zie “Draadloze module activeren (SYS)” op pagina 226).
<p>... in het „rF“-menu alleen de punten „SYS“ en „Lrn“ zichtbaar zijn?</p>	<ul style="list-style-type: none"> • De draadloze module is geactiveerd en er is geen draadloze groep ingericht. <ul style="list-style-type: none"> - Draadloze groep inrichten (zie “Draadloze groep inrichten (Lrn)” op pagina 226).
<p>... in het „rF“-menu de punten „APrt“ en „Time“ niet zichtbaar zijn?</p>	<ul style="list-style-type: none"> • Geen afstandsprinter in de draadloze groep aangemeld. <ul style="list-style-type: none"> - Afstandsprinter via het menupunt „Lrn“ in de draadloze groep aanmelden (zie “Draadloze groep inrichten (Lrn)” op pagina 226).
<p>...na oproepen van het menu het punt „rF“ niet in het menu wordt weergegeven?</p>	<ul style="list-style-type: none"> • De draadloze module van de weegschaal is defect. <ul style="list-style-type: none"> - seca Service op de hoogte brengen.

Storing	Oorzaak/verhelpen
... de weergave „Er:X:11“ verschijnt?	De weegschaal is te hoog of werd aan één hoek te zwaar belast. <ul style="list-style-type: none"> - Weegschaal ontlasten of het gewicht gelijkmatiger verdelen. - Weegschaal opnieuw starten.
... de weergave „Er:X:12“ verschijnt?	De weegschaal is met een te grote belasting ingeschakeld. <ul style="list-style-type: none"> - Weegschaal ontlasten. - Weegschaal opnieuw starten.
... de weergave „Er:X:16“ verschijnt?	De weegschaal werd in trilling gezet, het nulpunt kon niet worden bepaald. <ul style="list-style-type: none"> - Weegschaal opnieuw starten.
... wanneer de enter-toets (send/print) wordt ingedrukt en de weergave „Er:X:71“ verschijnt?	Geen datatransmissie mogelijk, draadloze module is gedeactiveerd. <ul style="list-style-type: none"> - Draadloze module activeren (zie “Draadloze module activeren (SYS)” op pagina 226).
... wanneer de enter-toets (send/print) wordt ingedrukt en de weergave „Er:X:72“ verschijnt?	Geen datatransmissie mogelijk, geen draadloze groep ingericht. <ul style="list-style-type: none"> - Draadloze groep inrichten (zie “Draadloze groep inrichten (Lrn)” op pagina 226).

11. ONDERHOUD/HERIJKING

11.1 Informatie over onderhoud en herijking

Wij adviseren u om voor de herijking van het apparaat een onderhoudsbeurt te laten uitvoeren.

OPGELET!

Foutieve metingen door onvakkundig onderhoud

- Laat onderhoud en reparaties uitsluitend door de seca service of een geautoriseerde servicepartner uitvoeren.
- U vindt de servicepartner bij u in de buurt via www.seca.com of stuur een e-mail aan service@seca.com.

Laat volgens de nationale voorschriften een herijking door een geautoriseerde persoon uitvoeren. Het jaar van de eerste ijking bevindt zich achter het CVE-kenmerk op het typeplaatje boven het nummer van de benoemde instantie 0109 (Hessische Eichdirektion).

Een herijking is in elk geval vereist als één of meer veiligheidsmarkeringen geschonden zijn of als de ijktellerinhoud niet overeenstemt met het getal op de geldige ijktellermarkering. Wanneer veiligheidsmarkeringen zijn geschonden, neem dan direct contact op met de seca service.

11.2 Controle van de correcte inhoud van de ijkteller

Deze seca weegschaal is geijkt. Ijkingen mogen alleen door geautoriseerde instanties plaatsvinden. Om dit te garanderen, is de weegschaal met een ijkteller uitgerust die elke verandering van de ijktechnisch relevante data vasthoudt.

Wanneer u wilt controleren of de weegschaal volgens de voorschriften is geijkt, gaat u als volgt te werk:

1. Schakel de weegschaal eventueel uit.
2. Houd een willekeurige toets ingedrukt en start de weegschaal.

Op het display knippert enkele seconden lang de actuele inhoud van de ijkteller.



3. Vergelijk de waarde op het display met het getal dat op het merkteken van de ijkteller staat vermeld.

Voor een geldige ijking moeten beide getallen overeenstemmen. Wanneer de waarde op het merkteken en de ijkteller niet overeenstemmen, moet een herijking worden uitgevoerd. Neem hiervoor contact op met uw servicepartner of de seca service. Als de herijking heeft plaatsgevonden, wordt een nieuwe, bijgewerkte ijktellermarkering gebruikt om de stand van de ijkteller aan te geven. Deze markering wordt door de verantwoordelijke persoon voor het herijken met een extra zegel beveiligd. De ijktellermarkering kan bij de seca service worden verkregen.



12. TECHNISCHE GEGEVENS

12.1 Algemene technische gegevens

Algemene technische gegevens seca 657	
Afmetingen weegschaal <ul style="list-style-type: none"> • Diepte • Breedte • Hoogte 	1470 mm 893 mm 87 mm
Afmetingen weegplatform <ul style="list-style-type: none"> • Diepte • Breedte • Hoogte 	1470 mm 800 mm 87 mm
Eigen gewicht	ca. 43,6 kg
Temperatuurbereik <ul style="list-style-type: none"> • Werking • Opslag • Transport 	+10 °C tot +40 °C / +50 °F tot 104 °F -10 °C tot +65 °C / +14 °F tot 149 °F -10 °C tot +65 °C / +14 °F tot 149 °F
Luchtdruk <ul style="list-style-type: none"> • Werking • Opslag • Transport 	700-1060 hPa 700-1060 hPa 700-1060 hPa
Luchtvochtigheid <ul style="list-style-type: none"> • Werking • Opslag • Transport 	30 % - 80 % niet condenserend 0 % - 95 % niet condenserend 0 % - 95 % niet condenserend
Cijferhoogte	25 mm
Stroomvoorziening	Netadapter
Opgenomen stroom <ul style="list-style-type: none"> • met gedeactiveerde draadloze module • met geactiveerde draadloze module 	ca. 20 mA ca. 37 mA
Medisch hulpmiddel conform richtlijn 93/42/EG	Klasse I met meetfunctie
EN 60601-1: <ul style="list-style-type: none"> • dubbel geïsoleerd apparaat, beschermklasse II • medische elektronische apparatuur, type B 	<div style="text-align: center;">   </div>

Algemene technische gegevens seca 657	
Draadloze overdracht <ul style="list-style-type: none"> • Frequentieband • Zendvermogen • Toegepaste normen 	2,433 GHz - 2,480 GHz < 10 mW EN 300 328 EN 301 489-1 EN 301 489-17

12.2 Weegtechnische gegevens

Weegtechnische gegevens	
IJking conform richtlijn 2009/23/EG	Klasse III
Maximale belasting <ul style="list-style-type: none"> • Deelweegbereik 1 • Deelweegbereik 2 	200 kg 300 kg
Minimale belasting <ul style="list-style-type: none"> • Deelweegbereik 1 • Deelweegbereik 2 	2,0 kg 4,0 kg
Fijne indeling <ul style="list-style-type: none"> • Deelweegbereik 1 • Deelweegbereik 2 	100 g 200 g
Tarreebereik	300 kg
Precisie bij eerste ijking <ul style="list-style-type: none"> • Deelweegbereik 1, tot 50 kg • Deelweegbereik 1, 50 kg tot 200 kg • Deelweegbereik 2, tot 100 kg • Deelweegbereik 2, 100 kg tot 300 kg 	±50 g ±100 g ±100 g ±200 g

13. OPTIONELE ACCESSOIRES

seca 360° wireless Apparaten	Artikelnummer
Lengtemeetlatten <ul style="list-style-type: none"> • seca 274 • seca 264 	Landspecifieke varianten Landspecifieke varianten
Draadloze printer <ul style="list-style-type: none"> • seca 360° wireless printer 465 • seca 360° wireless printer advanced 466 	Landspecifieke varianten Landspecifieke varianten
PC-software <ul style="list-style-type: none"> • seca analytics 115 	Toepassings specifieke licentiepakketten
seca 360° wireless USB adapter 456	456-00-00-009

14. RESERVEONDERDELEN

Reserveonderdelen	Artikelnummer
Stekkeradapter met eurostekker: 230 V~ / 50 Hz/12 V= / 130 mA	68-32-10-252
Switchmode nettoestel met adapters: 100 - 240 V~ / 50 -60 Hz / 12 V= / 0.5 A	68-32-10-265

15. VERWIJDEREN VAN AFVAL

15.1 Apparaat



Werp het apparaat niet bij het huisvuil weg. Het apparaat moet als elektronicaschroot worden verwijderd. Let op de desbetreffende nationale voorschriften. Voor nadere informatie kunt u contact opnemen met onze service onder:

service@seca.com

16. GARANTIE

Voor gebreken die voortvloeien uit materiaal- of fabricagefouten geldt een garantieperiode van 2 jaar vanaf de levering. Alle beweeglijke delen zoals bijv. batterijen, kabels, voedingseenheden, accu's enz. zijn hiervan uitgesloten. Gebreken die onder de garantie vallen, worden tegen overdracht van de koopkwitantie kosteloos voor de klant verholpen. Met verdere aanspraken kan geen rekening worden gehouden. Transportkosten voor het zenden en terugsturen zijn op rekening van de klant, wanneer het apparaat zich op een andere plaats bevindt dan de woonplaats van de klant. Bij transportschade kunnen er alleen garantieaanspraken geldend worden gemaakt wanneer voor de transporten de originele verpakking wordt gebruikt en wanneer de weegschaal hierin volgens de origineel verpakte toestand werd beveiligd en bevestigd. Bewaar daarom alle verpakkingsdelen.

Er bestaat geen aanspraak op garantie wanneer het apparaat door personen werd geopend die hiervoor niet uitdrukkelijk door seca werden geautoriseerd.

Klanten in het buitenland adviseren wij zich in geval van garantieaanspraken direct tot de verkoper van het desbetreffende land te richten.

ΠΙΝΑΚΑΣ ΠΕΡΙΕΧΟΜΕΝΩΝ

1. Εγγυημενη ποιότητα	243	5. Πριν απο τη θεση σε λειτουργια...	257
2. Περιγραφη συσκευης	244	5.1 Περιεχόμενα συσκευασίας	257
2.1 Τα θερμά μας συγχαρητήρια!	244	5.2 Θέση περιβλήματος ένδειξης σε κατάσταση λειτουργικής ετοιμότητας (επιτραπέζια ένδειξη)	258
2.2 Προβλεπόμενη χρήση	244	Συναρμολόγηση προσαρμογέα γωνία	258
2.3 Περιγραφή λειτουργίας	244	Σύνδεση ζευκτικού καλωδίου σε πλατφόρμα	259
2.4 Προσόντα χρήστη	245	5.3 Θέση περιβλήματος ένδειξης σε κατάσταση λειτουργικής ετοιμότητας (επιτοίχια ένδειξη)	260
Συναρμολόγηση	245	Συναρμολόγηση προσαρμογέα γωνία	260
Χειρισμός	245	Σύνδεση ζευκτικού καλωδίου σε πλατφόρμα	261
3. Πληροφοριες ασφαλειας	246	Εγκατάσταση στηρίγματος τοίχου	262
3.1 Υποδείξεις ασφαλείας στις παρούσες οδηγίες χρήσης	246	Τοποθέτηση περιβλήματος ένδειξης πάνω σε στήριγμα τοίχου	262
3.2 Βασικές υποδείξεις ασφαλείας	246	5.4 Δημιουργία τροφοδοσίας ρεύματος	263
Χειρισμός της συσκευής	246	5.5 Τοποθέτηση ζυγαριάς	264
Αποφυγή ηλεκτροπληξίας	248	Ευθυγράμμιση ζυγαριάς	264
Αποφυγή λοιμώξεων	249		
Αποφυγή τραυματισμών	249		
Αποφυγή πρόκλησης βλαβών στη συσκευή	250		
Χειρισμός αποτελεσμάτων μέτρησης	251		
Χειρισμός υλικού συσκευασίας	251		
4. Επισκοπηση	252		
4.1 Στοιχεία χειρισμού	252		
4.2 Σύμβολα στην οθόνη	254		
4.3 Σήμανση στη συσκευή και στην πινακίδα τύπου	254		
4.4 Σήμανση στη συσκευασία	255		
4.5 Δομή μενού	256		

6. Χειρισμός	265	7. Το ραδιοδικτυο seca 360° wireless	278
6.1 Ζύγισμα	265	7.1 Εισαγωγή	278
Ενεργοποίηση ζυγαριάς	266	Ασύρματες ομάδες seca	278
Ζύγισμα ασθενούς	266	Κανάλια	279
Ισορρόπηση απόβαρου επιπρόσθετου βάρους (TARE)	266	Αναγνώριση συσκευής	279
Διαρκής εμφάνιση αποτελέσματος μέτρησης (HOLD)	267	7.2 Λειτουργία ζυγαριάς σε ασύρματη ομάδα (μενού)	280
Προσδιορισμός και αξιολόγηση Δείκτη Μάζας Σώματος (BMI)	268	Ενεργοποίηση ραδιοστοιχείου (SYS)	280
Μετάδοση αποτελεσμάτων μέτρησης σε ραδιοδέκτες ..	270	Ρύθμιση ασύρματης ομάδας (Lrn)	280
Υπολογισμός και εκτύπωση τιμής BMI	270	Ενεργοποίηση αυτόματης μετάδοσης (ASend)	282
Αυτόματη μεταγωγή ορίου ζυγίσματος	271	Επιλογή εκτύπωσης (APrt) ..	283
Απενεργοποίηση ζυγαριάς ..	271	Ρύθμιση ώρας (Time)	283
6.2 Περαιτέρω λειτουργίες (μενού)	272	8. Προετοιμασία υγιεινής	284
Πλοήγηση στο μενού	272	8.1 Καθαρισμός	285
Αυτόματη διαγραφή αποθηκευμένων τιμών (AClr) .	273	8.2 Απολύμανση	285
Διαρκής αποθήκευση πρόσθετου βάρους (Pt)	274	8.3 Αποστειρώση	286
Ενεργοποίηση λειτουργίας αυτόματης διατήρησης (Ahold)	275	9. Έλεγχος λειτουργίας	286
Ενεργοποίηση ηχητικών σημάτων (BEEP)	275	10. Τι κάνετε εάν...;	287
Ρύθμιση απόσβεσης (Fil)	276	11. Συντήρηση/ επαναβαθμονομηση	289
Αποκατάσταση εργοστασιακών ρυθμίσεων (RESET)	277	11.1 Πληροφορίες σχετικά με συντήρηση και επαναβαθμονομηση	289
		11.2 Έλεγχος τιμής μετρητή βαθμονομησης	290
		12. Τεχνικά δεδομένα	291
		12.1 Γενικά τεχνικά δεδομένα ..	291
		12.2 Τεχνικά δεδομένα ζυγίσματος	292
		13. Προαιρετικά εξαρτήματα	292
		14. Ανταλλακτικά	293
		15. Αποσυρση	293
		15.1 Συσκευή	293
		16. Εγγυηση	294

1. ΕΓΓΥΗΜΕΝΗ ΠΟΙΟΤΗΤΑ



Αγοράζοντας προϊόντα seca δεν αγοράζετε μόνο τεχνολογία, η οποία είναι δοκιμασμένη πάνω από έναν αιώνα, αλλά και εγγυημένη ποιότητα, την οποία πιστοποιούν κρατικές υπηρεσίες και ινστιτούτα. Τα προϊόντα seca ανταποκρίνονται στις ευρωπαϊκές οδηγίες, πρότυπα και εθνικούς νόμους. Αγοράζοντας προϊόντα seca αγοράζετε το μέλλον.

M

Ζυγαριές, οι οποίες φέρουν αυτό το σήμα, ανταποκρίνονται στην ευρωπαϊκή Οδηγία περί ζυγαριών 2009/23/EK. Οι ζυγαριές seca με αυτό το σήμα εκπληρώνουν τις υψηλές ποιοτικές και τεχνικές απαιτήσεις, στις οποίες πρέπει να ανταποκρίνονται ζυγαριές με δυνατότητα βαθμονόμησης.



Ζυγαριές, οι οποίες φέρουν αυτό το σήμα, εκπληρώνουν τις αυστηρές απαιτήσεις της κατηγορίας βαθμονόμησης III και μπορούν να χρησιμοποιούνται στην ιατρική για μετρήσεις, οι οποίες απαιτούν βαθμονόμηση.



Προϊόντα, τα οποία φέρουν αυτό το σήμα, πληρούν τις ισχύουσες για αυτές ρυθμιστικές απαιτήσεις της Ευρωπαϊκής Κοινότητας, ιδιαίτερα τις ακόλουθες:

- Οδηγία 2009/23/EK σχετικά με ζυγαριές μη αυτόματης λειτουργίας
- Οδηγία 93/42/EOK σχετικά με ιατρικά προϊόντα
- DIN EN 45501 περί μετρολογικών απόψεων ζυγαριών μη αυτόματης λειτουργίας

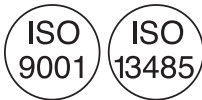

Η επαγγελματική ευσυνειδησία της εταιρείας seca αναγνωρίζεται και από επίσημη υπηρεσία. Ο TÜV Süd Product Service, η αρμόδια υπηρεσία τεχνικού ελέγχου ιατροτεχνολογικών προϊόντων επιβεβαιώνει με το πιστοποιητικό ότι η εταιρεία seca τηρεί με συνέπεια τις αυστηρότερες νομικές απαιτήσεις ως κατασκευαστής ιατροτεχνολογικών προϊόντων. Το σύστημα διασφάλισης ποιότητας της εταιρείας seca περιλαμβάνει τους τομείς σχεδίαση, εξέλιξη, παραγωγή, διάθεση και σέρβις ιατρικών ζυγαριών και συστημάτων μέτρησης.

Η seca βοηθάει το περιβάλλον. Η οικονομία φυσικών αποθεμάτων αποτελεί πρώτιστο σκοπό μας. Για το λόγο αυτό προσπαθούμε να κάνουμε οικονομία υλικών συσκευασίας εκεί όπου επιβάλλεται για



περιβαλλοντολογικούς λόγους. Και ό,τι παραμένει υπόλοιπο, μπορεί να αποσυρθεί επιτόπου στο Σύστημα Ανακύκλωσης.

2. ΠΕΡΙΓΡΑΦΗ ΣΥΣΚΕΥΗΣ

2.1 Τα θερμά μας συγχαρητήρια!

Με την ηλεκτρονική ζυγαριά πολλαπλών λειτουργιών **seca 657** αποκτήσατε μια συσκευή υψηλής ακριβείας, η οποία ταυτόχρονα είναι ανθεκτική.

Εδώ και 170 χρόνια η εταιρεία seca προσφέρει την πείρα της στις υπηρεσίες της υγείας και θέτει πάντα ως πρωτοπόρος εταιρεία στις αγορές πολλών χωρών του κόσμου νέα μέτρα σύγκρισης, με τις καινοτόμες της εξελίξεις στον τομέα ζυγαριών και οργάνων μέτρησης.

2.2 Προβλεπόμενη χρήση

Η ηλεκτρονική ζυγαριά πολλαπλών λειτουργιών **seca 657** χρησιμοποιείται σύμφωνα με τις εθνικές προδιαγραφές κυρίως σε νοσοκομεία, ιατρεία και κινητές νοσηλευτικές υπηρεσίες.

Η ζυγαριά εξυπηρετεί στο συμβατικό προσδιορισμό βάρους, στον καθορισμό της γενικής κατάστασης διατροφής και υποστηρίζει το θεράποντα ιατρό στη διάγνωση ή στην απόφασή του σχετικά με τη θεραπεία.

Για την εκπόνηση διάγνωσης ακριβείας εκτός από την απόκτηση των τιμών βάρους πρέπει να ληφθούν υπόψη από τον ιατρό και περαιτέρω αποτελέσματα εξειδικευμένων εξετάσεων.

2.3 Περιγραφή λειτουργίας

Εκτός από το συμβατικό προσδιορισμό του βάρους, η ζυγαριά **seca 657** προσφέρει μία λειτουργία για τον καθορισμό του Δείκτη Μάζας Σώματος. Προς το σκοπό αυτό καταχωρείται μέσω του πληκτρολογίου το ύψος του σώματος και υπολογίζεται αυτόματα ο σχετικός Δείκτης Μάζας Σώματος. Οι συσκευές

μέτρησης ύψους του συστήματος **seca 360° wireless** μπορούν να μεταδίδουν ασύρματα το ύψος σώματος στη **seca 657**.

Μέσω του ραδιοδικτύου **seca 360° wireless** είναι εφικτή η ασύρματη μετάδοση των αποτελεσμάτων μέτρησης σε ασύρματο εκτυπωτή *seca* ή σε ηλεκτρονικό υπολογιστή που διαθέτει το λογισμικό **seca analytics** και στον *seca* ασύρματο προσαρμογέα.

Η **seca 657** μετακινείται πάνω σε τροχούς.

Χρησιμοποιείτε τη ζυγαριά αποκλειστικά και μόνο για το σκοπό που περιγράφεται στο τμήμα „Προβλεπόμενη χρήση” στη σελίδα 244.

2.4 Προσόντα χρήστη

Συναρμολόγηση Οι συσκευές παραδίδονται μερικώς συναρμολογημένες και επιτρέπεται να συναρμολογούνται μόνο από επαρκώς έμπειρα άτομα, π.χ. ειδικός έμπορος, τεχνικός νοσοκομείου ή την υπηρεσία της *seca*.

Χειρισμός Η χρήση της συσκευής επιτρέπεται αποκλειστικά σε ιατρικό ειδικό προσωπικό.

3. ΠΛΗΡΟΦΟΡΙΕΣ ΑΣΦΑΛΕΙΑΣ

3.1 Υποδείξεις ασφάλειας στις παρούσες οδηγίες χρήσης



Κίνδυνος!

Επισημαίνει εξαιρετικά επικίνδυνη κατάσταση. Εάν δεν λάβετε υπόψη σας αυτή την υπόδειξη, θα προκληθούν σοβαροί ανεπανόρθωτοι ή θανατηφόροι τραυματισμοί.



Προειδοποίηση!

Επισημαίνει εξαιρετικά επικίνδυνη κατάσταση. Εάν δεν λάβετε υπόψη σας αυτή την υπόδειξη, ενδέχεται να προκληθούν σοβαροί ανεπανόρθωτοι ή θανατηφόροι τραυματισμοί.



Προσοχή!

Επισημαίνει επικίνδυνη κατάσταση. Εάν δεν λάβετε υπόψη σας αυτή την υπόδειξη, ενδέχεται να προκληθούν ελαφριοί έως μέτριοι τραυματισμοί.

Προσοχή!

Επισημαίνει ενδεχόμενο εσφαλμένο χειρισμό της συσκευής. Εάν δεν λάβετε υπόψη σας αυτή την υπόδειξη, ενδέχεται να προκληθούν βλάβες συσκευής ή εσφαλμένα αποτελέσματα μέτρησης.

Υπόδειξη:

Περιέχει επιπλέον πληροφορίες σχετικά με τη χρήση της συσκευής.

3.2 Βασικές υποδείξεις ασφάλειας

Χειρισμός της συσκευής

- Τηρείτε τις υποδείξεις στις παρούσες οδηγίες χρήσης.
- Διαφυλάξτε προσεκτικά τις οδηγίες χρήσης. Αυτές οι οδηγίες χρήσης αποτελούν αναπόσπαστο κομμάτι της συσκευής και πρέπει να είναι διαθέσιμες ανά πάσα στιγμή.

**Κίνδυνος!****Κίνδυνος έκρηξης**

Απαγορεύεται η έκθεση της συσκευής σε περιβάλλον πλούσιο στα παρακάτω αέρια:

- Οξυγόνο
- Εύφλεκτα αναισθητικά
- Λοιπές εύφλεκτες ουσίες/μίγματα αερίων

**Προσοχή!****Κίνδυνος για τον ασθενή, βλάβες στη συσκευή**

- Πρόσθετες συσκευές, οι οποίες συνδέονται σε ιατρικές, ηλεκτρικές συσκευές, θα πρέπει να ανταποκρίνονται αποδεδειγμένα στα αντίστοιχα πρότυπα IEC ή ISO (π.χ. IEC 60950 για συσκευές επεξεργασίας δεδομένων). Επίσης, πρέπει να ανταποκρίνονται στις διαμορφώσεις των πρότυπων απαιτήσεων για ιατρικά συστήματα (βλέπε IEC 60601-1-1 ή τμήμα 16 της 3ης έκδοσης IEC 60601-1, αντιστοίχως). Όποιος συνδέει πρόσθετες συσκευές σε ιατρικές, ηλεκτρικές συσκευές, είναι διαχειριστής και συνεπώς υπεύθυνος, ώστε το σύστημα να συμφωνεί με τις πρότυπες απαιτήσεις για τα συστήματα. Θα πρέπει να ληφθεί υπόψη ότι οι τοπικοί νόμοι έχουν προτεραιότητα έναντι των προτύπων απαιτήσεων. Σε περίπτωση που έχετε ερωτήσεις, παρακαλούμε επικοινωνήστε με τον ειδικό έμπορο της περιοχής σας ή με την τεχνική υπηρεσία.
- Αναθέτετε σε τακτά χρονικά διαστήματα τις συντηρήσεις και τις εκ νέου βαθμονομήσεις, όπως περιγράφεται στο ανάλογο τμήμα στις οδηγίες χρήσης της συσκευής.
- Δεν επιτρέπονται οι τεχνικές τροποποιήσεις στη συσκευή. Η συσκευή δεν περιλαμβάνει εξαρτήματα, τα οποία μπορεί να συντηρήσει ο χρήστης. Αναθέστε την εκτέλεση εργασιών συντήρησης και επισκευών αποκλειστικά σε εξουσιοδοτημένο seca αντιπρόσωπο σέρβις. Τον πλησιέστερο αντιπρόσωπο σέρβις θα τον βρείτε στη διαδικτυακή πύλη www.seca.com ή αποστέλλετε ηλεκτρονικό μήνυμα στη διεύθυνση service@seca.com.
- Χρησιμοποιείτε αποκλειστικά αυθεντικά αξεσουάρ και ανταλλακτικά seca. Σε διαφορετική περίπτωση η εταιρεία seca δεν αναλαμβάνει καμία ευθύνη.



Προσοχή!

Κίνδυνος για τον ασθενή, ελαττωματική λειτουργία

- Προς αποφυγή εσφαλμένων μετρήσεων ή διαταραχών κατά τη ραδιομετάδοση πρέπει να κρατάτε ελάχιστη απόσταση περ. 1 μέτρου από ηλεκτρικές, ιατρικές συσκευές, π.χ. χειρουργικές συσκευές υψηλών συχνοτήτων.
- Προς αποφυγή εσφαλμένων μετρήσεων ή διαταραχών κατά τη ραδιομετάδοση πρέπει να κρατάτε ελάχιστη απόσταση περ. 1 μέτρου από συσκευές υψηλών συχνοτήτων όπως π.χ. κινητά τηλέφωνα.
- Η πραγματική απόδοση αποστολής συσκευών υψηλής συχνότητας προϋποθέτει ελάχιστες αποστάσεις μεγαλύτερες από 1 μέτρο. Λεπτομέρειες θα βρείτε σε www.seca.com.

Αποφυγή ηλεκτροπληξίας



Προειδοποίηση!

Ηλεκτροπληξία

- Τοποθετήστε τις συσκευές, οι οποίες λειτουργούν με τροφοδοτικό, κατά τέτοιο τρόπο, ώστε η πρόσβαση στην πρίζα να είναι εύκολη και να είναι δυνατή η άμεση αποσύνδεση από το ηλεκτρικό δίκτυο.
- Βεβαιωθείτε ότι η τροφοδοσία δικτύου της περιοχής σας είναι σύμφωνη με τα στοιχεία του τροφοδοτικού σας.
- Μην αγγίζετε ποτέ το τροφοδοτικό με βρεγμένα χέρια.
- Απαγορεύεται η χρήση καλωδίου επέκτασης και πολύπριζων.
- Φροντίστε ώστε το ηλεκτρικό καλώδιο δεν συνθλίβεται ή δεν καταστρέφεται από αιχμηρές ακμές.
- Απαγορεύεται η λειτουργία της συσκευής σε ύψος 3000 μάνω της επιφάνειας της θάλασσας.

Αποφυγή λοιμώξεων**Προειδοποίηση!
Κίνδυνος μόλυνσης**

- Προετοιμάζετε αναφορικά στην υγιεινή σε τακτά χρονικά διαστήματα τη συσκευή, όπως περιγράφεται στο αντίστοιχο τμήμα σε αυτό το έγγραφο.
- Βεβαιωθείτε ότι ο ασθενής δεν πάσχει από μεταδοτικές ασθένειες.
- Βεβαιωθείτε ότι ο ασθενής δεν φέρει ανοιχτές πληγές ή μολύνσεις στο δέρμα, οι οποίες ενδέχεται να έρθουν σε επαφή με τη συσκευή.

**Αποφυγή
τραυματισμών****Προειδοποίηση!
Κίνδυνος πτώσης**

- Βεβαιωθείτε ότι η συσκευή τοποθετείται σε σταθερή και επίπεδη επιφάνεια.
- Τοποθετήστε το καλώδιο σύνδεσης με τέτοιο τρόπο, ώστε να μην αποτελεί αιτία παραπατήματος για το χρήστη και τον ασθενή.
- Η συσκευή δεν προορίζεται για βοήθημα σηκώματος. Στηρίξτε τα άτομα με περιορισμένες κινητικές δεξιότητες, π.χ. κατά την τοποθέτησή τους σε καρτσάκι.
- Βεβαιωθείτε ότι ο ασθενής δεν ανεβαίνει στις ακμές της πλατφόρμας ζυγίσματος.
- Βεβαιωθείτε ότι ο ασθενής ανεβαίνει αργά και σταθερά στην πλατφόρμα ζυγίσματος.

**Προειδοποίηση!
Κίνδυνος ολίσθησης**

- Βεβαιωθείτε ότι η πλατφόρμα ζυγίσματος είναι στεγνή, προτού ανέβει πάνω της ο ασθενής.
- Βεβαιωθείτε ότι τα πόδια του ασθενούς είναι στεγνά, προτού αυτός ανέβει στην πλατφόρμα ζυγίσματος.
- Βεβαιωθείτε ότι ο ασθενής ανεβαίνει αργά και σταθερά στην πλατφόρμα ζυγίσματος.

Αποφυγή πρόκλησης βλαβών στη συσκευή

Προσοχή!

Βλάβες στη συσκευή

- Βεβαιωθείτε ότι δεν καταλήγουν επ' ουδενί υγρά στο εσωτερικό της συσκευής. Τα υγρά ενδέχεται να καταστρέψουν το ηλεκτρονικό σύστημα.
- Απενεργοποιήστε τη συσκευή, προτού αποσυνδέσετε το τροφοδοτικό από την πρίζα.
- Εάν δεν πρόκειται να χρησιμοποιήσετε τη συσκευή για μεγάλο χρονικό διάστημα, αποσυνδέστε το τροφοδοτικό από την πρίζα. Μόνο με τον τρόπο αυτό θα είσαστε βέβαιοι ότι δεν υπάρχει ρεύμα στη συσκευή.
- Δεν επιτρέπεται να αφήσετε να πέσει κάτω η συσκευή.
- Δεν επιτρέπεται να εκθέτετε τη συσκευή σε ισχυρές κρούσεις ή δονήσεις.
- Σε τακτά χρονικά διαστήματα πραγματοποιείτε έλεγχο λειτουργίας, όπως περιγράφεται στο ανάλογο τμήμα του παρόντος εγγράφου. Απαγορεύεται η λειτουργία της συσκευής, όταν αυτή δεν λειτουργεί σωστά ή όταν φέρει βλάβες.
- Απαγορεύεται η έκθεση της συσκευής σε άμεση ηλιακή ακτινοβολία και φροντίζετε ώστε να μην υπάρχουν πηγές θερμότητας στο άμεσο περιβάλλον. Οι πολύ υψηλές θερμοκρασίες ενδέχεται να προκαλέσουν βλάβη στο ηλεκτρικό σύστημα.
- Αποφύγετε τις γρήγορες διακυμάνσεις θερμοκρασίας. Σε περίπτωση μεταφοράς της συσκευής σε διαδρομή, κατά την οποία η διαφορά της θερμοκρασίας θα είναι μεγαλύτερη από 20 °C, θα πρέπει να αφήσετε τη συσκευή ήρεμη για τουλάχιστον 2 ώρες προτού την ενεργοποιήσετε. Διαφορετικά θα σχηματιστεί νερό συμπυκνώματος, το οποίο ενδέχεται να προκαλέσει βλάβη στο ηλεκτρονικό σύστημα.
- Τα λειαντικά καθαριστικά μέσα ενδέχεται να προκαλέσουν βλάβη στις επιφάνειες. Χρησιμοποιείτε αποκλειστικά ένα μαλακό πανί, το οποίο έχει νοτίσει σε ήπια σαπουνάδα.

- Χρησιμοποιείτε αποκλειστικά απολυμαντικά μέσα, τα οποία είναι κατάλληλα για ευαίσθητες επιφάνειες. Κατάλληλα απολυμαντικά μέσα μπορείτε να βρείτε στο ειδικό εμπόριο.

Χειρισμός αποτελεσμάτων μέτρησης



Προειδοποίηση!

Κίνδυνος για τον ασθενή

Αυτή η συσκευή **δεν** είναι διαγνωστική συσκευή. Η συσκευή υποστηρίζει το θεράποντα ιατρό κατά τη διάγνωση.

- Για διάγνωση ακριβείας και επιλογή θεραπείας, ο θεράπωντας ιατρός θα πρέπει εκτός από τη χρήση της παρούσας συσκευής να προβεί σε στοχευμένες εξετάσεις και να λάβει υπόψη του τα αποτελέσματά τους.
- Ο θεράπωντας ιατρός είναι υπεύθυνος για τις διαγνώσεις και τις θεραπείες που χορηγούνται βάσει αυτών.



Προσοχή!

Απώλεια δεδομένων

- Πριν από την αποθήκευση των καταμετρημένων τιμών με αυτή τη συσκευή και την περαιτέρω χρήση τους (π.χ. σε λογισμικό H/Y **seca analytics** ή σε σύστημα πληροφοριών νοσοκομείου), θα πρέπει να βεβαιωθείτε ότι οι τιμές μέτρησης είναι συμβατές.
- Σε περίπτωση μεταβίβασης των τιμών μέτρησης σε λογισμικό H/Y **seca analytics** ή σε σύστημα πληροφοριών νοσοκομείου, βεβαιωθείτε πριν από την περαιτέρω χρήση, ότι οι τιμές μέτρησης είναι συμβατές και έχουν ανατεθεί στο σωστό ασθενή.

Χειρισμός υλικού συσκευασίας



Προειδοποίηση!

Κίνδυνος πνιγμού

Το υλικό συσκευασίας από πλαστική μεμβράνη (σακούλες) εγκυμονεί κίνδυνο πνιγμού.

- Φυλάξτε το υλικό συσκευασίας μακριά από παιδιά.
- Σε περίπτωση που το αρχικό υλικό συσκευασίας δεν είναι πλέον διαθέσιμο, χρησιμοποιήστε μόνο πλαστικές σακούλες με οπές ασφάλειας, ούτως ώστε να περιοριστεί ο κίνδυνος πνιγμού.

Υπόδειξη:



Φυλάξτε το αρχικό υλικό συσκευασίας για μεταγενέστερη χρήση (π.χ. επιστροφή στο πλαίσιο συντήρησης).

4. ΕΠΙΣΚΟΠΗΣΗ

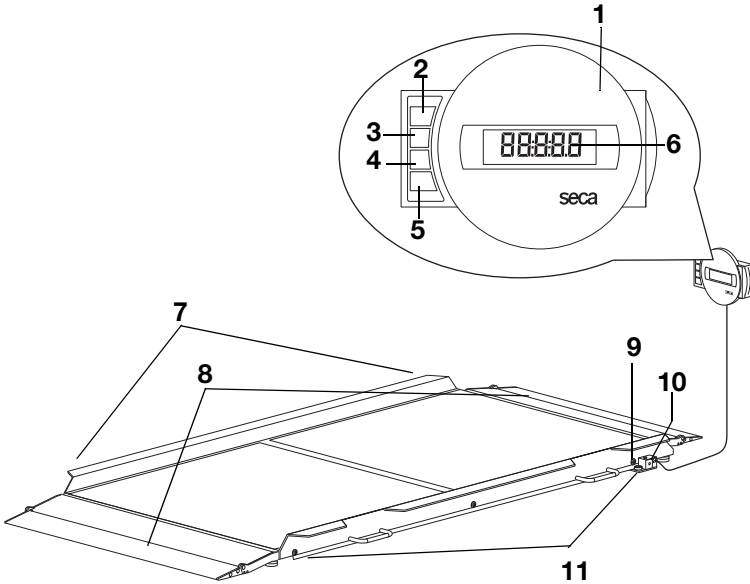
4.1 Στοιχεία χειρισμού



Αρ.	Στοιχείο χειρισμού	Λειτουργία
1	Περίβλημα ένδειξης	<ul style="list-style-type: none">• Κεντρικό στοιχείο χειρισμού και ένδειξης• Μπορεί να τοποθετηθεί πάνω σε επιφάνεια εργασίας ή να συναρμολογηθεί σε τοίχο
2		Ενεργοποίηση και απενεργοποίηση ζυγαριάς

Αρ.	Στοιχείο χειρισμού	Λειτουργία
3		<p>Πλήκτρο βέλους</p> <ul style="list-style-type: none"> • Κατά τη διάρκεια ζυγίσματος: <ul style="list-style-type: none"> - Σύντομο πάτημα: Ενεργοποίηση λειτουργίας μνήμης (Hold) - Παρατεταμένο πάτημα: Ενεργοποίηση λειτουργίας απόβαρου (Tare) • Στο μενού: <ul style="list-style-type: none"> - Επιλογή υπομενού, επιλογή σημείου μενού - Αύξηση τιμής
4		<p>Πλήκτρο βέλους</p> <ul style="list-style-type: none"> • Κατά τη διάρκεια ζυγίσματος: <ul style="list-style-type: none"> - Σύντομο πάτημα: Ενεργοποίηση λειτουργίας BMI - Παρατεταμένο πάτημα: Κλήση μενού • Στο μενού: <ul style="list-style-type: none"> - Επιλογή υπομενού, επιλογή σημείου μενού - Μείωση τιμής
5		<p>Πλήκτρο Enter</p> <ul style="list-style-type: none"> • Κατά τη διάρκεια ζυγίσματος (εφόσον έχει ρυθμιστεί ραδιοδίκτυο): <ul style="list-style-type: none"> - Σύντομο πάτημα: Μετάδοση αποτελέσματος μέτρησης σε έτοιμες για λήψη συσκευές (PC με ασύρματο προσαρμογέα USB) - Παρατεταμένο πάτημα: Εκτύπωση αποτελέσματος μέτρησης (ασύρματος εκτυπωτής) • Στο μενού: <ul style="list-style-type: none"> - Επιβεβαίωση επιλεγμένου σημείου μενού - Αποθήκευση ρυθμισμένης τιμής
6	Οθόνη	Στοιχείο ένδειξης για αποτελέσματα μέτρησης και για διαμόρφωση συσκευής
7	Τροχοί μεταφοράς	Πάνω στους τροχούς αυτούς μπορεί να μεταφέρεται η ζυγαριά
8	Ράμπες εκκίνησης	<ul style="list-style-type: none"> • Με δυνατότητα ανύψωσης • Διευκολύνουν το ανέβασμα στη ζυγαριά με καρτοσάκι
9	Αεροστάθμη	Δείχνει αν η συσκευή βρίσκεται σε οριζόντια θέση
10	Σύνδεση τροφοδοτικού	Εξυπηρετεί στη σύνδεση του συνημμένου τροφοδοτικού
11	Βίδα βάσης	4 τεμάχια, εξυπηρετούν στην ακριβή ρύθμιση

4.2 Σύμβολα στην οθόνη



	Σύμβολο	Σημασία
A		Λειτουργία με τροφοδοτικό
B		Δεν έχει ενεργοποιηθεί ικανή λειτουργία βαθμονόμησης
C		Επίκαιρα χρησιμοποιούμενος χώρος αποθήκευσης
D		Τομέας ζυγίσματος τρέχουσας χρήσης βλέπε "Τεχνικά δεδομένα" στη σελίδα 291

4.3 Σήμανση στη συσκευή και στην πινακίδα τύπου

Κείμενο/σύμβολο	Σημασία
Modell	Αριθμός μοντέλου
Ser. No.	Αριθμός σειράς
	Λάβετε υπόψη τις οδηγίες χρήσης
	Ηλεκτροϊατρική συσκευή, τύπος B
	Συσκευή με προστατευτική μόνωση, κλάση προστασίας II
M	Σήμα συμμόρφωσης σύμφωνα με την οδηγία 2009/23/EK σχετικά με μη αυτόνομο ζύγισμα
e	Τιμή σε μονάδες μάζας, η οποία χρησιμοποιείται για την ταξινόμηση και τη βαθμονόμηση ζυγαριών
d	Τιμή, η οποία αναφέρει τη διαφορά μεταξύ δύο διαδοχικών τιμών ένδειξης
	Ενεργό όριο ζυγίσματος
	Ζυγαριά κατηγορίας βαθμονόμησης III σύμφωνα με Κατευθυντήρια οδηγία 2009/23/EK

Κείμενο/σύμβολο	Σημασία
	<p>Η συσκευή συμμορφώνεται στις οδηγίες της ΕΚ</p> <ul style="list-style-type: none"> • xx: έτος, κατά το οποίο έλαβε χώρα η βαθμολόγηση ΕΚ και επισημάνθηκε με σήμανση ΕΚ • 0109: αναφερόμενη υπηρεσία μετρολογίας: Hessische Eichdirektion • 0123: αναφερόμενη υπηρεσία ιατρικών προϊόντων: TÜV Süd Product Service
	Σύμβολο αρχής ΗΠΑ Federal Communications Commission FCC
FCC ID	Αριθμός έγκρισης της συσκευής στην Υπηρεσία ΗΠΑ Federal Communications Commission FCC
IC	Αριθμός έγκρισης της συσκευής στην Υπηρεσία Industry Canada
	<p>Πινακίδα τύπου βύσματος τροφοδοτικού</p> <ul style="list-style-type: none"> • x-y V: απαραίτητη τάση τροφοδοσίας • max xxx mA: μέγιστη ηλεκτρική κατανάλωση • --⚡+: Λάβετε υπόψη σας την πόλωση του βύσματος συσκευής • ---: Λειτουργία συσκευής με συνεχές ρεύμα
	Μην αποσύρετε τη συσκευή στα οικιακά απορρίμματα

4.4 Σήμανση στη συσκευασία

	Προστατέψτε τη συσκευή από την υγρασία
	Τα βέλη υποδεικνύουν το πάνω μέρος του προϊόντος Μεταφορά και αποθήκευση σε κάθετη θέση
	Εύθραυστη Μην την πετάτε ή τη ρίχνετε
	Επιτρεπόμενη ελάχ. και μέγ. θερμοκρασία για μεταφορά και αποθήκευση
	Επιτρεπόμενη ελάχ. και μέγ. υγρασία αέρα για μεταφορά και αποθήκευση
	Η απόρριψη του υλικού συσκευασίας είναι δυνατή μέσω προγραμμάτων ανακύκλωσης.

4.5 Δομή μενού

Στο μενού της συσκευής έχετε στη διάθεσή σας περαιτέρω λειτουργίες. Έτσι μπορείτε να διαμορφώσετε τη συσκευή ιδανικά για τις δικές σας συνθήκες χρήσης (λεπτομέρειες από σελίδα 272).

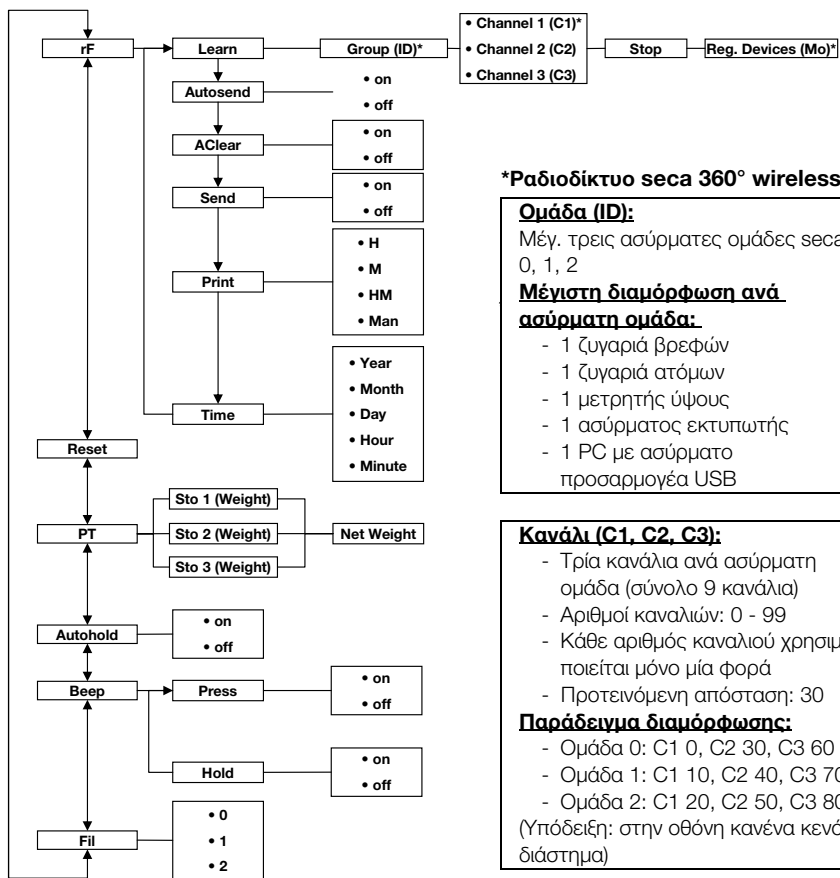

Κλήση μενού:



Πλοήγηση:

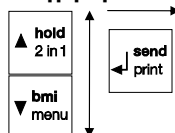

Αναγνωρισθείσες συσκευές (Mo):

- 1: Ζυγαριά ατόμων
- 2: Μετρητής ύψους
- 3: Ασύρματος εκτυπωτής
- 4: PC με ασύρματο προσαρμογέα USB
- 7: Ζυγαριά βρεφών

5. ΠΡΙΝ ΑΠΟ ΤΗ ΘΕΣΗ ΣΕ ΛΕΙΤΟΥΡΓΙΑ...

5.1 Περιεχόμενα συσκευασίας

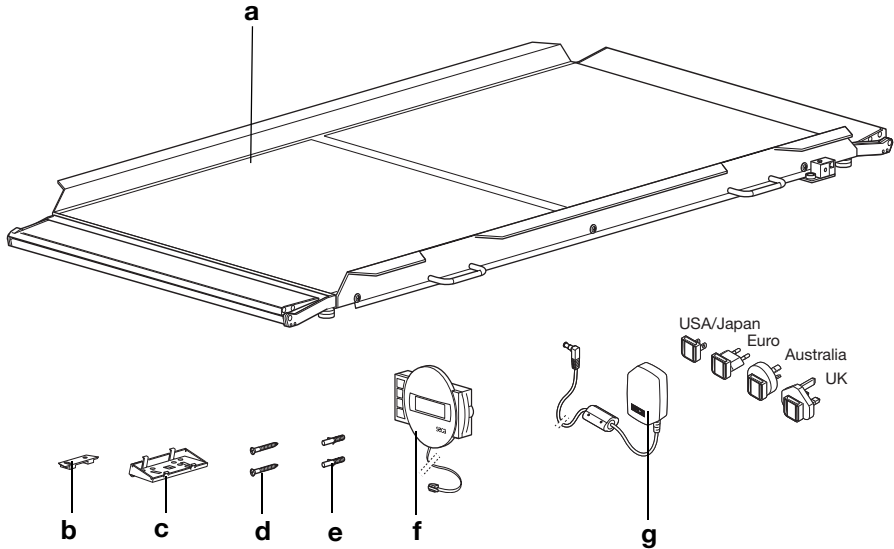

Αρ.	Εξαρτήματα	Τεμάχ .
a	Πλατφόρμα ζυγίσματος	1
b	Στήριγμα τοίχου	1
c	Προσαρμογέας γωνία	1
d	Βίδες, 3 x 35 mm	2
e	Τάκος Ø 5 mm	2
f	Περιβλήμα ένδειξης με ζευκτικό καλώδιο	1
g	Τροφοδοτικό με προσαρμογείς (ανάλογα με το μοντέλο: τροφοδοτικό με βύσμα Euro)	1
	Οδηγίες χρήσης, χωρίς απεικ.	1

5.2 Θέση περιβλήματος ένδειξης σε κατάσταση λειτουργικής ετοιμότητας (επιτραπέζια ένδειξη)

Προσοχή!

Βλάβες στη συσκευή

Δεν υπάρχει δυνατότητα εκ νέου αποσυναρμολόγησης του προσαρμογέα γωνία μετά τη συναρμολόγηση.

- Μην παραλείψετε το γεγονός ότι **πριν** από τη συναρμολόγηση, το περίβλημα ένδειξης πρέπει να έχει τοποθετηθεί πάνω σε τραπέζι.

Συναρμολόγηση προσαρμογέα γωνία

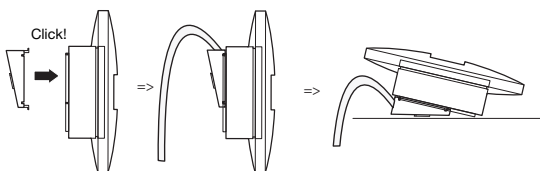

1. Τοποθετήστε τον προσαρμογέα γωνία στη θέση που υποδεικνύεται στο περίβλημα ένδειξης.
2. Βεβαιωθείτε ότι το ζευκτικό καλώδιο διέρχεται μέσα από τον οδηγιάλακα του προσαρμογέα γωνία.
3. Πιέστε τον προσαρμογέα γωνία πάνω στο περιβλήμα ένδειξης, έως ότου μανδαλώσει και με τις τέσσερις αιχμές μανδάλωσης ενώ ακούγεται χαρακτηριστικός ήχος.

Σύνδεση ζευκτικού καλωδίου σε πλατφόρμα

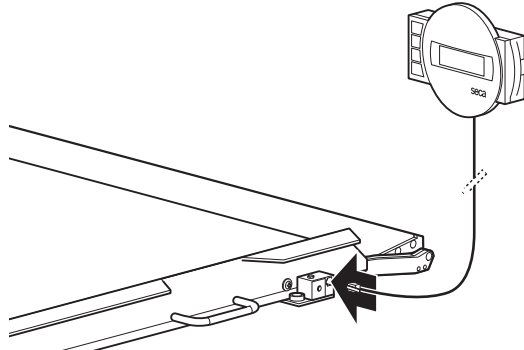

Υπόδειξη:

Λάβετε σοβαρά υπόψη σας κατά την επιλογή της θέσης τοποθέτησης το μήκος του ζευκτικού καλωδίου, έτσι ώστε να μπορείτε να τοποθετήσετε το περίβλημα ένδειξης πάνω σε επιφάνεια εργασίας.

1. Τοποθετήστε τη ζυγαριά πάνω σε σταθερή και επίπεδη επιφάνεια.
2. Συνδέστε το ζευκτικό καλώδιο πάνω στο ηλεκτρονικό κουτί της ζυγαριάς.

Προσοχη!

Εσφαλμένη μέτρηση εξαιτίας παρακαμπτήριας σύνδεσης

Όταν το καλώδιο του περιβλήματος ένδειξης έρχεται σε επαφή με την πλατφόρμα ζυγίσματος, δεν είναι δυνατή η ορθή μέτρηση του βάρους του ασθενούς.

- Τοποθετήστε το καλώδιο κατά τέτοιο τρόπο, ώστε να μην έρχεται σε επαφή με την πλατφόρμα ζυγίσματος.
3. Τοποθετήστε το περίβλημα ένδειξης πάνω σε επιφάνεια εργασίας.

5.3 Θέση περιβλήματος ένδειξης σε κατάσταση λειτουργικής ετοιμότητας (επιτοίχια ένδειξη)

Προσοχή!

Βλάβες στη συσκευή

Δεν υπάρχει δυνατότητα εκ νέου αποσυναρμολόγησης του προσαρμογέα γωνία μετά τη συναρμολόγηση.

- Μην παραλείψετε το γεγονός ότι **πριν** από τη συναρμολόγηση, το περίβλημα ένδειξης πρέπει να έχει συναρμολογηθεί πάνω σε τοίχο.

Συναρμολόγηση προσαρμογέα γωνία

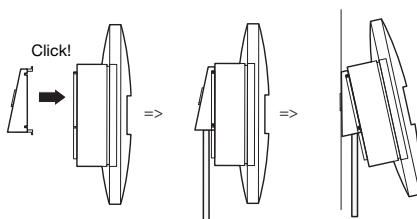

1. Τοποθετήστε τον προσαρμογέα γωνία στη θέση που υποδεικνύεται στο περίβλημα ένδειξης.
2. Βεβαιωθείτε ότι το ζευκτικό καλώδιο διέρχεται μέσα από τον οδηγιάκα του προσαρμογέα γωνία.
3. Πιέστε τον προσαρμογέα γωνία πάνω στο περιβλημά ένδειξης, έως ότου μανδαλώσει και με τις τέσσερις αιχμές μανδάλωσης ενώ ακούγεται χαρακτηριστικός ήχος.

Σύνδεση ζευκτικού καλωδίου σε πλατφόρμα

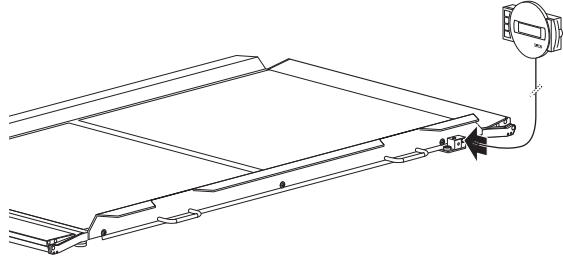

Υπόδειξη:

Λάβετε σοβαρά υπόψη σας κατά την επιλογή της θέσης τοποθέτησης το μήκος του ζευκτικού καλωδίου, έτσι ώστε να μπορείτε να τοποθετήσετε το περίβλημα ένδειξης πάνω στο στήριγμα τοίχου.

1. Τοποθετήστε τη ζυγαριά πάνω σε σταθερή και επίπεδη επιφάνεια.
2. Συνδέστε το ζευκτικό καλώδιο πάνω στο ηλεκτρονικό κουτί της ζυγαριάς.

Προσοχή!

Εσφαλμένη μέτρηση εξαιτίας παρακαμπτήριας σύνδεσης

Όταν το καλώδιο του περιβλήματος ένδειξης έρχεται σε επαφή με την πλατφόρμα ζυγίσματος, δεν είναι δυνατή η ορθή μέτρηση του βάρους του ασθενούς.

- Τοποθετήστε το καλώδιο κατά τέτοιο τρόπο, ώστε να μην έρχεται σε επαφή με την πλατφόρμα ζυγίσματος.

Εγκατάσταση στηρίγματος τοίχου

Επιλέξτε τοίχο με επαρκή φέρουσα δύναμη ως σημείο εγκατάστασης. Για την εγκατάσταση σε συμπαγή τοίχο περιέχονται πρότυποι τάκοι στη συσκευασία παράδοσης. Για άλλα είδη τοίχου συνιστούμε τη χρήση αντίστοιχων ειδικών τάκων.

Υπόδειξη:

Κατά την επιλογή του ύψους συναρμολόγησης λάβετε σοβαρά υπόψη το μήκος του ζευκτικού καλωδίου.

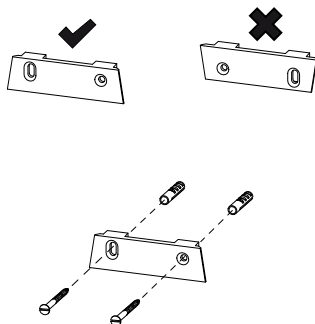

1. Σημειώστε τις οπές διάτρησης - σε οριζόντια μεταξύ τους θέση - στο επιθυμητό ύψος.
2. Ανοίγετε τις οπές με τρυπάνι \varnothing 5 mm.
3. Εισάγετε τους τάκους στις διατρήσεις.
4. Βιδώστε το στήριγμα τοίχου προς τη φορά που υποδεικνύεται πάνω στον τοίχο.

Τοποθέτηση περιβλήματος ένδειξης πάνω σε στήριγμα τοίχου

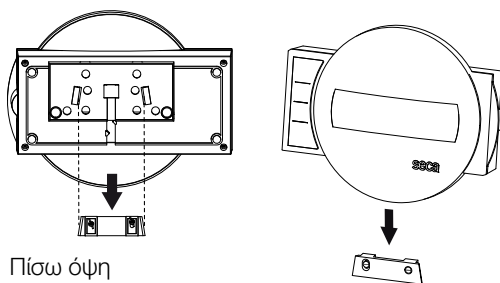

Πίσω όψη
(πρωτότυπη εμφάνιση)

- ◆ Τοποθετήστε το περιβλήμα ένδειξης πάνω στο στήριγμα τοίχου, όπως φαίνεται στο επάνω σχέδιο.

5.4 Δημιουργία τροφοδοσίας ρεύματος

Η τροφοδοσία ρεύματος της ζυγαριάς πραγματοποιείται με τροφοδοτικό. Ανάλογα με το μοντέλο, στα περιεχόμενα παράδοσης περιλαμβάνεται τροφοδοτικό με προσαρμογείς βύσματος ή τροφοδοτικό με σταθερό βύσμα Euro.

Σύνδεση τροφοδοτικού



Προειδοποίηση!

Σωματικές βλάβες και βλάβες συσκευής εξαιτίας εσφαλμένων τροφοδοτικών

Συνηθισμένα τροφοδοτικά εμπορίου ενδέχεται να παρέχουν υψηλότερη τάση, από αυτή που αναφέρουν. Η ζυγαριά μπορεί να υπερθερμανθεί, να πιάσει φωτιά, να λειώσει ή να βραχυκυκλωθεί.

- Χρησιμοποιείτε αποκλειστικά αυθεντικά τροφοδοτικά seca με 9 V ή ρυθμιζόμενη τάση εξόδου 12 V.

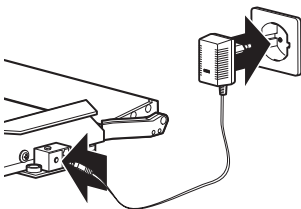
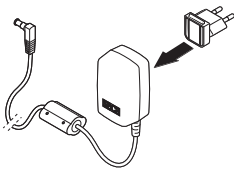

1. Εισάγετε, εφόσον κριθεί απαραίτητο, το απαραίτητο βύσμα ηλεκτρικής παροχής στο τροφοδοτικό.
2. Εισάγετε το βύσμα του τροφοδοτικού στην υποδοχή σύνδεσης της ζυγαριάς.
3. Εισάγετε το τροφοδοτικό σε ηλεκτρική πρίζα.

5.5 Τοποθέτηση ζυγαριάς

Ευθυγράμμιση ζυγαριάς

Προσοχή!

Εσφαλμένη μέτρηση εξαιτίας παρακαμπτήριας σύνδεσης

Εάν η ζυγαριά με το περίβλημα βρίσκεται π. χ. πάνω σε πετσέτα, δεν είναι εφικτή η σωστή μέτρηση του βάρους.

– Τοποθετήστε τη ζυγαριά έτσι ώστε να έχει αποκλειστικά επαφή με τις βίδες βάσης με το δάπεδο.

1. Τοποθετήστε τη ζυγαριά σε σταθερή, επίπεδη επιφάνεια.
2. Λύστε τους τροχίσκους.
3. Ευθυγραμμίστε τη συσκευή περιστρέφοντας τις βίδες βάσης.

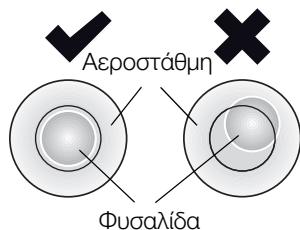
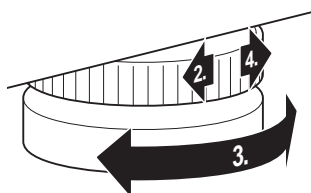

- Η φυσαλίδα της αεροστάθμης πρέπει να βρίσκεται ακριβώς στο κέντρο του κύκλου.
4. Βιδώστε σταθερά τους τροχίσκους προς τη φορά του βέλους.
Οι βίδες βάσης έχουν ασφαλίσει.

6. ΧΕΙΡΙΣΜΟΣ



Προσοχή! **Τραυματισμοί**

Πραγματοποιείτε πριν από κάθε χρήση της συσκευής έλεγχο λειτουργίας, όπως περιγράφεται στο τμήμα „Έλεγχος λειτουργίας” στη σελίδα 286.

6.1 Ζύγισμα



Προσοχή! **Τραυματισμός του ασθενούς εξαιτίας πτώσης**

Άτομα με περιορισμένες κινητικές δεξιότητες, μπορεί να πέσουν κατά την προσπάθειά τους να ανέβουν στη ζυγαριά.

- Υποστηρίξτε άτομα με περιορισμένες κινητικές δεξιότητες κατά το ανέβασμα στη ζυγαριά.
- Οδηγήστε τα άτομα, τα οποία δεν μπορούν να σταθούν όρθια χωρίς βοήθεια, με κατάλληλο μέσο μεταφοράς ασθενών πάνω στην πλατφόρμα ζυγίσματος.
- Βεβαιωθείτε ότι τα φρένα του μέσου μεταφοράς ασθενών κατά τη διάρκεια της διαδικασίας ζυγίσματος είναι ενεργοποιημένα.

Προσοχή!

Εσφαλμένη μέτρηση εξαιτίας εσφαλμένης καταπόνησης

Σε περίπτωση μονόπλευρης καταπόνησης ή καταπόνησης της ζυγαριάς σε γωνία, δεν επιτυγχάνεται σωστή μέτρηση του βάρους.

- Παρακαλέστε τον ασθενή σας να ανεβεί στη μέση της ζυγαριάς.
- Τοποθετήστε το μέσο μεταφοράς ασθενών στη μέση της ζυγαριάς.

Ενεργοποίηση ζυγαριάς



- ◆ Πιέστε το πλήκτρο Εκκίνηση.

Όλα τα στοιχεία της οθόνης εμφανίζονται για λίγο και εν συνεχεία στην οθόνη εμφανίζεται η ένδειξη **SECA**.

Η ζυγαριά βρίσκεται σε κατάσταση λειτουργικής ετοιμότητας, όταν στην οθόνη εμφανίζεται η ένδειξη **0.0**.

Ζύγισμα ασθενούς

Η διαδικασία που περιγράφεται στο παρόν τμήμα ενδείκνυται για ασθενείς, οι οποίοι καθόλη τη διάρκεια της διαδικασίας ζυγίσματος είναι σε θέση να στέκονται μόνοι τους, χωρίς να κινούνται.

1. Βεβαιωθείτε ότι η ζυγαριά δεν καταπονείται με βάρος.
2. Παρακαλέστε τον ασθενή να ανέβει στη ζυγαριά.
3. Παρακαλέστε τον ασθενή να μείνει ακίνητος.
4. Διαβάστε το αποτέλεσμα μέτρησης.



Υπόδειξη:

Για το ζύγισμα ασθενών με περιορισμένες κινητικές ικανότητες, λάβετε υπόψη σας το τμήμα „Ισορρόπηση απόβαρου επιπρόσθετου βάρους (TARE)” στη σελίδα 266.

Για το ζύγισμα ασθενών, οι οποίοι δεν μπορούν να κινηθούν, λάβετε υπόψη σας το τμήμα „Διαρκής αποθήκευση πρόσθετου βάρους (Pt)” στη σελίδα 274.

Ισορρόπηση απόβαρου επιπρόσθετου βάρους (TARE)

Με τη λειτουργία TARE μπορείτε να αποφύγετε την επιρροή επιπρόσθετου βάρους (π.χ. πετσέτα ή πανάκι στην επιφάνεια ζυγίσματος) πάνω στο αποτέλεσμα ζυγίσματος.

Η εν λόγω λειτουργία ενδείκνυται για ασθενείς με περιορισμένες κινητικές ικανότητες, οι οποίοι δεν είναι σε θέση να σταθούν όρθιοι καθόλη τη διάρκεια της διαδικασίας ζυγίσματος. Έχετε τη δυνατότητα να ζυγίσετε κάποιο καρποτάκι και να αφαιρέσετε το απόβαρό του. Εν συνεχεία, το ζύγισμα του ασθενούς μπορεί να ολοκληρωθεί ενώ αυτός κάθετα.

Προσοχή!**Εσφαλμένη μέτρηση εξαιτίας παρακαμπτήριας σύνδεσης**

Εάν ένα επιπρόσθετο βάρος π.χ. μία μεγάλη πετσέτα ακουμπάει την επιφάνεια, πάνω στην οποία βρίσκεται η ζυγαριά, τότε δεν γίνεται σωστή μέτρηση του βάρους.

- Βεβαιωθείτε ότι τα επιπρόσθετα βάρη βρίσκονται αποκλειστικά πάνω στην επιφάνεια ζυγίσματος της ζυγαριάς.



1. Ενεργοποιήστε τη ζυγαριά.
2. Τοποθετήστε το επιπρόσθετο βάρος στη ζυγαριά.
3. Διατηρήστε πιεσμένο το πλήκτρο βέλους (**hold/tare**), έως ότου εμφανιστεί στην ένδειξη το μήνυμα „NET“.
4. Περιμένετε έως ότου πάψει να αναβοσβήνει η ένδειξη και αντί αυτού εμφανιστεί **0.0**.
5. Ζυγίστε τους ασθενείς εφαρμόζοντας τη μέθοδο που είναι κατάλληλη για τις κινητικές τους ικανότητες.
 - Παρακαλέστε τον ασθενή να ανεβεί στη ζυγαριά και να παραμείνει σε ήρεμη στάση.
 - Βοηθήστε τους ασθενείς να ανέβουν στη ζυγαριά και να πάρουν θέση στο καρτσάκι που έχετε ήδη προετοιμάσει για το σκοπό αυτό.



6. Διαβάστε το αποτέλεσμα μέτρησης.
Το επιπρόσθετο βάρος αφαιρέθηκε αυτόματα.
7. Για να απενεργοποιήσετε τη λειτουργία απόβαρου (TARE), πιάστε το πλήκτρο βέλους (**hold/tare**), έως ότου πάψει να εμφανίζεται το μήνυμα „NET“ ή απενεργοποιήστε τη ζυγαριά.

Υπόδειξη:

Το μέγιστο βάρος που μπορεί να εμφανιστεί στην ένδειξη μειώνεται κατά το βάρος των ήδη τοποθετημένων αντικειμένων.

Διαρκής εμφάνιση αποτελέσματος μέτρησης (HOLD)

Εάν ενεργοποιήσετε τη λειτουργία HOLD, συνεχίζει να εμφανίζεται η τιμή βάρους και μετά την ανακούφιση της ζυγαριάς. Έτσι μπορείτε να φροντίσετε πρώτα τον ασθενή και μετά να σημειώσετε την τιμή βάρους.

1. Βεβαιωθείτε ότι η ζυγαριά δεν καταπονείται με βάρος.
2. Ενεργοποιήστε τη ζυγαριά.

3. Ζυγίστε τον ασθενή όπως περιγράφεται στο τμήμα „Ζύγισμα ασθενούς“.
4. Πιέστε σύντομα το πλήκτρο βέλους (**hold/tare**).



- Η ένδειξη αναβοσβήνει έως ότου μετρηθεί σταθερό βάρος. Κατόπιν εμφανίζεται διαρκώς η τιμή βάρους. Εμφανίζονται το σύμβολο Δ (όχι ικανή λειτουργία βαθμονόμησης) και το μήνυμα „HOLD“.
5. Για να απενεργοποιήσετε τη λειτουργία HOLD, πατήστε το πλήκτρο βέλους (**hold/tare**). Δεν εμφανίζονται πλέον το σύμβολο Δ και το μήνυμα „HOLD“.

Υπόδειξη:

Εάν είναι ενεργοποιημένη η λειτουργία αυτόματης διατήρησης (Autohold), η τιμή βάρους εμφανίζεται αυτόματα διαρκώς, έως ότου απενεργοποιηθεί η ζυγαριά, βλέπε “Ενεργοποίηση λειτουργίας αυτόματης διατήρησης (Ahold)” στη σελίδα 275.

Προσδιορισμός και αξιολόγηση Δείκτη Μάζας Σώματος (BMI)

Ο Δείκτης Μάζας Σώματος είναι ο συνδυασμός ύψους και βάρους σώματος και διευκολύνει στο να παρέχονται ακριβέστερα στοιχεία όπως π.χ. σχετικά με το ιδανικό βάρος κατά Broca. Αναφέρονται όρια ανοχής, τα οποία θεωρούνται ιδανικά για την υγεία.

Η συσκευή διαθέτει τρεις θέσεις αποθήκευσης για το ύψος. Μπορείτε να καταχωρήσετε και να αποθηκεύσετε το ύψος ορισμένων ασθενών. Εναλλακτικά μπορείτε να αποθηκεύσετε διάφορες αρχικές τιμές και με τον τρόπο αυτό να μπορείτε να ρυθμίσετε πιο γρήγορα το ύψος ασθενούς.

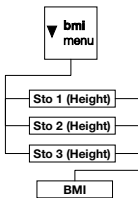

1. Βεβαιωθείτε ότι η ζυγαριά δεν καταπονείται με βάρος.
2. Ενεργοποιήστε τη ζυγαριά.
3. Πιέστε σύντομα το πλήκτρο βέλους (**bmi/menu**). Εμφανίζεται το μήνυμα „BMI“. Εμφανίζεται η θέση αποθήκευσης που χρησιμοποιήθηκε κατά την τελευταία φορά (εδώ θέση αποθήκευσης 2).
4. Μπορείτε να αποδεχτείτε την εμφανιζόμενη θέση αποθήκευσης ή να ρυθμίσετε άλλη θέση αποθήκευσης με τα πλήκτρα βέλους.





5. Επιβεβαιώστε τη ρύθμισή σας με το πλήκτρο Enter (**send/print**).

Στην οθόνη αναβοσβήνουν βέλη.

Εμφανίζεται το ύψος που αποθηκεύτηκε την τελευταία φορά στην επιλεγμένη θέση αποθήκευσης.

6. Μπορείτε να αποδεχτείτε το αναφερόμενο ύψος ή να ρυθμίσετε ένα άλλο ύψος με τα πλήκτρα βέλους.

7. Επιβεβαιώστε τη ρύθμισή σας με το πλήκτρο Enter (**send/print**).

Το καταχωρημένο ύψος αποθηκεύεται και είναι στη διάθεσή σας για τον επόμενο υπολογισμό BMI.

Υπόδειξη:

Σημειώστε τη θέση αποθήκευσης, ούτως ώστε να μπορείτε να εμφανίζετε εκ νέου το ύψος για εκ νέου υπολογισμό BMI.

8. Ζυγίστε τον ασθενή όπως περιγράφεται στο τμήμα „Ζύγισμα ασθενούς“.

Ο δείκτης BMI τους ασθενούς προσδιορίζεται αυτόματα και εμφανίζεται στην ένδειξη.

9. Διαβάστε την τιμή BMI και κάνετε σύγκριση με τις κατωτέρω αναφερόμενες κατηγορίες.



10. Για να απενεργοποιήσετε τη λειτουργία BMI, πιάστε σύντομα το πλήκτρο βέλους (**send/print**).

BMI	Αξιολόγηση
κάτω από 18,5	Ο ασθενής ζυγίζει πολύ λίγο. Ενδέχεται να υπάρχει τάση για ανορεξία. Προτείνεται η αύξηση βάρους, ώστε να βελτιωθεί η ευεξία και η αποδοτικότητα. Σε περίπτωση αμφιβολιών πρέπει να ζητηθεί συμβουλή από ειδικό ιατρό.
μεταξύ 18,5 και 24,9	Ο ασθενής έχει κανονικό βάρος.
μεταξύ 25 και 30 (προπαχυσαρκία)	Ο ασθενής είναι ελαφρώς έως μετρίως υπέρβαρος. Θα πρέπει να μειώσει το βάρος του, εφόσον υπάρχει ήδη κάποια ασθένεια (π.χ. διαβήτης, υπέρταση, ουρική αρθρίτιδα, διαταραχές μεταβολισμού).
πάνω από 30	Η μείωση βάρους θεωρείται επειγόντως απαραίτητη. Επιβαρύνονται ο μεταβολισμός, η κυκλοφορία και τα οστά. Προτείνεται σταθερή διαίτα, πολύ άσκηση και αναθεώρηση της συμπεριφοράς. Σε περίπτωση αμφιβολιών πρέπει να ζητηθεί συμβουλή από ειδικό ιατρό.

Μετάδοση αποτελεσμάτων μέτρησης σε ραδιοδέκτες

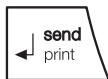

Εάν η ζυγαριά είναι ενσωματωμένη σε **seca 360° wireless** ραδιοδίκτυο, μπορείτε να μεταδίδετε τα αποτελέσματα μέτρησης με πάτημα πλήκτρου σε έτοιμες προς λήψη συσκευές (π.χ. ασύρματο εκτυπωτή, PC με ασύρματο προσαρμογέα USB).

- ◆ Πατήστε το πλήκτρο Enter (**send/print**).
 - Σύντομο πάτημα πλήκτρου: Μετάδοση αποτελεσμάτων μέτρησης σε έτοιμες προς λήψη συσκευές
 - Παρατεταμένο πάτημα πλήκτρου: Εκτύπωση αποτελέσματος μέτρησης στον ασύρματο εκτυπωτή

Υπολογισμός και εκτύπωση τιμής BMI

Εάν χρησιμοποιείτε αυτή τη ζυγαριά μαζί με ασύρματο εκτυπωτή και ράβδο μέτρησης ύψους από το σύστημα **seca 360° wireless**, μπορείτε να υπολογίσετε αυτόματα την τιμή BMI και να την εκτυπώσετε.

Υπόδειξη:

Προϋπόθεση για τη λειτουργία αυτή είναι η δήλωση των συσκευών σε μία ασύρματη ομάδα (βλέπε “Το ραδιοδίκτυο seca 360° wireless” στη σελίδα 278).

1. Προβείτε στη μέτρηση ύψους.
2. Πατήστε σύντομα το πλήκτρο Enter (**send/print**) της ράβδου μέτρησης ύψους.
Η τιμή μέτρησης μεταδίδεται στον ασύρματο εκτυπωτή, αλλά δεν εκτυπώνεται.
3. Προβείτε στο ζύγισμα.
4. Πατήστε παρατεταμένα το πλήκτρο Enter (**send/print**) της ζυγαριάς.
Η τιμή μέτρησης μεταδίδεται στον ασύρματο εκτυπωτή.
Γίνεται υπολογισμός της τιμής BMI.
Εκτυπώνονται ύψος, βάρος και τιμή BMI.

Αυτόματη μεταγωγή ορίου ζυγίσματος

Η ζυγαριά διαθέτει δύο όρια ζυγίσματος. Στο όριο ζυγίσματος 1 (→) έχετε στη διάθεσή σας σε μειωμένη φέρουσα ικανότητα ακριβέστερη κλίμακα της ένδειξης βάρους. Στο όριο ζυγίσματος 2 (→) μπορείτε να χρησιμοποιήσετε τη μέγιστη φέρουσα ικανότητα της ζυγαριάς.

Μετά την ενεργοποίηση της ζυγαριάς είναι σε ενέργεια το όριο ζυγίσματος 1. Σε περίπτωση υπέρβασης συγκεκριμένης τιμής βάρους, η ζυγαριά περνάει αυτόματα στο όριο ζυγίσματος 2.

Για μεταγωγή εκ νέου στο όριο ζυγίσματος 1, ακολουθείτε την εξής διαδικασία:

- ◆ Ανακουφίστε πλήρως τη ζυγαριά.
Το όριο ζυγίσματος 1 είναι πάλι σε ενέργεια.

Απενεργοποίηση ζυγαριάς



- ◆ Πιέστε το πλήκτρο Εκκίνησης.

6.2 Περαιτέρω λειτουργίες (μενού)

Στο μενού της ζυγαριάς έχετε στη διάθεσή σας περαιτέρω λειτουργίες. Έτσι μπορείτε να διαμορφώσετε τη ζυγαριά ιδανικά για τις δικές σας συνθήκες χρήσης.

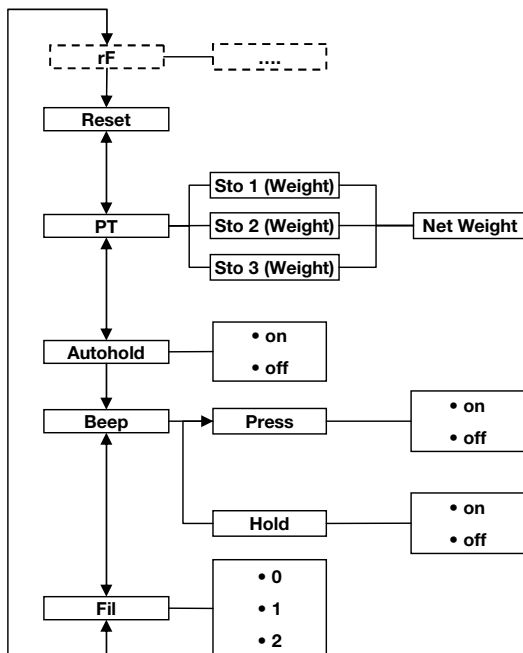

* Την περιγραφή του σημείου μενού „rF“ θα την βρείτε στο τμήμα „Λειτουργία ζυγαριάς σε ασύρματη ομάδα (μενού)“ στη σελίδα 280.

Πλοήγηση στο μενού

1. Ενεργοποιήστε τη ζυγαριά.
2. Διατηρήστε πατημένο το πλήκτρο βέλους (**bmi/menu**), έως ότου κληθεί το μενού.

Στην οθόνη εμφανίζεται το τελευταίο επιλεγμένο σημείο μενού (εδώ: αυτόματη διατήρηση „Ahold“).

3. Πιέστε ένα από τα πλήκτρα βέλους έως ότου εμφανιστεί στην οθόνη το επιθυμητό σημείο μενού (εδώ: απόσβεση „Fil“).

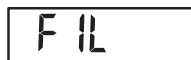



F I L 0



F I L 2



F I L 2

Αυτόματη διαγραφή αποθηκευμένων τιμών (AClr)

AClr

On

4. Επιβεβαιώστε την επιλογή σας με το πλήκτρο Enter (**send/print**).

Εμφανίζονται η τρέχουσα ρύθμιση για το σημείο μενού ή ένα υπομενού (εδώ: βαθμίδα „0“).

5. Για αλλαγή της ρύθμισης ή κλήση άλλου υπομενού, πιέστε ένα από τα πλήκτρα βέλους έως ότου εμφανιστεί η επιθυμητή ρύθμιση (εδώ: βαθμίδα „2“).
6. Επιβεβαιώστε τη ρύθμιση με το πλήκτρο Enter (**send/print**).
Λαμβάνει χώρα αυτόματη εγκατάλειψη του μενού.
7. Για να προβείτε σε περαιτέρω ρυθμίσεις, καλέστε εκ νέου το μενού και εκτελέστε την περιγραφόμενη διαδικασία.

Υπόδειξη:

Εάν για περ. 24 δευτερόλεπτα δεν πατηθεί πλήκτρο, λαμβάνει χώρα αυτόματη εγκατάλειψη του μενού.

Προς αποφυγή παραμονής παλιών πλέον αποτελεσμάτων μέτρησης στη μνήμη της συσκευής και ενδεχόμενου εσφαλμένου υπολογισμού τιμής BMI, μπορείτε να ρυθμίσετε τη ζυγαριά έτσι ώστε τα αποτελέσματα μέτρησης να διαγράφονται αυτόματα μετά την παρέλευση 5 λεπτών.

Υπόδειξη:

Σε μερικά μοντέλα η λειτουργία αυτή έχει ενεργοποιηθεί εργοστασιακά. Εάν το επιθυμείτε, μπορείτε να απενεργοποιήσετε αυτή τη λειτουργία.

1. Επιλέξτε στο μενού το σημείο „AClr“.
2. Επιβεβαιώστε την επιλογή.
3. Επιλέξτε την επιθυμητή ρύθμιση:
 - On
 - Off
4. Επιβεβαιώστε την επιλογή.
Λαμβάνει χώρα αυτόματη εγκατάλειψη του μενού.

Διαρκής αποθήκευση πρόσθετου βάρους (Pt)

Η εν λόγω λειτουργία ενδείκνυται για ασθενείς, οι οποίοι δεν μπορούν να κινηθούν και π.χ. οι οποίοι πρέπει να ζυγιστούν πάνω σε καρτσάκι. Μπορείτε να αποθηκεύσετε το απόβαρο για το καρτσάκι ανεξάρτητα από τη διαδικασία ζυγίσματος. Κατά τη διάρκεια της διαδικασίας ζυγίσματος, έχετε τη δυνατότητα εμφάνισης του απόβαρου για το καρτσάκι και αυτόματης αφαίρεσής του από το αποτέλεσμα μέτρησης.

Η συσκευή διαθέτει τρεις θέσεις αποθήκευσης για το βάρος. Μπορείτε να αποθηκεύσετε διαφορετικές τιμές βάρους και να τις εμφανίζεται ανά περίπτωση, έτσι ώστε να αφαιρούνται αυτόματα από το αποτέλεσμα μέτρησης.

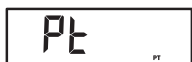
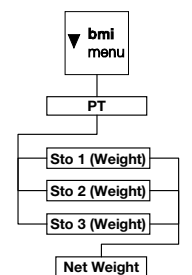

1. Επιλέξτε στο μενού το σημείο „Pt“. Εμφανίζεται το μήνυμα „Pt“.
2. Επιβεβαιώστε την επιλογή σας. Εμφανίζεται η θέση αποθήκευσης που χρησιμοποιήθηκε τελευταία.
3. Μπορείτε να αποδεχτείτε την εμφανιζόμενη θέση αποθήκευσης ή να ρυθμίσετε άλλη θέση αποθήκευσης με τα πλήκτρα βέλους.
4. Επιβεβαιώστε την επιλογή. Στην οθόνη αναβοσβήνουν βέλη. Εμφανίζεται το ύψος που αποθηκεύτηκε την τελευταία φορά στην επιλεγμένη θέση αποθήκευσης.
5. Μπορείτε να αποδεχτείτε την αποθηκευμένη τιμή ή να την αλλάξετε με τα πλήκτρα βέλους.

Υπόδειξη:

Εάν καταχωρήσετε την τιμή „0“, η λειτουργία απενεργοποιείται. Το μήνυμα „Pt“ δεν εμφανίζεται πλέον στην οθόνη.

6. Επιβεβαιώστε την επιλογή σας.
7. Οδηγήστε τον ασθενή πάνω στη ζυγαριά. Εμφανίζεται το βάρος του ασθενούς. Το αποθηκευμένο πρόσθετο βάρος αφαιρέθηκε αυτόματα.



8. Για να απενεργοποιήσετε τη λειτουργία, επιλέξτε στο μενού εκ νέου το σημείο „Pt“.
9. Επιβεβαιώστε την επιλογή σας.
Η λειτουργία απενεργοποιήθηκε.
Λαμβάνει χώρα αυτόματη εγκατάλειψη του μενού.

Υπόδειξη:

Όταν απενεργοποιείτε τη ζυγαριά, διακόπτεται η λειτουργία. Το μήνυμα „Pt“ δεν εμφανίζεται πλέον στην οθόνη κατά την εκ νέου ενεργοποίηση.

Ενεργοποίηση λειτουργίας αυτόματης διατήρησης (Ahold)

Εάν ενεργοποιήσετε τη λειτουργία αυτόματης διατήρησης (Ahold), συνεχίζει να εμφανίζεται το αποτέλεσμα μέτρησης σε κάθε διαδικασία ζυγίσματος μετά την αφαίρεση του βάρους από τη ζυγαριά. Συνεπώς δεν είναι απαραίτητη η χειροκίνητη ενεργοποίηση της λειτουργίας διατήρησης για κάθε μεμονωμένη διαδικασία ζυγίσματος.

Υπόδειξη:

Σε μερικά μοντέλα η λειτουργία αυτή έχει ενεργοποιηθεί εργοστασιακά. Εάν το επιθυμείτε, μπορείτε να απενεργοποιήσετε αυτή τη λειτουργία.



1. Επιλέξτε στο μενού το σημείο „Ahold“.
2. Επιβεβαιώστε την επιλογή.
Εμφανίζεται η τρέχουσα ρύθμιση.
3. Επιλέξτε την επιθυμητή ρύθμιση:
 - On
 - Off
4. Επιβεβαιώστε την επιλογή σας.
Λαμβάνει χώρα αυτόματη εγκατάλειψη του μενού.

Ενεργοποίηση ηχητικών σημάτων (BEEP)

Αν το επιθυμείτε μπορείτε να ρυθμίσετε το αν επιθυμείτε με κάθε πάτημα πλήκτρου και μόλις σημειωθεί σταθερή τιμή βάρους να ηχεί ηχητικό σήμα. Το τελευταίο έχει σημασία για τη λειτουργία αυτόματης διατήρησης (Hold/Autohold).

Υπόδειξη:

Η λειτουργία „Ηχητικό σήμα σε σταθερή τιμή βάρους“ έχει ενεργοποιηθεί εργοστασιακά. Εάν το επιθυμείτε, μπορείτε να απενεργοποιήσετε αυτή τη λειτουργία.

BEEP

PRESS

On

1. Επιλέξτε στο μενού το σημείο „BEEP“.
2. Επιβεβαιώστε την επιλογή.
3. Επιλέξτε ένα σημείο μενού:
 - Πάτημα: Ηχητικό σήμα με πάτημα πλήκτρου
 - Διατήρηση: Ηχητικό σήμα σε σταθερή τιμή βάρους
4. Επιβεβαιώστε την επιλογή σας.
Εμφανίζεται η τρέχουσα ρύθμιση.
5. Επιλέξτε την επιθυμητή ρύθμιση:
 - On
 - Off
6. Επιβεβαιώστε την επιλογή σας.
Λαμβάνει χώρα αυτόματη εγκατάλειψη του μενού.
7. Εάν επιθυμείτε την ενεργοποίηση των ηχητικών σημάτων και για τη δεύτερη λειτουργία, επαναλαμβάνετε τη διαδικασία.

Ρύθμιση απόσβεσης (Fil)

FIL

FIL 0

FIL 2

Με την απόσβεση (Fil = φίλτρο) μπορείτε να μειώσετε τις διαταραχές κατά τον καθορισμό του βάρους (π.χ. εξαιτίας κινήσεων ασθενών).

1. Επιλέξτε στο μενού το σημείο „Fil“.
2. Επιβεβαιώστε την επιλογή.
Εμφανίζεται η τρέχουσα ρύθμιση.
3. Επιλέξτε μία βαθμίδα απόσβεσης.
 - 0: καμία απόσβεση
 - 1: μέτρια απόσβεση
 - 2: ισχυρή απόσβεση
4. Επιβεβαιώστε την επιλογή.
Λαμβάνει χώρα αυτόματη εγκατάλειψη του μενού.

Αποκατάσταση εργοστασιακών ρυθμίσεων (RESET)

Για τις ακόλουθες λειτουργίες μπορείτε να αποκαταστήσετε τις εργοστασιακές ρυθμίσεις:

Λειτουργία	Εργοστασιακή ρύθμιση
Αυτόματη διατήρηση (Ahold)	ανάλογα με το μοντέλο
Ηχητικό σήμα (Press)	off
Ηχητικό σήμα (Hold)	on
Απόσβεση (Fil)	0
Autoclear (Aclear)	ανάλογα με το μοντέλο
Pre-Tara (Pt)	0 kg
Ύψος για Δείκτη Μάζας Σώματος (BMI)	170 cm
Ραδιοστοιχείο (SYS)	off
Autosend (ASend)	off
Autoprint (APrt)	off

Υπόδειξη:

Κατά την αποκατάσταση των εργοστασιακών ρυθμίσεων, το ραδιοστοιχείο απενεργοποιείται. Οι πληροφορίες σχετικά με υπάρχουσες ασύρματες ομάδες διατηρούνται. Οι ασύρματες ομάδες δεν πρέπει να ρυθμιστούν εκ νέου.



1. Επιλέξτε στο μενού το σημείο „Reset“.
2. Επιβεβαιώστε την επιλογή.
Λαμβάνει χώρα αυτόματη εγκατάλειψη του μενού.
3. Απενεργοποιήστε τη ζυγαριά.
Πραγματοποιείται εκ νέου αποκατάσταση των εργοστασιακών ρυθμίσεων και είναι διαθέσιμες μόλις ενεργοποιηθεί εκ νέου η ζυγαριά.

7. ΤΟ ΡΑΔΙΟΔΙΚΤΥΟ SECA 360° WIRELESS

7.1 Εισαγωγή

Αυτή η συσκευή είναι εξοπλισμένη με ένα ραδιοστοιχείο. Το ραδιοστοιχείο καθιστά εφικτή την ασύρματη μετάδοση αποτελεσμάτων μέτρησης για αξιολόγηση και τεκμηρίωση. Η μετάδοση των δεδομένων είναι εφικτή για τις ακόλουθες συσκευές:

- seca ασύρματος εκτυπωτής
- PC με ασύρματο προσαρμογέα USB seca

Ασύρματες ομάδες seca

Το ραδιοδίκτυο **seca 360° wireless** λειτουργεί με ασύρματες ομάδες. Μία ασύρματη ομάδα είναι μία ιδεατή ομάδα πομπών και δεκτών. Εάν πρέπει να λειτουργήσουν περισσότεροι πομποί και δέκτες ίδιου τύπου, είναι εφικτή η ρύθμιση με αυτή τη συσκευή έως και 3 ασύρματων ομάδων (0, 1, 2).

Η ρύθμιση περισσότερων ασύρματων ομάδων διασφαλίζει αξιόπιστη και σωστή μετάδοση τιμών μέτρησης, όταν πρόκειται να λειτουργούν περισσότεροι χώροι εξετάσεων με τον εκάστοτε παρόμοιο εξοπλισμό συσκευών.

Η μέγιστη απόσταση μεταξύ πομπών και δεκτών ανέρχεται περ. σε 10 μέτρα. Ορισμένες τοπικές συνθήκες, π.χ. πάχος και ποιότητα τοίχων, μπορεί να μειώσουν την εμβέλεια.

Ανά ασύρματη ομάδα είναι εφικτός ο ακόλουθος συνδυασμός συσκευών:

- 1 ζυγαριά βρεφών
- 1 ζυγαριά ατόμων
- 1 μετρητής ύψους
- 1 seca ασύρματος εκτυπωτής
- 1 PC με ασύρματο προσαρμογέα USB seca

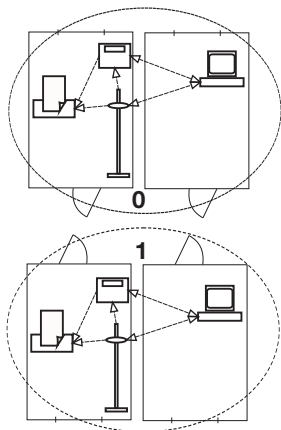

Κανάλια

Εντός μιας ασύρματης ομάδας οι συσκευές επικοινωνούν μεταξύ τους σε τρία κανάλια (C1, C2, C3). Έτσι διασφαλίζεται μία αξιόπιστη μετάδοση δεδομένων χωρίς παρεμβολές.

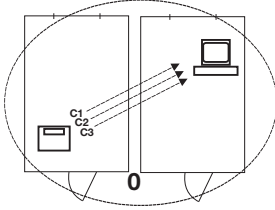

Εάν ρυθμίσετε με αυτή τη ζυγαριά μία ασύρματη ομάδα, η συσκευή σας προτείνει τρία κανάλια, τα οποία διασφαλίζουν ιδανική μετάδοση δεδομένων. Προτείνουμε την αποδοχή των προτεινόμενων καναλιών.

Τους αριθμούς καναλιών (0 έως 99) μπορείτε να τους επιλέξετε και χειροκίνητα, για παράδειγμα, εάν επιθυμείτε να ρυθμίσετε περισσότερες ασύρματες ομάδες.

Προς διασφάλιση μετάδοσης δεδομένων χωρίς παρεμβολές, πρέπει τα κανάλια να απέχουν αρκετά μεταξύ τους. Προτείνουμε απόσταση τουλάχιστον 30. Κάθε αριθμός καναλιού επιτρέπεται να χρησιμοποιείται μόνο για ένα κανάλι.

Παράδειγμα διαμόρφωσης: αριθμοί καναλιών για τη ρύθμιση 3 ασύρματων ομάδων εντός ενός ιατρείου:

- Ασύρματη ομάδα 0: C1=_0, C2=30, C3=60
- Ασύρματη ομάδα 1: C1=10, C2=40, C3=70
- Ασύρματη ομάδα 2: C1=20, C2=50, C3=80

Αναγνώριση συσκευής

Όταν ρυθμίζετε με τη ζυγαριά μία ασύρματη ομάδα, η συσκευή αναζητά περαιτέρω ενεργείς συσκευές από το σύστημα **seca 360° wireless**. Οι συσκευές που αναγνωρίζονται, εμφανίζονται στην οθόνη της ζυγαριάς ως δομοστοιχεία (π.χ. „ΜΟ 3“). Τα ψηφία έχουν την ακόλουθη σημασία:

- 1: Ζυγαριά ατόμων
- 2: Μετρητής ύψους
- 3: Ασύρματος εκτυπωτής
- 4: PC με seca ασύρματο προσαρμογέα USB
- 7: Ζυγαριά βρεφών
- 5, 6 και 8-12: Κρατήσεις για επέκταση συστήματος

7.2 Λειτουργία ζυγαριάς σε ασύρματη ομάδα (μενού)

Όλες οι λειτουργίες που χρειάζεστε για να λειτουργήσετε τη συσκευή σε ασύρματη ομάδα seca, βρίσκονται στο υπομενού „rF“. Πληροφορίες σχετικά με την πλοήγηση θα βρείτε στη σελίδα 272.

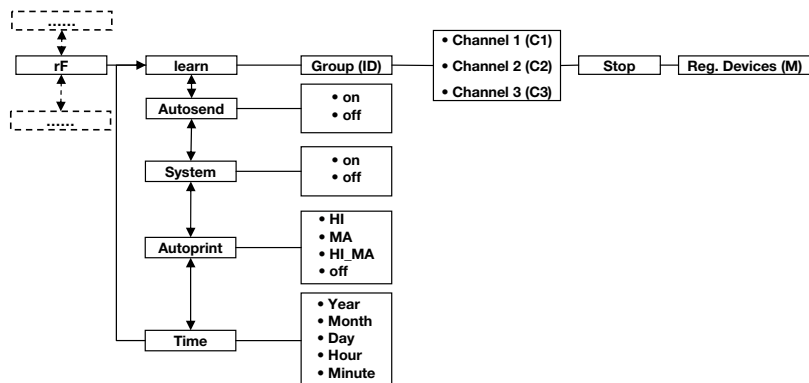

Ενεργοποίηση ραδιοστοιχείου (SYS)

Η συσκευή παραδίδεται με απενεργοποιημένο ραδιοστοιχείο. Θα πρέπει να το ενεργοποιήσετε πρώτα και κατόπιν μπορείτε να ρυθμίσετε μία ασύρματη ομάδα.

1. Ενεργοποιήστε τη συσκευή.
2. Επιλέξτε στο υπομενού „rF“ το σημείο μενού „SYS“.
3. Επιβεβαιώστε την επιλογή.
4. Επιλέξτε τη ρύθμιση „On“.
5. Επιβεβαιώστε την επιλογή.
Λαμβάνει χώρα αυτόματη εγκατάλειψη του μενού.

545

On

Ρύθμιση ασύρματης ομάδας (Lrn)

Για να ρυθμίσετε μία ασύρματη ομάδα, προβείτε στην εξής διαδικασία:

1. Ενεργοποιήστε τη συσκευή.
2. Καλέστε το μενού.
3. Επιλέξτε στο μενού το σημείο „rF“.
4. Επιβεβαιώστε την επιλογή.

rF

Lrn

5. Επιλέξτε στο υπομενού „rF“ το σημείο μενού „Lrn“ (learn).

Id 0

6. Επιβεβαιώστε την επιλογή.

Εμφανίζεται η τρέχουσα ρυθμισμένη ασύρματη ομάδα (εδώ: Ασύρματη ομάδα 0 „Id 0“).

Id 1

Εάν υπάρχει ήδη η ασύρματη ομάδα „0“, επιλέξτε με το πλήκτρο βέλος άλλο ID (εδώ: ασύρματη ομάδα 1 „Id 1“).

7. Επιβεβαιώστε την επιλογή σας σχετικά με την ασύρματη ομάδα.

C1 0

Η συσκευή προτείνει έναν αριθμό καναλιού για το κανάλι 1 (εδώ: C1 „0“).

Μπορείτε να αποδεχτείτε τον προτεινόμενο αριθμό καναλιού ή να ρυθμίσετε με τα πλήκτρα βέλους έναν άλλο αριθμό καναλιού.

8. Επιβεβαιώστε την επιλογή σας για το κανάλι 1.

C2 30

Η συσκευή προτείνει έναν αριθμό καναλιού για το κανάλι 2 (εδώ: C2 „30“).

Μπορείτε να αποδεχτείτε τον προτεινόμενο αριθμό καναλιού ή να ρυθμίσετε με τα πλήκτρα βέλους έναν άλλο αριθμό καναλιού.

Υπόδειξη:

Η παράσταση διψήφίων αριθμών καναλιού γίνει τα χωρίς κενό διάστημα. Η ένδειξη „C230“ σημαίνει: Κανάλι „2“, αριθμός καναλιού „30“.

9. Επιβεβαιώστε την επιλογή σας για το κανάλι 2.

C3 60

Η συσκευή προτείνει έναν αριθμό καναλιού για το κανάλι 3 (εδώ: C3 „60“).

Μπορείτε να αποδεχτείτε τον προτεινόμενο αριθμό καναλιού ή να ρυθμίσετε με τα πλήκτρα βέλους έναν άλλο αριθμό καναλιού.

10. Επιβεβαιώστε την επιλογή σας για το κανάλι 3.

STOP

Το μήνυμα **STOP** εμφανίζεται στην οθόνη.

Η συσκευή αναμένει σήματα άλλων συσκευών με δυνατότητα ραδιοεμβέλειας.

Υπόδειξη:

Σε μερικές συσκευές πρέπει να ακολουθείτε μία ιδιαίτερη διαδικασία ενεργοποίησης, εάν πρόκειται να ενσωματωθούν σε ασύρματη ομάδα. Λάβετε υπόψη σας τις οδηγίες χρήσης της εκάστοτε συσκευής.

11. Ενεργοποιήστε τη συσκευή, την οποία επιθυμείτε να ενσωματώσετε στην ασύρματη ομάδα, π.χ. έναν ασύρματο εκτυπωτή.

Μόλις αναγνωριστεί ο ασύρματος εκτυπωτής ηχεί ένας τόνος μπιπ.

Υπόδειξη:

Μόλις ενσωματώσετε έναν ασύρματο εκτυπωτή στην ασύρματη ομάδα, πρέπει εν συνεχεία να επιλέξετε μία επιλογή εκτυπωτή (Μενού\F\APrt) και να ρυθμίσετε την ώρα (Μενού\F\time).

12. Επαναλαμβάνετε το βήμα 11. για όλες τις συσκευές, τις οποίες επιθυμείτε να ενσωματώσετε σε αυτή την ασύρματη ομάδα.
13. Πατήστε το πλήκτρο Enter για να τερματίσετε τη διαδικασία αναζήτησης.
14. Πιέστε ένα από τα πλήκτρα βέλους, για να εμφανίσετε τις συσκευές που αναγνωρίστηκαν (εδώ: „MO 3“ για έναν ασύρματο εκτυπωτή).
Εάν ενσωματώσατε περισσότερες συσκευές στην ασύρματη ομάδα, πιέστε τα πλήκτρα βέλους, για να διασφαλίσετε το γεγονός ότι αναγνωρίστηκαν όλες οι συσκευές από τη ζυγαριά.
15. Εγκαταλείψτε το μενού με το πλήκτρο Enter ή περιμένετε έως ότου λάβει χώρα αυτόματη εγκατάλειψη του μενού.



Ενεργοποίηση αυτόματης μετάδοσης (ASend)

Μπορείτε να διαμορφώσετε τη συσκευή έτσι ώστε να γίνεται αυτόματη μετάδοση των αποτελεσμάτων μέτρησης σε όλους τους έτοιμους προς λήψη και δηλωμένους στην ίδια ασύρματη ομάδα δέκτες (π. χ.: ασύρματο εκτυπωτή, PC με ασύρματο προσαρμογέα USB).

Υπόδειξη:

Εάν χρησιμοποιείτε ασύρματο εκτυπωτή, βεβαιωθείτε ότι δεν έχει ρυθμιστεί το „Off“ ως επιλογή εκτύπωσης (βλέπε “Επιλογή εκτύπωσης (APrt)” στη σελίδα 283).

1. Ενεργοποιήστε τη συσκευή.
2. Επιλέξτε στο υπομενού „rF“ το σημείο μενού „ASend“ και επιβεβαιώστε την επιλογή.





3. Επιλέξτε τη ρύθμιση „On“ και επιβεβαιώστε την επιλογή.
Λαμβάνει χώρα αυτόματη εγκατάλειψη του μενού.

Επιλογή εκτύπωσης (APrt)

Μπορείτε να διαμορφώσετε τη συσκευή έτσι ώστε τα αποτελέσματα μέτρησης να εκτυπώνονται αυτόματα από ασύρματο εκτυπωτή που είναι δηλωμένος στην ασύρματη ομάδα.

Υπόδειξη:

Αυτή η λειτουργία είναι προσιτή εφόσον μέσω της λειτουργίας „learn“ ενσωματώθηκε seca ασύρματος εκτυπωτής στην ασύρματη ομάδα.



1. Ενεργοποιήστε τη συσκευή.
2. Επιλέξτε στο υπομενού „rF“ το σημείο μενού „APrt“ και επιβεβαιώστε την επιλογή.
3. Επιλέξτε την κατάλληλη ρύθμιση για το συνδυασμό συσκευών σας:

- HI: Αποτελέσματα μέτρησης συσκευών μέτρησης ύψους
- MA: Αποτελέσματα μέτρησης ζυγαριών
- HI_MA: Αποτελέσματα μέτρησης συσκευών μέτρησης ύψους και ζυγαριών
- Off: Καμία αυτόματη εκτύπωση, εφικτή εκτύπωση μόνο με παρατεταμένο πάτημα του πλήκτρου Enter κατά τη διαδικασία ζυγίσματος.

4. Επιβεβαιώστε την επιλογή σας.
Λαμβάνει χώρα αυτόματη εγκατάλειψη του μενού.



Ρύθμιση ώρας (Time)

Μπορείτε να διαμορφώσετε το σύστημα έτσι ώστε ο ασύρματος εκτυπωτής να προσθέτει αυτόματα στα αποτελέσματα μέτρησης ημερομηνία και ώρα. Προς το σκοπό αυτό πρέπει να ρυθμίσετε μία φορά την ημερομηνία και την ώρα στη συσκευή αυτή και να μεταδώσετε στο εσωτερικό ρολόι του ασύρματου εκτυπωτή.

Υπόδειξη:

Αυτή η λειτουργία είναι προσιτή εφόσον μέσω της λειτουργίας „learn“ ενσωματώθηκε seca ασύρματος εκτυπωτής στην ασύρματη ομάδα.

1. Ενεργοποιήστε τη συσκευή.

Ε ΠΕ

ΥΕΑ ΙΟ

2. Επιλέξτε στο υπομενού „rF“ το σημείο μενού „tIME“.
3. Επιβεβαιώστε την επιλογή.
Εμφανίζεται η τρέχουσα ρύθμιση για το „έτος“ (**YEA**).
4. Ρυθμίστε τη σωστή χρονολογία.
5. Επιβεβαιώστε την επιλογή.
6. Επαναλαμβάνετε τα βήματα 3. και 5. ανάλογα για „μήνα“ (**Mon**), „ημέρα“ (**dAy**), „ώρα“ (**hour**) και „λεπτό“ (**Min**).
7. Επιβεβαιώστε την εκάστοτε επιλογή σας.
Μετά την επιβεβαίωση ρύθμισης των λεπτών λαμβάνει χώρα αυτόματη εγκατάλειψη του μενού.
Οι ρυθμίσεις μεταδίδονται αυτόματα στον ασύρματο εκτυπωτή.
Ο ασύρματος εκτυπωτής προσθέτει σε κάθε εκτύπωση την ημερομηνία και την ώρα.

Υπόδειξη:

Για τον περαιτέρω χειρισμό του ασύρματου εκτυπωτή λάβετε υπόψη σας τις οδηγίες χρήσης του εκτυπωτή.

8. ΠΡΟΕΤΟΙΜΑΣΙΑ ΥΓΙΕΙΝΗΣ



Προειδοποίηση! Ηλεκτροπληξία

Η συσκευή έχει ρεύμα, κατά το πάτημα του πλήκτρου Εντός/Εκτός και το σβήσιμο της οθόνης. Κατά τη χρήση υγρών στη συσκευή ενδέχεται να προκληθεί ηλεκτροπληξία.

- Για να διασφαλίσετε το γεγονός ότι δεν υπάρχει ρεύμα στη συσκευή, αποσυνδέετε το βύσμα δικτύου πριν από όλες τις διαδικασίες προετοιμασίας υγιεινής.
- Βεβαιωθείτε ότι δεν καταλήγουν υγρά μέσα στη συσκευή.

**Προσοχη!****Βλάβες στη συσκευή**

Τα ακατάλληλα καθαριστικά μέσα και μέσα απολύμανσης ενδέχεται να επιφέρουν βλάβες στις ευαίσθητες επιφάνειες της συσκευής.

- Απαγορεύεται η χρήση αιχμηρών ή λειαντικών καθαριστικών μέσων.
- Απαγορεύεται η χρήση οιοπνεύματος ή βενζίνης.
- Χρησιμοποιείτε αποκλειστικά απολυμαντικά μέσα, τα οποία είναι κατάλληλα για ευαίσθητες επιφάνειες. Κατάλληλα απολυμαντικά μέσα μπορείτε να βρείτε στο ειδικό εμπόριο.

8.1 Καθαρισμός

- ◆ Καθαρίστε τις επιφάνειες της συσκευής, εφόσον χρειαστεί, με ένα μαλακό πανί, το οποίο έχετε υγράνει σε ήπια σαπουνάδα.

8.2 Απολύμανση

Προσοχη!**Βλάβες στη συσκευή**

Τα παράθυρα οπτικού ελέγχου στις κλίμακες και οι οθόνες έχουν κατασκευαστεί από ακρυλικό γυαλί. Υπάρχει το ενδεχόμενο σκισίματος ή θολώματος των δίσκων από ακρυλικό γυαλί, σε περίπτωση χρήσης ακατάλληλων απολυμαντικών μέσων.

- Χρησιμοποιείτε αποκλειστικά απολυμαντικά μέσα, τα οποία είναι κατάλληλα για ευαίσθητες επιφάνειες. Κατάλληλα απολυμαντικά μέσα μπορείτε να βρείτε στο ειδικό εμπόριο.
1. Λάβετε υπόψη σας τις οδηγίες χρήσης του απολυμαντικού μέσου.
 2. Απολυμαίνετε τη συσκευή σε τακτά χρονικά διαστήματα με μαλακό πανί, το οποίο έχετε νοτίσει σε κατάλληλο απολυμαντικό μέσο.

3. Λάβετε υπόψη σας τις ακόλουθες προθεσμίες.

Προθεσμία	Εξαρτήματα
Πριν από κάθε μέτρηση με άμεση δερματική επαφή	Πλατφόρμα ζυγίσματος
Μετά από κάθε μέτρηση με άμεση δερματική επαφή	Πλατφόρμα ζυγίσματος
Σύμφωνα με τις ανάγκες	<ul style="list-style-type: none">• Οθόνη• Πληκτρολόγιο μεμβράνης

8.3 Αποστείρωση

Απαγορεύεται η αποστείρωση της συσκευής.

9. ΈΛΕΓΧΟΣ ΛΕΙΤΟΥΡΓΙΑΣ

- ◆ Πριν από κάθε εφαρμογή, πραγματοποιήστε έναν έλεγχο λειτουργίας.

Στο πλαίσιο ενός πλήρους ελέγχου λειτουργίας συγκαταλέγεται:

- Οπτικός έλεγχος για μηχανική βλάβη
- Οπτικός και λειτουργικός έλεγχος οθόνης
- Έλεγχος λειτουργίας όλων των στοιχείων χειρισμού που αναφέρονται στο κεφάλαιο „Επισκόπηση“
- Έλεγχος λειτουργίας προαιρετικών εξαρτημάτων

Σε περίπτωση που κατά τον έλεγχο λειτουργίας διαπιστώσετε σφάλματα ή αποκλίσεις, προσπαθήστε να αντιμετωπίσετε το σφάλμα με τη βοήθεια του κεφαλαίου „Τι κάνετε εάν...;“ από τη σελίδα 287.

Προσοχή! **Τραυματισμοί**

Σε περίπτωση που κατά τον έλεγχο λειτουργίας διαπιστώσετε σφάλματα ή αποκλίσεις, οι οποίες δεν μπορούν να αντιμετωπιστούν με τη

βοήθεια του κεφαλαίου „Τι κάνετε εάν...;” από τη σελίδα 287, απαγορεύεται η χρήση της συσκευής.

- Αναθέστε την επιδιόρθωση της συσκευής στο σέρβις της seca ή σε εξουσιοδοτημένο αντιπρόσωπο σέρβις.
- Λάβετε υπόψη σας το τμήμα „Συντήρηση/επιαναβαθμινομηση” στη σελίδα 289.

10. ΤΙ ΚΑΝΕΤΕ Ε'ΑΝ...;

Βλάβη	Αιτία/αντιμετώπιση
... σε καταπόνηση δεν εμφανίζεται ένδειξη βάρους;	Η ζυγαριά δεν έχει τροφοδοσία ρεύματος. - Ελέγχετε εάν είναι ενεργοποιημένη η ζυγαριά.
... πριν από το ζύγισμα δεν εμφανίζεται 0.0;	Η ζυγαριά καταπονήθηκε πριν από την ενεργοποίηση. - Αφαιρέστε το βάρος από τη ζυγαριά. - Απενεργοποιήστε και ενεργοποιήστε εκ νέου τη ζυγαριά.
... ένα στοιχείο παραμένει συνεχώς αναμμένο ή δεν ανάβει καθόλου;	Το σχετικό σημείο υποδεικνύει σφάλμα. - Ειδοποιήστε την υπηρεσία συντήρησης.
... εμφανίζεται η ένδειξη „StOP“;	Έλαβε χώρα υπέρβαση του μέγιστου φορτίου. - Αφαιρέστε το βάρος από τη ζυγαριά.
... εμφανίζεται η ένδειξη „tEMP“;	Η θερμοκρασία περιβάλλοντος της ζυγαριάς είναι πολύ υψηλή ή πολύ χαμηλή. - Τοποθετήστε τη ζυγαριά σε θερμοκρασία περιβάλλοντος μεταξύ +10 °C και +40 °C. - Περιμένετε περίπου 15 λεπτά, έως ότου προσαρμοστεί η ζυγαριά στη θερμοκρασία περιβάλλοντος.

Βλάβη	Αιτία/αντιμετώπιση
<p>... μετά την ενεργοποίηση την πρώτη φορά μεταδίδονται αποτελέσματα μέτρησης και ηχούν δύο ηχητικά σήματα;</p>	<ul style="list-style-type: none"> • Η συσκευή δεν μπόρεσε να μεταδώσει αποτελέσματα μέτρησης στο ραδιοδέκτη (ασύρματος εκτυπωτής seca ή PC με ασύρματο προσαρμογέα USB seca). <ul style="list-style-type: none"> - Βεβαιωθείτε ότι η ζυγαριά είναι ενσωματωμένη στο ραδιοδίκτυο - Βεβαιωθείτε ότι είναι ενεργοποιημένος ο δέκτης • Η λήψη διαταράσσεται από πλησίον βρισκόμενες συσκευές υψηλών συχνοτήτων (π.χ. κινητά τηλέφωνα). <ul style="list-style-type: none"> - Διατηρείτε ελάχιστη απόσταση 1 μέτρου μεταξύ συσκευών υψηλών συχνοτήτων 1 μέτρου και πομπούς και δέκτες στο ραδιοδίκτυο seca. Η πραγματική απόδοση αποστολής συσκευών υψηλής συχνότητας προϋποθέτει ελάχιστες αποστάσεις μεγαλύτερες από 1 μέτρο. Λεπτομέρειες θα βρείτε σε www.seca.com. <p>Υπόδειξη: Εάν δεν αντιμετωπιστεί αυτή η βλάβη, δεν λαμβάνει χώρα νέα ηχητική προειδοποίηση κατά τις περαιτέρω προσπάθειες μετάδοσης.</p>
<p>... στο μενού „rF“ εμφανίζεται μόνο το σημείο „SYS“;</p>	<ul style="list-style-type: none"> • Το ραδιοστοιχείο απενεργοποιήθηκε. <ul style="list-style-type: none"> - Ενεργοποιήστε ραδιοστοιχείο (βλέπε “Ενεργοποίηση ραδιοστοιχείου (SYS)” στη σελίδα 280).
<p>... στο μενού „rF“ εμφανίζονται μόνο τα σημεία „SYS“ και „Lrn“;</p>	<ul style="list-style-type: none"> • Το ραδιοστοιχείο είναι ενεργοποιημένο και δεν έχει ρυθμιστεί ασύρματη ομάδα. <ul style="list-style-type: none"> - Ρύθμιση ασύρματης ομάδας (βλέπε “Ρύθμιση ασύρματης ομάδας (Lrn)” στη σελίδα 280).
<p>... στο μενού „rF“ δεν εμφανίζονται τα σημεία „APrt“ και „Time“;</p>	<ul style="list-style-type: none"> • Δεν έχει δηλωθεί ασύρματος εκτυπωτής στην ασύρματη ομάδα. <ul style="list-style-type: none"> - Δηλώστε ασύρματο εκτυπωτή μέσω μενού „Lrn“ στην ασύρματη ομάδα (βλέπε “Ρύθμιση ασύρματης ομάδας (Lrn)” στη σελίδα 280).
<p>...μετά την κλήση του μενού δεν εμφανίζεται το σημείο „rF“;</p>	<ul style="list-style-type: none"> • Το ραδιοστοιχείο της ζυγαριάς είναι ελαττωματικό. <ul style="list-style-type: none"> - Ειδοποιήστε το σέρβις seca.

Βλάβη	Αιτία/αντιμετώπιση
... εμφανίζεται η ένδειξη „Er:X:11“;	Η ζυγαριά έχει επιβαρυνθεί με βάρος κατά πολύ ή έχει τοποθετηθεί μέσα σε μια πολύ κλειστή γωνία. - Αφαιρέστε το βάρος από τη ζυγαριά ή προβείτε σε πιο ομοιόμορφη κατανομή βάρους. - Πραγματοποιήστε νέα εκκίνηση της ζυγαριάς.
... εμφανίζεται η ένδειξη „Er:X:12“;	Η ζυγαριά ενεργοποιήθηκε με πολύ μεγάλο φορτίο. - Αφαιρέστε το βάρος από τη ζυγαριά. - Πραγματοποιήστε νέα εκκίνηση της ζυγαριάς.
... εμφανίζεται η ένδειξη „Er:X:16“;	Η ζυγαριά πέρασε σε κατάσταση αυτοταλαντώσεων και δεν μπόρεσε να προσδιοριστεί το μηδενικό σημείο. - Πραγματοποιήστε νέα εκκίνηση της ζυγαριάς.
... πατηθεί το πλήκτρο Enter (send/print) και εμφανιστεί η ένδειξη „Er:X:71“;	Δεν είναι εφικτή η μετάδοση δεδομένων, ραδιοστοιχείο είναι απενεργοποιημένο. - Ενεργοποιήστε ραδιοστοιχείο (βλέπε “Ενεργοποίηση ραδιοστοιχείου (SYS)” στη σελίδα 280).
... πιεστεί το πλήκτρο Enter (send/print) και εμφανιστεί η ένδειξη „Er:X:72“;	Δεν είναι εφικτή η μετάδοση δεδομένων, δεν έχει ρυθμιστεί ασύρματη ομάδα. - Ρύθμιση ασύρματης ομάδας (βλέπε “Ρύθμιση ασύρματης ομάδας (Lrn)” στη σελίδα 280).

11. ΣΥΝΤΗΡΗΣΗ/ΕΠΑΝΑΒΑΘΜΟΝΟΜΗΣΗ

11.1 Πληροφορίες σχετικά με συντήρηση και επαναβαθμονόμηση

Πριν γίνει επαναβαθμονόμηση της συσκευής, προτείνουμε να αναθέσετε να γίνει συντήρηση.

Προσοχή!

Εσφαλμένες μετρήσεις εξαιτίας ακατάλληλης συντήρησης

- Αναθέστε τις συντηρήσεις και τις επιδιορθώσεις αποκλειστικά στο σέρβις της seca ή σε εξουσιοδοτημένο αντιπρόσωπο σέρβις.
- Τον πλησιέστερο αντιπρόσωπο σέρβις θα τον βρείτε στη διαδικτυακή πύλη www.seca.com ή αποστέλλετε ηλεκτρονικό μήνυμα στη διεύθυνση service@seca.com.

Η επαναβαθμονόμηση πρέπει να γίνει από εξουσιοδοτημένο προσωπικό σύμφωνα με τις εθνικές νομικές διατάξεις. Το έτος πρώτης βαθμονόμησης αναγράφεται πίσω από τη σήμανση CE στην πινακίδα τύπου πάνω από τον αριθμό της αναφερόμενη υπηρεσίας 0109 (Διεύθυνση Βαθμονόμησης Έσσης).

Μία επαναβαθμονόμηση είναι υποχρεωτικά απαραίτητη σε περίπτωση κατά την οποία παραβιάστηκαν μία ή περισσότερες ετικέτες ασφάλειας ή εάν η τιμή του μετρητή βαθμονόμησης δεν συμφωνεί με τον αριθμό της έγκυρης ετικέτας του μετρητή βαθμονόμησης. Σε περίπτωση παραβίασης των ετικετών ασφάλειας, απευθυνθείτε άμεσα στο σέρβις της seca.

11.2 Έλεγχος τιμής μετρητή βαθμονόμησης

Αυτή η ζυγαριά seca είναι βαθμονομημένη. Βαθμονομήσεις επιτρέπεται να εκτελούνται μόνο από εξουσιοδοτημένες υπηρεσίες. Προς διασφάλιση αυτού, η ζυγαριά διαθέτει μετρητή βαθμονόμησης, ο οποίος καταγράφει κάθε μεταβολή των σημαντικών δεδομένων τεχνικής βαθμονόμησης.

Εάν θέλετε να ελέγξετε εάν η ζυγαριά έχει βαθμονομηθεί σωστά, προβείτε στην εξής διαδικασία:

1. Εν ανάγκη απενεργοποιήστε τη ζυγαριά.
2. Διατηρήστε πατημένο ένα οποιοδήποτε πλήκτρο και κάνετε εκκίνηση της ζυγαριάς.

Στην οθόνη αναβοσβήνει για λίγα δευτερόλεπτα η τρέχουσα τιμή του μετρητή βαθμονόμησης.

3. Συγκρίνετε αυτή την τιμή του μετρητή βαθμονόμησης με τον αριθμό που αναγράφεται στην ετικέτα του μετρητή βαθμονόμησης.

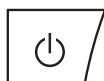

Η βαθμονόμηση είναι έγκυρη εφόσον συμφωνούν μεταξύ τους και οι δύο αριθμοί. Σε περίπτωση που δεν συμφωνούν ετικέτα και μετρητής βαθμονόμησης, πρέπει να γίνει επαναβαθμονόμηση. Απευθυνθείτε στον τοπικό αντιπρόσωπο συντήρησης ή στην υπηρεσία εξυπηρέτησης πελατών seca. Εάν γίνει η επαναβαθμονόμηση, τότε χρησιμοποιείται μία νέα, ενημερωμένη ετικέτα μετρητή βαθμονόμησης για τη σήμανση της κατάστασης του μετρητή βαθμονόμησης. Αυτή η ετικέτα ασφαρίζεται με επιπρόσθετη σφραγίδα από το προσωπικό που είναι εξουσιοδοτημένο για τη



βαθμονόμηση. Την ετικέτα μετρητή βαθμονόμησης μπορείτε να την προμηθευτείτε από την υπηρεσία εξυπηρέτησης πελατών seca.

12. ΤΕΧΝΙΚΑ ΔΕΔΟΜΕΝΑ

12.1 Γενικά τεχνικά δεδομένα

Γενικά τεχνικά δεδομένα seca 657	
Διαστάσεις ζυγαριάς <ul style="list-style-type: none"> • Βάθος • Πλάτος • Ύψος 	1470 mm 893 mm 87 mm
Διαστάσεις πλατφόρμας ζυγίσματος <ul style="list-style-type: none"> • Βάθος • Πλάτος • Ύψος 	1470 mm 800 mm 87 mm
Ίδιον βάρος	περ. 43,6 kg
Όρια θερμοκρασίας <ul style="list-style-type: none"> • Λειτουργία • Αποθήκευση • Μεταφορά 	+10 °C έως +40 °C / +50 °F έως 104 °F -10 °C έως +65 °C / +14 °F έως 149 °F -10 °C έως +65 °C / +14 °F έως 149 °F
Πίεση αέρα <ul style="list-style-type: none"> • Λειτουργία • Αποθήκευση • Μεταφορά 	700-1060 hPa 700-1060 hPa 700-1060 hPa
Υγρασία αέρα <ul style="list-style-type: none"> • Λειτουργία • Αποθήκευση • Μεταφορά 	30 % - 80 % χωρίς συμπύκνωμα 0 % - 95 % χωρίς συμπύκνωμα 0 % - 95 % χωρίς συμπύκνωμα
Ύψος ψηφίων	25 mm
Τροφοδοσία ρεύματος	Τροφοδοτικό
Κατανάλωση ρεύματος <ul style="list-style-type: none"> • με απενεργοποιημένο ραδιοστοιχείο • με ενεργοποιημένο ραδιοστοιχείο 	περ. 20 mA περ. 37 mA
Ιατρικό προϊόν σύμφωνα με Οδηγία 93/42/EK	Κλάση I με λειτουργία μέτρησης
EN 60601-1: <ul style="list-style-type: none"> • συσκευή με προστατευτική μόνωση, κλάση προστασίας II: • ηλεκτροϊατρική συσκευή τύπου Β: 	<div style="text-align: center;">   </div>

Γενικά τεχνικά δεδομένα seca 657	
Ραδιομετάδοση <ul style="list-style-type: none"> • Ζώνη συχνότητας • Απόδοση εκπομπής • εφαρμοζόμενα πρότυπα 	2,433 GHz - 2,480 GHz < 10 mW EN 300 328 EN 301 489-1 EN 301 489-17

12.2 Τεχνικά δεδομένα ζυγίσματος

Τεχνικά δεδομένα ζυγίσματος	
Βαθμονόμηση σύμφωνα με Οδηγία 2009/23/EK	Κλάση III
Μέγιστο φορτίο <ul style="list-style-type: none"> • Όριο μερικού ζυγίσματος 1 • Όριο μερικού ζυγίσματος 2 	200 kg 300 kg
Ελάχιστο φορτίο <ul style="list-style-type: none"> • Όριο μερικού ζυγίσματος 1 • Όριο μερικού ζυγίσματος 2 	2,0 kg 4,0 kg
Υποδιαίρεση ακριβείας <ul style="list-style-type: none"> • Όριο μερικού ζυγίσματος 1 • Όριο μερικού ζυγίσματος 2 	100 g 200 g
Όρια απόβαρου	300 kg
Ακρίβεια κατά την πρώτη βαθμονόμηση <ul style="list-style-type: none"> • Όριο μερικού ζυγίσματος 1, έως 50 kg • Όριο μερικού ζυγίσματος 1, 50 kg έως 200 kg • Όριο μερικού ζυγίσματος 2, έως 100 kg • Όριο μερικού ζυγίσματος 2, 100 kg έως 300 kg 	±50 g ±100 g ±100 g ±200 g

13. ΠΡΟΑΙΡΕΤΙΚΑ ΕΞΑΡΤΗΜΑΤΑ

seca 360° wireless συσκευές	Αριθμός προϊόντος
Ράβδοι μέτρησης ύψους <ul style="list-style-type: none"> • seca 274 • seca 264 	ειδικές εθνικές παραλλαγές ειδικές εθνικές παραλλαγές
Ασύρματος εκτυπωτής <ul style="list-style-type: none"> • seca 360° wireless printer 465 • seca 360° wireless printer advanced 466 	ειδικές εθνικές παραλλαγές ειδικές εθνικές παραλλαγές
Λογισμικό Η/Υ <ul style="list-style-type: none"> • seca analytics 115 	ειδικά πακέτα έγκρισης εφαρμογής
seca 360° wireless USB adapter 456	456-00-00-009

14. ΑΝΤΑΛΛΑΚΤΙΚΑ

Ανταλλακτικά	Αριθμός προϊόντος
τροφοδοτικό με βύσμα Euro: 230 V~ /50 Hz/ 12 V= / 130 mA	68-32-10-252
Τροφοδοτικό Switchmode με προσαρμογείς: 100 - 240 V~ / 50 -60 Hz / 12 V= / 0.5 A	68-32-10-265

15. ΑΠΟΣΥΡΣΗ

15.1 Συσσκευή



Μην αποσύρετε τη συσκευή στα οικιακά απορρίμματα. Η συσκευή πρέπει να αποσύρεται σωστά ως άχρηστο ηλεκτρονικό υλικό. Τηρείτε τους εκάστοτε εθνικούς κανονισμούς. Για περαιτέρω πληροφορίες απευθυνθείτε στην υπηρεσία εξυπηρέτησής μας:

service@seca.com

16. ΕΓΓΥΗΣΗ

Για ελαττώματα οφειλόμενα σε σφάλματα υλικού ή κατασκευής, ισχύει διετής προθεσμία εγγύησης από την ημερομηνία παράδοσης. Όλα τα κινούμενα εξαρτήματα, όπως π.χ. μπαταρίες, καλώδια, τροφοδοτικά, συσσωρευτές κλπ., αποκλείονται από την εγγύηση αυτή. Ελαττώματα, τα οποία καλύπτονται από την εγγύηση, επιδιορθώνονται δωρεάν για τον πελάτη με προσκόμιση της απόδειξης αγοράς. Περαιτέρω αξιώσεις δεν μπορούν να ληφθούν υπόψη. Τα έξοδα μεταφοράς από και προς τον πελάτη επιβαρύνουν τον πελάτη, εάν η συσκευή βρίσκεται σε άλλο μέρος από την έδρα του πελάτη. Σε περίπτωση ζημιών οφειλωμένων στη μεταφορά, μπορεί να εγερθεί εγγυητική αξίωση μόνο εφόσον χρησιμοποιήθηκαν για τις μεταφορές η πλήρης αυθεντική συσκευασία και η ζυγαριά ασφαλίστηκε και στερεώθηκε στη συσκευασία όπως κατά την αυθεντική συσκευασία. Για το λόγο αυτό διαφυλάξτε σε ασφαλές μέρος όλα τα μέρη της συσκευασίας.

Δεν υφίσταται εγγυητική αξίωση, εάν η συσκευή ανοιχτεί από άτομα, τα οποία δεν έχουν τη ρητή εξουσιοδότηση για το σκοπό αυτό από την εταιρία seca.

Παρακαλούμε τους πελάτες μας στο εξωτερικό, σε περίπτωση εγγυητικής αξίωσης, να απευθύνονται άμεσα στην αντιπροσωπεία αγοράς της εκάστοτε χώρας.

FOR USA AND CANADA:

seca
seca 657



FCC ID: X6T172A01

IC: 8898A-172A01

This device complies with Part 15 of the FCC Rules and with RSS-210 of Industry Canada. Operation is subject to the following two conditions. (1) this device may not cause harmful interference, and (2) this device must accept any interference received, including interference that may cause undesired operation.

NOTE

This device complies with Part 15 of the FCC Rules and with RSS-210 of Industry Canada. Operation is subject to the following two conditions:

- This device may not cause harmful interference.
- This device must accept any interference received, including interference that may cause undesired operation.

NOTE

Changes or modifications made to this equipment not expressly approved by seca may void the FCC authorization to operate this equipment.

NOTE

Radiofrequency radiation exposure Information: This equipment complies with FCC radiation exposure limits set forth for an uncontrolled environment. This equipment should be installed and operated with minimum distance of 1 m between the radiator and your body. This transmitter must not be co-located or operating in conjunction with any other antenna or transmitter.



Konformitätserklärung
Declaration of conformity
Certificat de conformité
Dichiarazione di conformità
Declaración de conformidad
Overensstemmelsesattest
Försäkran om överensstämmelse
Konformitetserklæring
Vaatimuksenmukaisuusvakuutus
Verklaring van overeenkomst
Declaração de conformidade
Δήλωση Συμβατότητας
Prohlášení o shodě
Vastavusdeklaratsioon
Megfelelőségi nyilatkozat
Atitikties patvirtinimas
Atbilstības apliecinājums
Oświadczenie o zgodności
Izjava o skladnosti
Vyhlásenie o zhode
Onay belgesi

Die nichtselbsttätige Personenwaage
The non-automatic personal scales
Le pèse-personnes non automatique
La bilancia pesapersona non automatica
La báscula no automática pesapersona
Den ikke-automatiske personvægt
Den icke automatisk personvåg
Den ikke-automatiske personvekten
Ei-automaattinen henkilövaaka
De niet-automatische personenweegschaal
A balança não automática para pessoas
Η μη αυτόματη ζυγαριά ατόμων
Osobní váhy s neautomatickou činností
Tervishoiuteenuse osutamisel kasutatavad mitteautomaatkaalud
A nem automatikus működésű személyi mérleg
Neautomatinòs buitìnòs svarstykòs
Manuàlie (neautomàtiskie) personàlsvari
Nieautomatyczna waga osobowa
Neavtomatska osebna tehtnica
Nesamostatná osobná váha
Otomatik olmayan yetiflkin tartisi

seca 657

Model: 657-70-21-004

EG-Bauartzulassung D00-09-010
EC type approval D00-09-010
Homologation CE D00-09-010
Omologazione del tipo costruttivo CEE D00-09-010
Homologación CE D00-09-010
EF-typegodkendelse D00-09-010
EG-kontroll D00-09-010
EF-konstruksjonstype-godkjennelse D00-09-010
EY-tyyppihyväksyntä D00-09-010
EG-modelkeuring D00-09-010
Homologação CE de tipo de construção D00-09-010
Άδεια κατασκευαστικού τρόπου E.K. D00-09-010
ES schválení typu D00-09-010
EÜ-tüübibikinnitus D00-09-010
A D00-09-010 EU-tipusengedély
ES kvalifikacijos patvirtinimas Nr. D00-09-010
Izgatavošanas veida atļauja D00-09-010
Dopuszczenie na rynek UE nr D00-09-010
Odobritev vzorca EU D00-09-010
Schválenie konštrukcie EÜ D00-09-010
EG üretim türü izni D00-09-010

D ... entspricht dem in der Bescheinigung über die Bauartzulassung beschriebenen Baumuster. Die Waage erfüllt die geltenden Anforderungen folgender Richtlinien:

2009/23/EG über nichtselbsttätige Waagen, 93/42/EWG über Medizinprodukte.

Darüberhinaus sind unter anderem folgende Normen anwendbar:

EN 45501 über metrologische Aspekte nichtselbsttätiger Waagen; EN 300 328, EN 301 489-1 und -17 über elektromagnetische Verträglichkeit und Funkpektrumangelegenheiten.

GB ... corresponds to the type described in the certificate in respect of type approval permit.

The scales comply with the applicable requirements of the following directives:

2009/23/EC governing non-automatic weighing instruments, 93/42/EEC governing medical devices.

Furthermore the following directives are applicable among others:

EN 45501 governing metrological aspects of non-automatic weighing instruments; EN 300 328, EN 301 489-1 and -17 governing electromagnetic compatibility and radio spectrum matters.

F ... conforme au modèle type décrit dans le certificat d'homologation.

Cette balance est conforme aux directives et normes suivantes:

2009/23/CE relative aux instruments de pesage à fonctionnement non automatique ; 93/42/CEE relatives aux dispositifs médicaux.

Par ailleurs, les normes suivantes peuvent être entre autres utilisées :

EN 45501 relative aux aspects métrologiques des instruments de pesage à fonctionnement non automatique ; EN 300 328, EN 301 489-1 et -17 relatives à la compatibilité électromagnétique et au spectre radio-électrique.

I ...è conforme al campione descritto nel certificato di omologazione costruttiva.

La bilancia risponde alle vigenti esigenze poste dalle seguenti direttive:

2009/23/CE in materia di bilance a funzionamento non automatico; 93/42/CEE in materia di prodotti medicali.

Sono inoltre applicabili anche le seguenti norme:

EN 45501 sugli aspetti metrologici delle bilance a funzionamento non automatico; EN 300 328, EN 301 489-1 e -17 in materia di compatibilità elettromagnetica e di spettro radio.

E ... corresponde a la muestra descrita en el certificado sobre el permiso de construcción.

La báscula cumple las exigencias vigentes de las siguientes directivas:

2009/23/CE relativa a los instrumentos de pesaje de funcionamiento no automático; 93/42/CEE sobre productos sanitarios.

Adicionalmente se aplicarán, entre otras, las normas siguientes:

EN 45501 sobre aspectos metrológicos de los instrumentos de pesaje de funcionamiento no automático; EN 300 328, EN 301 489-1 y -17 sobre compatibilidad electromagnética y cuestiones del espectro radioeléctrico.

DK ... svarer til det typemønster, som er beskrevet i attesten over typegodkendelsen.

Vægten opfylder de gældende krav fra følgende direktiver:

2009/23/EF om ikke automatiske vægte; 93/42/EØF om medicinprodukter.

Desuden er følgende standarder anvendelige:

EN 45501 om metrologiske aspekter for ikke automatiske vægte; EN 300 328, EN 301 489-1 og -17 om elektromagnetisk fordragselighed og radiospektrumtilgængelighed.

S ...motsvarar beskrivningen enligt mönstertillståndet.

Vågen uppfyller gällande krav i följande direktiv och normer:

2009/23/EG om icke-automatiska vågar, 93/42/EEG om medicintekniska produkter.

Utöver detta kan följande normer användas:

EN 45501 om metrologiska bedömningsgrunder för icke automatiska vågar samt EN 300 328, EN 301 489-1 och EN 301 489-17 om elektromagnetisk kompatibilitet och gnistspektrumfrågor.

N ... er i samsvar med mønsteret som er beskrevet i serifikatet over konstruktionstype-godkennelsen.

Vekten opfylder gjældende krav i følgende direktiver:

2009/23/EF om ikke-automatiske vægte; 93/42/EØF om medisinske produkter.

I tillegg kan blant annet følgende standarder anvendes:

EN 45501 om metrologiske aspekter ved ikke-automatiske vægte; EN 300 328, EN 301 489-1 og -17 om elektromagnetisk kompatibilitet og ting som angår spekteret av radiosignaler.

FIN ... on tyypihyväksyntätodistuksessa kuvattun rakennemallin mukainen.

Vaaka täyttää seuraavien direktiivien voimassa olevat määräykset:

2009/23/EY, ei-itsetoimivat vaa'at; 93/42/ETY lääkinnälliset laitteet.

Tämän lisäksi sovelletaan mm. seuraavia standardeja:

EN 45501, manuaalisia vaakoja koskevat mittaus- ja toimintavaatimukset; EN 300 328, EN 301 489-1 ja -17, sähkömagneettinen yhteensopivuus ja radiospektriasiat.

NL ...komt overeen met de in de verklaring van over de modelkeuring beschreven constructie.

De weegschaal voldoet aan de geldende eisen van de volgende richtlijnen:

2009/23/EG betreffende niet-automatische weegwerktuigen; 93/42/EEG betreffende medische hulpmiddelen.

Daarnaast zijn onder meer de volgende normen van toepassing:

EN 45501 Metrologische aspecten van niet-automatische weeginstrumenten; EN 300 328, EN 301 489-1 en -17 betreffende elektromagnetische compatibiliteit en radiospectrumaanleggenheden.

P ... corresponde ao padrão de construção descrito no certificado de homologação de tipo de construção. A balança cumpre os requisitos válidos das seguintes diretivas:
2009/23/CE relativa a instrumentos de pesagem de funcionamento não automático; 93/42/CEE relativa a dispositivos médicos:
Para além destas aplicam-se, entre outras, as seguintes normas:
EN 45501 relativa a aspectos metrologicos dos instrumentos de pesagem de funcionamento não automático; EN 300 328, EN 301 489-1 e -17 relativa a compatibilidade electromagnética e assuntos de espectro radioeléctrico.

GR ... ανταποκρίνεται στο κατασκευαστικό πρότυπο που περιγράφεται στην εγκριτική βεβαίωση του κατασκευαστικού τρόπου.
Η ζυγαριά εκπληρώνει τις ισχύουσες απαιτήσεις των ακόλουθων Οδηγιών:
2009/23/ΕΚ περί οργάνων ζύγισης μη αυτόματης λειτουργίας, 93/42/ΕΟΚ περί ιατροτεχνολογικών προϊόντων.
Επιπλέον εφαρμόζονται μεταξύ άλλων τα ακόλουθα πρότυπα:

EN 45501 περί μετρολογικών απόψεων οργάνων ζύγισης μη αυτόματης λειτουργίας, EN 300 328, EN 301 489-1 και -17 περί ηλεκτρομαγνητικής συμβατότητας και περί θεμάτων ραδιοφάσματος.

CZ ...odpovídá typu popsanému v certifikátu schválení typu.

Váha splňuje platné požadavky těchto směrnic: 2009/23/ES o vahách s neautomatickou činností, 93/42/EHS o zdravotnických prostředcích:

Dodatečně jsou aplikovatelné např. tyto normy:
EN 45501 o metrologických aspektech vah s neautomatickou činností, EN 300 328, EN 301 489-1 a -17 o elektromagnetické kompatibilitě a rádiovém spektru.

EST ...vastab tüübikinnitustunnistuses kirjeldatud tüübile.

Kaal täidab järgmiste direktiividega kehtestatud nõudeid:
2009/23/EÜ mitteautomaatkaalude kohta; 93/42/EMÜ meditsiiniseadete kohta.

Lisaks tuleb muu hulgas kohaldada järgmisi normatiive:
EN 45501 mitteautomaatkaalude metrooloogiliste aspektide kohta; EN 300 328, EN 301 489-1 ja -17 elektromagnetilise ühilduvuse ning ringhäälinguga seonduva kohta.

HU ...megfelel a típusengedély megfelelőségigazolásában megadott típusnak.

A mérleg teljesíti a következő irányelvek érvényben lévő követelményeit: 2009/23/EK a nem automatikus működésű mérlegekről; 93/42/EKG irányelv az orvostechnikai termékekről.

Ezen kívül többek között a következő normák alkalmazhatók:

EN 45501 a nem automatikus működésű mérlegek mérés technikai követelményei és vizsgálata; EN 300 328, EN 301 489-1 és -17 az elektromágneses összeférhetőségi- és rádióspektrum ügyekről.

LT ...atitinka aprašytų gamybos pavyzdžių kvalifikacijos patvirtinimą.

Svarstyklės išpildo galiojančius tokių direktyvų reikalavimus:

2009/23/EB dėl neautomatinių svarstyklių; 93/42/EEB ir medicinos prietaisų.

Be to, taikomi šie standartai:

EN 45501 apie metrologinius neautomatinių svarstyklių aspektus; EN 300 328, EN 301 489-1 ir -17 dėl elektromagnetinio suderinamumo ir radijo dažnių spektro dalykų.

LV ... atbilst izgatavošanas veida atļaujās apliecībā norādītajam izgatavošanas paraugam.

Svari atbilst šādu direktīvu spēkā esošajām prasībām: 2009/23/EK par neautomātiskiem svāriem; 93/42/EEK par medicīnas ierīcēm.

Bez tam ir piemērojami arī šādi standarti:

EN 45501 par neautomātisko svaru metroloģiskajiem aspektiem; EN 300 328, EN 301 489-1 un -17 par elektromagnētisko saderību un radiofrekvenču spektra jautājumiem.

PL ...odpowiada typowi konstrukcyjnemu opisanemu w świadectwie zgodności.

Waga spełnia obowiązujące wymagania następujących dyrektyw:

2009/23/WE w sprawie wag nieautomatycznych; 93/42/EWG o wyrobach medycznych.

Ponadto stosują się między innymi następujące normy: norma EN 45501 dotyczącej zagadnień metrologicznych wag nieautomatycznych, EN 300 328, EN 301 489-1 i -17 dotyczących kompatybilności elektromagnetycznej zagadnień widma radiowego.

Hamburg, March 2013



Frederik Vogel
CEO Development and Manufacturing
seca gmbh & co. kg.
Hammer Steindamm 9-25
22089 Hamburg
Germany

Phone: +49 40.200 000-0

Fax: +49 40.200 000-50

 www.seca.com